

## URBANISTIČKO-TEHNIČKI USLOVI

1	<p style="text-align: center;">Crna Gora O P Š T I N A B A R Sekretarijat za urbanizam i prostorno planiranje</p> <hr/> <p>Broj: <u>07-332/24-852/2</u> Bar, <u>06.11.2024.</u> godine</p>	
2	<p>Sekretarijat za urbanizam i prostorno planiranje Opštine Bar, na osnovu člana 74 Zakona o planiranju prostora i izgradnji objekata (»Sl. list CG«, broj 64/17, 44/18, 63/18, 11/19, 82/20, 86/22 i 04/23), člana 1 Uredbe o povjeravanju dijela poslova Ministarstva prostornog planiranja, urbanizma i državne imovine jedinicama lokalne samouprave (»Sl. list CG«, broj 12/24 i 73/24), DUP-a »Žukotrljica« (»Sl. list CG« - opštinski propisi, br. 27/12) i podnijetog zahtjeva Muratović Esmira, iz Bara, izdaje:</p>	
3	<p><b>URBANISTIČKO-TEHNIČKE USLOVE</b> za izradu tehničke dokumentacije</p>	
4	<p>Za građenje novog objekta na urbanističkim parcelama/lokacijama broj 13 i 14, u zahvatu DUP-a »Žukotrljica«, u zoni »C«, blok 2. Dijelovi katastraskih parcela broj 3628/1 i 3628/2 KO Novi Bar, u Baru, se nalaze u sklopu predmetne urbanističke parcele broj 13, te veći dio katastarske parcele broj 3628/2 KO Novi Bar, u Baru, se nalazi u sklopu predmetne urbanističke parcele broj 14.</p> <p>Napomena: Konačna lokacija urbanističke parcele (koje katastarske parcele ili više katastarskih parcela ili njihovi dijelovi i sa kojom površinom ulaze u sastav UP) će se odrediti u fazi izrade tehničke dokumentacije, a nakon izrade geodetskog elaborata (Elaborata parcelacije) od strane ovlaštene geodetske organizacije koja posjeduje licencu.</p>	
5	<b>PODNOŠILAC ZAHTJEVA:</b>	Muratović Esmir, iz Bara
6	<p><b>POSTOJEĆE STANJE</b></p> <p>U svemu prema Izvodu iz DUP-a »Žukotrljica« (grafički prilog »Topografsko-katastarski plan«), izdatom od strane ovog Sekretarijata, a koji čine sastavni dio ovih uslova.</p>	
7	<b>PLANIRANO STANJE</b>	
7.1.	<b>Namjena parcele odnosno lokacije</b>	

|| *alipat sa urbanisado* ||



Namjena parcele definisana je kroz osnovnu namjenu objekata i kroz djelatnosti koje su, pored osnovne, dozvoljene u objektu uz određene uslove. Detaljna namjena površina određena je ovim dokumentom kao pretežna namjena i prikazana u grafičkom rešenju.

Urbanističke parcele se nalaze u zoni višeporodičnog **stanovanja srednje gustine**.

Osim stambenih objekata, na površinama namijenjenim stanovanju mogu se graditi i: prodavnice i zanatske radnje koje ni na koji način ne ometaju osnovnu namjenu i koje služe svakodnevnim potrebama stanovnika područja, objekti za poslovne djelatnosti koje se mogu obavljati u stanovima, kao i ugostiteljski objekti i manji objekti za smještaj, objekti za kulturu, zdravstvo i sport i ostali objekti društvenih djelatnosti koje služe potrebama stanovnika područja. Navedene djelatnosti mogu biti zastupljene i u objektima turističkog stanovanja, po pravilu u prizemnim ili nižim spratnim etažama. Izuzetno, poslovni sadržaji kod kojih poseban značaj ima ostvarivanje atraktivnih vizura, mogu se predvidjeti i na najvišim etažama objekata.

#### **Urbanističko-tehnički uslovi za izgradnju objekata**

Novi objekti se mogu graditi na svim urbanističkim parcelama, na neizgrađenim površinama, umjesto postojećih objekata ili interpolacijama između izgrađenih struktura.

Položaj objekta na parceli, gabariti objekata, unutrašnji kolsko pješački saobraćaj, slobodni prostori, parkinzi i zelene površine biće razrađeni projektnom dokumentacijom.

Objekti mogu biti postavljeni na građevinskoj parceli:

- u neprekinutom nizu - objekat na parceli dodiruje obje bočne linije građevinske parcele;
- u prekinutom nizu - objekat dodiruje samo jednu bočnu liniju građevinske parcele;
- kao slobodnostojeci - objekat ne dodiruje ni jednu liniju građevinske parcele.

Oblik i površine objekata biće definisani projektnom dokumentacijom i u skladu sa potrebama investitora, uz obavezu da se poštuju:

- predviđeni pravila i pokazatelji;
- regulacione i građevinske linije i propisana udaljenost od susjednih parcela;
- međusobna udaljenost objekata koji se grade na istoj lokaciji iznosi najmanje polovinu visine višeg objekta. Udaljenost se može smanjiti na četvrtinu ako objekti na naspramnim bočnim fasadama ne sadrže sobne otvore. Ova udaljenost ne može biti manja od 6,00 m ako jedan od zidova objekta sadrži otvore za dnevno osvjetljenje.

Izgradnja podruma i suterena je dozvoljena, ali nije obavezna. Podrumska etaža ne ulazi u proračun dozvoljene bruto površine objekta, ukoliko je namijenjena za garažni ili instalacioni prostor.

Horizontalni gabarit podzemne etaže može biti veći od gabarita objekta, ali pod uslovom da se njenom izgradnjom ne ugrožavaju susjedni objekti ni parcele. Ukoliko je krov podzemne garaže do 1,2m iznad nivoa terena, ozelenjen i parterno uređen, njen gabarit ne ulazi u proračun procenta zauzetosti parcele, već se smatra uređenom zelenom površinom.

Parkiranje ili garažiranje putničkih vozila i vozila za obavljanje djelatnosti obezbjeđuju se, po pravilu, na parceli, odnosno lokaciji, izvan javnih površina, i realizuju istovremeno sa osnovnim sadržajem na parceli, odnosno lokaciji.

Broj mjesta za parkiranje koji treba ostvariti na parceli utvrđuje se po normativu: stanovanje 1 – 1,2 PM po 1 stambenoj jedinici; hoteli 50 PM na 100 soba; trgovina 20-

2

40 PM na 1000 m<sup>2</sup>; poslovanje – 10 PM na 1000 m<sup>2</sup>.

### **Urbanističko - tehnički uslovi za izgradnju objekata stanovanja**

Objekti višeporodičnog stanovanja srednjih gustina se mogu graditi na parcelama namijenjenim za izgradnju objekata višeporodičnog stanovanja srednjih gustina. Na navedenim parcelama mogu se graditi i prostori namijenjeni drugim sadržajima koji, ni na koji način, ne ometaju osnovnu namjenu i koji služe svakodnevnim potrebama stanovnika područja.

U okviru višeporodičnog stanovanja srednjih gustina moguća je izgradnja slobodnostojećih objekata, objekata u prekinutom i u neprekinutom nizu.

Veličina novoformirane urbanističke parcele, odnosno lokacije, je 400 m<sup>2</sup> površine, a širina uličnog fronta oko 20m.

Gabariti objekata i razvijena bruto građevinska površina određena je kumulativnom primjenom pravila (površina lokacije, regulacioni pojas i visina objekta) i pokazatelja (indeks izgrađenosti i indeks zauzetosti). Ukoliko zbog karakteristika stanja, oblikovnih i drugih razloga dolazi do odstupanja, mjerodavni pokazatelj je indeks izgrađenosti. Za blokovske urbanističke parcele višeporodičnog stanovanja srednjih gustina, maksimalni indeks izgrađenosti je 2,00. Gustina naseljenosti koristi se kao korektivni kriterijum u okviru bloka i u okviru lokacije.

Vertikalni gabariti objekata višeporodičnog stanovanja srednjih gustina se utvrđuju u svakom pojedinačnom slučaju u skladu sa kapacitetom lokacije, tj. na osnovu zadatih pravila i pokazatelja. Maksimalna planirana spratnost objekata višeporodičnog stanovanja srednjih gustina je Po+S+5 ili Po+P+5.

Horizontalni gabariti objekata višeporodičnog stanovanja srednjih gustina se, takođe, utvrđuju u svakom pojedinačnom slučaju na osnovu kapaciteta lokacije i zadatih pravila i pokazatelja, a jasno su uslovljeni građevinskom linijom i koeficijentom zauzetosti urbanističke parcele. Za urbanističke parcele – blokove objekata višeporodičnog stanovanja srednjih gustina, maksimalni indeks zauzetosti je 0,60.

Za iskazivanje pokazatelja računaju se gabariti, odnosno razvijene bruto izgrađene površine nadzemnih etaža objekata. Prilazi, parkinzi, bazeni, igrališta (dječja, sportska) i druge popločane površine, krovovi ukopanih i poluukopanih garaža koji nijesu viši od 1,20 m od nulte kote objekta i koriste se za neku od navedenih namjena, ne ulaze u obračun pokazatelja.

Udaljenost objekta od granice parcele treba da iznosi najmanje četvrtinu visine objekta. Udaljenost se može smanjiti na osminu visine objekta ako objekat na fasadi ne sadrže sobne otvore, ali ne na manje od 3 metra, (izuzetno 2,00m ako se parcela graniči sa površinama koje nijesu namijenjene za izgradnju objekata).

Izuzetno, objekat može biti postavljen na manjoj udaljenosti ili na samoj granici parcele, ako postoji obostrani interes vlasnika parcela i njihova pisana saglasnost.

Uslovi i smjernice uređenja zelenih površina u okviru urbanističkih blokova i u okviru lokacija su dati u posebnom prilogu, sa detaljnim preporukama za projektovanje. Procenat uređenih površina mora biti najmanje 20%.

Napomena: Shodno Zakonu o planiranju prostora i izgradnju objekata, do donošenja plana generalne regulacije Crne Gore za lokaciju namijenjenu planskim dokumentom za stanovanje, odnosno za poslovnu djelatnost, urbanističko-tehnički uslovi mogu se izdati za hotel, u skladu sa Pravilnikom o bližem sadržaju i formi planskog dokumenta, kriterijumima namjene površina, elementima urbanističke regulacije i jedinstvenim grafičkim simbolima ("Službeni list CG", br. 24/10 i 33/14). U tom slučaju osnovni





urbanistički parametri (indeks izgrađenosti, indeks zauzetosti, spratnost odnosno visina objekta i odnos prema građevinskoj liniji) definisani planskim dokumentom ostaju nepromijenjeni.

## 7.2. Pravila parcelacije

U svemu prema Izvodu iz DUP-a »Žukotrlica«, grafičkom prilogu »Plan parcelacije, nivelacije i regulacije«.

Granice predmetne urbanističke parcele nijesu određene koordinatama prelomnih tačaka, već se moraju provjeriti u trenutku realizacije planskog rešenja, zbog mogućih odstupanja od stvarnog stanja zbog deformacija digitalnog plana. Ukoliko na postojećim granicama parcela dođe do neslaganja između zvaničnog katastra i plana mjerodavan je postojeći katastar.

### Lokacija

Lokacija je mjesto na kome se izvode radovi kojima se prostor privodi namjeni u skladu sa urbanističko-tehničkim uslovima i smjericama utvrđenim planskim dokumentom.

Lokacija u skladu sa ovim planskim dokumentom će u najvećem broju slučajeva biti jedna ili više pojedinačnih urbanističkih parcela, uz povoljnije uslove ukoliko se radi o objedinjavanju pojedinačnih urbanističkih (vlasničkih) parcela.

Naročito se za lokacije za izgradnju objekata turističkog stanovanja preporučuje urbanistička komasacija, tj. ukрупnjavanje lokacija objedinjavanjem vlasničkih parcela, u cilju optimalnog korišćenja prostornih potencijala u postupku urbane rekonstrukcije.

Lokacija za izgradnju ili rekonstrukciju objekata može se odrediti u skladu sa uslovima iz plana i za dio urbanističke parcele čija površina ne može biti manja od 400 m<sup>2</sup>, nezavisno od vlasništva nad njenim preostalim dijelom, pod uslovom da je za istu obezbijeđen pristup s gradske saobraćajnice ili javnog puta.

## 7.3. Građevinska i regulaciona linija, odnos prema susjednim parcelama

Utvrđeni su u svemu prema Izvodu iz DUP-a »Žukotrlica« - grafički prilog »Plan parcelacije, nivelacije i regulacije«, izdatom od strane ovog Sekretarijata.

**Građevinska linija** je utvrđena kao linija na, iznad i ispod površine zemlje, definisana grafički i/ili numerički, do koje je dozvoljeno građenje. Grafičkim prilogom plana je za sve urbanističke blokovske parcele i urbanističke parcele definisana jedna građevinska linija, koje predstavljaju obodnu granicu izgradnje na, ispod i iznad površine zemlje. Građevinske linije unutar bloka, u odnosu na pojedinačne susjedne parcele su definisane opisno ili numerički (kao odstojanja od granica parcele).

Građevinske linije ispod površine zemlje mogu biti izvan utvrđenih građevinskih linija na zemlji, mogu se poklapati sa granicama parcele – lokacije na kojoj se gradi objekat, uz isključivu obavezu i odgovornost investitora da izvođenjem radova i upotrebom objekta ne ugrozi susjedne objekte i parcele.

Građevinska linija prema javnoj površini je definisana u odnosu na regulacionu liniju. Udaljenost objekta od granice parcele treba da iznosi najmanje četvrtinu visine objekta. Udaljenost se može smanjiti na osminu visine objekta ako objekat na fasadi ne sadrži sobne otvore, ali ne na manje od 3 metra, (izuzetno 2,00m ako se parcela graniči sa površinama koje nijesu namijenjene za izgradnju objekata).

Izuzetno, objekat može biti postavljen na manjoj udaljenosti ili na samoj granici parcele, ako postoji obostrani interes vlasnika parcela i njihova pisana saglasnost.

Za izgradnju objekta prema željezničkoj pruzi, poštovati odredbe Zakona o železnici







(»Sl. list Crne Gore«, br. 27/13 i 43/13).

### **Regulaciona linija**

Regulaciona linija u ovom dokumentu je definisana odstojanjem od osovine saobraćajnica kao linija koja dijeli javnu površinu od površina predviđenih za druge namjene.

Regulaciona linija je istovremeno i granica urbanističkog bloka i granica blokovske urbanističke parcele, koja je nepromjenjiva i precizno definisana koordinatama prelomnih tačaka u grafičkom prilogu.

8

### **PREPORUKE ZA SMANJENJE UTICAJA I ZAŠTITU OD ZEMLJOTRESA, KAO I DRUGE USLOVE ZA ZAŠTITU OD ELEMENTARNIH NEPOGODA I TEHNIČKO-TEHNOLOŠKIH I DRUGIH NESREĆA**

Mjere zaštite od seizmičkih razaranja obuhvataju planiranje, projektovanje i izvođenje objekata i građevinskih radova, u skladu sa standartima MEST EN 1998-1 i nacionalnim standardom MEST EN 1998-1/NA, kako bi se obezbijedili da su: ljudski životi zaštićeni, oštećenja ograničena, objekti od značaja za civilnu zaštitu ostanu u upotrebljivom stanju.

Da bi se obezbijedila stabilnost objekta, kao i prihvatljiv nivo seizmičkog rizika obavezno je:

1. U skladu sa Zakonom o geološkim istraživanjima (»Službeni list RCG«, broj 28/93, 27/94 i 26/07) i Pravilnikom o sadržaju projekata geoloških istraživanja (»Službeni list RCG«, broj 68/23) izraditi Elaborat o geofizičkim istraživanjima tla, kojim se detaljno utvrđuju geološke, seizmološke i seizmotektonske karakteristike lokacije, seizmičke karakteristike geološkog modela lokacije, proračun dinamičkog odziva geološkog modela tla lokacije za seizmičku pobudu, amplitudno – frekventne karakteristike seizmočkog odziva, projektne seizmičke parametre za analizu konstrukcije po eurokodu MEST EN 1998/1NA, kao i drugi podaci neophodni za seizmičku sigurnost objekta.
2. U skladu sa Zakonom o geološkim istraživanjima (»Službeni list RCG«, broj 28/93, 27/94 i 26/07) i Pravilnikom o sadržaju projekata geoloških istraživanja (»Službeni list RCG«, broj 68/23) izraditi Elaborat o inženjersko - geološkim karakteristikama tla, kojim se detaljno određuju geomehaničke karakteristike tla, nivo podzemnih voda i drugi geomehanički podaci od značaja za sigurnost objekta i diferencijalno slijeganje tla.

U cilju zaštite od elementarnih nepogoda postupiti u skladu sa Zakonom o zaštiti i spašavanju (»Sl. list Crne Gore«, br. 13/07, 05/08, 86/09, 32/11, 54/16, 146/21 i 3/23), Zakonom o zapaljivim tečnostima i gasovima (»Sl. list Crne Gore«, br. 26/10 i 48/15) i Zakonom o zaštiti i zdravlju na radu (»Sl. list Crne Gore«, br. 34/14). Gradilište organizovati tako da se ne remeti život i rad u susjednim objektima. Investitor i izvođač su obavezni da preduzmu sve zakonom predviđene mjere obezbijeđenja i organizacije gradilišta. Pri izvođenju radova preduzeti sve potrebne mjere zaštite radnika, građana i vozila, a zaštnim mjerama omogućiti odvijanje pješačkog i motornog saobraćaja, te javne površine koristiti samo uz prethodno pribavljene potrebne saglasnosti. Na mjestima gdje je izvršeno isjecanje regulisanih površina, iste dovesti u prvobitno stanje.

Zbog izražene seizmičnosti područja statiku računati na IX stepen MCS skale.

Zbog visokog stepena seizmičkog rizika sve seizmičke proračune zasnovati na podacima mikroseizmičke rejonizacije.

Konstruktivni sistem projektovati tako da dodatna opterećenja ne ugroze stabilnost



	<p>cjelokupnog objekta. Potrebno je obezbjediti seizmičku stabilnost konstruktivnog sistema na IX stepen seizmičkog intenziteta po MCS skali. Izbor fundiranja novih objekata prilagoditi rezultatima geomehaničkog elaborata, zahtjevima sigurnosti, ekonomičnosti i funkcionalnosti objekata. Konstrukciju novih objekata oblikovati na savremen način sa krutim tavanicama, bez miješanja sistema nošenja po spratovima, sa jednostavnim osnovama i sa jasnom seizmičkom koncepcijom.</p>
9	<p><b>USLOVI I MJERE ZAŠTITE ŽIVOTNE SREDINE</b></p> <p>Poštovati Zakon o procjeni uticaja na životnu sredinu (»Sl. list CG«, br. 75/18), Zakon o životnoj sredini (»Sl. list CG«, br. 52/16), Zakon o zaštiti prirode (»Sl. list CG«, br. 54/16), Uredbu o projektima za koje se vrši procjena uticaja na životnu sredinu (»Sl. list RCG«, br. 20/07, »Sl. list CG«, br. 47/13, 53/14 i 37/18) kao i podzakonske akte koji proizilaze iz zakona.</p>
10	<p><b>USLOVI ZA PEJZAŽNO OBLIKOVANJE</b></p> <p>Uređenje urbanističke parcele obraditi kao poseban dio projekta u skladu sa izvodom iz DUP-a »Žukotrlica«.</p> <p>Uređenje terena prilagoditi namjeni objekata, ambijentu i klimatskim uslovima. Različitom obradom izdiferencirati namjensku podjelu partera, sa ciljem da se obezbjedi spontano korišćenje i prijatan doživljaj u prostoru.</p> <p>Posebnu pažnju posvetiti zastupljenosti i obradi zelenih površina u skladu sa uslovima i smjernicama iz Radi atraktivnosti i podizanja stepena prijatnosti ambijenta, zavisno od veličine i vrste objekata, predvidjeti gdje god je moguće manje ambijentalne cjeline (pjacete, male trgove, platoe i sl.).</p> <p>Kod obrade trotoara i pješačkih staza ostvariti upotrebnu funkciju (odgovarajuće širine, ravne površine, mali nagibi i sl.) i zadovoljiti estetske kriterijume primjenom materijala za završnu obradu (kamene ploče, behaton elementi, kamene kocke i drugo).</p> <p>Pravilnim izborom urbane opreme (elemenata za sjedenje i odmor, korpi za otpatke, žardinjera i drugo), likovnim intervencijama (skulpture, instalacije, vodeni efekti...), elementima vizuelnih komunikacija (oglasne table, bilbordi, putokazi...) i cjelokupnim urbanim dizajnom doprinijeti ambijentalnoj vrijednosti prostora.odgovarajućeg priloga plana (pejzažna arhitektura).</p> <p><b>Objekti pejzažne arhitekture ograničenog načina korišćenja</b></p> <p>Zelene površine ograničenog načina korišćenja su zelene površine planiranih objekata sa turističkim i višeporodičnim stanovanjem. Uređene zelene površine moraju obuhvatati najmanje 20% površine parcele, odnosno lokacije navedenih objekata.</p> <p><b><u>Zelene površine stanovanja</u></b></p> <p>Korišćenje otvorenih prostora objekata višeporodičnog stanovanja ostvaruje se posredstvom odgovarajućih sadržaja koji predstavljaju dio ovih zelenih površina. Osnovni smisao ovih površina vezan je za boravak stanovnika u slobodnom prostoru i smanjivanje ili zaštitu od nepovoljnih uticaja svojstvenih gradskim uslovima života. Ove zelene površine obično predstavljaju najslabiju tačku u slici nekog grada.</p> <p>Da bi se osiguralo potpunije direktno korišćenje moraju biti ispunjeni određeni uslovi:</p> <ul style="list-style-type: none"> <li>- U okviru otvorenih prostora planirati zelenu površinu u vidu manjeg parka sa svim sadržajima za prijatniji boravak koje takva površina podrazumijeva (kao što su dječja igrališta, prostori za miran odmor) i odgovarajućim kompozicionim rešenjem;</li> <li>- Isplanirati različite tipove aktivne rekreacije u odnosu na potrebe stanovnika i ukupne</li> </ul>



površine otvorenog prostora;

- Pri izboru sadnog materijala voditi računa o sanitarno-higijenskim, arhitektonsko-urbanističkim i estetskim funkcijama zelenila;

**Objekti pejzažne arhitekture specijalne namjene** su zelene površine sa funkcijom zaštite od buke i primarnih aerozagađivača sa željezničke pruge, koja predstavlja sjeveroistočnu granicu plana.

#### **Zaštitne zelene površine**

Obzirom na zadatak koji ova kategorija zelenih površina mora izvršiti u pejzažu, ona mora biti pažljivo isplanirana:

- Biljni sklop mora biti potpun, kao neka vsta tampona, sa tri nivoa prema izvoru zagađivanja: najniže biljke, žbunje i visoka stabla. Žbunje mora u potpunosti da pokriva prostor između stabala i da bude one vrste koja dobro podnosi sjenku.

- Odabrane vrste moraju biti one koje najbolje podnose negativne uticaje sa saobraćajnice, starosti oko 10 god., izražene vitalnosti i guste krošnje sa velikom lisnom masom.

- Poželjno je, ako je to moguće, ovaj pojas nastaviti ili povećati zeleni volumen u okviru individualnih parcela, jer bi na taj način pozitivan uticaj bio značajno veći.

#### **Opšti predlog biljnog materijala**

Naprijed navedeni sadni materijal predstavlja samo smjernice, dok je definitivni izbor na projektantu uz poštovanje ovih uslova.

##### **Visoko i nisko lišćarsko drveće:**

Qercus ilex  
Magnolia purpurea  
Magnolia grandiflora  
Albizzia julibrissin  
Melia azedarach  
Olea europaea  
Lagerstroemia indica

##### **Četinarsko drveće:**

Cupressus sempervirens  
Pinus pinea  
Pinus maritima  
Abies pinsapo  
Cedrus atlantica  
Cupressus arizonica  
Cedrus libanii

##### **Žbunaste vrste:**

Pitosporum tobira  
Laurocerasus officinalis  
Rusmarinum officinalis  
Camelia japonica  
Calistemon sp.  
Viburnum tinus  
Laurus nobilis  
Juniperus sp.  
Nerium oleander  
Jasminum sp.  
Myrtus communis

##### **Palme i sukulente:**

Phoenix canariensis  
Washingtonia filifera  
Cycas revoluta  
Chamaerops humilis  
Agave americana  
Aloe sp.  
Opuntia sp.

Uređenje terena oko objekta, potporne zidove, terase i slično treba realizovati na način da se ne promijeni prirodno oticanje vode na štetu susjednih parcela, odnosno objekata. Najveća visina potpornog zida ne može biti veća od 2,0 m. Potporne zidove veće visine izvoditi u kaskadama, s međusobnim rastojanjem od min 1,5 m, uz ozelenjavanje kaskada. Kod uređenja urbanističke parcele potrebno je očuvanje vitalnih stabala



	<p>postojećeg zelenila.</p> <p><b>Urbanističke parcele se mogu ograđivati na sledeći način:</b></p> <ul style="list-style-type: none"> <li>• parcele se mogu ograđivati živom ili transparentnom ogradom, ili kombinacijom zidane i transparentne ograde.</li> <li>• ka susjednim parcelama visina ograde može biti maksimalno 1.80m.</li> <li>• visina ograde prema ulici može biti najviše 1,8m, a maksimalna visina netransparentnog dijela 80cm.</li> <li>• ograde na uglu raskrsnica ne smiju uticati na preglednost raskrsnice.</li> <li>• ograde se postavljaju tako da u cjelini budu na parceli koja se ograđuje, i da se kapije ne mogu otvarati izvan regulacione linije.</li> </ul>
11	<p><b>USLOVI I MJERE ZAŠTITE NEPOKRETNIH KULTURNIH DOBARA I NJIHOVE ZAŠTIĆENE OKOLINE</b></p> <p>Ukoliko se prilikom izvođenja radova naiđe na nalazište ili nalaze za koje se može pretpostaviti da mogu imati arheološko značenje, prema članu 87. Zakona o zaštiti kulturnih dobara (Sl. list CG, br. 49/10, 40/11, 44/17 i 18/19), pravno ili fizičko lice koje neposredno izvodi radove, dužno je da prekine radove, obezbijedi nalazište, odnosno nalaze od eventualnog oštećenja, uništenja i od neovlašćenog pristupa drugih lica, sačuva otkrivene predmete na mjestu nalaženja u stanju u kojem su nađeni do dolaska ovlašćenih lica, odmah prijavi nalazište, odnosno nalaz Upravi za zaštitu kulturnih dobara, najbližoj javnoj ustanovi za zaštitu kulturnih dobara, organu uprave nadležnom za poslove policije i saopšti sve relevantne podatke u vezi sa mjestom i položajem nalaza u vrijeme otkrivanja i o okolnostima pod kojim su otkriveni.</p>
12	<p><b>USLOVI ZA LICA SMANJENE POKRETLJIVOSTI I LICA SA INVALIDITETOM</b></p> <p>U procesu projektovanja neophodno je pridržavati se Pravilnika o bližim uslovima i načinu prilagođavanja objekata za pristup i kretanje lica smanjene pokretljivosti (»Službeni list CG«, br. 48/13 i 44/15).</p>
13	<p><b>USLOVI ZA POSTAVLJANJE I GRADNJU POMOĆNIH OBJEKATA</b></p> <p>/</p>
14	<p><b>USLOVI ZA OBJEKTE KOJI MOGU DA UTIČU NA BEZBJEDNOST VAZDUŠNOG SAOBRAĆAJA</b></p> <p>/</p>
15	<p><b>USLOVI ZA OBJEKTE KOJI MOGU DA UTIČU NA PROMJENE U VODNOM REŽIMU</b></p> <p>/</p>
16	<p><b>MOGUĆNOST FAZNOG GRAĐENJA OBJEKTA</b></p> <p>/</p>
17	<p><b>USLOVI ZA PRIKLJUČENJE NA INFRASTRUKTURU</b></p> <p>U svemu prema izvodu iz DUP-a »Žukotrlica«, izdatom od strane ovog Sekretarijata. Vodovodne i kanizacione, elektro i tk instalacije u objektu i izvan njega projektovati u skladu sa važećim propisima i standardima, a priključenje objekta na infrastrukturne sisteme projektovati prema uslovima dobijenim od nadležnih javnih preduzeća, a koji</p>





	<p>čine sastavni dio ovih uslova. Svaka parcela ima obezbijeđen pristup sa saobraćajnice.</p>
<b>17.1.</b>	<b>Uslovi priključenja na elektroenergetsku infrastrukturu</b>
	<p><b><u>Elektroenergetska infrastruktura:</u></b> Upućuje se investitor da pri izradi tehničke dokumentacije (idejni projekat ili glavni projekat) mora poštovati Tehničke preporuke EPCG i to:</p> <ul style="list-style-type: none"> <li>• Tehnička preporuka za priključenje potrošača na niskonaponsku mrežu TP-2 (dopunjeno izdanje);</li> <li>• Tehnička preporuka – Tipizacija mjernih mjesta;</li> <li>• Uputstvo i tehnički uslovi za izbor i ugradnju ograničivača strujnog opterećenja;</li> <li>• Tehnička preporuka TP-1b-Distributivna transformatorska stanica DTS- EPCG 10/04 kV.</li> </ul> <p>Tehničke preporuke dostupne su na sajtu EPCG. Investitor je obavezan da od Elektrodistribucije Bar pribavi potvrdu o ometanju/neometanju elektroenergetskih instalacija na urbanističkoj parceli/lokaciji.</p>
<b>17.2.</b>	<b>Uslovi priključenja na vodovodnu i kanizacionu infrastrukturu</b>
	<p>U svemu prema izvodu iz DUP-a »Žukotrlica«. Vodovodne i kanizacione instalacije u objektu i izvan njega projektovati u skladu sa važećim propisima i standardima, a priključenje objekta na infrastrukturne sisteme projektovati prema tehničkim uslovima dobijenim od d.o.o. »Vodovod i kanalizacija« - Bar, koji čine sastavni dio ovih uslova.</p>
<b>17.3.</b>	<b>Uslovi priključenja na saobraćajnu infrastrukturu</b>
	<p>U svemu prema izvodu iz DUP-a »Žukotrlica«.</p>
<b>17.4.</b>	<b>Ostali infrastrukturni uslovi</b>
	<p><b><u>Elektronska komunikacija:</u></b> Upućuje se investitor da, pri izradi tehničke dokumentacije iz oblasti elektronskih komunikacija, mora poštovati sledeće pravilnike:</p> <ul style="list-style-type: none"> <li>• Zakon o elektronskim komunikacijama (»Sl. list CG«, br. 40/13, 56/13, 2/17 i 49/19) i ostalih propisa koji su donešeni na osnovu njega;</li> <li>• Pravilnik o širini zaštitnih zona i vrsti radio koridora u kojima nije dopušteno planiranje i gradnja drugih objekata (»Sl. list CG«, br. 33/14), kojim se propisuju način i uslovi određivanja širine zaštitnih zona elektronskih komunikacionih mreža, elektronske komunikacione infrastrukture i povezane opreme i radio koridora u čijoj zoni nije dopušteno planiranje i gradnja drugih objekata;</li> <li>• Pravilnik o tehničkim i drugim uslovima za projektovanje, izgradnju i korišćenje elektronske komunikacione mreže, elektronske komunikacione infrastrukture i povezane opreme u objektima (»Sl. list CG«, br. 41/15), kojim se propisuju tehnički i drugi uslovi za projektovanje, izgradnju i korišćenje elektronske komunikacione mreže, elektronske komunikacione infrastrukture i povezane opreme u poslovnim i stambenim objektima;</li> <li>• Pravilnik o uslovima za planiranje, izgradnju, održavanje i korišćenje pojedinih vrsta elektronskih komunikacionih mreža, elektronske komunikacione infrastrukture i povezane opreme, koji propisuju uslovi za planiranje, izgradnju,</li> </ul>



	<p>održavanje i korišćenje pojedinih vrsta elektronskih komunikacionih mreža, elektronske komunikacione infrastrukture i povezane opreme u Crnoj Gori;</p> <ul style="list-style-type: none"> <li>• Pravilnik o zajedničkom korišćenju elektronske komunikacione infrastrukture i povezane opreme, (»Sl. list CG«, br. 52/14), kojim se propisuju uslovi i način zajedničkog korišćenja elektronske komunikacione infrastrukture i povezane opreme, kao i mjere za povećanje razpoloživosti slobodnih kapaciteta u toj infrastrukturi.</li> </ul> <p>Obaveza je investitora da poštuje propise koji se odnose na zaštitu i izgradnju elektronske komunikacione infrastrukture i elektronskih komunikacionih mreža, odnosno Zakona o elektronskim komunikacijama („Službeni list Crne Gore“ broj: 40/13, 56/13, 2/17 i 49/19) i ostalih propisa koji su doneseni na osnovu njega. U tom smislu posebno ističemo članove 43 i 44 citiranog Zakona o elektronskim komunikacijama. Sajt na kome se nalaze relevantni propisi u skladu sa kojim se obavlja izrada tehničke dokumentacije <a href="http://www.ekip.me/regulativa/">http:// www.ekip.me/regulativa/</a>.</p> <p>Podaci o postojećem stanju elektronske komunikacione infrastrukture, koje je potrebno zaštititi, mogu se naći na internet stranici Agencije i preko portala <a href="http://geoportal.ekip.me/">http://geoportal.ekip.me/</a>, preko kojeg sve zainteresovane strane mogu da zatraže i otvaranje korisničkog naloga, kako bi pristupili georeferenciranoj bazi podataka elektronske komunikacione infrastrukture. Uputstvo za registraciju korisnika je dato na navedenom linku.</p>
18	<p><b>POTREBA IZRADE GEODETSKIH, GEOLOŠKIH (GEOTEHNIČKIH, INŽENJERSKO- GEOLOŠKIH, HIDROGEOLOŠKIH, GEOMEHANIČKIH I SEIZMIČKIH) PODLOGA, KAO I VRŠENJA GEOTEHNIČKIH ISTRAŽNIH RADOVA I DRUGIH ISPITIVANJA</b></p>
	<p>U skladu sa Zakonom o geološkim istraživanjima (»Službeni list RCG«, broj 28/93, 27/94 i 26/07) i Pravilnikom o sadržaju projekata geoloških istraživanja (»Službeni list RCG«, broj 68/23) izraditi:</p> <ol style="list-style-type: none"> <li>1. Elaborat o geofizičkim istraživanjima tla, kojim se detaljno utvrđuju geološke, seizmološke i seizmotektonske karakteristike lokacije, seizmičke karakteristike geološkog modela lokacije, proračun dinamičkog odziva geološkog modela tla lokacije za seizmičku pobudu, amplitudno – frekventne karakteristike seizmočkog odziva, projektne seizmečke parametre za analizu konstrukcije po eurokodu MEST EN 1998/1NA, kao i drugi podaci neophodni za seizmičku sigurnost objekta.</li> <li>2. Elaborat o inženjersko - geološkim karakteristikama tla, kojim se detaljno određuju geomehaničke karakteristike tla, nivo podzemnih voda i drugi geomehanički podaci od značaja za sigurnost objekta i diferencijalno slijeganje tla.</li> </ol> <p>Zbog nepovoljnih inženjersko-geoloških, hidroloških i seizmičkih uslova tla, buduća izgradnja i uređenje prostora moraju se zasnivati na nalazima i preporukama elaborata "Inženjersko - geološka istraživanja sa seizmičkom mikrojejonizacijom terena za GUP Bara", kao i na naknadnim geotehničkim istraživanjima geoloških i hidrogeoloških svojstava tla relevantnih za temeljenje i izgradnju objekata. Zbog visokog stepena seizmičkog rizika sve seizmičke proračune zasnivati na podacima mikroseizmičke rejonizacije.</p> <p>Radi smanjenja opasnosti od poremećaja postojeće ravnoteže stanja stabilnosti tla, kao i aktiviranja potencijalnih klizišta, terene ocijenjene kao nestabilne i uslovno stabilne ne treba koristiti za izgradnju objekata bez prethodnih sanacionih zahvata.</p>



19	<b>POTREBA IZRADE URBANISTIČKOG PROJEKTA</b>	
	/	
20	<b>URBANISTIČKO-TEHNIČKI USLOVI ZA ZGRADE SADRŽE I URBANISTIČKE PARAMETRE</b>	
	Oznaka urbanističke parcele	UP 13 i UP 14, zona »C«, blok 2
	Površina urbanističke parcele	UP 13 ..... 449,34m <sup>2</sup> UP 14 ..... 502,02m <sup>2</sup>
	Maksimalni indeks zauzetosti	0,50 Max. površina osnove objekta UP 13 ..... 224,67m <sup>2</sup> UP 14 ..... 251,01m <sup>2</sup>  <b>Indeks zauzetosti</b> Indeks zauzetosti je količnik izgrađene površine objekta (objekata) na određenoj parceli (lokaciji, bloku) i ukupne površine parcele izražene u istim mjernim jedinicama. Izgrađena površina je definisana spoljašnjim mjerama finalno obrađenih fasadnih zidova i stubova u nivou novog – uređenog terena.  Indeks zauzetosti je definisan za svaki blok. U definisanom iznosu se primjenjuje ukoliko se kao lokacija utvrđuje prostor koji obuhvata najmanje dvije pojedinačne urbanističke (vlasničke) parcele ili kada je površina lokacije iznad 600m <sup>2</sup> . U svim drugim slučajevima definisani indeks zauzetosti se umanjuje za 20%. U skladu sa uslovima navedenim u tački 7, poglavlje 7.1..
	Maksimalni indeks izgrađenosti	1,60  <b>Indeks izgrađenosti</b> Indeks izgrađenosti je količnik ukupne bruto građevinske površine objekata i površine parcele (lokacije, bloka, zone) izražene u istim mjernim jedinicama. Bruto građevinska površina objekta je zbir bruto površina svih etaža objekta, osim podrumске etaže, a određena je spoljašnjim mjerama finalno obrađenih zidova. U obračun bruto građevinske površine ne ulaze prilazi, parkinzi, bazeni, igrališta (dječja, sportska) i druge popločane površine, krovovi ukopanih i poluukopanih garaža koji nijesu viši od 1,20 m od nulte kote objekta i koriste







	<p>se za neku od navedenih namjena. Indeks izgrađenosti je definisan za svaki blok. U definisanom iznosu se primjenjuje ukoliko se kao lokacija utvrđuje prostor koji obuhvata najmanje dvije pojedinačne urbanističke (vlasničke) parcele ili kada je površina lokacije iznad 600m<sup>2</sup>. U svim drugim slučajevima definisani indeks izgrađenosti se umanjuje za 20%. U skladu sa uslovima navedenim u tački 7, poglavlje 7.1..</p>
Bruto građevinska površina objekata (max BGP)	<p>UP 13 ..... 718,94m<sup>2</sup> UP 14 ..... 803,23m<sup>2</sup></p> <p>U skladu sa uslovima navedenim u tački 7, poglavlje 7.1..</p>
Maksimalna spratnost objekata	<p><b>Vertikalni gabarit</b> Vertikalni gabarit objekta je definisan brojem etaža. Vertikalni gabarit je definisan i za podzemne i za nadzemne etaže. Etaže se definisane nazivima koji proističu iz njihovih položaja u objektu. Na nivou planskog dokumenta maksimalna spratnost objekata može biti Po+S+5 ili Po+P+5 u zoni A i zoni C, odnosno Po+S+3 ili Po+P+3 u zoni B. Podrum je podzemna etaža čiji vertikalni gabarit ne smije nadvisiti kotu trotoara više od 1.00 m. Gabariti podruma definisani su građevinskom linijom ispod zemlje, a ne mogu prelazati preko 80% površine urbanističke parcele. Suteren je podzemna etaža zastupljena kod objekata koji su izgrađeni na denivelisanom terenu i predstavlja gabarit sa tri strane ugrađen u teren, dok se na jednoj strani kota poda suterena poklapa ili odstupa od kote terena maksimalno za 1.00 m. Prizemlje je nadzemna etaža čija je maksimalna visina: - za garaže i tehničke prostorije do 3.0 m; - za stambene prostore do 3.5 m; - a poslovne prostore do 4.5 m. Sprat je svaka etaža iznad prizemlja, a ispod potkrovlja ili krova. Potkrovlje je dio zgrade ispod kosog krova koji se koristi u skladu sa njenom namjenom i funkcijom, a čija je najniža svijetla visina na mjestu gdje se građevinska linija potkrovlja i spratova poklapaju 120 cm.</p>





	<p>Tavan je prostor ispod krova koji se može koristiti samo za odlaganje stvari. U skladu sa uslovima navedenim u tački 7, poglavlje 7.1..</p>
Maksimalna visinska kota objekta	<p>U svemu prema izvodu iz DUP-a »Žukotrlica« - grafičkom prilogu »Plan parcelacije, nivelacije I regulacije«.</p> <p><b>Visinska regulacija</b> Visinska regulacija definisana je spratnošću objektata gdje je visina etaža određena prema prethodno iznijetim vrijednostima. Kota prizemlja određuje se u onosu na kotu nivelete javnog ili pristupnog puta, i to:</p> <ul style="list-style-type: none"> <li>- na ravnom terenu kota prizemlja novih objekata ne može biti niža od kote nivelete javnog ili pristupnog puta;</li> <li>- na ravnom terenu kota prizemlja može biti najviše 1,20 m viša od kote nivelete javnog ili pristupnog puta;</li> <li>- za objekte na strmom terenu sa nagibom od ulice naniže, kota prizemlja može biti najviše 1,20m niža od kote nivelete javnog puta;</li> <li>- za objekte na strmom terenu sa nagibom koji prati nagib saobraćajnice, kota prizemlja objekta određuje se primjenom iznijetog pristupa;</li> <li>- za objekte koji imaju indirektnu vezu sa javnim putem, kota prizemlja utvrđuje se kroz urbanisticke uslove prema iznijetom pristupu</li> <li>- za objekte koji u prizemlju imaju poslovnu namjenu kota prizemlja može biti maksimalno 0,20m viša od kote trotoara.</li> </ul> <p>U skladu sa uslovima navedenim u tački 7, poglavlje 7.1..</p>
Parametri za parkiranje odnosno garažiranje vozila	<p>U skladu sa uslovima navedenim u tački 7, poglavlje 7.1.</p> <p>Parkiranje ili garažiranje putničkih vozila i vozila za obavljanje djelatnosti obezbjeđuju se, po pravilu, na parceli, odnosno lokaciji, izvan javnih površina, i realizuju istovremeno sa osnovnim sadržajem na parceli, odnosno lokaciji.</p> <p>Broj mjesta za parkiranje koji treba ostvariti na parceli utvrđuje se po normativu: stanovanje 1 – 1,2 PM po 1 stambenoj jedinici; hoteli 50 PM na 100 soba; trgovina 20-40 PM na 1000 m<sup>2</sup>; poslovanje – 10 PM na 1000 m<sup>2</sup>.</p>



<p>Smjernice za oblikovanje i materijalizaciju, posebno u odnosu na ambijentalna svojstva područja</p>	<p>Arhitektonsko oblikovanje prostora treba da uvažava karakteristični ambijent područja, te da istovremeno doprinosi stvaranju slike uređenog turističkog mjesta. Rešenje građevinskih struktura u oblikovnom i likovnom pogledu mora da odgovara klimatskim karakteristikama područja. U projektovanju objekata je moguće koristiti savremene i tradicionalne materijale, vodeći računa o usaglašenosti likovnog izraza i ambijenta.</p> <p>Za spoljnu obradu objekta-fasadu, preporučuju se savremeni materijali koji daju mogućnost za originalna arhitektonska rešenja, a istovremeno su dobra zaštita objekata.</p> <p>Zavisno od arhitektonskog rešenja, od prirodnih materijala prednost dati kamenu i drvetu.</p> <p>Krovove objekata predvidjeti kao kose, malih nagiba, sa pokrivačem od crijepa, ili ravne, sa svim potrebnim slojevima izolacije.</p> <p>Boje fasada uskladiti sa projektovanom formom i ambijentom, imajući istovremeno u vidu hromatski tretman okolinih struktura.</p> <p>Za ograde, oluke, okove i slične elemente koristiti nekorozivne materijale.</p>
<p>Uslovi za unapređenje energetske efikasnosti</p>	<p>U procesu projektovanja neophodno je pridržavati se Zakona o efikasnom korišćenju energije («Službeni list CG», br. 57/14, 03/15).</p> <p>Održivoj potrošnji energije treba dati prioritet racionalnim planiranjem potrošnje, te implementacijom mjera energetske efikasnosti u sve segmente energetskog sistema. Uvođenjem energetske komponente u urbanističko planiranje obavezuju se investitori i projektanti da teže postizanju optimalnih odnosa između arhitekture i potrebne energije objekta kroz pažljivo određenje sledećih komponenti:</p> <ul style="list-style-type: none"> <li>- orijentacija i dispozicija objekta,</li> <li>- oblik objekta,</li> <li>- nagib krovnih površina,</li> <li>- boje objekta,</li> <li>- toplotna akumulativnost objekta,</li> <li>- ekonomsku debljinu termoizolacije,</li> <li>- razuđenost fasadnih površina itd.</li> </ul> <p>Na planu racionalizacije potrošnje energije Detaljnog urbanističkog plana »Žukotrlica«, predlaže se racionalnost, u okviru koje je osnovna mjera, poboljšanje toplotne izolacije</p>



		<p>prostorija, tako da se u zimskom periodu zadržava toplota, a u ljetnjem sprečava nepotrebno zagrijavanje, zatim odgovarajuća orijentacija i veličina otvora, i korišćenje alternativnih, odnosno obnovljivih izvora energije - sunčeve energije, energije podzemne vode, tla...</p>
21	<b>DOSTAVLJENO:</b> Podnosiocu zahtjeva, u spise predmeta, urbanističko-građevinskoj inspekciji i arhivi.	
22	<b>OBRADIVAČI URBANISTIČKO-TEHNIČKIH USLOVA:</b>	Samostalna savjetnica I, Arh. Sabaheta Divanović, dipl.ing.
23	<b>OVLAŠĆENO SLUŽBENO LICE:</b>	Arh. Sabaheta Divanović, dipl.ing.
24		<p><b>potpis ovlašćenog službenog lica</b></p> 
25	<b>PRILOZI</b>	
	<ul style="list-style-type: none"> <li>- Grafički prilozi iz planskog dokumenta</li> <li>- Tehnički uslovi d.o.o. »Vodovod i kanalizacija« - Bar</li> <li>- Saobraćajno - tehnički uslovi Sekretarijata za komunalne poslove i saobraćaj Opštine Bar</li> <li>- List nepokretnosti i kopija katastarskog plana</li> </ul>	





Crna Gora  
O P Š T I N A B A R

---

Sekretarijat za urbanizam i prostorno planiranje

Broj: 07-332/24-852/3  
Bar, 06.11.2024.godine

**IZVOD IZ DUP-a »ŽUKOTRLICA«**

---

ZA URBANISTIČKU PARCELU BROJ »13 i 14«, BLOK »2«, U ZONI »C«.

Ovjerava:  
Samostalna savjetnica I,



  
Inj. **Sabaheta Divanović**, dipl. ing.





# Detaljni urbanistički plan "ŽUKOTRLICA"

## TOPOGRAFSKO KATASTARSKI PLAN

### LEGENDA

 GRANICA DUP-a



KOORDINATE PRELOMNIH TAČKA GRANICE PLANA

### Detaljni urbanistički plan "Žukotrlica"



naručilac:	OPŠTINA BAR	
obrađivač:	<b>PLANING DOO NIKŠIĆ</b> društvo za planiranje i projektovanje	 <b>PLANING</b> POSREDOVANJE U PROMETU NEKRETNOSTIMA
naziv karte:	<b>TOPOGRAFSKO-KATASTARSKI PLAN</b>	datum: <b>avgust, 2012.</b>
odgovorni planer: planer:	<b>Mirjana Nikolić, dpp</b> <b>Branislav Rakojević, dia</b>	razmjera karte: <b>1:1000</b>
faza:	<b>USVOJENO REŠENJE</b>	redni broj: <b>01</b>



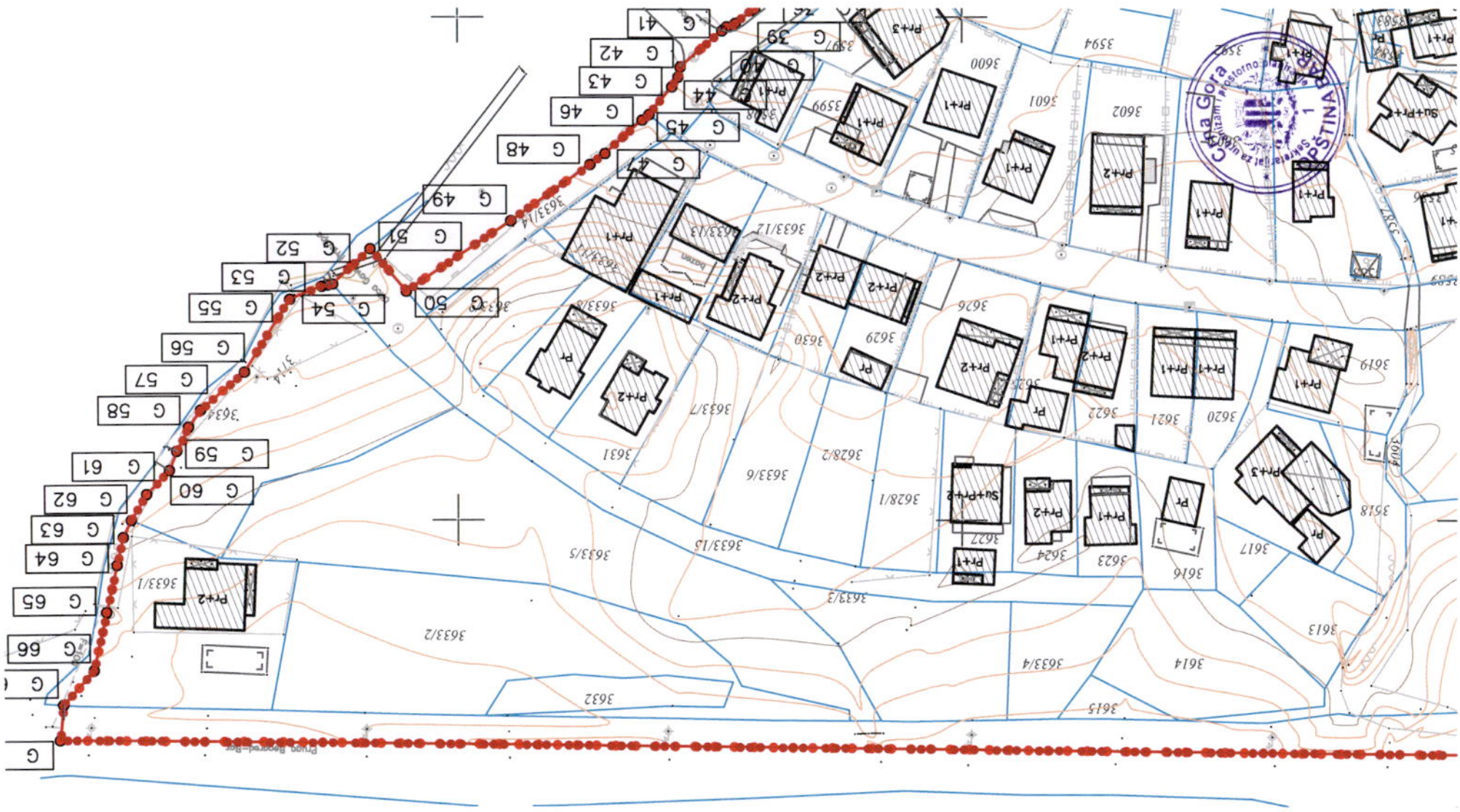











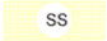

Planul de amenajare a teritoriului



# Detaljni urbanistički plan "ŽUKOTRLICA"

## PLAN NAMJENE POVRŠINA

### LEGENDA

	TURISTIČKO STANOVANJE
	POVRŠINE ZA STANOVANJE SREDNJE GUSTINE
	POVRŠINE ZA ŠKOLSTVO I SOCIJALNU ZAŠTITU
	KORIDOR BULEVARA
	KORIDOR ŽELJEZNIČKE PRUGE
	ZAŠTITNI POJAS ŽELJEZNIČKE PRUGE
	ZELENE POVRŠINE JAVNE NAMJENE
	KOLSKO - PJEŠAČKE POVRŠINE
	PJEŠAČKE POVRŠINE
	POVRŠINE JAVNIH PARKINGA
	KANALISANI VODOTOKOVI
	TRAFO STANICA POSTOJEĆA
	TRAFO STANICA PLANIRANA
	GRANICA PLANSKOG DOKUMENTA



### Detaljni urbanistički plan "Žukotrlica"

naručilac:	<b>OPŠTINA BAR</b>	
obrađivač:	<b>PLANING DOO NIKŠIĆ</b> <i>društvo za planiranje i projektovanje</i>	
naziv karte:	<b>PLAN NAMJENE POVRŠINA</b>	datum: <b>avgust, 2012.</b>
odgovorni planer: planer:	<b>Mirjana Nikolić, dpp</b> <b>Branislav Rakojević, dia</b>	razmjera karte: <b>1:1000</b>
faza:	<b>USVOJENO REŠENJE</b>	redni broj: <b>06</b>



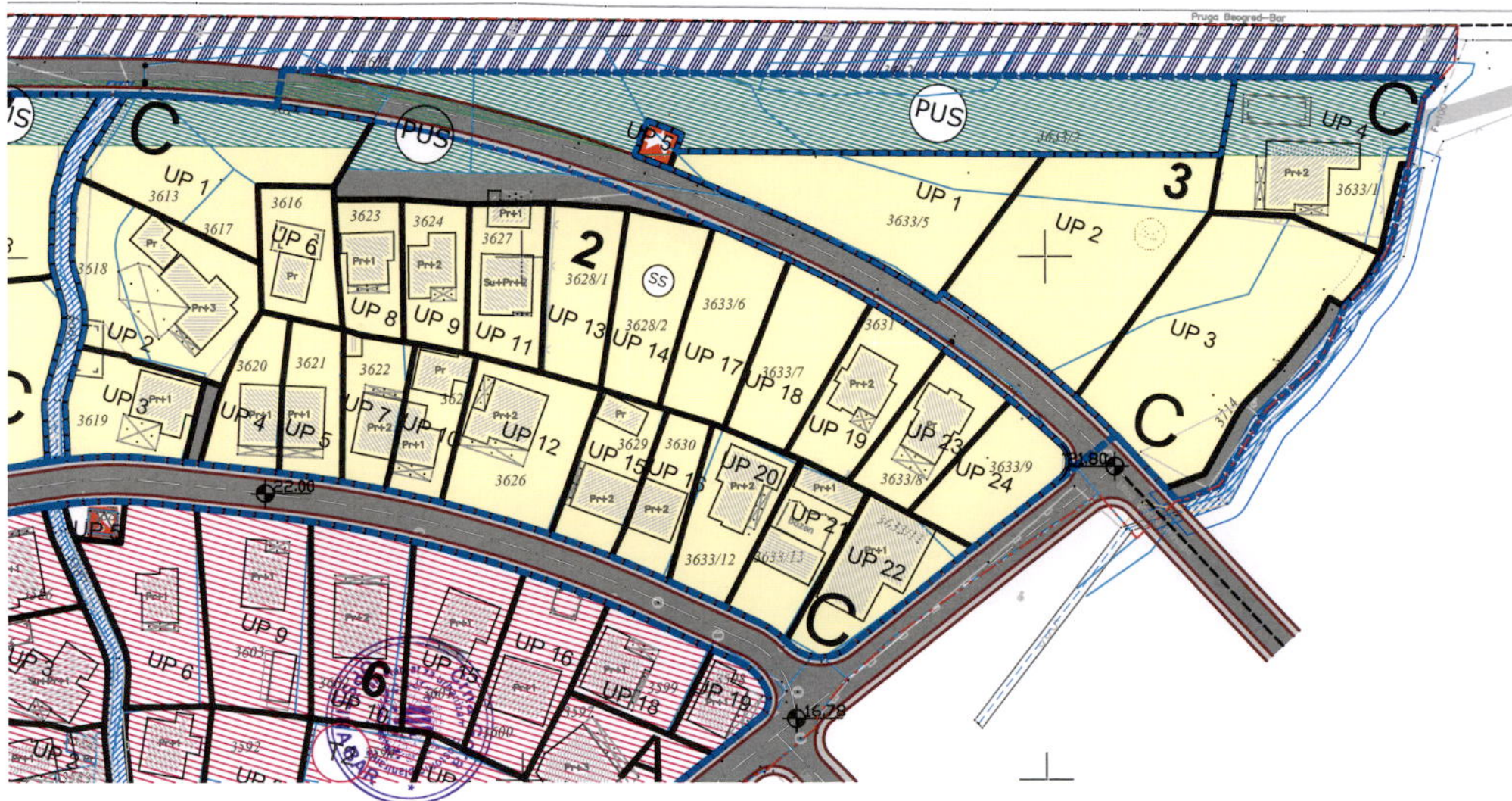













# Detaljni urbanistički plan "ŽUKOTRLICA"

## PLAN PARCELACIJE, NIVELACIJE I REGULACIJE

### LEGENDA

-  GRANICA PLANSKOG DOKUMENTA
-  GRANICA URBANISTIČKE PARCELE
- UP 123 OZNAKA URBANISTIČKE PARCELE
-  RL REGULACIONA LINIJA
-  GL GRAĐEVINSKA LINIJA
-  GL1 GRAĐEVINSKA LINIJA ETAŽA P+1
-  GL2 GRAĐEVINSKA LINIJA ETAŽA IZNAD PRVOG SPRATA
-  GRANICA URBANISTIČKOG BLOKA
- 1 OZNAKA URBANISTIČKOG BLOKA
-  GRANICA URBANISTIČKE ZONE
- A OZNAKA URBANISTIČKE ZONE

### Detaljni urbanistički plan "Žukotrlica"



naručilac:	OPŠTINA BAR	
obrađivač:	PLANING DOO NIKŠIĆ <i>društvo za planiranje i projektovanje</i>	
naziv karte:	PLAN PARCELACIJE, NIVELACIJE I REGULACIJE	datum: avgust, 2012.
odgovorni planer: planer:	Mirjana Nikolić, dpp Branislav Rakojević, dia	razmjera karte: 1:1000
faza:	USVOJENO REŠENJE	redni broj: 13



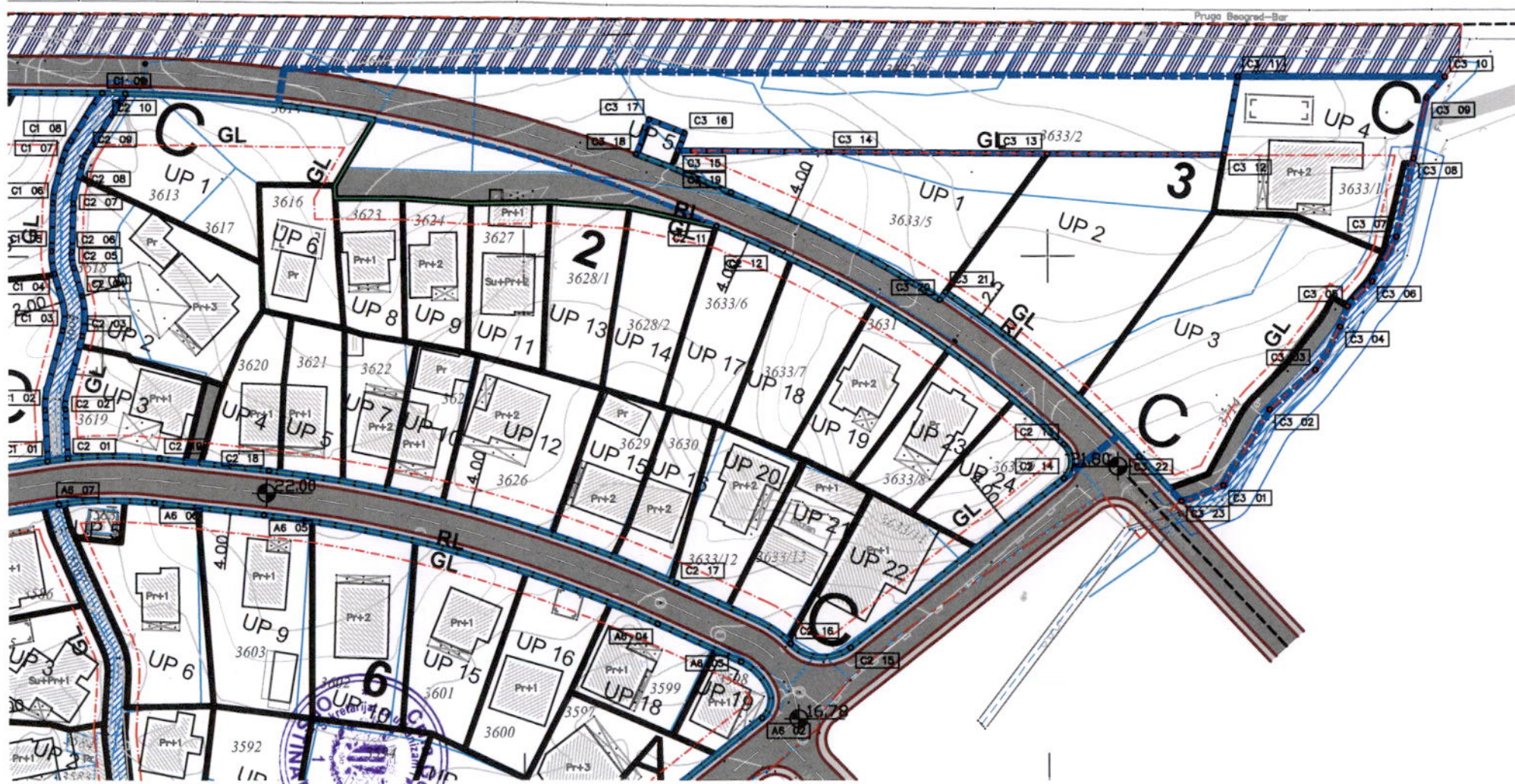



# Detaljni urbanistički plan "ŽUKOTRLICA"

## PLAN SAOBRAĆAJNE INFRASTRUKTURE

### LEGENDA

-  GRANICA OBUHVATA
-  ŽELJEZNIČKA PRUGA
-  KOLSKO PJEŠAČKE POVRŠINE
-  PJEŠAČKE POVRŠINE
-  JAVNI PARKING I GARAŽA
-  IVIČNJAK
-  OSOVINA SAOBRAĆAJNICE
-  OSTALI ELEMENTI
-  OZNAKA MJESTA PRIKLJUČKA
-  OZNAKA PRESJEKA TANGENTI
-  OZNAKA PRESJEKA SAOBRAĆAJNICA
-  GRAĐEVINSKA LINIJA
-  GRAĐEVINSKA LINIJA SUTERENA
- P+n** PLANIRANA MAKSIMALNA SPRATNOST OBJEKATA

### Detaljni urbanistički plan "Žukotrlica"



naručilac:	<b>OPŠTINA BAR</b>	
obrađivač:	<b>PLANING DOO NIKŠIĆ</b> <i>društvo za planiranje i projektovanje</i>	 <b>PLANING</b> <small>POSREDOVANJE U PROMETU NEKRETNIM PRAVNIM PREDMETIMA</small>
naziv karte:	<b>PLAN SAOBRAĆAJNE INFRASTRUKTURE</b>	datum: <b>avgust, 2012.</b>
odgovorni planer: planer:	<b>Mirjana Nikolić, dpp</b> <b>Edvard Spahija, dig</b>	razmjera karte: <b>1:1000</b>
faza:	<b>USVOJENO REŠENJE</b>	redni broj: <b>08</b>



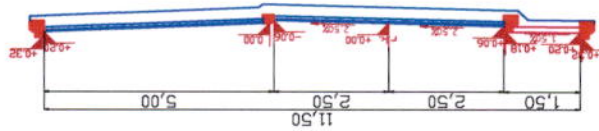

profil T1-11

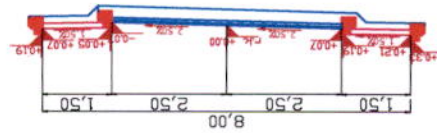

profil T - 1

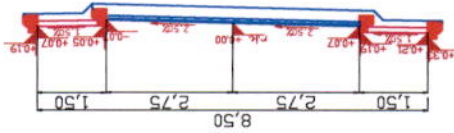

profil R - R

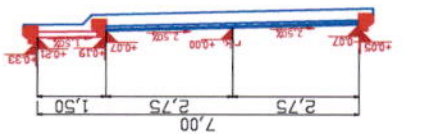

profil P1 - P1

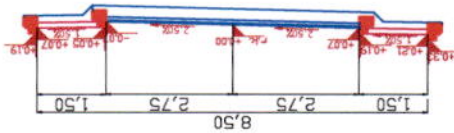

profil P - P

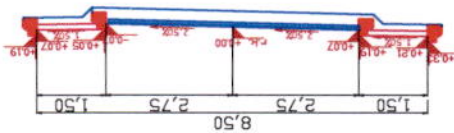

profil M - M

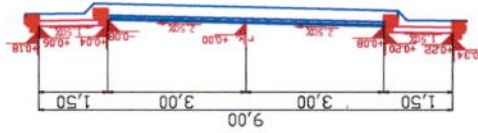

profil F - F

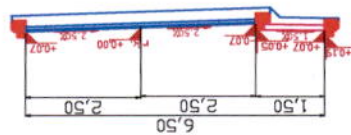

profil D - D

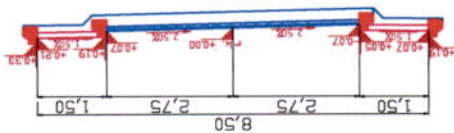

profil C - C

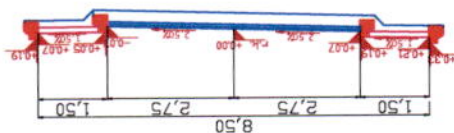

profil B - B

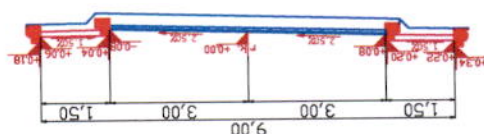

profil A - A





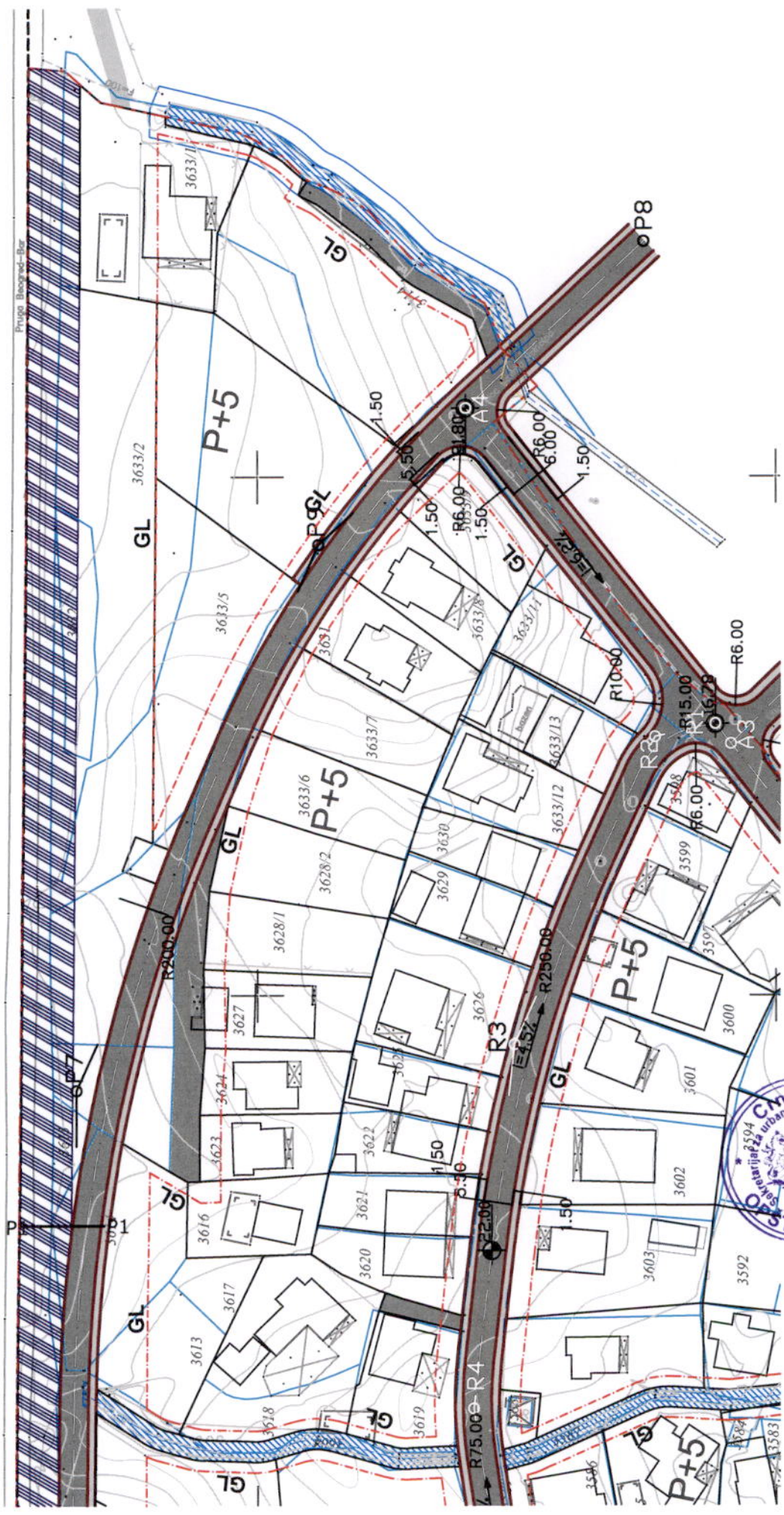



# Detaljni urbanistički plan "ŽUKOTRLICA"

## PLAN HIDROTEHNIČKE INFRASTRUKTURE-VODOVOD

### LEGENDA

-  GRANICA PLANSKOG DOKUMENTA
-  GRANICA URBANISTIČKE PARCELE
-  REGIONALNI VODOVOD
-  POSTOJEĆI VODOVOD
-  PLANIRANI VODOVOD
-  HIDRANT

### Detaljni urbanistički plan "Žukotrlica"



naručilac:	OPŠTINA BAR	
obrađivač:	PLANING DOO NIKŠIĆ <i>društvo za planiranje i projektovanje</i>	
naziv karte:	STANJE I PLAN HIDROTEHNIČKE INFRASTRUKTURE- VODOVOD	datum: avgust, 2012.
odgovorni planer: planer:	Mirjana Nikolić, dpp Mira Papović, dig	razmjera karte: 1:1000
faza:	USVOJENO REŠENJE	redni broj: <b>09</b>

2

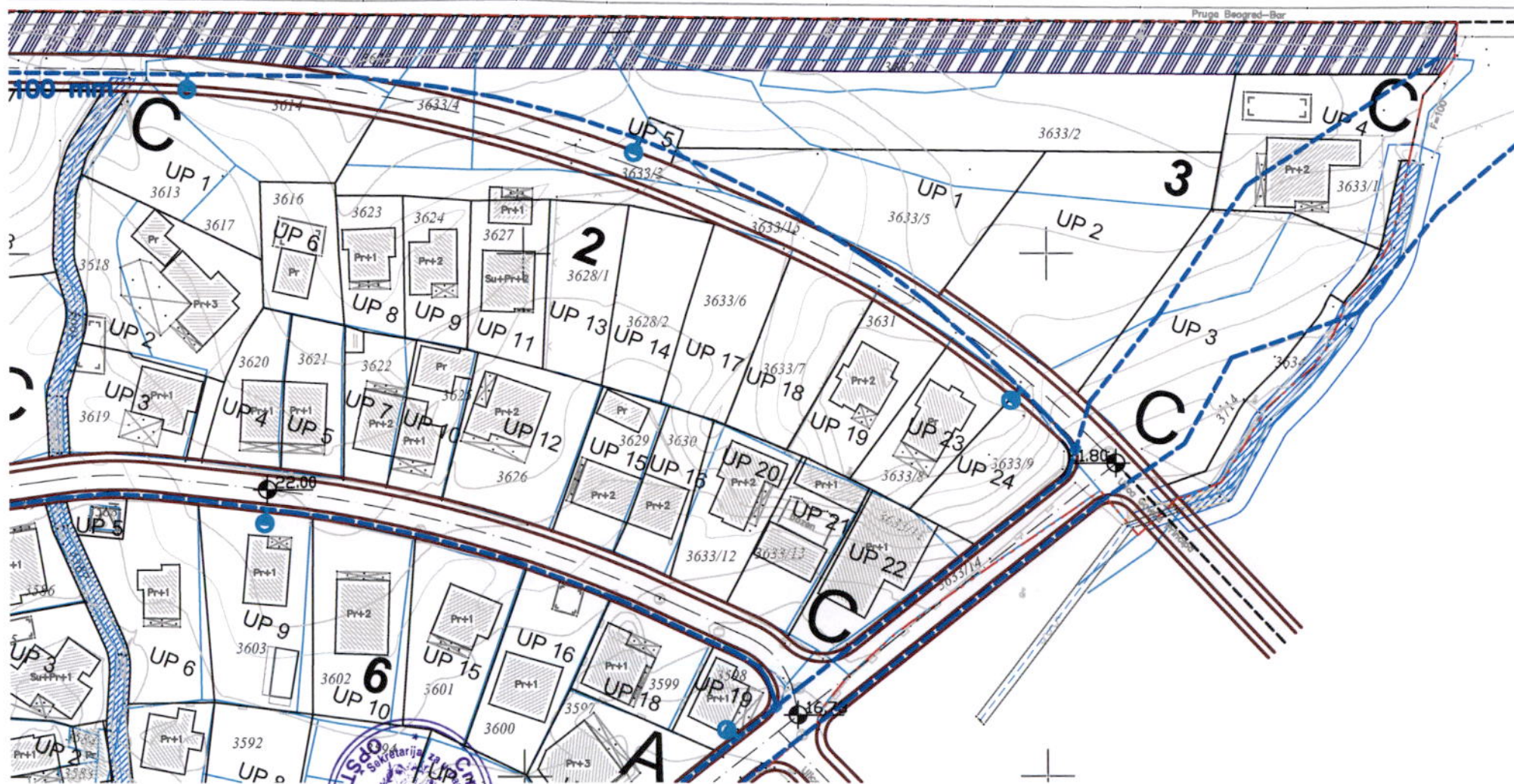



# Detaljni urbanistički plan "ŽUKOTRLICA"

## PLAN PARCELACIJE, NIVELACIJE I REGULACIJE

### LEGENDA

- GRANICA PLANSKOG DOKUMENTA
- GRANICA URBANISTIČKE PARCELE
- POSTOJEĆA FEKALNA KANALIZACIJA
- - - PLANIRANA FEKALNA KANALIZACIJA
- > SMJER ODVODNJE FEKALNE KANALIZACIJE
- POSTOJEĆA ATMOSFERSKA KANALIZACIJA
- - - PLANIRANA ATMOSFERSKA KANALIZACIJA
- > SMJER ODVODNJE ATMOSFERSKE KANALIZACIJE

### Detaljni urbanistički plan "Žukotrlica"



naručilac:	OPŠTINA BAR	
obrađivač:	PLANING DOO NIKŠIĆ društvo za planiranje i projektovanje	
naziv karte:	STANJE I PLAN HIDROTEHNIČKE INFRASTRUKTURE-KANALIZACIJA	datum: avgust, 2012.
odgovorni planer: planer:	Mirjana Nikolić, dpp Mira Papović, dig	razmjera karte: 1:1000
faza:	USVOJENO REŠENJE	redni broj: 10

100  
100  
100





11







# Detaljni urbanistički plan "ŽUKOTRLICA"

## STANJE I PLAN ELEKTROENERGETSKE INFRASTRUKTURE

### LEGENDA

 GRANICA PLANSKOG DOKUMENTA

 GRANICA URBANISTIČKE PARCELE

	Koridor nadzemnog voda 10 kV
	Podzemni vod 10 kV, novi
<u>Tip, istek (god.)</u>	Podzemni vod 10 kV, postojeći
	TS 10/0,4 kV, postojeća
	TS 10/0,4 kV, 630 kVA
	TS 10/0,4 kV, 2x630 kVA
	TS 10/0,4 kV, van Plana
	Urbanističke parcele za TS
TS (parametri)	Naziv Oznaka kVA

### Detaljni urbanistički plan "Žukotrlica"



naručilac:	<b>OPŠTINA BAR</b>	
obrađivač:	<b>PLANING DOO NIKŠIĆ</b> društvo za planiranje i projektovanje	
naziv karte:	<b>STANJE I PLAN ELEKTROENERGETSKE INFRASTRUKTURE</b>	datum: <b>avgust, 2012.</b>
odgovorni planer: planer:	<b>Mirjana Nikolić, dpp Vladimir Durutović, die</b>	razmjera karte: <b>1:1000</b>
faza:	<b>USVOJENO REŠENJE</b>	redni broj: <b>11</b>



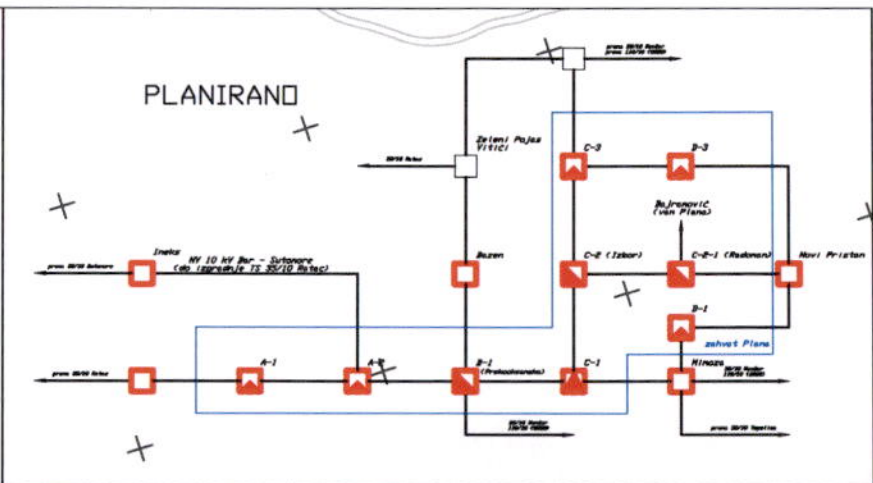
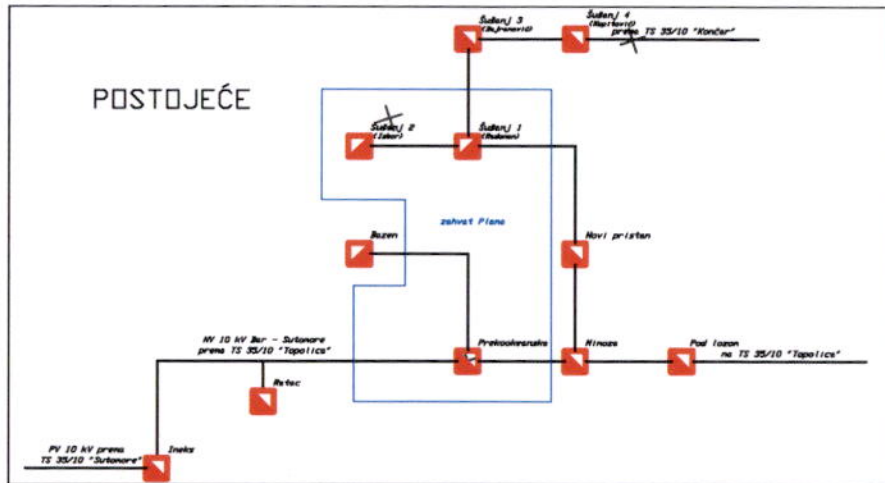

LEGENDA

	TS 10/10, 4 kV, parafuzna
	TS 10/10, 4 kV, 630 A/M
	TS 10/10, 4 kV, 630 A/M
	TS 10/10, 4 kV, van Plana
	Mušavni vod 10 kV
	Podzemni vod 10 kV



100

101

102

103



2

10/10/10



# Detaljni urbanistički plan "ŽUKOTRLICA"

## STANJE I PLAN TELEKOMUNIKACIONE INFRASTRUKTURE

### LEGENDA

-  GRANICA PLANSKOG DOKUMENTA
-  GRANICA URBANISTIČKE PARCELE
-  POSTOJEĆA TK PODZEMNA KANALIZACIJA
-  POSTOJEĆE TK OKNO
-  POSTOJEĆA TELEFONSKA CENTRALA
-  PLANIRANATK PODZEMNA KANALIZACIJA
-  PLANIRANO TK OKNO

### Detaljni urbanistički plan "Žukotrlica"



naručilac:	<b>OPŠTINA BAR</b>	
obrađivač:	<b>PLANING DOO NIKŠIĆ</b> društvo za planiranje i projektovanje	
naziv karte:	<b>STANJE I PLAN TELEKOMUNIKACIONE INFRASTRUKTURE</b>	datum: <b>avgust, 2012.</b>
odgovorni planer: planer:	<b>Mirjana Nikolić, dpp</b> <b>Dragica Vujičić, die</b>	razmjera karte: <b>1:1000</b>
faza:	<b>USVOJENO REŠENJE</b>	redni broj: <b>12</b>



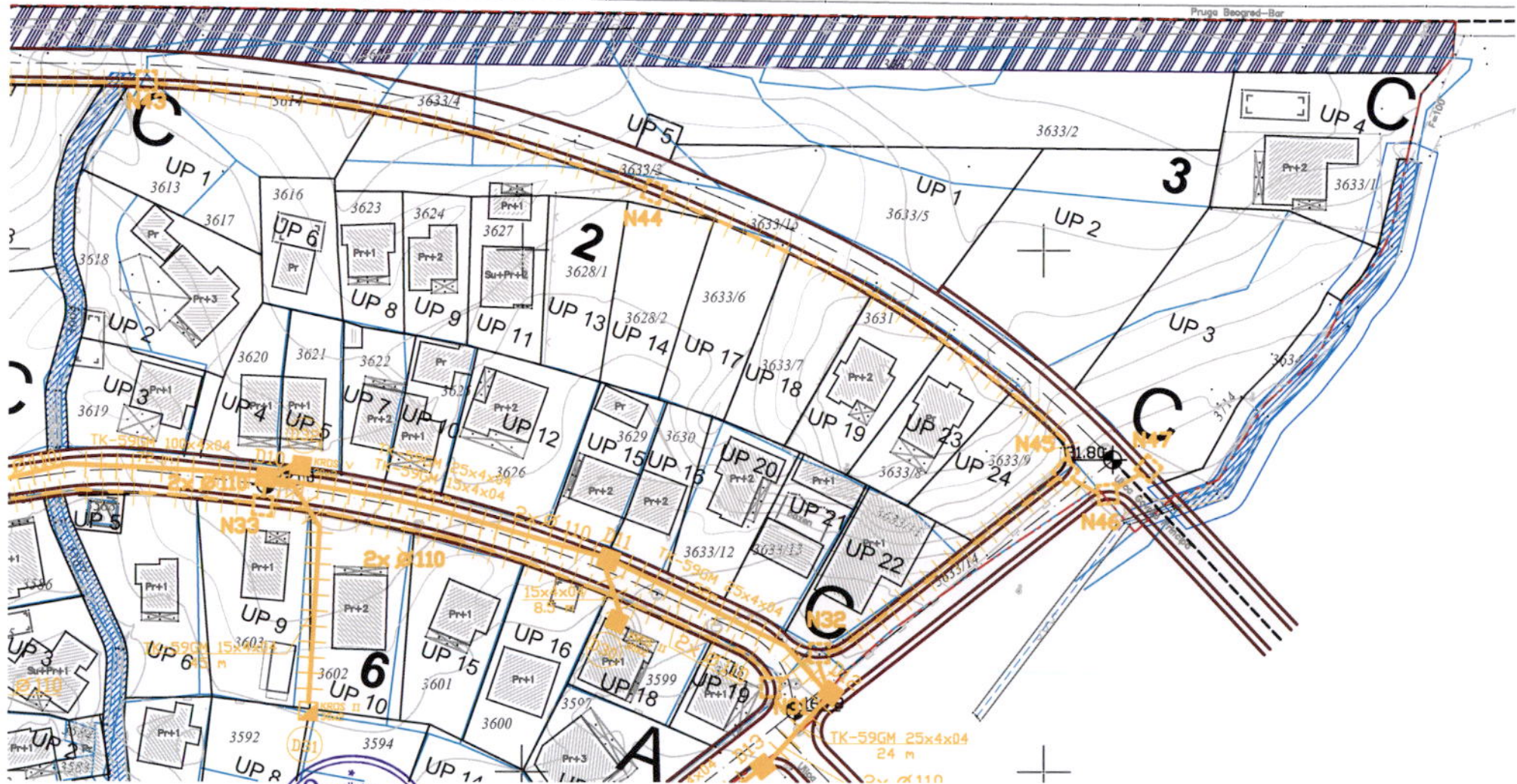

100  
101  
102  
103  
104  
105  
106  
107  
108  
109  
110  
111  
112  
113  
114  
115  
116  
117  
118  
119  
120  
121  
122  
123  
124  
125  
126  
127  
128  
129  
130  
131  
132  
133  
134  
135  
136  
137  
138  
139  
140  
141  
142  
143  
144  
145  
146  
147  
148  
149  
150  
151  
152  
153  
154  
155  
156  
157  
158  
159  
160  
161  
162  
163  
164  
165  
166  
167  
168  
169  
170  
171  
172  
173  
174  
175  
176  
177  
178  
179  
180  
181  
182  
183  
184  
185  
186  
187  
188  
189  
190  
191  
192  
193  
194  
195  
196  
197  
198  
199  
200

# Detaljni urbanistički plan "ŽUKOTRLICA"

## PLAN ZELENIH I SLOBODNIH POVRŠINA

### LEGENDA

●●●●●●●● GRANICA PLANSKOG DOKUMENTA



POVRŠINE JAVNE NAMJENE



POVRŠINE ORANIČENE NAMJENE



POVRŠINE SPECIJALNE NAMJENE

### Detaljni urbanistički plan "Žukotrlica"

naručilac:	OPŠTINA BAR	
obrađivač:	PLANING DOO NIKŠIĆ <i>društvo za planiranje i projektovanje</i>	
naziv karte:	PLAN ZELENIH I SLOBODNIH POVRŠINA	datum: avgust, 2012.
odgovorni planer: planer:	Mirjana Nikolić, dpp Ana Vukotić, dipa	razmjera karte: 1:1000
faza:	USVOJENO REŠENJE	redni broj: <b>07</b>



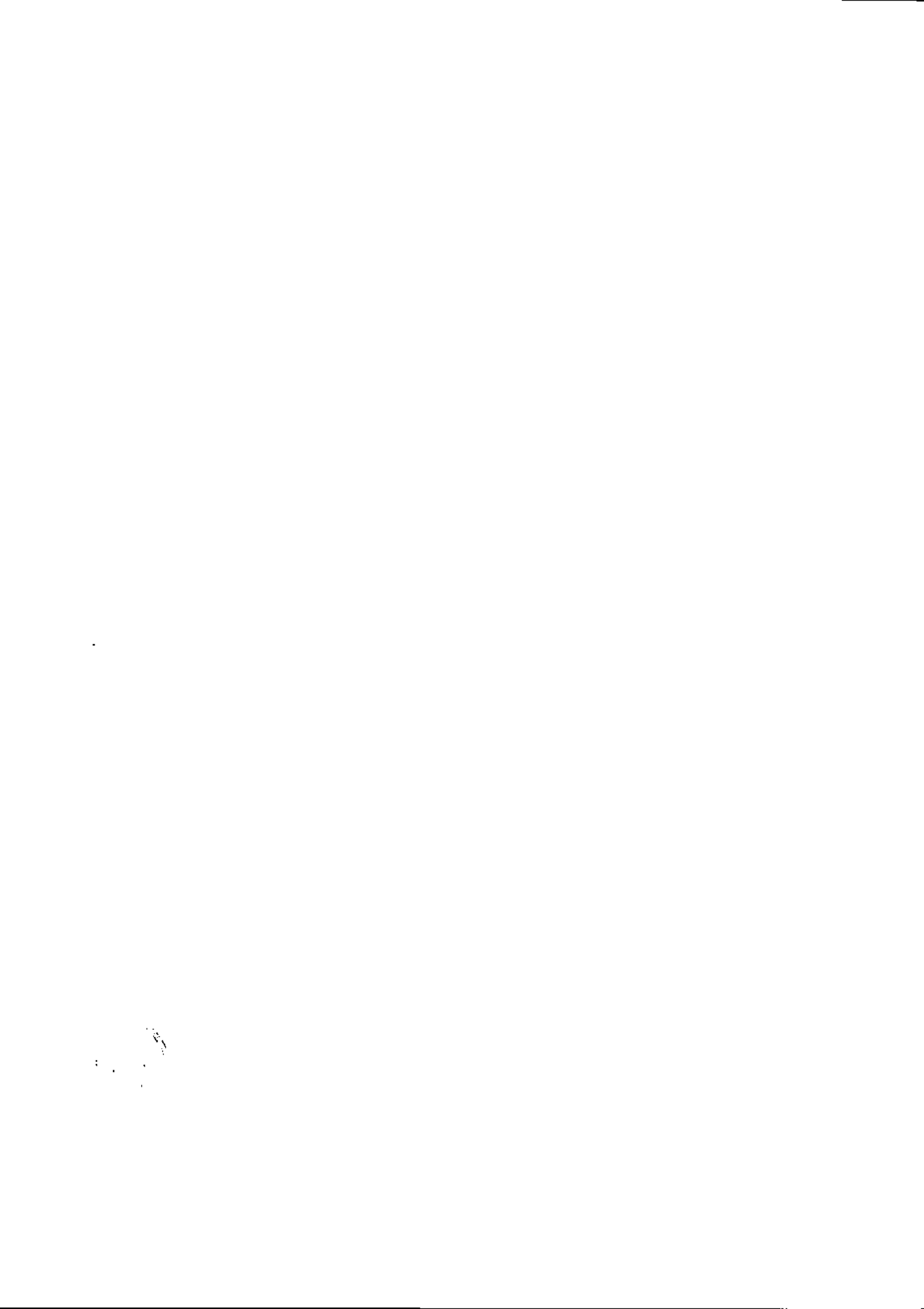

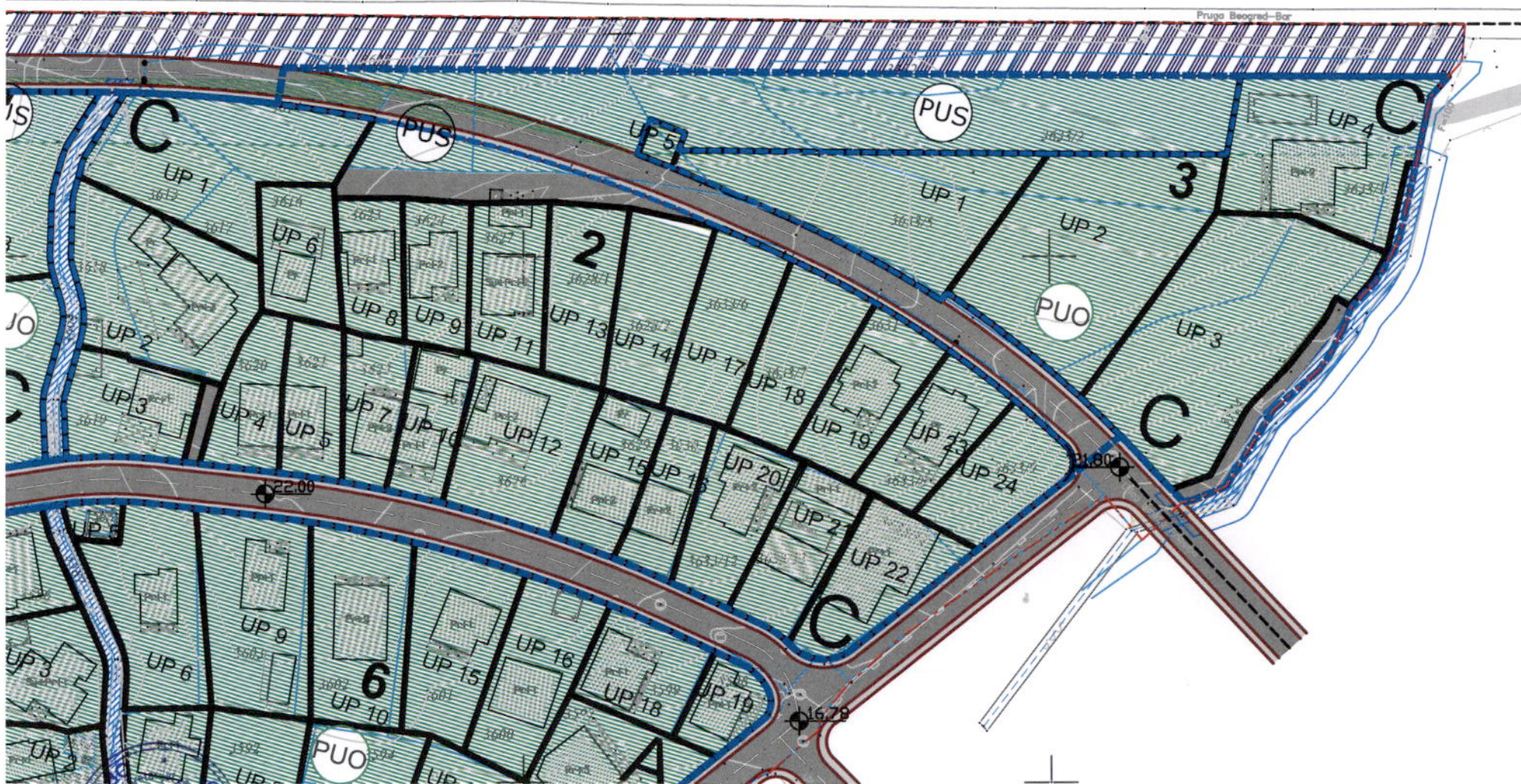





## TEHNIČKI USLOVI

Za izradu projektne dokumentacije za priključenje na hidrotehničku infrastrukturu

### a) Opšti dio

#### Vodovod:

- o Za registrovanje utroška vode cijelog objekta potrebno je ugraditi vodomjer u šahti u skladu sa tehničkim propisima. Šaht treba da bude lociran u posjedu investitora, 1m od ivice parcele gledajući iz pravca mjesta priključenja na ulični cjevovod. Predvidjeti posebno mjerenje potrošnje vode za stambeni i poslovni dio objekta.
- o Mjerenje isporučenih količina vode u objektima koji će se graditi ili postavljati na teritoriji Opštine Bar će se vršiti sledećim vodomjerima:
  - a) U objektima za individualno stanovanje – višestambenim vodomjerima sa mokrim ili suvim mehanizmom klase tačnosti »C« ili više i pripremom za daljinsko očitavanje putem radio veze.
  - b) U objektima za kolektivno stanovanje – višestambenim vodomjerom sa mokrim ili suvim mehanizmom klase tačnosti »C« ili više i sistemom za daljinsko očitavanje putem radio veze.
  - c) U objektima za obavljanje djelatnosti ili za smještaj sa profilom priključka na javni vodovod od 50mm ili većim – kombinovanim elektromagnetnim ili ultrazvučnim vodomjerom istog profila sa mogućnošću daljinskog.
  - d) U poslovnim prostorima u objektu – višestambenim vodomjerom sa mokrim ili suvim mehanizmom klase »C« ili više i sistemom za daljinsko očitavanje putem radio veze i radio frekventnim ventilom ispred vodomjera.
- o U objektima za kolektivno stanovanje, vodomjeri se ugrađuju u zajedničkim dijelovima stambene zgrade (hodnicima i holovima) uz obaveznu ugradnju manuelnog magnetnog ventila ispred vodomjera.
- o Za objekte sa više od četiri stambene jedinice (stambene zgrade) može se predvidjeti ugradnja kontrolnih vodomjere za svaki ulaz posebno (vertikalno). Vodovodnu šahtu obavezno izvesti sa drenažom, penjalicama i poklopcem tako postavljenim da se vodomjer ne nalazi neposredno ispod otvora poklopca. Za svaku stambenu jedinicu predvidjeti ugradnju mjernih uređaja-vodomjera smještenih u kasetama na etažama, stalno dostupnim za očitavanje, kontrolu i održavanje (max jedan ormar za jedan sprat, uz mogućnost zaključavanja radi obezbjeđenja od oštećenja i krađe vodomjera). Vodomjeri sa horizontalnom osovinom se moraju postaviti isključivo horizontalno, odnosno sa vertikalnom osovinom isključivo vertikalno, sa pravim komadom cijevi 3D-5D ispred vodomjera. Ukoliko se predvidi baštenski hidrant neophodno je odrediti subjekt koji će izmirivati naknadu za utrošenu vodu.
- o Kod vodomjera profila Ø50mm i više obavezno se ispred vodomjera ugrađuje zatvarač, hvatač nečistoće, MDK komad, ravni komad za smirenje toka vode, a iza vodomjera ravni komad i zatvarač. Iza vodomjera na koji je spojena hidrantska mreža objekta ili sprinkler sistem za gašenje požara, obavezno se ugrađuje zaštitnik od povratnog toka (nepovratni ventil). Dužina ravnog dijela za smirenje toka ispred i iza vodomjera zavisi o profilu vodomjera. Prilikom dimenzionisanja vodomjernog šahta voditi računa o dimenzijama armatura i fazonskih komada koji se ugrađuju.
- o Za vrstu materijala priključka na vodovodnu mrežu predvidjeti PEHD (polietilen) ili PP (polipropilen). Maksimalno dozvoljeni profil priključka

- je  $\varnothing 100\text{mm}$ , pri čemu profil priključka mora biti manji od profila ulične cijevi na koju se planira priključenje.
- o Direktno uzimanje vode iz javne vodovodne mreže preko hidroforskih uređaja, dozvoljeno je samo kod cjevovoda prečnika  $\varnothing 200\text{ mm}$  i više. Uređaj za povišenje pritiska kod direktnog spoja na vodovodnu mrežu obavezno mora biti opremljen frekventnom regulacijom. Iz cjevovoda prečnika manjih od  $\varnothing 200\text{mm}$  voda za uređaj za povišenje pritiska se može uzimati samo preko zatvorenog prelaznog rezervoara sa slobodnim nivoom vode.
  - o Direktno uzimanje vode iz javnog cjevovoda za sprinkler instalaciju (preko priključka za objekat) dozvoljeno je samo u slučaju kada je ulični cjevovod prečnika većeg ili jednakog  $\varnothing 250\text{ mm}$ . Za prečnike uličnih cjevovoda manjeg od  $\varnothing 250\text{ mm}$  potrebno je izgraditi rezervoar dovoljne zapremine za potrebe sprinkler instalacija. Rezervoari se u ovom slučaju pune iz uličnog cjevovoda u skladu sa hidrauličkim proračunom iz projekta.

#### *Fekalna kanalizacija:*

- o Profil priključka i pad potrebno je odabrati u skladu sa izvedenim hidrauličkim proračunima, kao i na osnovu raspoloživih geodetskih kota. Minimalni profil priključka na gradsku kanalizacionu mrežu je  $\varnothing 160\text{mm}$ .
- o Sva neophodna geodetska mjerenja i uzdužne profile, predvidjeti tehničkom dokumentacijom.
- o Gradski sistem kanalizacione mreže je separatan, tako da se ne dozvoljava upuštanje atmosferskih voda u fekalnu kanalizaciju i obrnuto
- o Nije dozvoljeno gravitaciono priključenje podrumskih i suterenskih etaža objekta na fekalnu kanalizaciju.
- o Prilikom izrade projekta u dijelu ispuštanja otpadnih voda uzeti u obzir sve specifičnosti korisnika kanalizacije (kapacitet i tehnologija proizvodnje, količina, sastav i dinamika ispuštanja otpadnih voda, mogućnost recirkulacije i dr.), kao i ispoštovati "Pravilnik o kvaliteti i sanitarno-tehničkim uslovima za ispuštanje otpadnih voda u recipijent i javnu kanalizaciju, načinu i postupku ispitivanja kvaliteta otpadnih voda, min. broju ispitivanja i sadržaju izvještaja o utvrđenom kvalitetu otpadnih voda" (Sl.List CG br.45/08,9/10 i 26/12)
- o Za materijal za izradu priključka na fekalnu kanalizaciju predvidijeti atestirane PVC kanalizacione cijevi za uličnu kanalizaciju (tjemene nosivosti min SN4) ili PP (polipropilen).
- o Reviziona okna mogu biti kružnog ili četvrtastog poprečnog presjeka, monolitne AB, montažne AB i poliesterske izrade.
- o Na mjestima gdje je moguć uticaj morske vode predvidijeti šahte od poliestera.

#### *Atmosferska kanalizacija*

- o Neophodno je izvesti proračun oticanja sa predmetne parcele, krovova i uređenih površina i odabrati adekvatan profil priključka.
- o Sa izvršenim geodetskim mjerenjima, dati uzdužne profile odvodnih kanala i raspoložive padove samog priključka.
- o Reviziona okna i kišne slivnike projektovati u skladu sa tehničkim propisima za ovu vrstu djelatnosti.
- o Za materijal za izradu priključka na atmosfersku kanalizaciju predvidijeti PVC ili PE (polietilen).
- o Predvidjeti separatore za prečišćavanje voda sa parkinga i saobraćajnica, prije upuštanja ovih voda u gradsku atmosfersku kanalizaciju. Isto važi za sve zatvorene prostore u objektu koji služe za parkiranje automobila (garaže) površine veće od  $50\text{m}^2$ .
- o Reviziona okna mogu biti kružnog ili četvrtastog poprečnog presjeka, monolitne AB, montažne AB i poliesterske izrade.

- o Na mjestima gdje je moguć uticaj morske vode predvidjeti šahte od poliestera

**b) Postojeće hidrotehničke instalacije**

- o U slučaju da je u granicama urbanističke parcele trasirana postojeća vodovodna cijev, koja se zadržava u planskom dokumentu, ili je planirana izgradnja nove mreže, neophodno je pridržavati se odredbi »Pravilnika o određivanju i održavanju zona i pojaseva sanitarne zaštite izvorišta i ograničenjima u tim zonama« („Službeni list Crne Gore“, br. 66/09 od 2. oktobra 2009.god.  
Član. 32 - Pojas sanitarne zaštite određuje se oko glavnih cjevovoda i u zavisnosti od konfiguracije terena iznosi po 2m od osovine cjevovoda sa obje strane, a za cjevovode za vodosnabdijevanje do 200 stanovnika po 1m od osovine cjevovoda sa obje strane. U pojasu zaštite nije dozvoljena izgradnja objekata, postavljanje uređaja i vršenje radnji koje na bilo koji način mogu zagaditi vodu ili ugroziti stabilnost cjevovoda.  
Za cjevovode profila DN 200mm i veće, u slučaju izgradnje objekata na trasi cjevovoda u zoni sanitarne zaštite, neophodno je obezbijediti slobodan prostor svijetlog otvora širine 4,0m i visine 3,0m.
- o Ako u granicama urbanističke parcele već postoji ili je planirana izgradnja fekalnog odnosno atmosferskog kolektora, nije dozvoljena izgradnja objekata, postavljanje uređaja i vršenje radnji u pojasu od 2m od osovine kolektora, koje na bilo koji način mogu ugroziti stabilnost cjevovoda.

**c) Posebni dio**

*Priključenje na hidrotehničku infrastrukturu*

- o Priključenje objekta na hidrotehničku infrastrukturu (vodovod, fekalnu i atmosfersku kanalizaciju) predvidjeti u skladu sa prostorno planskim dokumentom faza hidrotehnika.

**d) Tehnička opremljenost projekta hidrotehničkih instalacija**

**I) Projekat unutrašnjih instalacija objekta**

- Projekat treba da sadrži sve tekstualne i grafičke priloge za glavni projekat u skladu sa Pravilnikom o načinu izrade i sadržini tehničke dokumentacije. Projekat unutrašnjih instalacija vodovoda i kanalizacije treba izraditi u skladu s pravilima struke i odredbama važeće zakonske regulative, a mora obuhvatiti interne instalacije vodovoda i kanalizacije.

**II) Projekat uređenja**

- U projektu dostaviti preglednu situaciju u odgovarajućoj razmjeri sa jasno naznačenim mjestom priključenja na gradsku ulični vodovodnu i kanalizacionu mrežu.
- Na situaciji prikazati položaj sa naznačenim međusobnim rastojanjem planiranog objekta od postojećih i planiranih hidrotehničkih instalacija.
- Projektom obavezno prikazati detalj vodomjernog šahta - vodoinstalaterski i građevinski, sa specifikacijom i pravim dimenzijama fazonskih komada i armatura da bi dokazali usvojene dimenzije, osnovu i presjek kao i njegovu lokaciju na situaciji.

31 Tehnički direktor,  
Alvin Tombarević



Izvršni direktor,  
Zoran Pajović

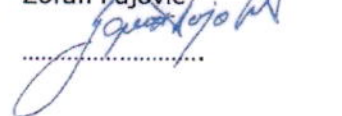





Crna Gora  
Opština Bar  
Sekretarijat za komunalne poslove i  
saobraćaj

Adresa: Bulevar revolucije br. 1  
85000 Bar, Crna Gora  
Tel: +382 30 311 561  
email: sekretarijat.kps@bar.me  
[www.bar.me](http://www.bar.me)

Broj: UPI 14-341/23- 292/1

Bar, 24.03.2023. godine

Sekretarijat za komunalne poslove i saobraćaj, na osnovu člana 17 Zakona o putevima („Sl. list Crne Gore“, br. 82/20,140/22), člana 74 Zakona o planiranju prostora i izgradnji objekata („Sl. list Crne Gore“, br. 64/17, 44/18, 63/18, 82/20 i 86/22, 04/23), člana 12 Odluke o opštinskim i nekategorisanim putevima na teritoriji opštine Bar („Sl. list Crne Gore – opštinski propisi“, br. 46/16), člana 12 Odluke o organizacije i načinu rada lokalne uprave („Sl. list Crne Gore – opštinski propisi“, br. 40/18, 60/22 i 005/23), d o n o s i:

### R J E Š E N J E

Utvrđuju se opšti saobraćajno-tehnički uslovi za izradu tehničke dokumentacije za izgradnju stambenih, poslovnih i turističkih objekata u zahvatu planske dokumentacije Opštine Bar, i to:

1. Priključak UP na javnu saobraćajnicu projektovati u skladu sa planskim dokumentom;
2. Urbanistička parcela mora da ima jedan kolski ulaz/izlaz na javnu saobraćajnicu predviđenu planskim dokumentom;
3. Širinu priključka projektovati u zavisnosti od usvojenog mjerodavnog vozila;
4. Mjerodavno vozilo se definiše na osnovu potrebe prilaznog puta, odnosno u zavisnosti od planiranog sadržaja na parceli;
5. Radijuse krivina pri ulasku/izlasku na UP dimenzionisati prema normativima za usvojeno mjerodavno vozilo;
6. Ukoliko je parceli omogućen pristup sa više saobraćajnica, isti je potrebno planirati sa saobraćajnice nižeg ranga;
7. Na priključku na put obezbijediti odgovarajuću preglednost za učesnike u saobraćaju;
8. Voditi računa o spoju prilaznog i javnog puta, za sami priključak koristiti materijale koji odgovaraju materijalima puta na koji se priključuje;
9. Uzdužne profile priključka prilagoditi terenu i okolnim objektima, uz obavezno postizanje poprečnih i podužnih nagiba potrebnih za odvođenje atmosferskih voda;
10. Parkiranje riješiti u okviru UP saglasno važećim normativima;
11. Parking mjesta, u zavisnosti od načina parkiranja (podužno, koso, upravno), dimenzionisati u skladu sa važećim normativima;
12. Horizontalnu i vertikalnu signalizaciju na UP projektovati u zavisnosti od namjene parcele i očekivanog intenziteta saobraćaja;
13. Za svaku UP obavezno uraditi saobraćajno-tehničku dokumentaciju – fazu saobraćaja;
14. Saobraćajno-tehničku dokumentaciju uraditi u skladu sa važećim standardima, tehničkim uputstvima i normativima iz predmetne oblasti;
15. Ovi saobraćajno-tehnički uslovi su sastavni dio UT-uslova za izradu tehničke dokumentacije za izgradnju stambenih, poslovnih i turističkih objekata koji se nalaze u zahvatu planske dokumentacije Opštine Bar.



Crna Gora  
Opština Bar  
Sekretarijat za komunalne poslove i  
saobraćaj

Adresa: Bulevar revolucije br. 1  
85000 Bar, Crna Gora  
Tel: +382 30 311 561  
email: [sekretarijat.kps@bar.me](mailto:sekretarijat.kps@bar.me)  
[www.bar.me](http://www.bar.me)

Broj: UPI 14-341/23-212/2

Bar, 24.03.2023. godine

**Za: SEKRETARIJAT ZA URBANIZAM I PROSTORNO PLANIRANJE**

- OVDJE -

**Predmet:** Dostavljanje opštih saobraćajno – tehničkih uslova za izradu tehničke dokumentacije

Poštovani,

U prilogu akta vam dostavljamo opšte saobraćajno – tehničke uslove za izradu tehničke dokumentacije za izgradnju stambenih, poslovnih i turističkih objekata u zahvatu planske dokumentacije opštine Bar, za urbanističke parcele (lokacije) koje imaju omogućen ili planiran pristup sa opštinskog puta.

Za urbanističke parcele (lokacije) koje imaju omogućen ili planiran pristup sa državnih puteva (magistralni i regionalni putevi), prilikom izdavanja urbanističko – tehničkih uslova je obavezno pribavljanje saobraćajno – tehničkih uslova od organa državne uprave nadležnog za poslove saobraćaja.

S poštovanjem,

Samostalni savjetnik III za saobraćaj,  
Milan Andrijašević



Dostavljeno: Naslovu; a/a.

Kontakt tel.: 030/311-561

E-mail: [sekretarijat.kps@bar.me](mailto:sekretarijat.kps@bar.me)

Prilog: Rješenje – opšti saobraćajno – tehnički uslovi za izradu tehničke dokumentacije, broj UPI 14-341/23-212 od 24.03.2023. godine

## O b r a z l o ž e n j e

Članom 17 Zakona o putevima („Sl. list Crne Gore“, br. 82/20, 86/22) propisano je da organ uprave izdaje saobraćajno-tehničke uslove za priključenje na javni put, pri čemu predmetne uslove za opštinske puteve izdaje nadležni organ lokalne uprave.

Članom 12 Odluke o opštinskim i nekategorisanim putevima na teritoriji opštine Bar („Sl. list Crne Gore – opštinski propisi“, br. 46/16) je propisano da organ lokalne uprave nadležan za poslove saobraćaja izdaje saobraćajno-tehničke uslove za priključenje na opštinski ili nekategorisani put.

Članom 12 Odluke o organizaciji i načinu rada lokalne uprave („Sl. list Crne Gore – opštinski propisi“, br. 040/18, 060/22, 005/23) je propisano da Sekretarijat za komunalne poslove i saobraćaj, pored ostalog, vrši poslove koji se odnose na izdavanje saobraćajno – tehničkih uslova za projektovanje priključaka na opštinski i nekategorisani put.

Članom 74 stav 5 Zakona o planiranju prostora i izgradnji objekata („Sl. list Crne Gore“, br. 64/17, 44/18, 63/18, 82/20 i 86/22, 04/23) je propisano da uslove koje prema posebnim propisima izdaje organ za tehničke uslove, a koji su neophodni za izradu tehničke dokumentacije, kao i list nepokretnosti i kopiju katastarskog plana pribavlja Ministarstvo, odnosno nadležni organ lokalne samouprave. Shodno članu 5 stav 1 alineja 16, organ za tehničke uslove je, pored ostalih, organ lokalne uprave nadležan za poslove saobraćaja.

Imajući u vidu naprijed navedene propise, odlučeno je kao u dispozitivu Rješenja.

Rješenje je donijeto bez izjašnjenja stranke o rezultatima ispitnog postupka iz razloga jer je utvrđeno da se Rješenje donosi u korist stranke.

**Upustvo o pravnoj zaštiti:** Protiv ovog Rješenja može se izjaviti žalba Glavnom administratoru Opštine Bar u roku od 15 dana od dana prijema istog. Žalba se ulaže preko ovog organa i taksira se sa 3 € administrativne takse.

Samostalni Savjetnik III za saobraćaj,  
Milan Andrijašević



Dostavljeno: Sekretarijatu za urbanizam i prostorno planiranje; u spise; a/a.

Kontakt tel.: 030/311-561

E-mail: [sekretarijat.kps@bar.me](mailto:sekretarijat.kps@bar.me)







1000000366



102-919-38563/2024

## UPRAVA ZA NEKRETNINE

CRNA GORA

PODRUČNA JEDINICA  
BAR

Broj: 102-919-38563/2024

Datum: 04.11.2024

KO: NOVI BAR

Na osnovu člana 173 Zakona o državnom premjeru i katastru nepokretnosti ("Sl. list RCG" br. 29/07, "Sl. list CG" br. 73/10, 032/11, 040/11, 043/15, 037/17 i 17/18), postupajući po zahtjevu , , za potrebe izdaje se

## LIST NEPOKRETNOSTI 2365 - PREPIS

Podaci o parcelama									
Broj	Podbroj	Broj zgrade	Plan Skica	Datum upisa	Potes ili ulica i kućni broj	Način korišćenja Osnov sticanja	Bon. klasa	Površina m <sup>2</sup>	Prihod
3628	1		15 20		Žukotrljica	Pašnjak 2. klase NASLJEDE		442	0.66
								442	0.66

Podaci o vlasniku ili nosiocu			
Matični broj - ID broj	Naziv nosioca prava - adresa i mjesto	Prava	Obim prava
0512955220022	ZAGORA SULJO ASAN ČELUGA Bar	Svojina	1/1

## Ne postoje tereti i ograničenja.

Naplata takse je oslobođena na osnovu člana 17 Zakona o administrativnim taksama ("Sl. list CG, br. 18/19). Naplata naknade oslobođena je na osnovu člana 174 Zakona o državnom premjeru i katastru nepokretnosti ("Sl. list RCG" br. 29/07, "Sl. list CG" br. 73/10, 032/11, 040/11, 043/15, 037/17 i 17/18).



Mrdjan Kovačević dipl.pravnik





1000000366



102-919-38564/2024

## UPRAVA ZA NEKRETNINE

CRNA GORA

PODRUČNA JEDINICA  
BAR

Broj: 102-919-38564/2024

Datum: 04.11.2024

KO: NOVI BAR

Na osnovu člana 173 Zakona o državnom premjeru i katastru nepokretnosti ("Sl. list RCG" br. 29/07, "Sl. list CG" br. 73/10, 032/11, 040/11, 043/15, 037/17 i 17/18), postupajući po zahtjevu , , za potrebe izdaje se

## LIST NEPOKRETNOSTI 902 - PREPIS

Podaci o parcelama									
Broj	Podbroj	Broj zgrade	Plan Skica	Datum upisa	Potes ili ulica i kućni broj	Način korišćenja Osnov sticanja	Bon. klasa	Površina m <sup>2</sup>	Prihod
3628	2		15 20	05/02/2024	Žukotrljica	Gradjevinska parcela NASLJEDE		497	0.00
								497	0.00

Podaci o vlasniku ili nosiocu				
Matični broj - ID broj	Naziv nosioca prava - adresa i mjesto		Prava	Obim prava
0105965275165 0	MURATOVIĆ ŠERIF ESMINA Milivoja Bajramović bb Bar 0		Svojina	1/1

## Ne postoje tereti i ograničenja.

Naplata takse je oslobođena na osnovu člana 17 Zakona o administrativnim taksama ("Sl. list CG, br. 18/19). Naplata naknade oslobođena je na osnovu člana 174 Zakona o državnom premjeru i katastru nepokretnosti ("Sl. list RCG" br. 29/07, "Sl. list CG" br. 73/10, 032/11, 040/11, 043/15, 037/17 i 17/18).



Načelnik:

Mrdjan Kovačević dipl.pravnik



CRNA GORA

UPRAVA ZA NEKRETNINE

PODRUČNA JEDINICA: BAR

Broj: 917-dj-2473/2024

Datum: 04.11.2024.



Katastarska opština: NOVI BAR

Broj lista nepokretnosti:

Broj plana: 5,37

Parcele: 3628/1, 3628/2

# KOPIJA PLANA

Razmjera 1: 1000

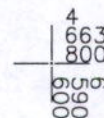
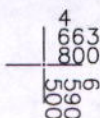
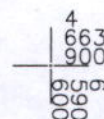
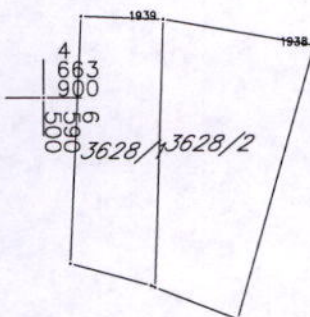

IZVOD IZ DIGITALNOG PLANA

Obradio:

Ovjerava  
Službeno lice:

