

URBANISTIČKO-TEHNIČKI USLOVI

1	<p style="text-align: center;">Crna Gora O P Š T I N A B A R Sekretarijat za urbanizam i prostorno planiranje</p> <hr/> <p>Broj: 07-332/24-755/4 Bar, 31.10.2024. godine</p>	
2	<p>Sekretarijat za urbanizam i prostorno planiranje Opštine Bar, na osnovu člana čl. 74 Zakona o planiranju prostora i izgradnji objekata (»Sl. list CG«, broj 64/17, 44/18, 63/18, 11/19, 82/20, 86/22 i 04/23), člana 1 Uredbe o povjeravanju dijela poslova Ministarstva prostornog planiranja, urbanizma i državne imovine jedinicama lokalne samouprave (»Sl. list CG«, broj 12/24 i 73/24), DUP-a »Zeleni pojas« (»Sl. list CG - Opštinski propisi«, broj 25/11) i podnijetog zahtjeva Crnovršanin Damira, iz Bara, izdaje:</p>	
3	<p>URBANISTIČKO-TEHNIČKE USLOVE za izradu tehničke dokumentacije</p>	
4	<p>Za građenje novog objekta na urbanističkim parcelama/lokacijama broj 13 i 16, blok 1, u zahvatu DUP-a »Zeleni pojas«. Dijelovi katastarske parcele broj 825/34 KO Šušanj ulaze u sastav predmetnih urbanističkih parcela.</p> <p>Napomena: Konačna lokacija urbanističke parcele (koja katastarska parcela ili više katastarskih parcela ili njihovi dijelovi i sa kojom površinom ulaze u sastav UP) će se odrediti u fazi izrade tehničke dokumentacije, a nakon izrade geodetskog elaborata (Elaborata parcelacije) od strane ovlaštene geodetske organizacije koja posjeduje licencu.</p>	
5	PODNOŠILAC ZAHTJEVA:	Crnovršanin Damir, iz Bara
6	<p>POSTOJEĆE STANJE</p> <p>U svemu prema Izvodu iz DUP-a »Zeleni pojas« (grafički prilog »Stanje fizičkih struktura i namjene površina«), izdatom od strane ovog Sekretarijata, a koji čine sastavni dio ovih uslova.</p> <p>Napomena: Uvidom u plan utvrdilo se da na predmetnoj urbanističkoj parceli (UP16) postoji izgrađen objekat. Prije izvođenja bilo kakvih promjena u prostoru, potrebno je da, ukoliko na određenoj lokaciji postoji objekat, isti bude legalan.</p> <p>USLOVI ZA POSTOJEĆE OBJEKTE</p> <p>Uvidom u DUP »Zeleni pojas« utvrđeno je da se radi i o urbanističkoj parceli sa</p>	

Handwritten text, possibly a signature or initials, located in the upper right corner of the page.

postojećim objektom. Shodno DUP-u »Zeleni pojas« za urbanističke parcele sa postojećim objektima, planirani su posebni uslovi kako slijedi:

Postojeći objekti koji se ne nalaze u cjelini unutar planirane regulacione linije, zadržavaju se u postojećim gabaritima do trenutka privođenja zemljišta planom definisanoj namjeni. Do tada se mogu dozvoliti samo radovi na obnovi, sanaciji i zamjeni oštećenih i dotrajalih konstruktivnih i drugih djelova objekta i krova u postojećim gabaritima, zatim izrada priključaka na komunalnu infrastrukturu i rekonstrukcija svih vrsta instalacija.

Postojeći objekti koji se ne nalaze u cjelini unutar planirane građevinske linije u odnosu na regulacionu liniju, odnosno saobraćajnicu, na parcelama na kojima su već premašeni planirani indeks izgrađenosti, indeks zauzetosti ili maksimalna spratnosti zadržavaju se u postojećim gabaritima i izvedenoj formi, bez mogućnosti rekonstrukcije, dogradnje ili adaptacije potkrovlja.

Postojeći objekti koji se ne nalaze u cjelini unutar planirane građevinske linije u odnosu na regulacionu liniju, odnosno saobraćajnicu, a da planirani indeks izgrađenosti, indeks zauzetosti ili spratnost nijesu premašeni, mogu se rekonstruisati uz poštovanje svih planom zadatih uslova. Postojeći objekti koji se nalaze u okviru građevinske linije ka saobraćajnicama ali prelaze preko građevinskih linija prema susjednim parcelama, mogu se uz saglasnost susjeda dograđivati i nadgrađivati do planiranih indeksa zauzetosti i izgrađenosti i planirane maksimalne spratnosti objekta. Podzemne etaže koje obuhvataju manje od 80% urbanističke parcele i ne ugrožavaju susjedne parcele i objekte se zadržavaju.

Na postojećim objektima koji se nalaze u okviru planiranih građevinskih linija na parcelama na kojima je koeficijent izgrađenosti veći od planom predviđenog, mogu se izvoditi radovi na obnovi, sanaciji i zamjeni oštećenih i dotrajalih konstruktivnih i drugih djelova objekta i krova u postojećim gabaritima, zatim izrada priključaka na komunalnu infrastrukturu i rekonstrukcija svih vrsta instalacija.

Postojeći objekti koji se nalaze na parcelama za koje je premašen planom definisani koeficijent zauzetosti ali ne koeficijent izgrađenosti i maksimalna spratnost, mogu se nadograditi do planom datog koeficijenta izgrađenosti i spratnosti.

Postojeći objekti koji se nalaze na parcelama na kojima nije premašen ni jedan planom utvrđen parametar mogu se rekonstruisati (dogradnja i nadogradnja) prema urbanističkim uslovima propisanim planskim dokumentom.

Postojeći objekti mogu se zamijeniti novim prema urbanističkim uslovima propisanim planskim dokumentom.

U postojećim stambenim objektima dozvoljena je prenamjena prizemlja iz stambenog u poslovne prostore (prodavnice i zanatske radnje koje ni na koji način ne ometaju osnovnu namjenu i koje služe svakodnevnim potrebama stanovnika područja, poslovne djelatnosti koje se mogu obavljati u stanovima, kao i ugostiteljstvo, zdravstvo i sport i ostale društvene djelatnosti koje služe potrebama stanovnika područja).

Prenamjena garaža u poslovne prostore navedenih namjena je moguća ako je u okviru parcele obezbijeđen odgovarajući broj parking mjesta.

Postojeći objekti koji se nalaze na parcelama na kojima nije obezbijeđen odgovarajući broj parking mjesta prema kapacitetu, potrebno je da u okviru svoje parcele organizuju parking prostor.

Ukoliko se postojeći objekti planiraju rušiti, rušenje objekata treba izvoditi u skladu sa Elaboratom o uklanjanju postojećih objekata, koji se radi za djelove objekata ili objekte u cjelini, a uz prethodnu prijavu radova na uklanjanje postojećih objekata koja se podnosi nadležnom inspeksijskom organu.



7	PLANIRANO STANJE
7.1.	<p>Namjena parcele odnosno lokacije</p> <p><i>Porodično stanovanje - malih gustina.</i></p> <p>U okviru porodičnog stanovanja malih gustina moguća je izgradnja slobodnostojećih, objekata u prekinutom i u neprekinutom nizu, prvenstveno namijenjenih stanovanju. Osim stambenih objekata, na površinama namijenjenim stanovanju mogu se graditi i: prodavnice i zanatske radnje koje ni na koji način ne ometaju osnovnu namjenu i koje služe svakodnevnim potrebama stanovnika područja, objekti za poslovne djelatnosti koje se mogu obavljati i u stanovima, kao i ugostiteljski objekti i manji objekti za smještaj, objekti za kulturu, zdravstvo i sport i ostali objekti društvenih djelatnosti koje služe potrebama stanovnika područja i koji, ni na koji način, ne ometaju osnovnu namjenu. Navedene djelatnosti mogu biti zastupljene i u stambenim objektima, po pravilu u prizemnim ili nižim spratnim etažama. Izuzetno, poslovni sadržaji kod kojih poseban značaj ima ostvarivanje atraktivnih vizura, mogu se predvidjeti i na najvišim etažama objekata.</p> <p>Napomena: Shodno Zakonu o planiranju prostora i izgradnju objekata, do donošenja plana generalne regulacije Crne Gore za lokaciju namijenjenu planskim dokumentom za stanovanje, odnosno za poslovnu djelatnost, urbanističko-tehnički uslovi mogu se izdati za hotel, u skladu sa Pravilnikom o bližem sadržaju i formi planskog dokumenta, kriterijumima namjene površina, elementima urbanističke regulacije i jedinstvenim grafičkim simbolima ("Službeni list CG", br. 24/10 i 33/14). U tom slučaju osnovni urbanistički parametri (indeks izgrađenosti, indeks zauzetosti, spratnost odnosno visina objekta i odnos prema građevinskoj liniji) definisani planskim dokumentom ostaju nepromijenjeni.</p>
7.2.	<p>Pravila parcelacije</p> <p>U grafičkom prilogu broj 13 »Plan parcelacije nivelacije i regulacije«, prikazane su granice urbanističkih parcela.</p> <p>Granice pojedinačnih urbanističkih parcela nijesu određene koordinatama prelomnih tačaka, već se moraju provjeriti u trenutku realizacije planskog rješenja, zbog mogućih odstupanja od stvarnog stanja zbog deformacija digitalnog plana.</p> <p>Smjernicama za realizaciju Plana predviđeno je sledeće: <i>„Ukoliko, na postojećim granicama parcela dođe do neslaganja između zvaničnog katastra i plana, mjerodavan je postojeći katastar. Lokacija u skladu sa ovim planskim dokumentom može biti jedna urbanistička parcela ili više urbanističkih parcela. Ukoliko se lokacija za izgradnju, rekonstrukciju ili izvođenje drugih radova kojima se vrše promjene u prostoru, određuje na dijelu urbanističke parcele, njena površina ne može biti manja od 300m².“</i></p>
7.3.	<p>Građevinska i regulaciona linija, odnos prema susjednim parcelama</p> <p>Utvrđene su u svemu prema Izvodu iz DUP-a »Zeleni pojas«.</p> <p>Građevinska linija je utvrđena ovim planom kao linija na, iznad i ispod površine zemlje, definisana grafički i/ili numerički, do koje je dozvoljeno građenje. Grafičkim prilogom plana je za sve urbanističke parcele definisana minimum jedna građevinska linija, ili dvije, koje predstavljaju obodnu granicu izgradnje na, ispod i iznad površine zemlje. Građevinske linije ispod površine zemlje mogu biti izvan utvrđenih građevinskih linija na zemlji, djelimično se mogu poklapati sa granicama parcele – lokacije na kojoj se gradi objekat, uz isključivu obavezu i odgovornost investitora da izvođenjem radova i upotrebom objekta ne ugrozi susjedne objekte i parcele.</p> <p>Prostor unutar kojeg se može graditi objekat definisan je građevinskim linijama i to na</p>





sledeći način:

U odnosu na regulaciju ulice objekat se postavlja na ili unutar u grafičkom prilogu prikazane građevinske linije;

U odnosu na regulaciju kolsko-pješačkih pristupa objekat se postavlja na ili unutar u grafičkom prilogu prikazane građevinske linije;

Ukoliko je rastojanje između objekata 4m ili veće, na fasadama objekta je dozvoljeno otvaranje prozora stambenih prostorija.

Ukoliko je rastojanje između objekata manje od 4m, na bočnim fasadama objekta dozvoljeno je otvaranje prozora samo pomoćnih prostorija (kupatilo, hodnik...).

Minimalna udaljenost objekata od granice susjedne parcele je 2,00 metra. Udaljenost objekata se može smanjiti na 1m, ako objekti na naspramnim bočnim fasadama ne sadrže sobne otvore.

Izuzetno, objekat može biti postavljen na manjoj udaljenosti ili na samoj granici parcele, uz saglasnost vlasnika susjedne parcele. Podzemne etaže mogu se graditi i van zadatih građevinskih linija, ali najviše na 80% urbanističke parcele.

Regulaciona linija je linija koja dijeli javnu površinu od površina predviđenih za druge namjene.

Visinska regulacija definisana je spratnošću objekata gdje je visina etaža određena prema prethodno iznijetim vrijednostima.

Kota prizemlja određuje se u odnosu na kotu nivelete javnog ili pristupnog puta, i to:

- za objekte na strmom terenu sa nagibom od ulice naniže, kota prizemlja može biti najviše 1,20 m niža od kote nivelete javnog puta;
- za objekte koji imaju indirektnu vezu sa javnim putem, kota prizemlja utvrđuje se kroz urbanističke uslove prema iznijetom pristupu
- za objekte koji u prizemlju imaju poslovnu namjenu kota prizemlja može biti maksimalno 0,20m viša od kote trotoara.

Kota prizemlja može biti od 0 do 1,20m od kote terena.

Visina nazitka potkrovnne etaže iznosi najviše 1.2m (računajući od kote poda potkrovnne etaže do tačke preloma krovne kosine) ako se isti gradi na građevinskoj liniji odnosno do 2.2m ako dolazi do povlačenja zida u odnosu na građevinsku liniju. Nije dozvoljena izgradnja mansardnih krovova sa ili bez prepusta.

Maksimalna visina objekata je 14m, računajući od najniže kote uređenog terena oko objekta do sljemena krova.

8

PREPORUKE ZA SMANJENJE UTICAJA I ZAŠTITU OD ZEMLJOTRESA, KAO I DRUGE USLOVE ZA ZAŠTITU OD ELEMENTARNIH NEPOGODA I TEHNIČKO-TEHNOLOŠKIH I DRUGIH NESREĆA

U cilju zaštite od elementarnih nepogoda postupiti u skladu sa Zakonom o zaštiti i spašavanju (»Sl. list Crne Gore«, br. 13/07, 05/08, 86/09, 32/11, 54/16, 146/21 i 3/23), Pravilnikom o mjerama zaštite od elementarnih nepogoda (»Sl. list RCG«, br. 8/93), Zakonom o zapaljivim tečnostima i gasovima (»Sl. list Crne Gore«, br. 26/10 i 48/15) i Zakonom o zaštiti i zdravlju na radu (»Sl. list Crne Gore«, br. 34/14).

Gradilište organizovati tako da se ne remeti život i rad u susjednim objektima. Investitor i izvođač su obavezni da preuzmu sve zakonom predviđene mjere obezbijeđenja i organizacije gradilišta. Pri izvođenju radova preuzeti sve potrebne mjere zaštite radnika, građana i vozila, a zaštnim mjerama omogućiti odvijanje pješačkog i motornog saobraćaja, te javne površine koristiti samo uz prethodno pribavljene potrebne saglasnosti. Na mjestima gdje je izvršeno isjecanje regulisanih površina, iste dovesti u prvobitno stanje.

Mjere zaštite od seizmičkih razaranja obuhvataju planiranje, projektovanje i izvođenje objekata i građevinskih radova, u skladu sa standartima MEST EN 1998-1 i nacionalnim standardom MEST EN 1998-1/NA, kako bi se obezbijedili da su: ljudski



	<p>životi zaštićeni, oštećenja ograničena, objekti od značaja za civilnu zaštitu ostanu u upotrebljivom stanju.</p> <p>Da bi se obezbijedila stabilnost objekta, kao i prihvatljiv nivo seizmičkog rizika obavezno je:</p> <p>1. U skladu sa Zakonom o geološkim istraživanjima (»Službeni list RCG«, broj 28/93, 27/94 i 26/07) i Pravilnikom o sadržaju projekata geoloških istraživanja (»Službeni list RCG«, broj 68/23) izraditi Elaborat o geofizičkim istraživanjima tla, kojim se detaljno utvrđuju geološke, seizmološke i seizmotektonske karakteristike lokacije, seizmičke karakteristike geološkog modela lokacije, proračun dinamičkog odziva geološkog modela tla lokacije za seizmičku pobudu, amplitudno – frekventne karakteristike seizmočkog odziva, projektne seizmečke parametre za analizu konstrukcije po eurokodu MEST EN 1998/1NA, kao i drugi podaci neophodni za seizmičku sigurnost objekta.</p> <p>2. U skladu sa Zakonom o geološkim istraživanjima (»Službeni list RCG«, broj 28/93, 27/94 i 26/07) i Pravilnikom o sadržaju projekata geoloških istraživanja (»Službeni list RCG«, broj 68/23) izraditi Elaborat o inženjersko - geološkim karakteristikama tla, kojim se detaljno određuju geomehantičke karakteristike tla, nivo podzemnih voda i drugi geomehantički podaci od značaja za sigurnost objekta i diferencijalno slijeganje tla.</p> <p>Zbog izražene seizmičnosti područja proračune za objekat raditi na IX (deveti) stepen seizmičkog intenziteta po MCS skale. Izbor fundiranja novih objekata prilagoditi rezultatima geomehantičkog elaborata, zahtjevima sigurnosti, ekonomičnosti i funkcionalnosti objekata. Konstrukciju novih objekata oblikovati na savremen način sa krutim tavanicama, bez miješanja sistema nošenja po spratovima, sa jednostavnim osnovama i sa jasnom seizmičkom koncepcijom.</p> <p>Radi zaštite od elementarnih i drugih većih nepogoda, zbog konstatovanih nepovoljnosti inženjersko-geoloških, hidroloških i seizmičkih uslova tla, sva rješenja za buduću izgradnju i uređenje prostora moraju se zasnivati na nalazima i preporukama elaborata "Inženjersko-geološka istraživanja sa seizmičkom mikrorejnzacijom terena za GUP Bara".</p>
9	<p>USLOVI I MJERE ZAŠTITE ŽIVOTNE SREDINE</p>
	<p>Poštovati Zakon o procjeni uticaja na životnu sredinu (»Sl. list CG«, br. 75/18), Zakon o životnoj sredini (»Sl. list CG«, br. 52/16 i 73/19), Zakon o zaštiti prirode (»Sl. list CG«, br. 54/16), Uredbu o projektima za koje se vrši procjena uticaja na životnu sredinu (»Sl. list RCG«, br. 20/07, »Sl. list CG«, br. 47/13, 53/14 i 37/18) kao i podzakonske akte koji proizilaze iz zakona.</p>
10	<p>USLOVI ZA PEJZAŽNO OBLIKOVANJE</p>
	<p>Obradu i uređenje površina zahvaćenih planom, vršiti u skladu sa rješenjem detaljnog urbanističkog plana, a prema posebno urađenim projektima uređenja predmetne lokacije.</p> <p>Uređenje terena prilagoditi namjeni objekata, ambijentu i klimatskim uslovima. Različitom obradom izdiferencirati namjensku podjelu partera, sa ciljem da se obezbjedi spontano korišćenje i prijatan doživljaj u prostoru. Posebnu pažnju posvetiti zastupljenosti i obradi zelenih površina. Kao zelena površina treba da bude uređeno najmanje 20% površine urbanističke parcele uz maksimalno očuvanje vitalnih stabala postojećeg zelenila. Kod obrade trotoara i pješačkih staza ostvariti upotrebnu funkciju (odgovarajuće širine, ravne površine, mali nagibi i sl.) i zadovoljiti estetske kriterijume primjenom materijala za završnu obradu. Uređenje terena oko objekta, potporne zidove, terase i slično treba realizovati na način da se ne promijeni prirodno oticanje vode na štetu susjednih parcela, odnosno</p>



	<p>objekata. Najveća visina potpornog zida ne može biti veća od 2,0 m. Potporne zidove veće visine izvoditi u kaskadama, s međusobnim rastojanjem od min 1,5 m, uz ozelenjavanje kaskada.</p> <p>Urbanističke parcele se mogu ograđivati na sledeći način:</p> <ul style="list-style-type: none"> • parcele se mogu ograđivati živom ili transparentnom ogradom, ili kombinacijom zidane i transparentne ograde. • ka susjednim parcelama visina ograde može biti maksimalno 1.80m. • visina ograde prema ulici može biti najviše 1,8m, a maksimalna visina netransparentnog dijela 80cm. • ograde na uglu raskrsnica ne smiju uticati na preglednost raskrsnice. • ograde se postavljaju tako da u cjelini budu na parceli koja se ograđuje, i da se kapije ne mogu otvarati izvan regulacione linije.
11	<p>USLOVI I MJERE ZAŠTITE NEPOKRETNIH KULTURNIH DOBARA I NJIHOVE ZAŠTIĆENE OKOLINE</p> <p>Ukoliko se prilikom izvođenja radova naiđe na nalazište ili nalaze za koje se može pretpostaviti da mogu imati arheološko značenje, prema članu 87. Zakona o zaštiti kulturnih dobara (Sl. list CG, br. 49/10, 40/11, 44/17 i 18/19), pravno ili fizičko lice koje neposredno izvodi radove, dužno je da prekine radove, obezbijedi nalazište, odnosno nalaze od eventualnog oštećenja, uništenja i od neovlašćenog pristupa drugih lica, sačuva otkrivene predmete na mjestu nalaženja u stanju u kojem su nađeni do dolaska ovlašćenih lica, odmah prijavi nalazište, odnosno nalaz Upravi za zaštitu kulturnih dobara, najbližoj javnoj ustanovi za zaštitu kulturnih dobara, organu uprave nadležnom za poslove policije i saopšti sve relevantne podatke u vezi sa mjestom i položajem nalaza u vrijeme otkrivanja i o okolnostima pod kojim su otkriveni.</p>
12	<p>USLOVI ZA LICA SMANJENE POKRETLJIVOSTI I LICA SA INVALIDITETOM</p> <p>U procesu projektovanja neophodno je pridržavati se Pravilnika o bližim uslovima i načinu prilagođavanja objekata za pristup i kretanje lica smanjene pokretljivosti («Službeni list CG», br. 48/13 i 44/15).</p> <p>Neophodno je obezbijediti prilaze svim javnim objektima i površinama u nivou bez stepenika. Sve denivelisane površine u parteru koje se normalno savladavaju stepenicama moraju imati i rampe poželjnog nagiba do 5%, a maksimalno do 8,5%. Minimalna širina rampe iznosi 1,3 m.</p>
13	<p>USLOVI ZA POSTAVLJANJE I GRADNJU POMOĆNIH OBJEKATA</p> <p>/</p>
14	<p>USLOVI ZA OBJEKTE KOJI MOGU DA UTIČU NA BEZBJEDNOST VAZDUŠNOG SAOBRAĆAJA</p> <p>/</p>
15	<p>USLOVI ZA OBJEKTE KOJI MOGU DA UTIČU NA PROMJENE U VODNOM REŽIMU</p> <p>/</p>
16	<p>MOGUĆNOST FAZNOG GRAĐENJA OBJEKTA</p> <p>/</p>
17	<p>USLOVI ZA PRIKLJUČENJE NA INFRASTRUKTURU</p> <p>U svemu prema izvodu iz DUP-a »Zeleni pojas«. Vodovodne i kanalizacione, elektro i tk instalacije u objektu i izvan njega projektovati u skladu sa važećim propisima i</p>



	standardima, a priključenje objekta na infrastrukturne sisteme projektovati prema uslovima dobijenim od nadležnih javnih preduzeća.
17.1.	Uslovi priključenja na elektroenergetsku infrastrukturu
	<p><u>Elektroenergetska infrastruktura:</u> Upućuje se investitor da pri izradi tehničke dokumentacije (idejni projekat ili glavni projekat) mora poštovati Tehničke preporuke EPCG i to:</p> <ul style="list-style-type: none"> • Tehnička preporuka za priključenje potrošača na niskonaponsku mrežu TP-2 (dopunjeno izdanje); • Tehnička preporuka – Tipizacija mjernih mjesta; • Uputstvo i tehnički uslovi za izbor i ugradnju ograničivača strujnog opterećenja; • Tehnička preporuka TP-1b-Distributivna transformatorska stanica DTS- EPCG 10/04 kV. <p>Tehničke preporuke dostupne su na sajtu EPCG. Investitor je obavezan da od Elektrodistribucije Bar pribavi potvrdu o ometanju/neometanju elektroenergetskih instalacija na urbanističkoj parceli/lokaciji.</p>
17.2.	Uslovi priključenja na vodovodnu i kanalizacionu infrastrukturu
	<p><u>Hidrotehnička infrastruktura:</u> Investitor je obavezan da o svom trošku projektuje i izgradi minimum hidrotehničku infrastrukturu, potrebnu za neometano funkcionisanje objekta, ukoliko ne postoji mogućnost priključenja (zbog nedostatka iste), a do izgradnje Planom planiranih infrastrukturnih objekata. Kao pivremeno rješenje projektovati cistijernu za vodu i vodonepropusnu septičku jamu ili ekološki bioprečistivač, shodno sledećim uslovima:</p> <p>I. zavisno od proračuna količine otpadne vode ako je specifična potrošnja vode 140 l/stanovnik/dan; Kvalitet otpadne vode koji se ispušta u recipijent treba da je u skladu sa Pravilnikom o kvalitetu i sanitarno-tehničkim uslovima za ispuštanje otpadnih voda u recipijent i javnu kanalizaciju, načinu i postupku ispitivanja kvaliteta otpadnih voda, minimalnom broju ispitivanja i sadržaju izvještaja o utvrđenom kvalitetu otpadnih voda («Sl. list CG», br. 45/08 i 9/10); Proizvođač uređaja mora da posjeduje sertifikat o kvalitetu otpadne vode koja izlazi iz uređaja i da su dopuštene koncentracije opasnih i štetnih materija u otpadnim vodama koje se smiju ispuštati u skladu sa Pravilnikom;</p> <p>II. Zapreminu septičke jame odrediti srazmjerno veličini objekta, tj. proračunu količine otpadne vode ako je specifična potrošnja vode 140 l/stanovnik/dan; Zavisno proračunu i dnevnom kapacitetu predvidjeti jednokomornu, dvokomornu ili trokomornu septičku jamu; Zidove i dno jame uraditi nabijenim betonom; Unutrašnju stranu zida omalterisati cemetnim malterom do crnog sjaja, kako bi se onemogućilo isticanje tečnosti u teren; Postaviti ventilacione glave za odvođenje gasova, koji mogu biti ekspozivni; Septičku jamu pokriti betonsko-armiranom pločom, sa propisanim otvorom i poklopcem za crpljenje; Jamu locirati tako, da je minimalno 3 m udaljena od objekta; Obezbijediti nepropustljivost septičke jame, jer se desava da uslijed nesavjesnog rada, jame propuštaju nečistu tečnost i dolazi do zagađenja podzemnih voda.</p>
17.3.	Uslovi priključenja na saobraćajnu infrastrukturu
	U svemu prema izvodu iz DUP-a »Zeleni pojas«. Svaka parcela ima obezbijećen pristup sa saobraćajnice ili pristupne površine.
17.4.	Ostali infrastrukturni uslovi



	<p>Elektronska komunikacija: Upućuje se investitor da, pri izradi tehničke dokumentacije iz oblasti elektronskih komunikacija, mora poštovati sledeće pravilnike:</p> <ul style="list-style-type: none"> • Zakon o elektronskim komunikacijama (»Sl. list CG«, br. 40/13, 56/13, 2/17 i 49/19) i ostalih propisa koji su donešeni na osnovu njega; • Pravilnik o širini zaštitnih zona i vrsti radio koridora u kojima nije dopušteno planiranje i gradnja drugih objekata (»Sl. list CG«, br. 33/14), kojim se propisuju način i uslovi određivanja širine zaštitnih zona elektronskih komunikacionih mreža, elektronske komunikacione infrastrukture i povezane opreme i radio koridora u čijoj zoni nije dopušteno planiranje i gradnja drugih objekata; • Pravilnik o tehničkim i drugim uslovima za projektovanje, izgradnju i korišćenje elektronske komunikacione mreže, elektronske komunikacione infrastrukture i povezane opreme u objektima (»Sl. list CG«, br. 41/15), kojim se propisuju tehnički i drugi uslovi za projektovanje, izgradnju i korišćenje elektronske komunikacione mreže, elektronske komunikacione infrastrukture i povezane opreme u poslovnim i stambenim objektima; • Pravilnik o uslovima za planiranje, izgradnju, održavanje i korišćenje pojedinih vrsta elektronskih komunikacionih mreža, elektronske komunikacione infrastrukture i povezane opreme, koji propisuju uslovi za planiranje, izgradnju, održavanje i korišćenje pojedinih vrsta elektronskih komunikacionih mreža, elektronske komunikacione infrastrukture i povezane opreme u Crnoj Gori; • Pravilnik o zajedničkom korišćenju elektronske komunikacione infrastrukture i povezane opreme, (»Sl. list CG«, br. 52/14), kojim se propisuju uslovi i način zajedničkog korišćenja elektronske komunikacione infrastrukture i povezane opreme, kao i mjere za povećanje razpoloživosti slobodnih kapaciteta u toj infrastrukturi. <p>Obaveza je investitora da poštuje propise koji se odnose na zaštitu i izgradnju elektronske komunikacione infrastrukture i elektronskih komunikacionih mreža, odnosno Zakona o elektronskim komunikacijama („Službeni list Crne Gore" broj: 40/13, 56/13, 2/17 i 49/19) i ostalih propisa koji su doneseni na osnovu njega. U tom smislu posebno ističemo članove 43 i 44 citiranog Zakona o elektronskim komunikacijama. Sajt na kome se nalaze relevantni propisi u skladu sa kojim se obavlja izrada tehničke dokumentacije http://www.ekip.me/regulativa/. Podaci o postojećem stanju elektronske komunikacione infrastrukture, koje je potrebno zaštititi, mogu se naći na internet stranici Agencije i preko portala http://geoportal.ekip.me/, preko kojeg sve zainteresovane strane mogu da zatraže i otvaranje korisničkog naloga, kako bi pristupili georeferenciranoj bazi podataka elektronske komunikacione infrastrukture. Uputstvo za registraciju korisnika je dato na navedenom linku.</p>
18	<p>POTREBA IZRADE GEODETSKIH, GEOLOŠKIH (GEOTEHNIČKIH, INŽENJERSKO- GEOLOŠKIH, HIDROGEOLOŠKIH, GEOMEHANIČKIH I SEIZMIČKIH) PODLOGA, KAO I VRŠENJA GEOTEHNIČKIH ISTRAŽNIH RADOVA I DRUGIH ISPITIVANJA</p>
	<p>U skladu sa Zakonom o geološkim istraživanjima (»Službeni list RCG«, broj 28/93, 27/94 i 26/07) i Pravilnikom o sadržaju projekata geoloških istraživanja (»Službeni list RCG«, broj 68/23) izraditi:</p> <ol style="list-style-type: none"> 1. Elaborat o geofizičkim istraživanjima tla, kojim se detaljno utvrđuju geološke, seizmološke i seizmotektonske karakteristike lokacije, seizmičke karakteristike geološkog modela lokacije, proračun dinamičkog odziva geološkog modela tla lokacije za seizmičku pobudu, amplitudno – frekventne karakteristike seizmočkog odziva, projektne seizmečke parametre za analizu konstrukcije po eurokodu MEST EN 1998/1NA, kao i drugi podaci neophodni za seizmičku sigurnost objekta.



2. Elaborat o inženjersko - geološkim karakteristikama tla, kojim se detaljno određuju geomehaničke karakteristike tla, nivo podzemnih voda i drugi geomehanički podaci od značaja za sigurnost objekta i diferencijalno slijeganje tla.

Plansko područje prema pogodnosti terena za urbanizaciju spada u IIIb kategoriju koju čine tereni mogući za urbanizaciju uz znatna ograničenja i IVc kategoriju koju čine područja nepovoljna za urbanizaciju.

Na terenima svrstanim u IIIb kategoriju urbanizacija je moguća ali uz znatna ograničenja i veće intervencije u tlu i na terenu. Karakteriše ih nagib od 10 do 30°, uslovno stabilni tereni sa manjim i većim pojavama nestabilnosti, nosivosti 70-120 kPa i koeficijentom seizmičnosti od 0,14.

Podkategorija IVb obuhvata terene na padinama sa nagibom 30-40°, poluvezane stijene sa pojavom nestabilnosti i visokim stepenom seizmičkog inteziteta.

Imajući u vidu specifičnosti pojedinih elemenata lokacije u pogledu stabilnosti, pojave klizanja tla pri određenim uslovima gdje seizmičnost ima poseban značaj, ili opšte nestabilnosti tla na pojedinim djelovima planskog područja, neophodno je na svim lokacijama izvršiti geološko ispitivanje tla i uraditi geomehanički elaborat koji pouzdano definiše sve parametre potrebne za fundiranje objekata.

Na osnovu pojedinačnih geomehaničkih istraživanja utvrdiće se pouzdano sastav osnovne stijene a time i seizmološke karakteristike tla na mikrolokacijama- lokalni seizmički uslovi.

Zbog nepovoljnih inženjersko-geoloških, hidroloških i seizmičkih uslova tla, buduća izgradnja i uređenje

prostora moraju se zasnivati na nalazima i preporukama elaborata "Inženjersko - geološka istraživanja sa seizmičkom mikroregonizacijom terena za GUP Bara", kao i na naknadnim geotehničkim istraživanjima geoloških i hidrogeoloških svojstvava tla relevantnih za temeljenje i izgradnju stambenih objekata, saobraćajnica i objekata komunalne infrastrukture. Zbog visokog stepena seizmičkog rizika sve seizmičke proračune zasnivati na podacima mikrosezmičke rejonizacije.

Radi smanjenja opasnosti od poremećaja postojeće ravnoteže stanja stabilnosti tla, kao i aktiviranja potencijalnih klizišta, terene ocijenjene kao nestabilne i uslovno stabilne ne treba koristiti za izgradnju objekata bez prethodnih sanacionih zahvata.

Prilikom izgradnje novih objekata u cilju obezbjeđenja stabilnosti terena, potrebno je izvršiti odgovarajuće saniranje terena, ako se za to pojavi potreba.

Izradi tehničke dokumentacije mora da prethodi detaljno geomehaničko ispitivanje terena i izrada odgovarajućeg elaborata.

Planirano komunalno opremanje u skladu sa planskim rešenjima dodatno bi doprinijelo stabilizaciji terena izgradnjom atmosferske i fekalne kanalizacije i prihvatom površinskih voda sa saobraćajnica, uređenih površina i krovova objekata, te po potrebi i podzemnih voda.

Poboljšanju stabilnosti terena u cjelini posebno bi doprinijelo preduzimanje mjera u postupku izgradnje saobraćajnica, po potrebi fundiranje šipovima u stabilnu stijenu, ili druge mjere u skladu sa geomehaničkim elaboratom.

19 **POTREBA IZRADE URBANISTIČKOG PROJEKTA**

/

20 **URBANISTIČKO-TEHNIČKI USLOVI ZA ZGRADE SADRŽE I URBANISTIČKE PARAMETRE**

Oznaka urbanističke parcele	UP 13 i UP 16, blok 1
Površina urbanističke parcele	UP 13 178,60m ²



	<p>UP 16 412,92m²</p> <p>Granice pojedinačnih urbanističkih parcela nijesu određene koordinatama prelomnih tačaka, već se moraju provjeriti u trenutku realizacije planskog rešenja, zbog mogućih odstupanja od stvarnog stanja zbog deformacija digitalnog plana.</p>
Maksimalni indeks zauzetosti	<p>Površina osnove objekta UP13 89,30m²</p> <p>Površina osnove objekta UP16 ... 206,46m²</p> <p>Horizontalni gabariti objekata stanovanja malih gustina se, takođe, utvrđuju u svakom pojedinačnom slučaju na osnovu kapaciteta lokacije i zadatah pravila, a jasno su uslovljeni građevinskom linijom i koeficijentom zauzetosti urbanističke parcele.</p> <p>Za urbanističke parcele stanovanja malih gustina, maksimalni indeks zauzetosti je 0,50, a za urbanističke parcele mješovite namjene stanovanja malih gustina i zelenila 0,30.</p> <p>Indeks zauzetosti je količnik izgrađene površine objekta (objekata) na određenoj parceli (lokaciji, bloku, zoni) i ukupne površine parcele izražene u istim mjernim jedinicama. Izgrađena površina je definisana spoljašnjim mjerama finalno obrađenih fasadnih zidova i stubova u nivou novog – uređenog terena.</p> <p>Novi objekti se mogu graditi na svim urbanističkim parcelama, na neizgrađenim površinama, umjesto postojećih objekata ili interpolacijama između izgrađenih struktura.</p>
Maksimalni indeks izgrađenosti	<p>Planirani maksimalni indeks izgrađenosti za urbanističke parcele za stanovanje malih gustina i za urbanističke parcele mješovite namjene stanovanja malih gustina i zelenila je 1,00.</p> <p>Indeks izgrađenosti je količnik ukupne bruto građevinske površine objekata i površine parcele (lokacije, bloka, zone) izražene u istim mjernim jedinicama. Bruto građevinska površina objekta je zbir bruto površina svih nadzemnih etaža objekta, a određena je spoljašnjim mjerama finalno obrađenih zidova. U obračun bruto građevinske površine ne ulaze prilazi, parkinzi, bazeni, igrališta (dječja, sportska), otvorene terase i druge popločane površine, krovovi ukopanih i poluukopanih garaža koji nijesu viši od 1,20</p>



	<p>m od nulte kote objekta i koriste se za neku od navedenih namjena. Objekti, po potrebi mogu imati podrumске prostorije. Površine podrumskih prostorija ne ulaze u bilanse, ukoliko se ne koriste za obavljanje poslovne djelatnosti, odnosno stanovanje.</p>
<p>Bruto građevinska površina objekata (max BGP)</p>	<p>UP 13 178,60m² UP 16 412,92m²</p> <p>Gabariti objekata i razvijena bruto građevinska površina određena je kumulativnom primjenom svih planskim dokumentom utvrđenih pravila (građevinske linije, maksimalna visina objekta, indeks izgrađenosti i indeks zauzetosti). Dozvoljene bruto građevinske površine objekta, za svaku pojedinačnu parcelu, određuju se kao maksimalni parametri izgradnje za konkretnu lokaciju. Objekat može biti i manjeg kapaciteta od datog, ili se može realizovati fazno do maksimalnih parametara.</p>
<p>Maksimalna spratnost objekata</p>	<p>Vertikalni gabariti objekata stanovanja malih gustina se utvrđuju u svakom pojedinačnom slučaju u skladu sa kapacitetom lokacije. Maksimalna planirana spratnost objekata je četiri nadzemne i jedna podzemna etaža.</p>
<p>Maksimalna visinska kota objekta</p>	<p>U svemu prema izvodu iz DUP-a »Zelen pojas«. Podzemna etaža je podrum. Podrum je podzemna etaža čiji vertikalni gabarit ne smije nadvisiti kotu trotoara više od 1.00 m. Gabariti podruma definisani su građevinskom linijom ispod zemlje, a ne mogu prelazati preko 80% površine urbanističke parcele. Nadzemne etaže su suteran, prizemlje, spratovi i potkrovlje. Suteran je nadzemna etaža zastupljena kod objekata koji su izgrađeni na denivelisanom terenu i predstavlja gabarit sa tri strane ugrađen u teren, dok se na jednoj strani kota poda suterana poklapa ili odstupa od kote terena maksimalno za 1.00 m. Prizemlje je nadzemna etaža čija je maksimalna visina:</p> <ul style="list-style-type: none"> • za garaže i tehničke prostorije do 3.0 m; • za stambene prostore do 3.5 m; • za poslovne prostore do 4.5 m. <p>Sprat je svaka etaža iznad prizemlja, a ispod potkrovlja ili krova.</p>



	<p>Potkrovlje je dio zgrade ispod kosog krova koji se koristi u skladu sa njenom namjenom i funkcijom, a čija je najniža svjetla visina na mjestu gdje se građevinska linija potkrovlja i spratova poklapaju 120 cm. Tavan je prostor ispod krova koji se može koristiti samo za odlaganje stvari.</p>
<p>Parametri za parkiranje odnosno garažiranje vozila</p>	<p>Parkiranje ili garažiranje putničkih vozila i vozila za obavljanje djelatnosti obezbjeđuju se po pravilu, na parceli, odnosno lokaciji, izvan javnih površina, i realizuju istovremeno sa osnovnim sadržajem na parceli, odnosno lokaciji.</p> <p>Broj mjesta za parkiranje koji treba ostvariti na parceli utvrđuje se po normativu: stanovanje 1 - 1.2 PM po 1 stambenoj jedinici; trgovina 20-40 PM na 1000 m²; poslovanje - 10 PM na 1000 m².</p>
<p>Smjernice za oblikovanje i materijalizaciju, posebno u odnosu na ambijentalna svojstva područja</p>	<p>Arhitektonsko oblikovanje prostora treba da uvažava karakteristični ambijent područja, te da istovremeno doprinosi stvaranju slike uređenog turističkog mjesta.</p> <p>Rešenje građevinskih struktura u oblikovnom i likovnom pogledu mora da odgovara klimatskim karakteristikama područja.</p> <p>U projektovanju objekata je moguće koristiti savremene i tradicionalne materijale, vodeći računa o usaglašenosti likovnog izraza i ambijenta.</p> <p>Za spoljnu obradu objekta-fasadu, preporučuju se savremeni materijali koji daju mogućnost za originalna arhitektonska rešenja, a istovremeno su dobra zaštita objekata.</p> <p>Zavisno od arhitektonskog rešenja, od prirodnih materijala prednost dati kamenu i drvetu.</p> <p>Krovove objekata predvidjeti kao kose, malih nagiba, sa pokrivačem od crijepa, ili ravne, sa svim potrebnim slojevima izolacije.</p> <p>Boje fasada uskladiti sa projektovanom formom i ambijentom, imajući istovremeno u vidu hromatski tretman okolinih struktura.</p> <p>Za ograde, oluke, okove i slične elemente koristiti nekorozivne materijale.</p>
<p>Uslovi za unapređenje energetske efikasnosti</p>	<p>U procesu projektovanja neophodno je pridržavati se Zakona o efikasnom korišćenju energije («Službeni list CG», br. 57/14, 03/15).</p> <p>Održivoj potrošnji energije treba dati prioritet racionalnim planiranjem potrošnje, te implementacijom</p>



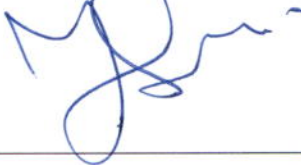

		<p>mjera energetske efikasnosti u sve segmente energetskog sistema. Obavezuju se investitori i projektanti da teže postizanju optimalnih odnosa između arhitekture i potrebne energije objekta kroz pažljivo određenje sledećih komponenti:</p> <ul style="list-style-type: none">• orijentacija i dispozicija objekta,• oblik objekta,• nagib krovnih površina,• boje objekta,• toplotna akumulativnost objekta,• ekonomsku debljinu termoizolacije,• razuđenost fasadnih površina i td. <p>Predlaže se racionalnost potrošnje energije, u okviru koje je osnovna mjera, poboljšanje toplotne izolacije prostorija, tako da se u zimskom periodu zadržava toplota a u ljetnjem sprečava nepotrebno zagrijavanje, zatim odgovarajuća orijentacija i veličina otvora, i korišćenje alternativnih, odnosno obnovljivih izvora energije - sunčeve energije, energije podzemne vode, tla...</p>
21	DOSTAVLJENO: Podnosiocu zahtjeva, u spise predmeta, urbanističko-građevinskoj inspekciji i arhivi.	
22	OBRADIVAČI URBANISTIČKO-TEHNIČKIH USLOVA:	Samostalna savjetnica I, Arh. Sabaheta Divanović, dipl.ing.
23	OVLAŠĆENO SLUŽBENO LICE:	Arh. Sabaheta Divanović, dipl.ing.
24		potpis ovlašćenog službenog lica 
25	PRILOZI	
	<ul style="list-style-type: none">- Grafički prilozi iz planskog dokumenta- Tehnički uslovi d.o.o. »Vodovod i kanalizacija« - Bar- Saobraćajno - tehnički uslovi Sekretarijata za komunalne poslove i saobraćaj Opštine Bar- List nepokretnosti i kopija katastarskog plana	<p>Napomena: U predmetnom zahtjevu nije precizirana namjena objekta. Ukoliko planirani objekat, u odnosu na svoju namjenu, spada u poslove iz nadležnosti Ministarstva ekologije, prostornog planiranja i urbanizma (Hotel, turističko naselje sa najmanje četiri ili pet zvjezdica i turističke rizorte), iz člana 1 Uredbe o povjeravanju dijela poslova Ministarstva ekologije, prostornog planiranja i urbanizma jedinicama lokalne samouprave (»Sl. list CG«, broj 87/18, 28/19, 75/19, 116/20 i 76/21), izdavanje UTU je iz nadležnosti citiranog Ministarstva.</p>

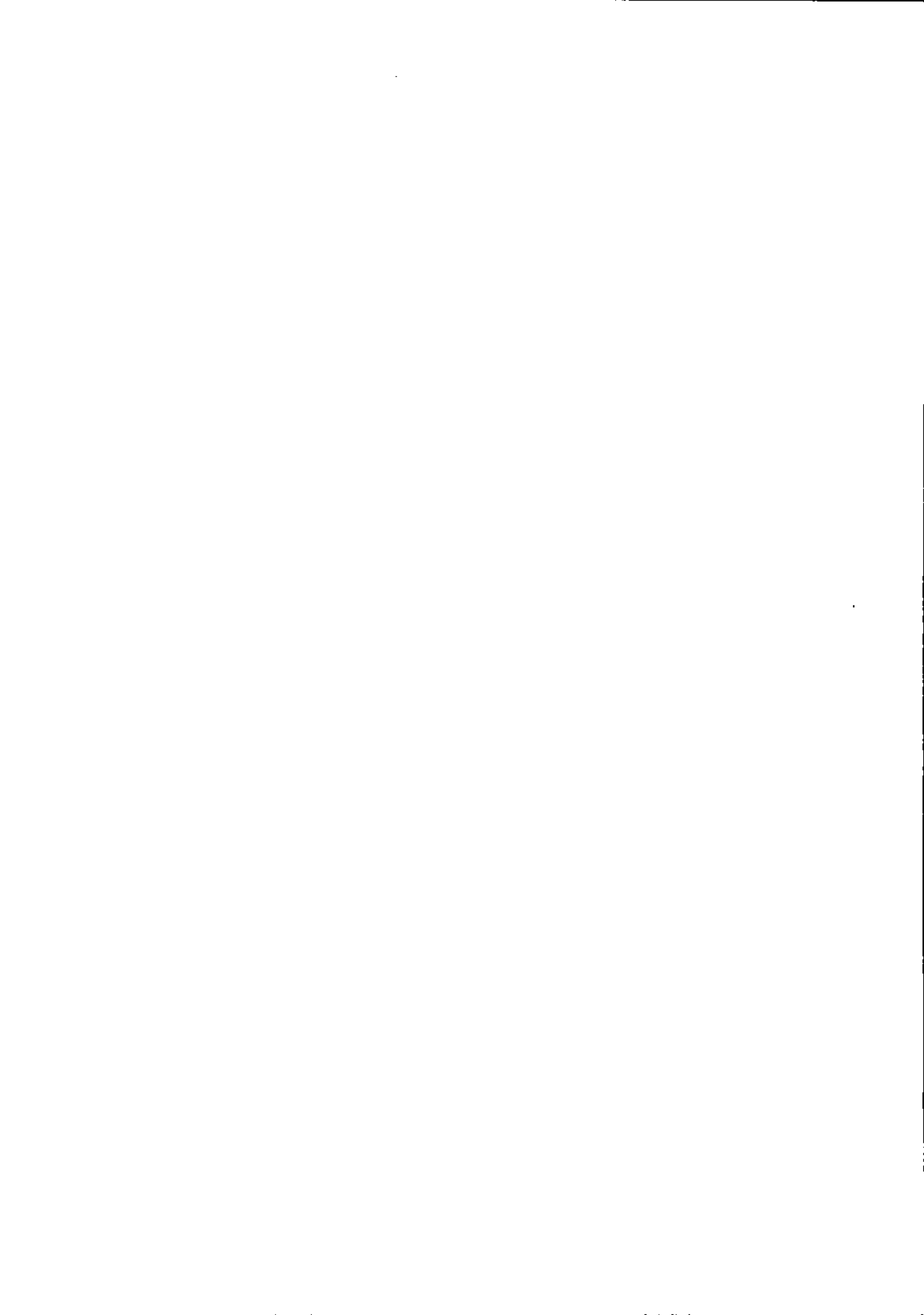



Crna Gora
O P Š T I N A B A R

Sekretarijat za urbanizam i prostorno planiranje

Broj: 07-332/24-755/4
Bar, 31.10.2024.godine

IZVOD IZ DUP-a »ZELENI POJAS«

ZA URBANISTIČKE PARCELE BROJ »13 I 16«, BLOK 1.

Ovjerava:
Samostalna savjetnica I,



Sabaheta Divanović, dipl. ing.

100

Detaljni urbanistički plan "ZELENI POJAS"

STANJE FIZIČKIH STRUKTURA I NAMJENE POVRŠINA





LEGENDA

 GRANICA PLANSKOG DOKUMENTA

FIZIČKE STRUKTURE

-  POSTOJEĆI OBJEKTI
-  TERASA
-  GARAŽA
- P+n** SPRATNOST OBJEKATA

NAMJENA POVRŠINA

-  OPŠTINSKO VLASNIŠTVO
-  VLASNIŠTVO JAVNIH PREDUZEĆA
-  POTOK
-  KOLSKO-PJEŠAČKE POVRŠINE
-  ŽELJEZNIČKA PRUGA



Detaljni urbanistički plan "Zeleni pojas"

naručilac:	OPŠTINA BAR	
obrađivač:	PLANING DOO NIKŠIĆ <i>društvo za planiranje i projektovanje</i>	
naziv karte:	STANJE FIZIČKIH STRUKTURA I NAMJENE POVRŠINA	datum: avgust, 2011.
odgovorni planer: planer:	Mirjana Nikolić, dpp Branislav Rakojević, dia	razmjera karte: 1:1000
faza:	USVOJENO REŠENJE	redni broj: 05

11/11/11



Detaljni urbanistički plan "ZELENI POJAS"

PLAN NAMJENE POVRŠINA

LEGENDA

 GRANICA PLANSKOG DOKUMENTA

 GRANICA URBANISTIČKE PARCELE

NAMJENA POVRŠINA

 SMG POVRŠINE ZA STANOVANJE MALE GUSTINE

 SMG Z MJEŠOVITA NAMJENA ZELENILU I STANOVANJE MALIH GUSTINA

 Z ZELENE POVRŠINE

 POTOCI

 KOLSKO - PJEŠAČKE POVRŠINE

 PRISTUPNE POVRŠINE

 PJEŠAČKE POVRŠINE

 ZONA ZAŠTITE REZERVOARA

 KORIDOR ŽELJEZNIČKE PRUGE

 ŽELJEZNIČKA PRUGA

 PLANIRANA TRAFOSTANICA

 POSTOJEĆA TRAFOSTANICA

 REZERVOAR

Detaljni urbanistički plan "Zeleni pojas"



naručilac:	OPŠTINA BAR	
obrađivač:	PLANING DOO NIKŠIĆ društvo za planiranje i projektovanje	
naziv karte:	PLAN NAMJENE POVRŠINA	datum: avgust, 2011.
odgovorni planer: planer:	Mirjana Nikolić, dpp Branislav Rakojević, dia	razmjera karte: 1:1000
faza:	USVOJENO REŠENJE	redni broj: 06

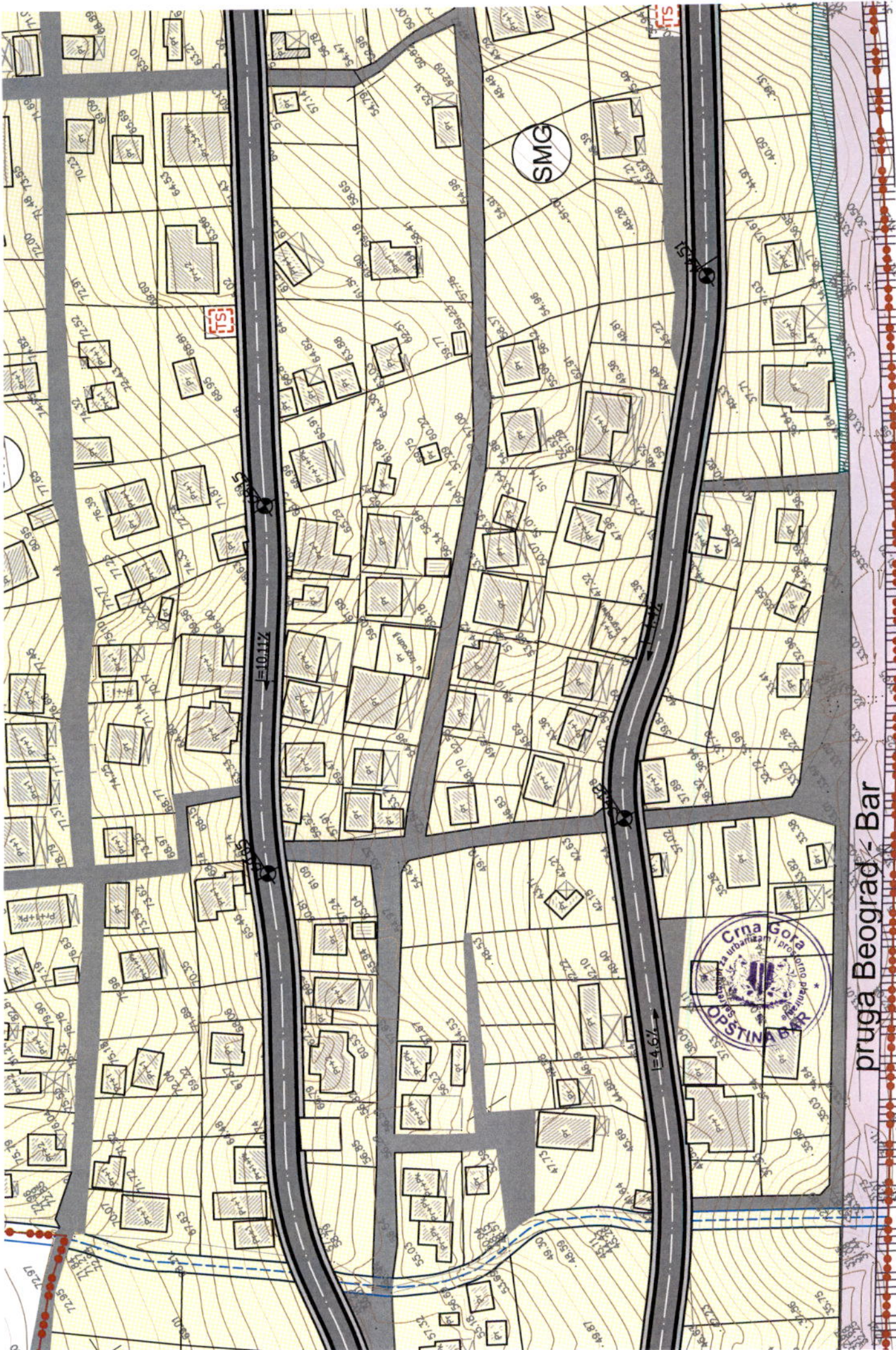

pruga Beograd - Bar



Detaljni urbanistički plan "ZELENI POJAS"

PLAN PARCELACIJE, NIVELACIJE I REGULACIJE

LEGENDA

-  GRANICA PLANSKOG DOKUMENTA
-  GRANICA KATASTARSKE PARCELE
-  OZNAKA KATASTARSKE PARCELE
-  GRANICA URBANISTIČKE PARCELE
-  OZNAKA URBANISTIČKE PARCELE
-  GRAĐEVINSKA LINIJA
-  REGULACIONA LINIJA
-  GRANICA URBANISTIČKOG BLOKA
-  OZNAKA URBANISTIČKOG BLOKA

Detaljni urbanistički plan "Zeleni pojas"



naručilac:	OPŠTINA BAR	
obrađivač:	PLANING DOO NIKŠIĆ <small>društvo za planiranje i projektovanje</small>	
naziv karte:	PLAN PARCELACIJE, NIVELACIJE I REGULACIJE	datum: avgust, 2011.
odgovorni planer: planer:	Mirjana Nikolić, dpp Branislav Rakojević, dia	razmjera karte: 1:1000
faza:	USVOJENO REŠENJE	redni broj: 13

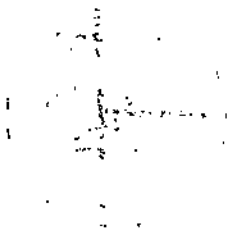

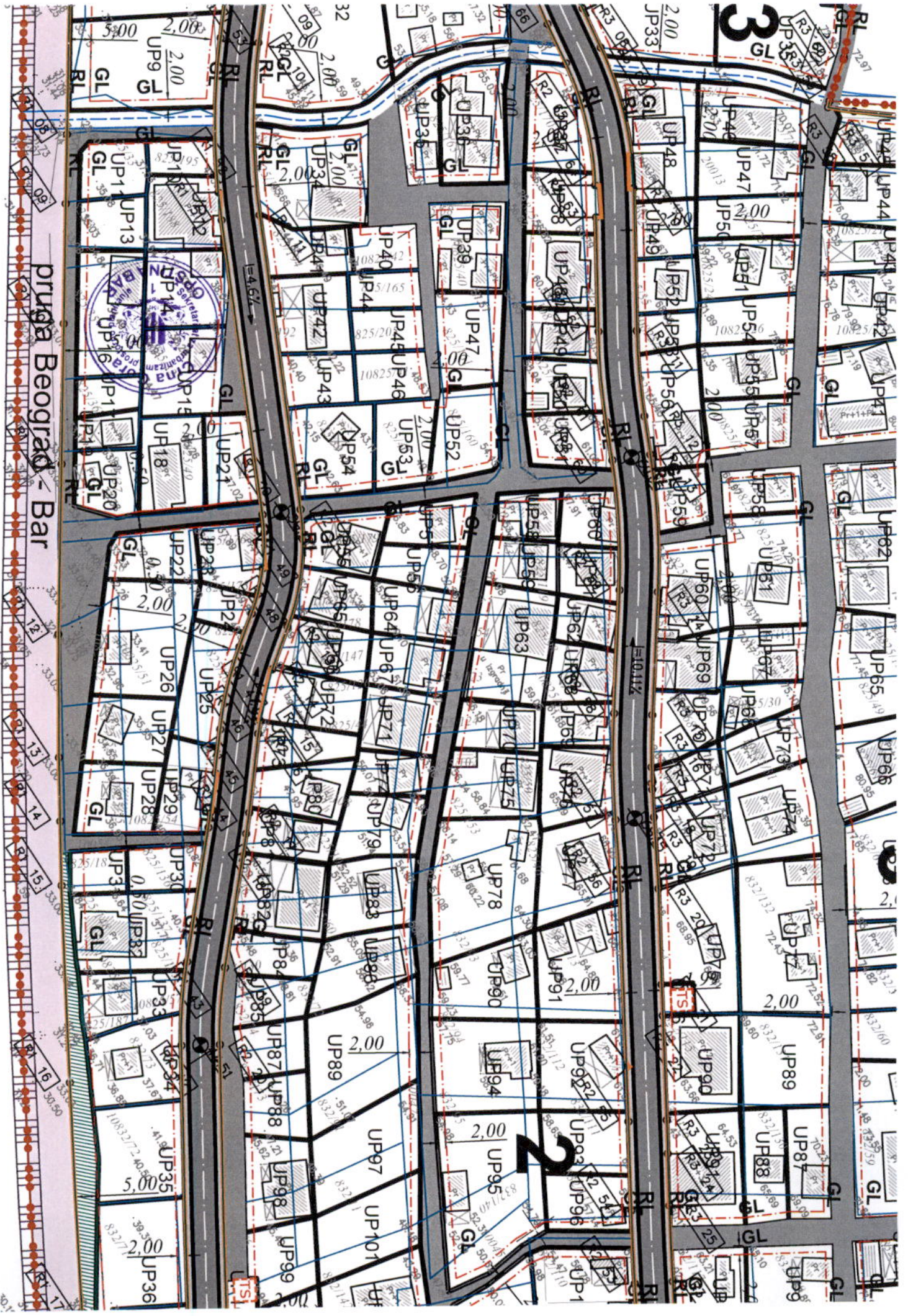

pruga Beograd - Bar



3
GL

2
GL

TS1



ELEMENTI KRIVINA I KOORDINATE TJEMENA

J1 α= 33°29'17.40" F=45.13m R=150.00m sk= 6.64m Dk=87.67m Y=6590020.19 X=4662978.70	J2 α= 5°02'26.69" F=17.81m(1) R=100.00m(1) sk= 0.16m Dk=16.43m(1) Y=6589886.25 X=4664059.41	J3 α= 3°57'31.89" F=3.46m R=100.00m sk= 0.06m Dk=6.91m Y=6589870.41 X=4664070.97	J4 α= 1°36'11.32" F=1.40m R=100.00m sk= 0.01m Dk=2.80m Y=6589833.80 X=4664081.42
J5 α= 1°35'44.09" F=1.39m R=100.00m sk= 0.01m Dk=2.78m Y=6589816.66 X=4664103.34	J6 α= 10°15'00.38" F=8.97m R=100.00m sk= 0.40m Dk=17.89m Y=6589717.77 X=4664165.49	J7 α= 2°34'51.18" F=2.25m R=100.00m sk= 0.03m Dk=4.50m Y=6589687.46 X=4664193.17	J8 α= 13°27'13.53" F=8.85m R=75.00m sk= 0.52m Dk=17.61m Y=6589665.38 X=4664211.58
J9 α= 15°09'39.79" F=19.96m R=150.00m sk= 1.32m Dk=39.69m Y=6589559.02 X=4664277.12	J10 α= 2°55'16.23" F=5.10m R=200.00m sk= 0.07m Dk=10.20m Y=6589531.14 X=4664300.95	J11 α= 6°31'25.11" F=5.70m R=100.00m sk= 0.16m Dk=11.39m Y=6589487.02 X=4664334.93	J12 α= 27°17'03.02" F=14.56m R=60.00m sk= 1.74m Dk=28.57m Y=6590034.98 X=4664016.74
J13 α= 30°58'47.02" F=6.93m R=25.00m sk= 0.94m Dk=13.52m Y=6589990.96 X=4664126.28	J14 α= 23°33'54.24" F=5.21m R=25.00m sk= 0.54m Dk=10.28m Y=6589975.65 X=4664125.17	J15 α= 8°25'48.29" F=7.37m R=100.00m sk= 0.27m Dk=14.71m Y=6589954.44 X=4664134.43	J16 α= 0°43'48.69" F=1.91m R=300.00m sk= 0.01m Dk=3.82m Y=6589883.78 X=4664178.57
J17 α= 1°31'55.22" F=8.02m R=60.00m sk= 0.05m Dk=16.04m Y=6589817.48 X=4664219.39	J18 α= 0°25'37.59" F=2.24m R=60.00m sk= 0.00m Dk=4.47m Y=6589795.71 X=4664232.84	J19 α= 2°10'42.81" F=3.80m R=200.00m sk= 0.04m Dk=7.60m Y=6589746.48 X=4664262.78	J20 α= 6°36'59.69" F=11.56m R=200.00m sk= 0.33m Dk=23.10m Y=6589726.11 X=4664274.10
J21 α= 7°28'31.64" F=9.80m R=150.00m sk= 0.32m Dk=19.57m Y=6589632.14 X=4664319.27	J22 α= 23°23'36.49" F=15.53m R=75.00m sk= 1.59m Dk=30.62m Y=6589603.62 X=4664349.44	J23 α= 40°19'37.75" F=27.54m R=75.00m sk= 4.90m Dk=52.80m Y=658931.44 X=4664357.23	J24 α= 2°46'58.89" F=7.29m R=300.00m sk= 0.09m Dk=14.57m Y=6589523.32 X=4664388.85
J25 α= 44°13'38.68" F=19.76m R=48.64m sk= 3.86m Dk=37.54m Y=6589479.43 X=4664442.41	J26 α= 23°06'46.39" F=24.54m R=120.00m sk= 2.48m Dk=48.41m Y=6589970.65 X=4664168.25	J27 α= 5°21'55.09" F=5.62m R=120.00m sk= 0.13m Dk=11.24m Y=6589953.26 X=4664224.39	J28 α= 37°00'08.13" F=9.29m R=27.75m sk= 1.51m Dk=17.92m Y=6589947.29 X=4664245.43
J29 α= 15°26'34.92" F=67.79m R=500.00m sk= 4.58m Dk=134.77m Y=6589666.94 X=4664411.85	J30 α= 57°52'08.05" F=13.82m R=25.00m sk= 3.57m Dk=25.25m Y=6589882.29 X=4664432.90	J31 α= 1°52'36.96" F=4.91m R=300.00m sk= 0.04m Dk=9.82m Y=6589844.33 X=4664456.21	J32 α= 8°19'53.59" F=36.42m R=300.00m sk= 1.32m Dk=72.71m Y=6589749.93 X=4664510.02









Detaljni urbanistički plan
"ZELENI POJAS"

PLAN SAOBRAĆAJNE INFRASTRUKTURE

LEGENDA

- GRANICA PLANSKOG DOKUMENTA
- GRANICA URBANISTIČKE PARCELE

PLAN SAOBRAĆAJNE INFRASTRUKTURE

-  KORIDOR ŽELJEZNIČKE PRUGE
-  KOLSKO - PJEŠAČKE POVRŠINE
-  PRISTUPNE POVRŠINE
-  PJEŠAČKE POVRŠINE
-  IVIČNJAK
-  OSOVINA SAOBRAĆAJNICE
-  OZNAKA PRESJEKA TANGENTI
-  OZNAKA PRESJEKA SAOBRAĆAJNICE
-  NAZIV SAOBRAĆAJNICE



Detaljni urbanistički plan "Zeleni pojas"

naručilac:	OPŠTINA BAR	
obrađivač:	PLANING DOO NIKŠIĆ <small>drustvo za planiranje i projektovanje</small>	
naziv karte:	PLAN SAOBRAĆAJNE INFRASTRUKTURE	datum: avgust, 2011.
odgovorni planer: planer:	Mirjana Nikolić, dpp Edvard Spahija, dig	razmjera karte: 1:1000
faza:	USVOJENO REŠENJE	redni broj: 08

41

KARAKTERISTIČNI POPREČNI PROFILI R 1:100

profil I - I

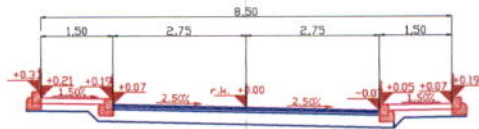

profil N - N

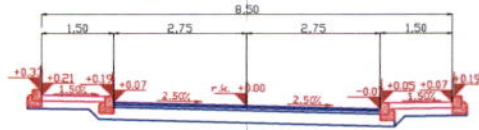

profil L - L

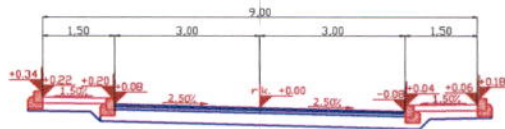

profil V - V

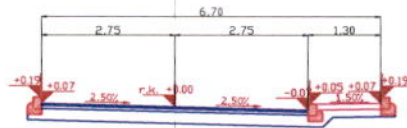

profil U - U

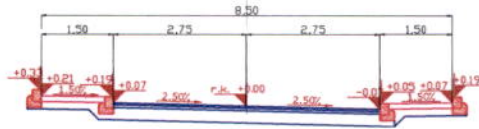

profil H - H

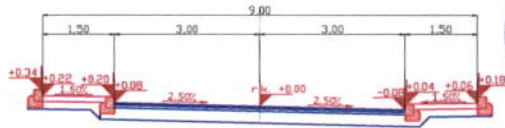

profil H1 - H1

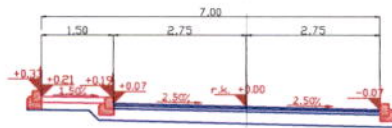

profil V - V

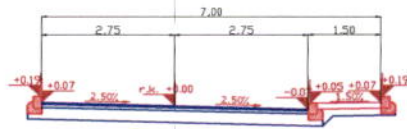

1000
1000
1000



0+201.38

0+217.42

0+232.76

0+237.23

0+288.80

0+296.40

0+304.35

0+327.45

0+354.81

0+381.46

0+390.06

0+412.68

0+444.44

0+475.06

0+416.52

0+434.41

0+464.24

0+468.75

0+486.40

0+504.01

0+511.94

0+536.29

0+602.29

0+641.98



pruga Beograd - Bar

šab. "U"



1:4.67



Detaljni urbanistički plan "ZELENI POJAS"

STANJE HIDROTEHNIČKE INFRASTRUKTURE

LEGENDA

-  GRANICA PLANSKOG DOKUMENTA
-  POSTOJEĆI VODOVOD
-  POSTOJEĆA FEKALNA KANALIZACIJA



Detaljni urbanistički plan "Zeleni pojas"

naručilac:	OPŠTINA BAR	
obrađivač:	PLANING DOO NIKŠIĆ <small>društvo za planiranje i projektovanje</small>	
naziv karte:	STANJE HIDROTEHNIČKE INFRASTRUKTURE	datum: avgust, 2011.
odgovorni planer: planer:	Mirjana Nikolić, dpp Mira Papović, dig	razmjera karte: 1:1000
faza:	USVOJENO REŠENJE	redni broj: 09



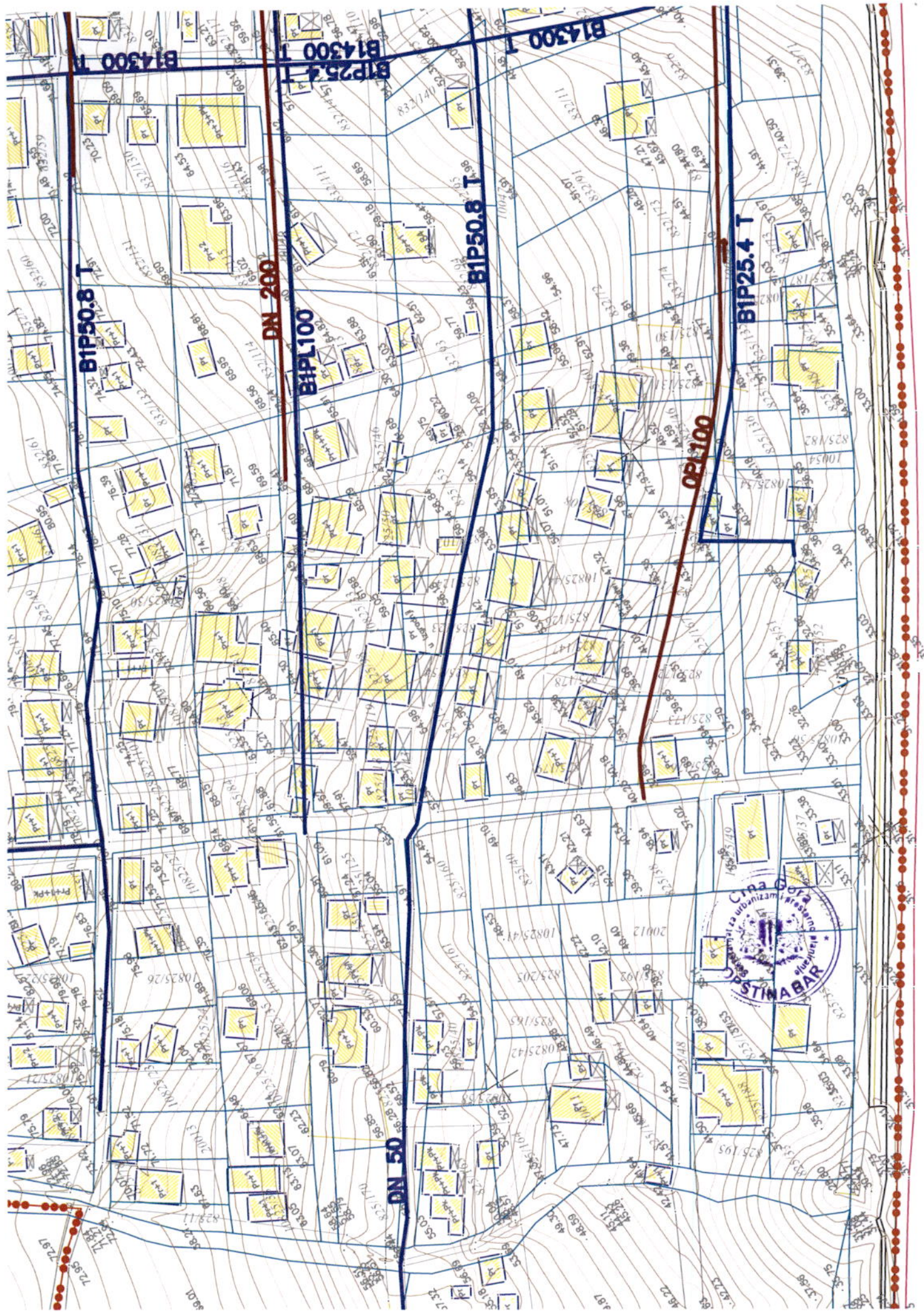



Detaljni urbanistički plan "ZELENI POJAS"

PLAN HIDROTEHNIČKE INFRASTRUKTURE

LEGENDA

 GRANICA PLANSKOG DOKUMENTA

 GRANICA URBANISTIČKE PARCELE

PLAN HIDROTEHNIČKE INFRASTRUKTURE

 PLANIRANI VODOVOD

 REZERVOAR

 HIDRANT

 REGULATOR PROTOKA

 PLANIRANA FEKALNA KANALIZACIJA

 PLANIRANA ATMOSFERSKA KANALIZACIJA



Detaljni urbanistički plan "Zeleni pojas"

naručilac:	OPŠTINA BAR	
obrađivač:	PLANING DOO NIKŠIĆ <i>društvo za planiranje i projektovanje</i>	
naziv karte:	PLAN HIDROTEHNIČKE INFRASTRUKTURE	datum: avgust, 2011.
odgovorni planer: planer:	Mirjana Nikolić, dpp Mira Papović, dig	razmjera karte: 1:1000
faza:	USVOJENO REŠENJE	redni broj: 10



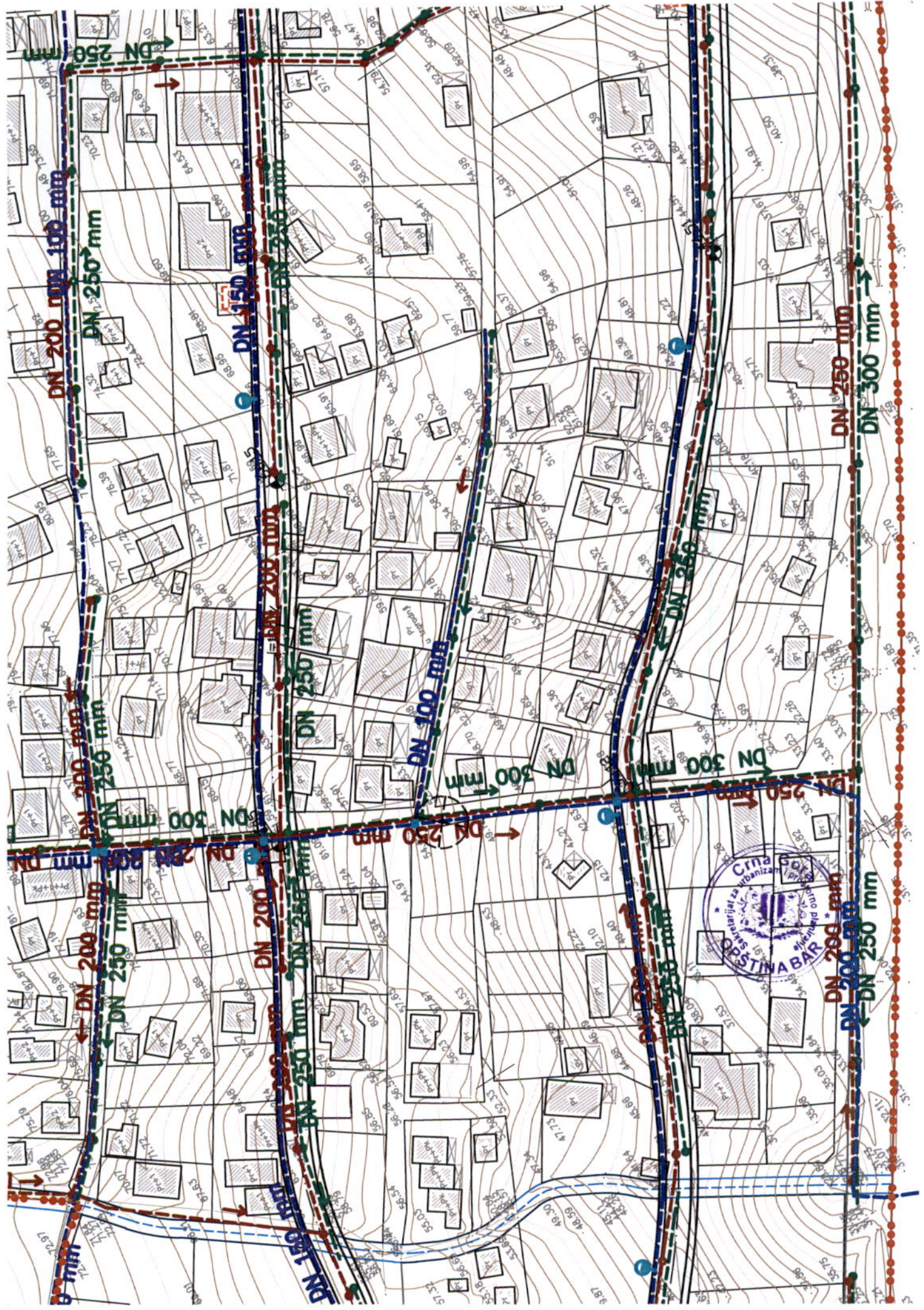

Detaljni urbanistički plan "ZELENI POJAS"

STANJE I PLAN ELEKTROENERGETSKE INFRASTRUKTURE

LEGENDA

 GRANICA PLANSKOG DOKUMENTA

 GRANICA URBANISTIČKE PARCELE

STANJE I PLAN ELEKTROENERGETSKE INFRASTRUKTURE

 NADZEMNI ELEKTROVOD 10 kV

 KORIDOR NADZEMNOG ELEKTROVODA 10 kV

 PODZEMNI ELEKTROVOD 10 kV

 PODZEMNI ELEKTROVOD 10 kV NAKON IZMJEŠTANJA

 PODZEMNI ELEKTROVOD 10 kV IZMJEŠTA SE

 POSTOJEĆA TRAFOSTANICA

 PLANIRANA TRAFOSTANICA

 PLANIRANA TRAFOSTANICA, VAN PLANA

 URBANISTIČKA PARCELA ZA TS

Detaljni urbanistički plan "Zeleni pojas"



naručilac:	OPŠTINA BAR	
obrađivač:	PLANING DOO NIKŠIĆ <i>društvo za planiranje i projektovanje</i>	
naziv karte:	STANJE I PLAN ELEKTROENERGETSKE INFRASTRUKTURE	datum: avgust, 2011.
odgovorni planer: planer:	Mirjana Nikolić, dpp Vladimir Durutović, die	razmjera karte: 1:1000
faza:	USVOJENO REŠENJE	redni broj: 11

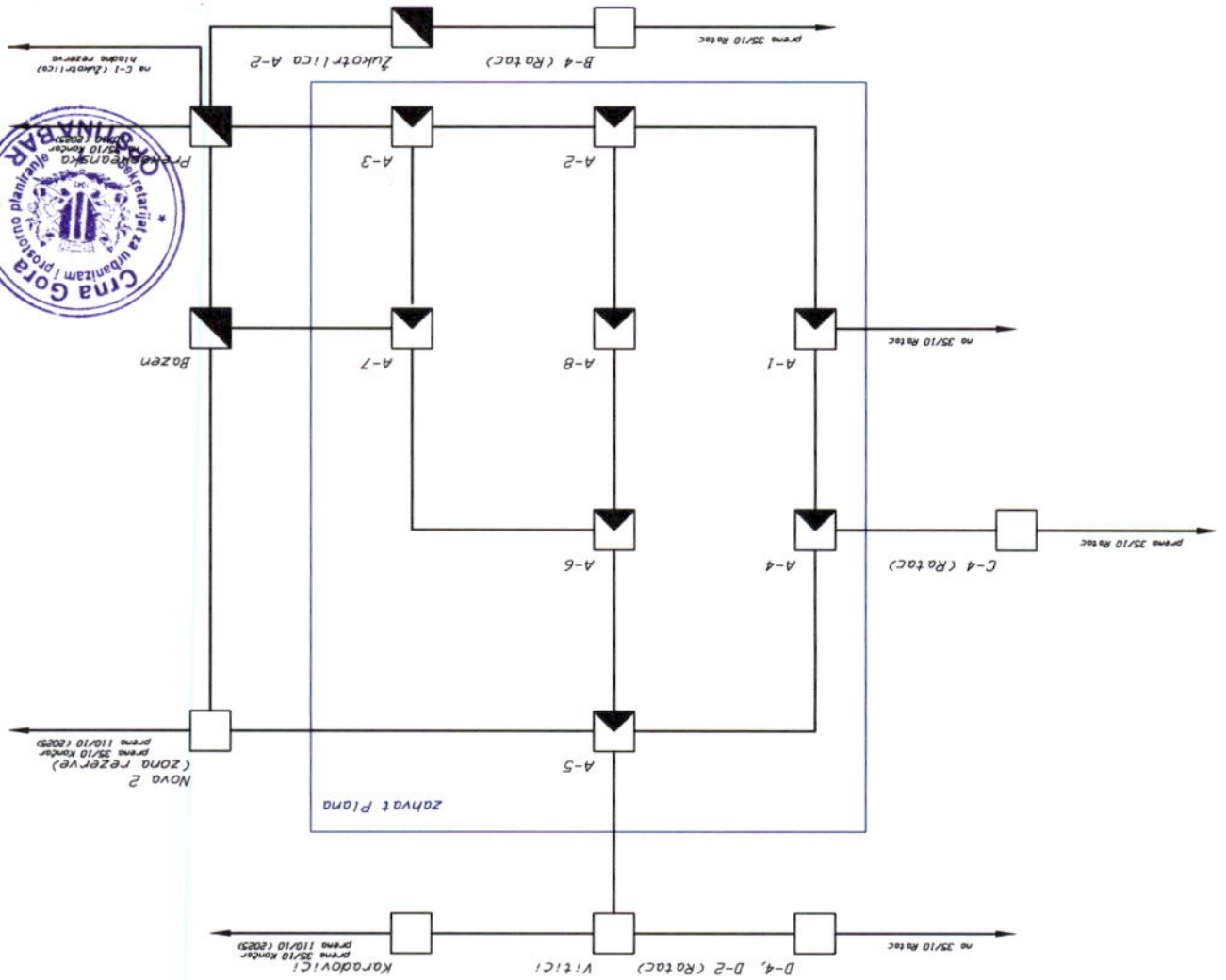

LEGENDA:

—	Podzemni vod 10 kV
□	TS 10/0, 4 kV, van Plova
▣	TS 10/0, 4 kV, 630 kVA
◼	TS 10/0, 4 kV, postojeca

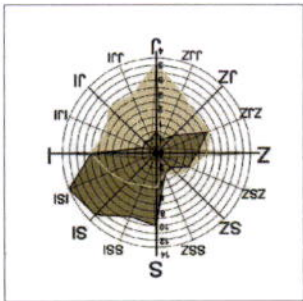

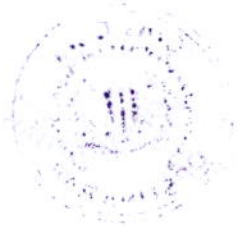

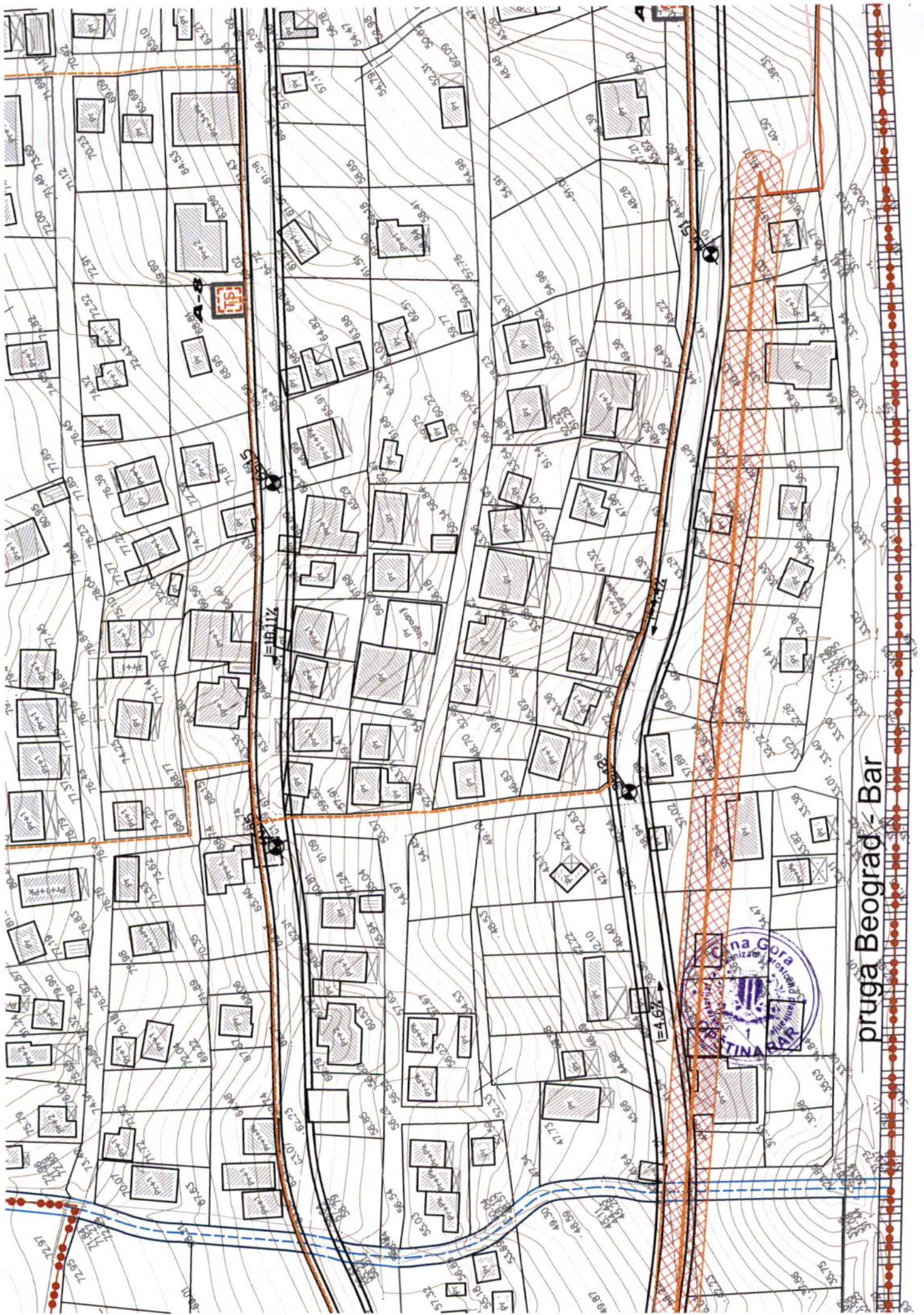

pruga Beograd - Bar



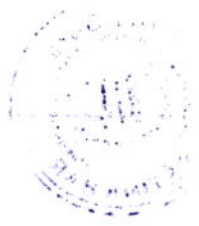

Detaljni urbanistički plan "ZELENI POJAS"

STANJE I PLAN TELEKOMUNIKACIONE INFRASTRUKTURE

LEGENDA

 GRANICA PLANSKOG DOKUMENTA

 GRANICA URBANISTIČKE PARCELE

STANJE I PLAN TELEKOMUNIKACIONE INFRASTRUKTURE

 POSTOJEĆA TK KANALIZACIJA

 POSTOJEĆI SPOLJAŠNJI TK IZVOD

 PLANIRANA TK KANALIZACIJA

0.1,...35 BROJ PLANIRANOG TK OKNA



Detaljni urbanistički plan "Zeleni pojas"

naručilac:	OPŠTINA BAR	
obrađivač:	PLANING DOO NIKŠIĆ <i>društvo za planiranje i projektovanje</i>	
naziv karte:	STANJE I PLAN TELEKOMUNIKACIONE INFRASTRUKTURE	datum: avgust, 2011.
odgovorni planer: planer:	Mirjana Nikolić, dpp Dragica Vujičić, die	razmjera karte: 1:1000
faza:	USVOJENO REŠENJE	redni broj: 12



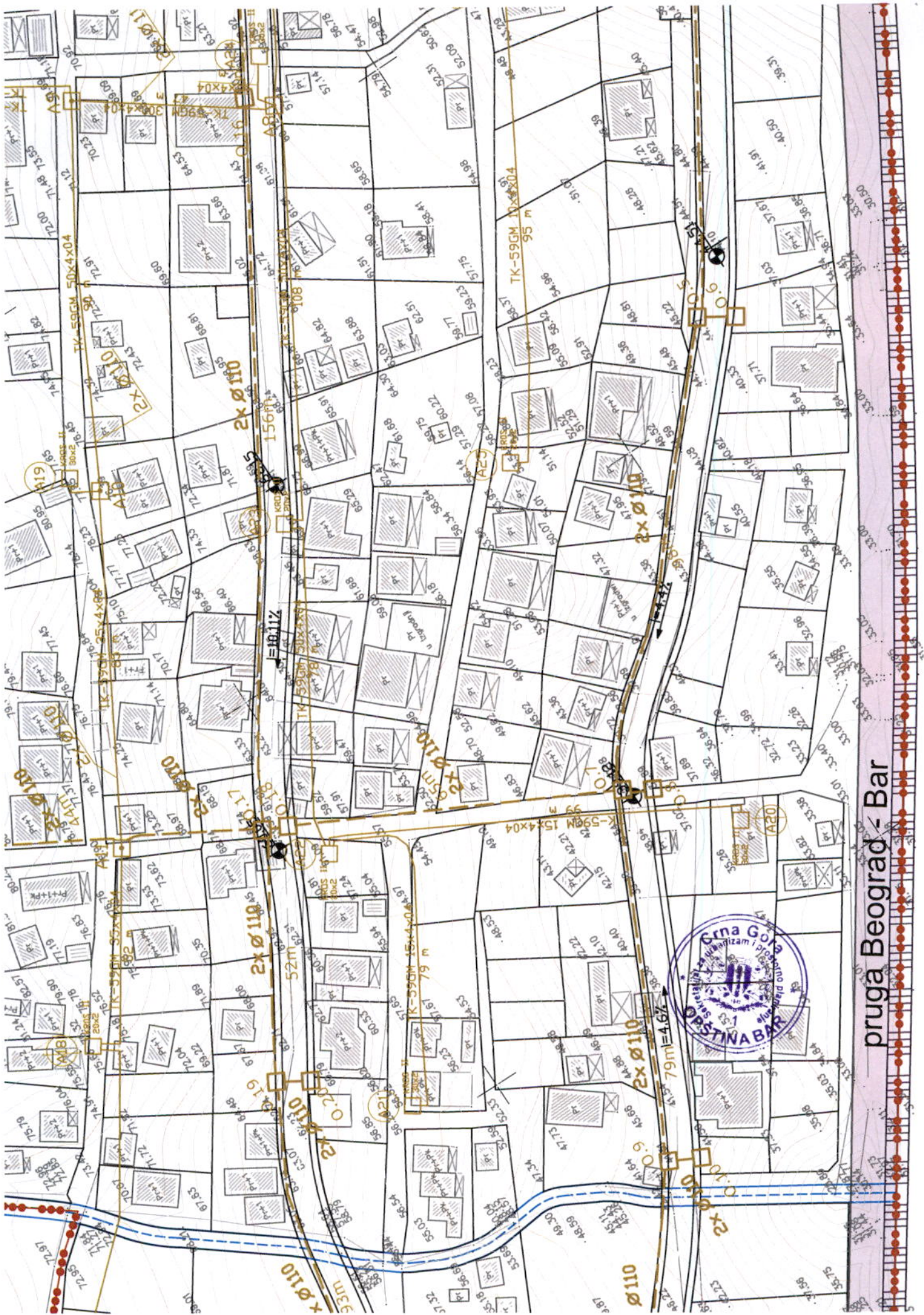

pruga Beograd - Bar





TABELA 1

bilans planiranog stanja po blokovima

	POVRŠINA (m ²)	POVRŠINA OSNOVE OBJEKATA (m ²)	INDEKS ZAUZETOSTI (IZ)	BRUTO GRAĐEVIN. POVRŠINA (m ²)	POVRŠINA DVORIŠTA (m ²)	INDEKS IZGRAĐEN. (II)	MAKSIMALNA SPRATNOST	NAMJENA
blok 1	19876.07	7842.09	0.39	15684.18	8636.05	0.79	4 nadzemne etaže	STANOVANJE MAL.GUSTINA
blok 2	56948.41	25659.01	0.45	51318.02	26250.94	0.90	4 nadzemne etaže	STANOVANJE MAL.GUSTINA
blok 3	42977.83	19415.30	0.45	38830.6	19989.40	0.90	4 nadzemne etaže	STANOVANJE MAL.GUSTINA
blok 4	35709.59	15727.49	0.44	31454.98	16279.74	0.88	4 nadzemne etaže	STANOVANJE MAL.GUSTINA
blok 5	7653.11	3326.89	0.43	6653.78	3324.62	0.87	4 nadzemne etaže	STANOVANJE MAL.GUSTINA
blok 6	10180.95	1085.48	0.10	2170.96	3387.40	0.21	4 nadzemne etaže	ST.MAL.GUST. I ZELENILO
saobraćajn. koridor želj. pruge	12762.74							SAOBRAČAJ KORIDOR ŽELJ. PRUGE
UKUPNO	200561.66	73056.26	0.36	146112.52	77868.15	0.72		

Detaljni urbanistički plan "ZELENI POJAS"

PLAN SA SMJERNICAMA ZA SPROVOĐENJE PLANSKOG DOKUMENTA

LEGENDA

- GRANICA PLANSKOG DOKUMENTA
- GRANICA URBANISTIČKE PARCELE

SMJERNICE ZA SPROVOĐENJE PLANSKOG DOKUMENTA

- GRANICA KATASTARSKE PARCELE
- K25 2015 OZNAKA KATASTARSKE PARCELE
- GRANICA URBANISTIČKE PARCELE
- UP 1 OZNAKA URBANISTIČKE PARCELE
- GRANICA URBANISTIČKOG BLOKA
- 1 OZNAKA URBANISTIČKOG BLOKA
- GL—○ GRAĐEVINSKA LINIJA
- RL—○ REGULACIONA LINIJA
- ▭ OBJEKTI U KORIDORU PLANIRANIH SAOBRAČAJNICA



Detaljni urbanistički plan "Zeleni pojas"

naručilac:	OPŠTINA BAR	
obrađivač:	PLANING DOO NIK ŠIĆ društvo za planiranje i projektovanje	
naziv karte:	PLAN SA SMJERNICAMA ZA SPROVOĐENJE PLANSKOG DOKUMENTA	datum: avgust, 2011.
odgovorni planer: planer:	Mirjana Nikolić, dpp Branislav Rakojević, dia	razmjera karte: 1:1000
faza:	USVOJENO REŠENJE	redni broj: 14

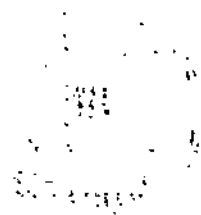

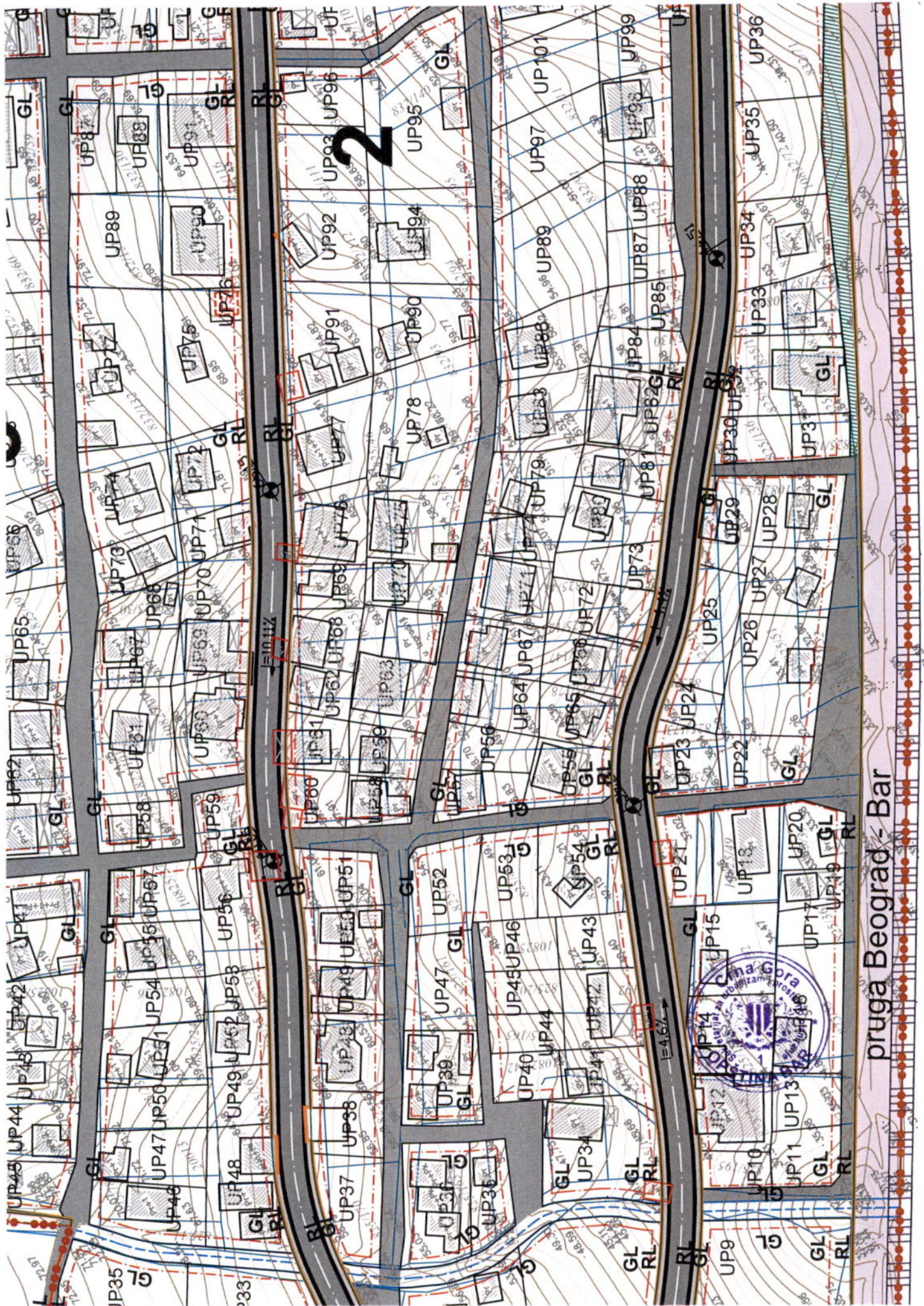

pruga Beograd - Bar

11
12
13
14

Detaljni urbanistički plan "ZELENI POJAS"

PLAN ZELENIH I SLOBODNIH POVRŠINA

LEGENDA

●●●●● GRANICA PLANSKOG DOKUMENTA

○——○ GRANICA URBANISTIČKE PARCELE

PLAN ZELENIH I SLOBODNIH POVRŠINA

 ZELENE POVRŠINE OGRANIČENE NAMJENE

 ZELENE POVRŠINE SPECIJALNE NAMJENE

 ZELENILO INDIVIDUALNIH STAMBENIH OBJEKATA

 ZAŠTITNI POJASEVI

Detaljni urbanistički plan "Zeleni pojas"



naručilac:	OPŠTINA BAR	
obrađivač:	PLANING DOO NIKŠIĆ <small>društvo za planiranje i projektovanje</small>	
naziv karte:	PLAN ZELENIH I SLOBODNIH POVRŠINA	datum: avgust, 2011.
odgovorni planer: planer:	Mirjana Nikolić, dpp Ana Vukotić, dpa	razmjera karte: 1:1000
faza:	USVOJENO REŠENJE	redni broj: 07



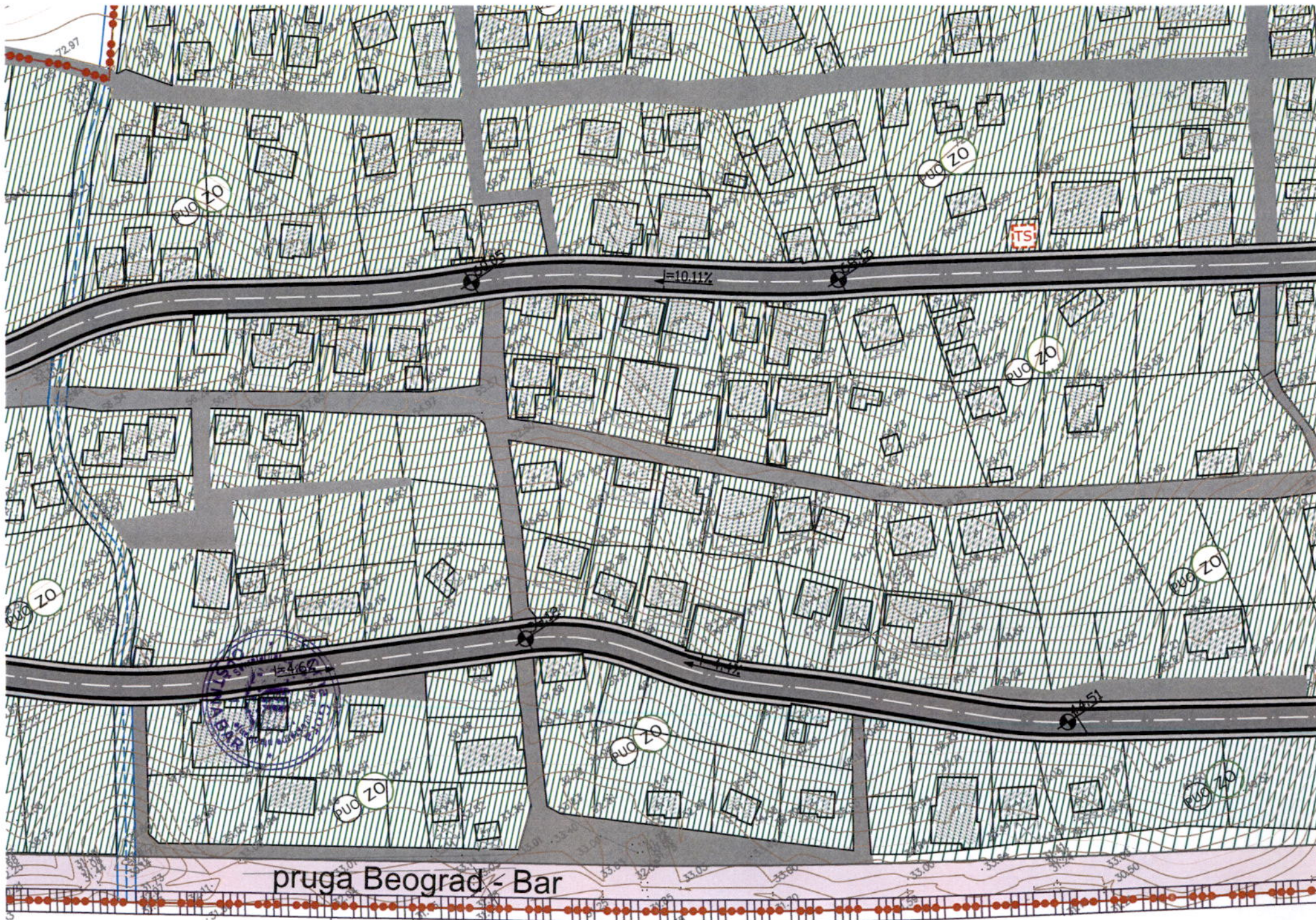

pruga Beograd - Bar

TEHNIČKI USLOVI

Za izradu projektne dokumentacije za priključenje na hidrotehničku infrastrukturu

a) Opšti dio

Vodovod:

- o Za registrovanje utroška vode cijelog objekta potrebno je ugraditi vodomjer u šahti u skladu sa tehničkim propisima. Šaht treba da bude lociran u posjedu investitora, 1m od ivice parcele gledajući iz pravca mjesta priključenja na ulični cjevovod. Predvidjeti posebno mjerenje potrošnje vode za stambeni i poslovni dio objekta.
- o Mjerenje isporučenih količina vode u objektima koji će se graditi ili postavljati na teritoriji Opštine Bar će se vršiti sledećim vodomjerima:
 - a) U objektima za individualno stanovanje – višestambenim vodomjerima sa mokrim ili suvim mehanizmom klase tačnosti »C« ili više i pripremom za daljinsko očitavanje putem radio veze.
 - b) U objektima za kolektivno stanovanje – višestambenim vodomjerom sa mokrim ili suvim mehanizmom klase tačnosti »C« ili više i sistemom za daljinsko očitavanje putem radio veze.
 - c) U objektima za obavljanje djelatnosti ili za smještaj sa profilom priključka na javni vodovod od 50mm ili većim – kombinovanim elektromagnetnim ili ultrazvučnim vodomjerom istog profila sa mogućnošću daljinskog.
 - d) U poslovnim prostorima u objektu – višestambenim vodomjerom sa mokrim ili suvim mehanizmom klase »C« ili više i sistemom za daljinsko očitavanje putem radio veze i radio frekventnim ventilom ispred vodomjera.
- o U objektima za kolektivno stanovanje, vodomjeri se ugrađuju u zajedničkim dijelovima stambene zgrade (hodnicima i holovima) uz obaveznu ugradnju manuelnog magnetnog ventila ispred vodomjera.
- o Za objekte sa više od četiri stambene jedinice (stambene zgrade) može se predvidjeti ugradnja kontrolnih vodomjere za svaki ulaz posebno (vertikalno). Vodovodnu šahtu obavezno izvesti sa drenažom, penjalicama i poklopcem tako postavljenim da se vodomjer ne nalazi neposredno ispod otvora poklopca. Za svaku stambenu jedinicu predvidjeti ugradnju mjernih uređaja-vodomjera smještenih u kasetama na etažama, stalno dostupnim za očitavanje, kontrolu i održavanje (max jedan ormar za jedan sprat, uz mogućnost zaključavanja radi obezbjeđenja od oštećenja i krađe vodomjera). Vodomjeri sa horizontalnom osovinom se moraju postaviti isključivo horizontalno, odnosno sa vertikalnom osovinom isključivo vertikalno, sa pravim komadom cijevi 3D-5D ispred vodomjera. Ukoliko se predvidi baštenski hidrant neophodno je odrediti subjekt koji će izmirivati naknadu za utrošenu vodu.
- o Kod vodomjera profila Ø50mm i više obavezno se ispred vodomjera ugrađuje zatvarač, hvatač nečistoće, MDK komad, ravni komad za smirenje toka vode, a iza vodomjera ravni komad i zatvarač. Iza vodomjera na koji je spojena hidrantska mreža objekta ili sprinkler sistem za gašenje požara, obavezno se ugrađuje zaštitnik od povratnog toka (nepovratni ventil). Dužina ravnog dijela za smirenje toka ispred i iza vodomjera zavisi o profilu vodomjera. Prilikom dimenzionisanja vodomjernog šahta voditi računa o dimenzijama armatura i fazonskih komada koji se ugrađuju.
- o Za vrstu materijala priključka na vodovodnu mrežu predvidjeti PEHD (polietilen) ili PP (polipropilen). Maksimalno dozvoljeni profil priključka

- je Ø100mm, pri čemu profil priključka mora biti manji od profila ulične cijevi na koju se planira priključenje.
- o Direktno uzimanje vode iz javne vodovodne mreže preko hidroforskih uređaja, dozvoljeno je samo kod cjevovoda prečnika Ø 200 mm i više. Uređaj za povišenje pritiska kod direktnog spoja na vodovodnu mrežu obavezno mora biti opremljen frekventnom regulacijom. Iz cjevovoda prečnika manjih od Ø200mm voda za uređaj za povišenje pritiska se može uzimati samo preko zatvorenog prelaznog rezervoara sa slobodnim nivoom vode.
 - o Direktno uzimanje vode iz javnog cjevovoda za sprinkler instalaciju (preko priključka za objekat) dozvoljeno je samo u slučaju kada je ulični cjevovod prečnika većeg ili jednakog Ø 250 mm. Za prečnike uličnih cjevovoda manjeg od Ø 250 mm potrebno je izgraditi rezervoar dovoljne zapremine za potrebe sprinkler instalacija. Rezervoari se u ovom slučaju pune iz uličnog cjevovoda u skladu sa hidrauličkim proračunom iz projekta.

Fekalna kanalizacija:

- o Profil priključka i pad potrebno je odabrati u skladu sa izvedenim hidrauličkim proračunima, kao i na osnovu raspoloživih geodetskih kota. Minimalni profil priključka na gradsku kanalizacionu mrežu je Ø 160mm.
- o Sva neophodna geodetska mjerenja i uzdužne profile, predvidjeti tehničkom dokumentacijom.
- o Gradski sistem kanalizacione mreže je separatan, tako da se ne dozvoljava upuštanje atmosferskih voda u fekalnu kanalizaciju i obrnuto
- o Nije dozvoljeno gravitaciono priključenje podrumskih i suterenskih etaža objekta na fekalnu kanalizaciju.
- o Prilikom izrade projekta u dijelu ispuštanja otpadnih voda uzeti u obzir sve specifičnosti korisnika kanalizacije (kapacitet i tehnologija proizvodnje, količina, sastav i dinamika ispuštanja otpadnih voda, mogućnost recirkulacije i dr.), kao i ispoštovati "Pravilnik o kvaliteti i sanitarno-tehničkim uslovima za ispuštanje otpadnih voda u recipijent i javnu kanalizaciju, načinu i postupku ispitivanja kvaliteta otpadnih voda, min. broju ispitivanja i sadržaju izvještaja o utvrđenom kvalitetu otpadnih voda" (Sl.List CG br.45/08,9/10 i 26/12)
- o Za materijal za izradu priključka na fekalnu kanalizaciju predvidijeti atestirane PVC kanalizacione cijevi za uličnu kanalizaciju (tjemene nosivosti min SN4) ili PP (polipropilen).
- o Reviziona okna mogu biti kružnog ili četvrtastog poprečnog presjeka, monolitne AB, montažne AB i poliesterske izrade.
- o Na mjestima gdje je moguć uticaj morske vode predvidijeti šahte od poliestera.

Atmosferska kanalizacija

- o Neophodno je izvesti proračun oticanja sa predmetne parcele, krovova i uređenih površina i odabrati adekvatan profil priključka.
- o Sa izvršenim geodetskim mjerenjima, dati uzdužne profile odvodnih kanala i raspoložive padove samog priključka.
- o Reviziona okna i kišne slivnike projektovati u skladu sa tehničkim propisima za ovu vrstu djelatnosti.
- o Za materijal za izradu priključka na atmosfersku kanalizaciju predvidijeti PVC ili PE (polietilen).
- o Predvidjeti separatore za prečišćavanje voda sa parkinga i saobraćajnica, prije upuštanja ovih voda u gradsku atmosfersku kanalizaciju. Isto važi za sve zatvorene prostore u objektu koji služe za parkiranje automobila (garaže) površine veće od 50m².
- o Reviziona okna mogu biti kružnog ili četvrtastog poprečnog presjeka, monolitne AB, montažne AB i poliesterske izrade.

- o Na mjestima gdje je moguć uticaj morske vode predvidjeti šahte od poliestera

b) Postojeće hidrotehničke instalacije

- o U slučaju da je u granicama urbanističke parcele trasirana postojeća vodovodna cijev, koja se zadržava u planskom dokumentu, ili je planirana izgradnja nove mreže, neophodno je pridržavati se odredbi »Pravilnika o određivanju i održavanju zona i pojaseva sanitarne zaštite izvorišta i ograničenjima u tim zonama« („Službeni list Crne Gore“, br. 66/09 od 2. oktobra 2009.god.
Član. 32 - Pojas sanitarne zaštite određuje se oko glavnih cjevovoda i u zavisnosti od konfiguracije terena iznosi po 2m od osovine cjevovoda sa obje strane, a za cjevovode za vodosnabdijevanje do 200 stanovnika po 1m od osovine cjevovoda sa obje strane. U pojasu zaštite nije dozvoljena izgradnja objekata, postavljanje uređaja i vršenje radnji koje na bilo koji način mogu zagaditi vodu ili ugroziti stabilnost cjevovoda.
Za cjevovode profila DN 200mm i veće, u slučaju izgradnje objekata na trasi cjevovoda u zoni sanitarne zaštite, neophodno je obezbijediti slobodan prostor svijetlog otvora širine 4,0m i visine 3,0m.
- o Ako u granicama urbanističke parcele već postoji ili je planirana izgradnja fekalnog odnosno atmosferskog kolektora, nije dozvoljena izgradnja objekata, postavljanje uređaja i vršenje radnji u pojasu od 2m od osovine kolektora, koje na bilo koji način mogu ugroziti stabilnost cjevovoda.

c) Posebni dio

Priključenje na hidrotehničku infrastrukturu

- o Priključenje objekta na hidrotehničku infrastrukturu (vodovod, fekalnu i atmosfersku kanalizaciju) predvidjeti u skladu sa prostorno planskim dokumentom faza hidrotehnika.

d) Tehnička opremljenost projekta hidrotehničkih instalacija

I) Projekat unutrašnjih instalacija objekta

- Projekat treba da sadrži sve tekstualne i grafičke priloge za glavni projekat u skladu sa Pravilnikom o načinu izrade i sadržini tehničke dokumentacije. Projekat unutrašnjih instalacija vodovoda i kanalizacije treba izraditi u skladu s pravilima struke i odredbama važeće zakonske regulative, a mora obuhvatiti interne instalacije vodovoda i kanalizacije.

II) Projekat uređenja

- U projektu dostaviti preglednu situaciju u odgovarajućoj razmjeri sa jasno naznačenim mjestom priključenja na gradsku ulični vodovodnu i kanalizacionu mrežu.
- Na situaciji prikazati položaj sa naznačenim međusobnim rastojanjem planiranog objekta od postojećih i planiranih hidrotehničkih instalacija.
- Projektom obavezno prikazati detalj vodomjernog šahta - vodoinstalaterski i građevinski, sa specifikacijom i pravim dimenzijama fazonskih komada i armatura da bi dokazali usvojene dimenzije, osnovu i presjek kao i njegovu lokaciju na situaciji.

321 Tehnički direktor,
Alvin Tombarević

[Signature]



Izvršni direktor,
Zoran Pajović

[Signature]





Crna Gora
Opština Bar
Sekretarijat za komunalne poslove i
saobraćaj

Adresa: Bulevar revolucije br. 1
85000 Bar, Crna Gora
Tel: +382 30 311 561
email: sekretarijat.kps@bar.me
www.bar.me

Broj: UPI 14-341/23- 212/1

Bar, 24.03.2023. godine

Sekretarijat za komunalne poslove i saobraćaj, na osnovu člana 17 Zakona o putevima („Sl. list Crne Gore“, br. 82/20,140/22), člana 74 Zakona o planiranju prostora i izgradnji objekata („Sl. list Crne Gore“, br. 64/17, 44/18, 63/18, 82/20 i 86/22, 04/23), člana 12 Odluke o opštinskim i nekategorisanim putevima ne teritoriji opštine Bar („Sl. list Crne Gore – opštinski propisi“, br. 46/16), člana 12 Odluke o organizacije i načinu rada lokalne uprave („Sl. list Crne Gore – opštinski propisi“, br. 40/18, 60/22 i 005/23), d o n o s i:

R J E Š E N J E

Utvrđuju se opšti saobraćajno-tehnički uslovi za izradu tehničke dokumentacije za izgradnju stambenih, poslovnih i turističkih objekata u zahvatu planske dokumentacije Opštine Bar, i to:

1. Priključak UP na javnu saobraćajnicu projektovati u skladu sa planskim dokumentom;
2. Urbanistička parcela mora da ima jedan kolski ulaz/izlaz na javnu saobraćajnicu predviđenu planskim dokumentom;
3. Širinu priključka projektovati u zavisnosti od usvojenog mjerodavnog vozila;
4. Mjerodavno vozilo se definiše na osnovu potrebe prilaznog puta, odnosno u zavisnosti od planiranog sadržaja na parceli;
5. Radijuse krivina pri ulasku/izlasku na UP dimenzionisati prema normativima za usvojeno mjerodavno vozilo;
6. Ukoliko je parceli omogućen pristup sa više saobraćajnica, isti je potrebno planirati sa saobraćajnice nižeg ranga;
7. Na priključku na put obezbijediti odgovarajuću preglednost za učesnike u saobraćaju;
8. Voditi računa o spoju prilaznog i javnog puta, za sami priključak koristiti materijale koji odgovaraju materijalima puta na koji se priključuje;
9. Uzdužne profile priključka prilagoditi terenu i okolnim objektima, uz obavezno postizanje poprečnih i podužnih nagiba potrebnih za odvođenje atmosferskih voda;
10. Parkiranje riješiti u okviru UP saglasno važećim normativima;
11. Parking mjesta, u zavisnosti od načina parkiranja (podužno, koso, upravno), dimenzionisati u skladu sa važećim normativima;
12. Horizontalnu i vertikalnu signalizaciju na UP projektovati u zavisnosti od namjene parcele i očekivanog intenziteta saobraćaja;
13. Za svaku UP obavezno uraditi saobraćajno-tehničku dokumentaciju – fazu saobraćaja;
14. Saobraćajno-tehničku dokumentaciju uraditi u skladu sa važećim standardima, tehničkim uputstvima i normativima iz predmetne oblasti;
15. Ovi saobraćajno-tehnički uslovi su sastavni dio UT-uslova za izradu tehničke dokumentacije za izgradnju stambenih, poslovnih i turističkih objekata koji se nalaze u zahvatu planske dokumentacije Opštine Bar.

O b r a z l o ž e n j e

Članom 17 Zakona o putevima („Sl. list Crne Gore“, br. 82/20, 86/22) propisano je da organ uprave izdaje saobraćajno-tehničke uslove za priključenje na javni put, pri čemu predmetne uslove za opštinske puteve izdaje nadležni organ lokalne uprave.

Članom 12 Odluke o opštinskim i nekategorisanim putevima na teritoriji opštine Bar („Sl. list Crne Gore – opštinski propisi“, br. 46/16) je propisano da organ lokalne uprave nadležan za poslove saobraćaja izdaje saobraćajno-tehničke uslove za priključenje na opštinski ili nekategorisani put.

Članom 12 Odluke o organizaciji i načinu rada lokalne uprave („Sl. list Crne Gore – opštinski propisi“, br. 040/18, 060/22, 005/23) je propisano da Sekretarijat za komunalne poslove i saobraćaj, pored ostalog, vrši poslove koji se odnose na izdavanje saobraćajno – tehničkih uslova za projektovanje priključaka na opštinski i nekategorisani put.

Članom 74 stav 5 Zakona o planiranju prostora i izgradnji objekata („Sl. list Crne Gore“, br. 64/17, 44/18, 63/18, 82/20 i 86/22, 04/23) je propisano da uslove koje prema posebnim propisima izdaje organ za tehničke uslove, a koji su neophodni za izradu tehničke dokumentacije, kao i list nepokretnosti i kopiju katastarskog plana pribavlja Ministarstvo, odnosno nadležni organ lokalne samouprave. Shodno članu 5 stav 1 alineja 16, organ za tehničke uslove je, pored ostalih, organ lokalne uprave nadležan za poslove saobraćaja.

Imajući u vidu naprijed navedene propise, odlučeno je kao u dispozitivu Rješenja.

Rješenje je donijeto bez izjašnjenja stranke o rezultatima ispitnog postupka iz razloga jer je utvrđeno da se Rješenje donosi u korist stranke.

Upustvo o pravnoj zaštiti: Protiv ovog Rješenja može se izjaviti žalba Glavnom administratoru Opštine Bar u roku od 15 dana od dana prijema istog. Žalba se ulaže preko ovog organa i taksira se sa 3 € administrativne takse.

Samostalni Savjetnik III za saobraćaj,
Milan Andrijašević



Dostavljeno: Sekretarijatu za urbanizam i prostorno planiranje; u spise; a/a.

Kontakt tel.: 030/311-561

E-mail: sekretarijat.kps@bar.me



Crna Gora
Uprava za željeznice

Adresa: Hercegovačka 75
81000 Podgorica, Crna Gora
tel: +382 20 232 237
fax: +382 20 232 128
e-mail: info.uzz@gov.me; info@dzzcg.me

Broj: 01-344/24-508/4



Crna Gora
OPŠTINA BAR

Podgorica, 30. 9. 2024. godine

Primljeno:	31.10.2024		
Org.jed.	Broj	Prilog	Vrijednost
07	332/24	755	

OPŠTINA BAR

Sekretarijat za urbanizam i prostorno planiranje
n/r gospođi Sabaheti Divanović, samostalnoj savjetnici

Predmet: Saglasnost na izgradnju novog objekta na katastarskoj parceli br. 825/34 KO Šušanj, Opština Bar

Veza: Dopis Sekretarijata za urbanizam i prostorno planiranje Opštine Bar br. 07-332/24-755/3 od 25. 9. 2024. godine, UzŽ br. 01-344/24-508/1 od 30. 10. 2024. godine

Poštovani,

Poštovani,

Obratili ste se Upravi za željeznice u vezi sa izdavanjem saglasnosti za izradu tehničke dokumentacije za gradnju novog objekta na katastarskoj parceli br. 825/34 KO Šušanj.

Imajući u vidu vaše obraćanje, član 20 Zakona o željeznici, kao i Mišljenje Željezničke infrastrukture Crne Gore AD – Podgorica, broj 9542 od 17. 10. 2024. godine (UzŽ broj 01-344/24-508/3 od 25. 10. 2024. godine), **izdaje se saglasnost** za izradu tehničke dokumentacije za izgradnju novog objekta na katastarskoj parceli br. 825/34 KO Šušanj, u skladu sa urbanističko-tehničkim uslovima.

Napominjemo da je potrebno dostaviti projektnu dokumentaciju Upravi za željeznice u fazi revizije.

Prilog: Mišljenje ŽICG 9542 od 17. 10. 2024. godine, (UzŽ broj 01-344/24-508/3 od 25. 10. 2024. godine)

S poštovanjem,

Obradio

Mirsad Veliu, samostalni savjetnik III



DIREKTOR

MSc.Denis Lukač, dipl.inž.saob.

Dostavljeno:

- Naslovu
- Obrađivaču
- a/a



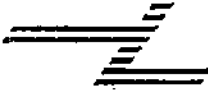

Broj: 9542
Podgorica, 17.X 2024. godine

Crna Gora

UPRAVA ZA ŽELJEZNICE

Primitljeno: 25.10.2024			
Org. jed.	Broj	Prilog	Vrijednost
01-344/24	-	SP8	3

UPRAVA ZA ŽELJEZNICE

Direktor, Denis Lukač

Ul. Hercegovačke 75
Podgorica

PREDMET: Mišljenje o zahtjevu Sekretarijata za urbanizam i prostorno planiranje opštine Bar (br.07-332/24-755/3 od 25.IX 2024, Uprava za željeznice broj 01-344/24-508/1 od 30.IX 2024), a u ime g. Crnovršanin Damira

Poštovani,

Sekretarijat za urbanizam i prostorno planiranje opštine Bar obratio se Upravi za željeznice dopisom broj br.07-332/24-755/3 od 25.IX 2024 (Uprava za željeznice broj 01-344/24-508/1 od 30.IX 2024), a u ime g. Crnovršanin Damira.

Isti dopis upućen je ŽICG AD Podgorica na mišljenje od strane Uprave za željeznice dopisom broj 01-344/24-508/2 od 1.X 2024 (ŽICG broj 8663 od 2.X 2024). Ovim dopisom traže se uslovi za izgradnju objekta na katastarskoj parceli broj 825/34, KO Šušanj, opština Bar.

ŽICG AD Podgorica formirala je stručnu komisiju rješenjem broj 8976 od 11.X 2024 godine. Komisija je mišljenja da se može dozvoliti izgradnja objekta u skladu sa urbanističko tehničkim uslovima koji su zahtjevom priloženi. Podnosilac zahtjeva je dužan da projektnu dokumentaciju u fazi revizije dostavi na saglasnost Upravi za željeznice.

U prilogu: Izvještaj komisije broj 9143 od 16.X 2024 godine sa svim detaljima.

S poštovanjem,

Tehnička direktorica Sektora za održ.građ.inf.

Marija Grujić-Radulović

Direktor Sektora za održ.građ.inf.

Bogdan Šušić

Pomoćnik ID za građ. i el. poslove

Vladimir Merdović

IZVRŠNA DIREKTORICA

Marija Bošković

Dostaviti:

- naslovu (sa prilogom),
- Potpisnicima (bez priloga)
- Sektoru za pravne poslove (bez priloga)
- Arhivi (sa prilogom)



Broj: 9/143
Podgorica, 16.X 2024. godine

IZVJEŠTAJ

Komisije formirane Rješenjem broj 8976 od 11.X 2024 godine

Komisija u sastavu:

Marija Grujić-Radulović, dipl.grad.ing., predsjednica

Marko Ivanović, dipl.ing.geod. , član

Ljubiša Rakić, grad.ing. , član

Ranko Peličić, spec.struk.el.ing. , član

1. Zadatak Komisije:

Komisija ima zadatak da izvrši obilazak kat.parcela br.825/34, KO Šušanj, opština Bar, te donese svoje mišljenje i definiše tehničke uslove za izgradnju objekta na ovoj kat.parceli.

2. Podnosilac Zahtjeva:

Uprava za željeznice, dopisom broj 01-344/24-508/2 od 1.X 2024 (ŽICG broj 8663 od 2.X 2024) prosljeđuje zahtjev Sekretarijata za urbanizam i prostorno planiranje opštine Bar (br.07-332/24-755/3 od 25.IX 2024, Uprava za željeznice broj 01-344/24-508/1 od 30.IX 2024), a u ime g. Crnovršanin Damira .

3. DOSTAVLJENA DOKUMENTACIJA

- Urbanističko tehnički uslovi broj 07-332/24-755/4 od 25.9.2024 godine
- Izvod iz DUP-a „ZELENI POJAS“ za urbanističke parcele broj 13 i 16 blok 1, broj 07-332/24-755/4 od 25.9.2024 godine.

4. OBILAZAK TERENA

Dana 15.X 2024 godine, Komisija je u potpunom sastavu izašla na lice mjesta. Na terenu je zajednički konstatovano sljedeće:

- Lokacija kat.parcele broj 825/34 KO Šušanj, opština Bar nalazi se sa lijeve strane pruge u km 450+000, u blizini željezničkog propusta u km 449+981, u blizini naglavne grede djelimično saniranog klizišta „Mrčele“.
- Parcela je neograđena i obrasla niskom vegetacijom, bez izgrađenih objekata, površine P=214 m², a najveći dio ove površine nalazi se u infrastrukturnom pojasu.
- Rastojanje najbliže tačke granice predmetne parcele od ose pruge je cca 10 m.
- Električne instalacije (kablovi, km 450+000), u vlasništvu ŽICG, se nalaze u zemljanom rovu sa desne strane pruge Podgorica - Bar na rastojanju 4,5m od ose kolosjeka i na dubini od 0,8m.

5. MIŠLJENJE KOMISIJE

Komisija je mišljenja da se može dozvoliti izgradnja objekta u skladu sa urbanističko tehničkim uslovima koji su zahtjevom priloženi. Podnosilac zahtjeva je dužan da projektnu dokumentaciju u fazi revizije dostavi na saglasnost Upravi za željeznice.

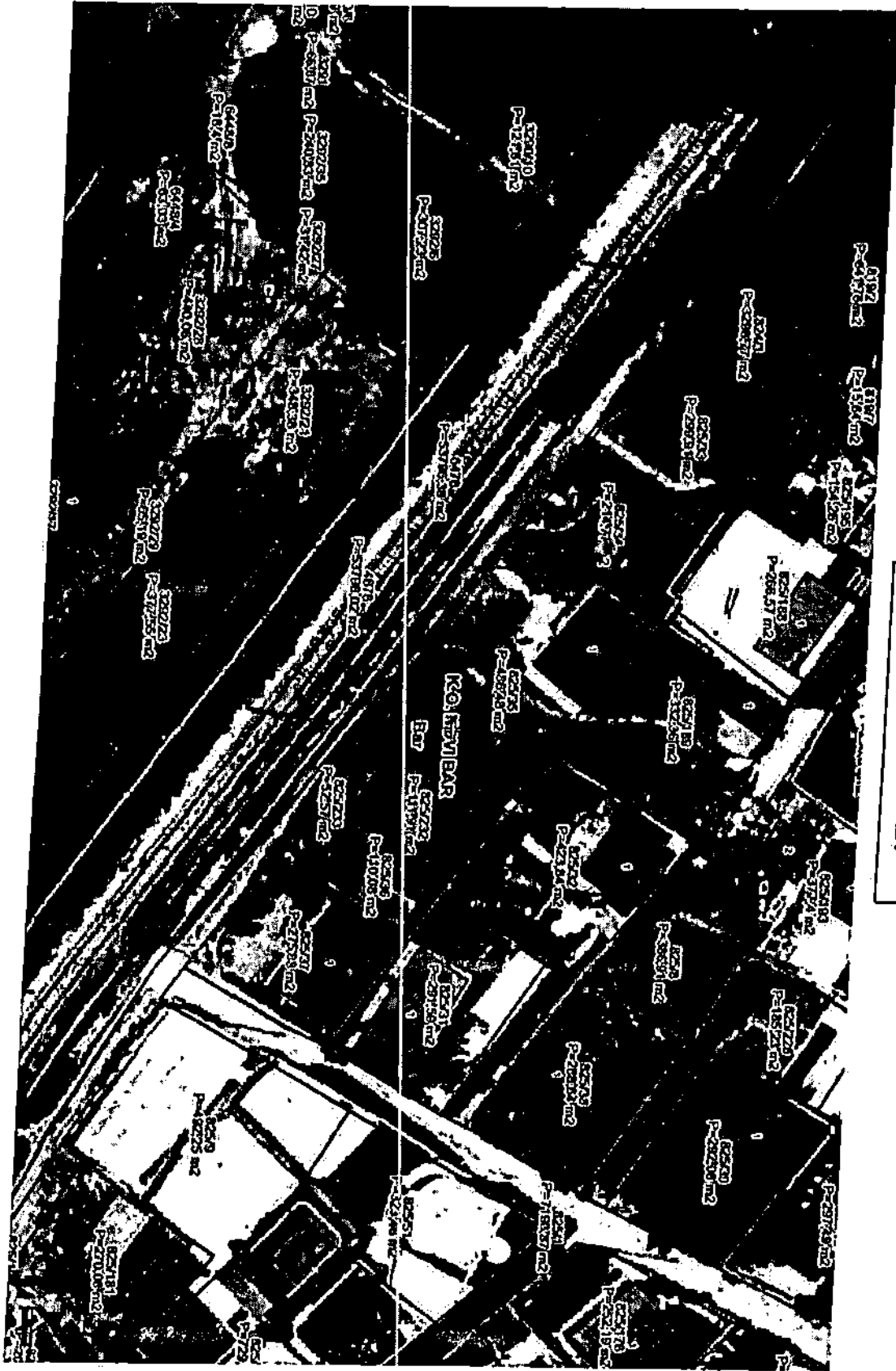
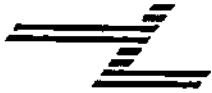

PRIKAZ SA GEOPORTALA



ŽELJEZNIČKA
INFRASTRUKTURA
CRNE GORE
AD-PODGORICA

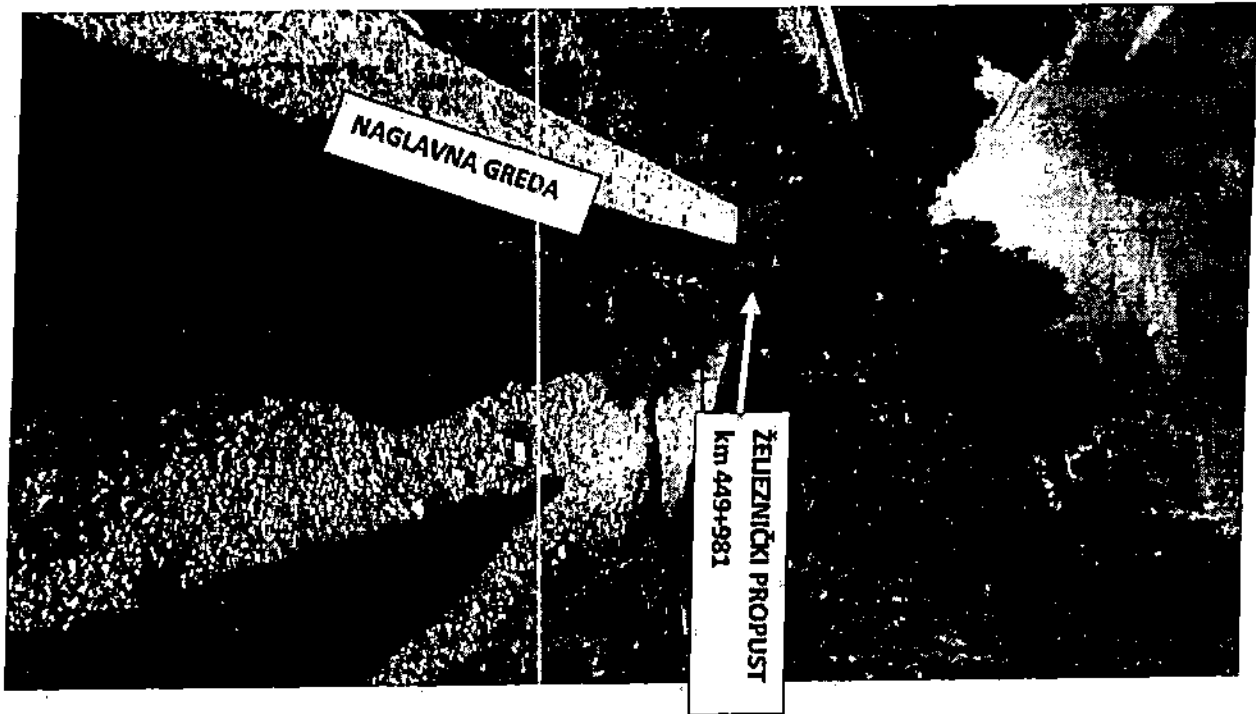
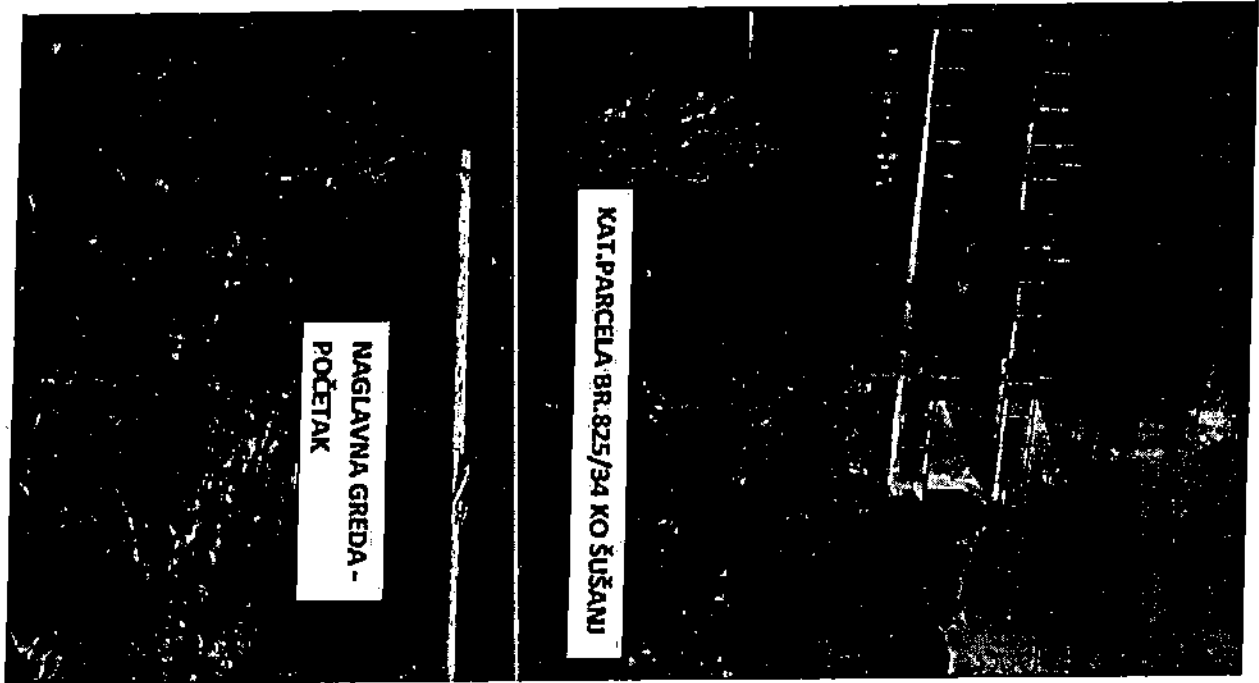



ZAKON O ŽELJEZNICI - relevantni članovi

Član 8

Infrastruktura obuhvata donji i gornji stroj pruge: objekte na pruzi (mostove, vijadukte, tunele, propuste i druge objekte), stanične kolosjeka, telekomunikaciona, signalno-sigurnosna, elekrovučna, elektroenergetska i ostala postrojenja i uređaje na pruzi, opremu pruge, zgrade željezničkih službenih mjesta i ostale objekte na željezničkim službenim mjestima, koji su u funkciji organizovanja i regulisanja željezničkog saobraćaja, sa zemljištem koje služi tim zgradama, pružni pojas i vazdušni prostor iznad pruge u visini od 12 m, odnosno 14 m kod dalekovoda napona preko 220 kV, računajući iznad gornje ivice šine.

Član 20

U infrastrukturnom pojasu, osim u zoni pružnog pojasa, mogu se graditi objekti koji nijesu u funkciji željezničkog saobraćaja, uz saglasnost Organa uprave, koja se izdaje na osnovu mišljenja upravljača infrastrukture i ukoliko je izgradnja tih objekata predviđena prostorno-planskom dokumentacijom.

U pružnom pojasu mogu se postavljati kablovi, električni vodovi niskog napona za osvijetljavanje, telegrafske i telefonske vazdušne linije i vodovi, postrojenja, vodovodni, kanizacioni, cjevovodi i slični objekti i postrojenja na osnovu saglasnosti Organa uprave koja se izdaje na osnovu mišljenja upravljača infrastrukture.

U željezničkom području gdje se nalaze željeznički mostovi, vijadukti i tuneli, na udaljenosti od osam metara od spoljne ivice nosača mosta, odnosno vijadukta i spoljne ivice portala tunela mogu se graditi i objekti koji nijesu u funkciji željezničkog saobraćaja, a ispod donje ivice građevinske konstrukcije mosta i vijadukta mogu se graditi objekti na udaljenosti ne manjoj od osam metara, na osnovu saglasnosti Organa uprave, koja se izdaje na osnovu mišljenja upravljača infrastrukture.

U zaštitnom pružnom pojasu, na udaljenosti do 50 m od ose krajnjeg kolosjeka, zabranjena je gradnja objekata u kojima se koriste eksplozivna sredstva (rudnici, kamenolomi i sl.) i industrijska postrojenja za proizvodnju hemijskih i eksplozivnih sredstava i drugi slični objekti.

Sadržaj zahtjeva za izdavanje saglasnosti Organa uprave za izgradnju objekata iz st. 1, 2, 3 i 4 ovog člana i tehničke dokumentacije koja se podnosi uz zahtjev za izdavanje saglasnosti propisuje Ministarstvo.

KOMISIJA

Marja Grujić-Radulović, dipl.građ.ing., predsjednica

Marko Ivanović, dipl.ing.geod. , član

Ljubiša Rakezić, građ.ing. , član

Ranko Pešić, spec.struk.el.ing. , član

Dostaviti:

- Izvršnoj direktorici
- Pomoćniku ID za građ. poslove
- Članovima komisije x4
- Sektoru za pravne poslove
- Sektoru za održ.građ.inf.
- arhivi





UPRAVA ZA NEKRETNINE

CRNA GORA

PODRUČNA JEDINICA
BAR

Broj: 102-919-33566/2024

Datum: 27.09.2024

KO: ŠUŠANJ

Na osnovu člana 173 Zakona o državnom premjeru i katastru nepokretnosti ("Sl. list RCG" br. 29/07, "Sl. list CG" br. 73/10, 032/11, 040/11, 043/15, 037/17 i 17/18), postupajući po zahtjevu , , za potrebe izdaje se

LIST NEPOKRETNOSTI 1798 - PREPIS

Podaci o parcelama									
Broj	Podbroj	Broj zgrade	Plan Skica	Datum upisa	Potes ili ulica i kućni broj	Način korišćenja Osnov sticanja	Bon. klasa	Površina m ²	Prihod
825	34		4 14		MRČELE	Sume 3. klase KUPOVINA		249	0.22
								249	0.22

Podaci o vlasniku ili nosiocu				
Matični broj - ID broj	Naziv nosioca prava - adresa i mjesto		Prava	Obim prava
1702954215227	SALAGIĆ MEDAČA ENVERA TUZI BB Podgorica		Svojina	1/1

Ne postoje tereti i ograničenja.

Naplata takse je oslobođena na osnovu člana 17 Zakona o administrativnim taksama ("Sl. list CG, br. 18/19). Naplata naknade oslobođena je na osnovu člana 174 Zakona o državnom premjeru i katastru nepokretnosti ("Sl. list RCG" br. 29/07, "Sl. list CG" br. 73/10, 032/11, 040/11, 043/15, 037/17 i 17/18).



Mrdjan Kovačević dipl.pravnik



CRNA GORA

UPRAVA ZA NEKRETNINE

PODRUŽNA JEDINICA: BAR

Broj: 917-dj-2137/2024

Datum: 27.09.2024.



Katastarska opština: [U[ANJ

Broj lista nepokretnosti:

Broj plana: 4

Parcela: 825/34

KOPIJA PLANA

Razmjera 1: 2500



4
664
500
009
689

4
664
500
009
689

4
664
250
009
689



4
664
250
009
689

4
664
000
009
689



4
664
000
009
689

IZVOD IZ DIGITALNOG PLANA
Obradio:

Ovjerava
Službeno lice:

