

## URBANISTIČKO-TEHNIČKI USLOVI

1	<p style="text-align: center;">Crna Gora O P Š T I N A B A R Sekretarijat za urbanizam i prostorno planiranje</p> <hr/> <p>Broj: 07-014/23-708/3 Bar, 30.10.2023. godine</p>	
2	<p>Sekretarijat za urbanizam i prostorno planiranje Opštine Bar, na osnovu člana 74 Zakona o planiranju prostora i izgradnji objekata (»Sl. list CG«, broj 64/17, 44/18, 63/18, 11/19, 82/20, 86/22 i 04/23), člana 1 Uredbe o povjeravanju dijela poslova Ministarstva ekologije, prostornog planiranja i urbanizma jedinicama lokalne samouprave (»Sl. list CG«, broj 87/18, 28/19, 75/19, 116/20, 76/21 i 151/22), DUP-a »Pečurice - centar« (»Sl.list CG« br. 25/11) i podnijetog zahtjeva Shcheglov Valerii, iz Ruske Federacije, izdaje:</p>	
3	<p><b>URBANISTIČKO-TEHNIČKE USLOVE</b> <b>za izradu tehničke dokumentacije</b></p>	
4	<p>Za rekonstrukciju postojećeg objekta i promjenu stanja u prostoru na urbanističkoj parceli UP290, u zoni »A«, podzona »A2«, po DUP-u »Pečurice - centar«. Veći dio katastarske parcele broj 2585 KO Pečurice, u Baru, ulazi u sastav predmetne urbanističke parcele.</p> <p>Napomena: Konačna lokacija urbanističke parcele (koja katastarska parcela ili više katastarskih parcela ili njihovi dijelovi i sa kojom površinom ulaze u sastav UP) će se odrediti u fazi izrade tehničke dokumentacije, a nakon izrade geodetskog elaborata (Elaborata parcelacije) od strane ovlaštene geodetske organizacije koja posjeduje licencu.</p>	
5	<b>PODNOŠILAC ZAHTJEVA:</b>	Shcheglov Valerii, iz Ruske Federacije
6	<b>POSTOJEĆE STANJE</b>	
	<p>U svemu prema Izvodu iz DUP-a »Pečurice - centar«, grafički prilozi »Analiza postojećeg stanja – Fizičke strukture«, izdatim od strane ovog Sekretarijata, a koji čine sastavni dio ovih uslova.</p> <p>Uvidom u Plan utvrđeno je da se radi o urbanističkoj parceli sa postojećim objektom.</p>	



Shodno DUP-u »Pečurice - centar« na urbanističkim parcelama sa postojećim objektima, planirano je da se može izdati građevinska dozvola:

- za objekte koji ispunjavaju uslove za izgradnju planiranih (novih) objekata
- za objekte koji su prekoračili maksimalne indekse (indeks zauzetosti, indeks izgrađenosti), maksimalnu spratnost, za koje su ispunjeni uslovi parkiranja, a koji nisu prešli definisanu građevinsku liniju prema susjednim parcelama niti regulacionu liniju prema saobraćajnici - u postojećem gabaritu
- za objekte koji su prekoračili maksimalne indekse (indeks zauzetosti, indeks izgrađenosti), maksimalnu spratnost, definisanu građevinsku liniju prema susjednim parcelama, a koji ispunjavaju uslove parkiranja i nisu prešli definisanu regulacionu liniju prema saobraćajnici - u postojećem gabaritu uz pismenu saglasnost susjeda.

U slučaju kada je postojeći objekat dotrajavao, ili kada Investitor odluči da ga ruši, objekat se može rušiti u skladu sa Elaboratom o uklanjanju postojećih obejkata, koji se radi za djelove objekata ili objekte u cjelini, uz prethodnu prijavu radova na uklanjanje postojećih objekata koja se podnosi nadležnom inspekcijskom organu i na parceli izgraditi novi, prema uslovima i smjernicama ovog Plana za izgradnju Planiranih objekata.

## 7 PLANIRANO STANJE

### 7.1. Namjena parcele odnosno lokacije

#### ***Turističko stanovanje.***

Turističko stanovanje podrazumijeva objekte namjenski građene za pružanje turističkih usluga ishrane i smještaja odnosno motele, pansionere, vile ili objekte koji se povremeno koriste za ove namjene-odmarališta, hosteli, kuće za odmor i sl.

Stanovanje je definisano kao pretežna namjena u okviru koje se u skladu sa uslovima parcele mogu organizovati i drugi sadržaji i to pre svega u funkciji turizma, u pojedinačnim objektima.

**Napomena:** Shodno Zakonu o planiranju prostora i izgradnju objekata, do donošenja plana generalne regulacije Crne Gore za lokaciju namijenjenu planskim dokumentom za stanovanje, odnosno za poslovnu djelatnost, urbanističko-tehnički uslovi mogu se izdati za hotel, u skladu sa Pravilnikom o bližem sadržaju i formi planskog dokumenta, kriterijumima namjene površina, elementima urbanističke regulacije i jedinstvenim grafičkim simbolima ("Službeni list CG", br. 24/10 i 33/14). U tom slučaju osnovni urbanistički parametri (indeks izgrađenosti, indeks zauzetosti, spratnost odnosno visina objekta i odnos prema građevinskoj liniji) definisani planskim dokumentom ostaju nepromijenjeni.

### 7.2. Pravila parcelacije

Predmetna urbanistička parcela, je grafički i geodetski definisana koordinatama prelomnih tačaka, datim u grafičkom prilogu »Parcelacija, regulacija i nivelacija«. Prilikom određivanja lokacije potrebno je ispoštovati odredbe citiranog Zakona o planiranju prostora i izgradnji objekata.

Smjernicama za realizaciju Plana predviđeno je sledeće:

„Kada se urbanistička parcela, koja je već određena ovim Planom, ne podudara sa postojećom katastarskom parcelom (ili parcelama), kao i u drugim opravdanim



slučajevima, kada je potrebno izvršiti manje usklađivanje urbanističke parcele sa zemljišno-knjižnim ili katastarskim stanjem, opštinski organ uprave nadležan za poslove uređenja prostora može izvršiti usklađivanje urbanističke parcele sa zemljišno-knjižnim ili katastarskim stanjem, prilikom izdavanja urbanističko-tehničkih uslova. U okviru predložene parcelacije može se vršiti udruživanje parcela i formiranje većih urbanističkih parcela. Ukoliko se određuje lokacija na dijelu urbanističke parcele za izgradnju, rekonstrukciju ili izvođenje drugih radova kojima se vrše promjene u prostoru njena površina ne može biti manja od 400 m<sup>2</sup> u Zonama A i C, a ne može biti manja od 600 m<sup>2</sup> u Zoni B. Na UP sa maslinama koje su posebno označene i tretirane kao izuzeci, lokacija u dijelu UP ne može biti manja od 1000 m<sup>2</sup>."

### 7.3. Građevinska i regulaciona linija, odnos prema susjednim parcelama

Utvrđene su u svemu prema Izvodu iz DUP-a »Pečurice - centar«, izdatom od strane ovog Sekretarijata, a koji čine sastavni dio ovih uslova.

**Građevinske linije** planiranih objekata date su kao linije do kojih se može graditi. Na parcelama koje imaju veću površinu i mogu zadovoljiti sve uslove iz Plana preporučuje se da se objekat ne gradi na GL nego da se povlači unutar parcele.

Između građevinske i regulacione linije mogu se graditi samo površinski parking prostori i formirati zeleni pojas, a u pojasu između regulacione linije i ivice kolovoza (puta) samo ozelenjavanje, u skladu sa grafičkim prilogom Pejzažna arhitektura.

U odnosu na pješačke i kolsko pješačke saobraćajnice udaljenost objekta je 3,0 m.

Građevinska linija prema susjednim parcelama je na udaljenosti 3,0 m. Za urbanističke parcele koje se graniče sa potocima, ona iznosi 10 m od ivice regulacije potoka i poklapa se sa granicom UP u dijelu prema potoku (GL=RL).

Izuzetno, građevinska linija ispod površine zemlje, ukoliko je prostor namijenjen za garažiranje, može biti maksimalno do granice urbanističke parcele, ukoliko to dozvoljavaju karakteristike terena, ali ne prema saobraćajnicama.

Izgradnja na ivici parcele (dvojni objekti i objekti u prekinutom nizu), ili na udaljenosti manjoj od propisane je moguća isključivo uz pisanu saglasnost vlasnika susjedne parcele na čijoj granici je predviđena izgradnja.

**Regulacione linije** u odnosu na postojeće saobraćajnice, koje zbog izgrađenih objekata nije moguće planirati u odgovarajućim profilima, treba da čine koridor od 8,5m- regulacioni pojas (između regulacionih linija RL, sa jedne i druge strane od osovine saobraćajnice).

8

### PREPORUKE ZA SMANJENJE UTICAJA I ZAŠTITU OD ZEMLJOTRESA, KAO I DRUGE USLOVE ZA ZAŠTITU OD ELEMENTARNIH NEPOGODA I TEHNIČKO-TEHNOLOŠKIH I DRUGIH NESREĆA

U cilju zaštite od elementarnih nepogoda postupiti u skladu sa Zakonom o zaštiti i spašavanju (»Sl. list Crne Gore«, br. 13/07, 05/08, 86/09, 32/11, 54/16, 146/21 i 3/23), Pravilnikom o mjerama zaštite od elementarnih nepogoda (»Sl. list RCG«, br. 8/93), Zakonom o zapaljivim tečnostima i gasovima (»Sl. list Crne Gore«, br. 26/10 i 48/15) i Zakonom o zaštiti i zdravlju na radu (»Sl. list Crne Gore«, br. 34/14).

Gradilište organizovati tako da se ne remeti život i rad u susjednim objektima. Investitor i izvođač su obavezni da preuzmu sve zakonom predviđene mjere obezbjeđenja i organizacije gradilišta. Pri izvođenju radova preduzeti sve potrebne mjere zaštite radnika, građana i vozila, a zaštnim mjerama omogućiti odvijanje pješačkog i motornog



saobraćaja, te javne površine koristiti samo uz prethodno pribavljene potrebne saglasnosti. Na mjestima gdje je izvršeno isjecanje regulisanih površina, iste dovesti u prvobitno stanje.

Zbog izražene seizmičnosti područja proračune za objekat raditi na IX (deveti) stepen seizmičkog intenziteta po MCS.

Izgradnji objekata mora da prethodi detaljno geomehaničko ispitivanje terena, a tehničku dokumentaciju raditi isključivo na osnovu detaljnih geodetskih snimaka terena, geoloških i hidrogeoloških podataka, kao i rezultata o geomehaničkim ispitivanjima tla.

Konstrukciju novih objekata oblikovati na savremen način bez miješanja sistema nošenja po spratovima, sa jednostavnim osnovama i jasnom seizmičkom koncepcijom.

Izbor fundiranja novih objekata prilagoditi zahtjevima sigurnosti, ekonomičnosti i funkcionalnosti objekta. Posebnu pažnju posvetiti mjerama antikorozivne zaštite.

Prilikom izgradnje objekata u cilju obezbedjenje stabilnosti terena, potrebno je izvršiti odgovarajuće saniranje terena, ako se za to pojavi potreba.

## 9 USLOVI I MJERE ZAŠTITE ŽIVOTNE SREDINE

Poštovati Zakon o procjeni uticaja na životnu sredinu (»Sl. list CG«, br. 75/18), Zakon o životnoj sredini (»Sl. list CG«, br. 52/16 i 73/19), Zakon o zaštiti prirode (»Sl. list CG«, br. 54/16), Uredbu o projektima za koje se vrši procjena uticaja na životnu sredinu (»Sl. list RCG«, br. 20/07, »Sl. list CG«, br. 47/13 i 53/14) kao i podzakonske akte koji proizilaze iz zakona.

## 10 USLOVI ZA PEJZAŽNO OBLIKOVANJE

Obradu i uređenje površina zahvaćenih planom, vršiti u skladu sa rješenjem detaljnog urbanističkog plana, a prema posebno urađenim projektima uređenja predmetne lokacije. Urbanističke parcele urediti u duhu tradicionalnog korišćenja prostora: popločavanjem pješačkih površina, ozelenjavanjem – zatravnjivanjem i sadnjom autohtonih biljnih vrsta.

Urbanističke parcele uracija (udruženih urbanističkih parcela) i urbanističkih parcela velike površine na kojima se gradi više objekata, izvršiti po principu kompleksa od više objekata koji su međusobno povezani adekvatnim komunikacijama. Prilikom lociranja objekata u okviru kompleksa težiti maksimalnom obezbjeđenju vizura prema moru za svaki od objekata i voditi računa o njihovoj međusobnoj udaljenosti.

Svi novoplanirani objekti mogu se postaviti na ili iza građevinske linije u dubini parcele a u skladu sa konfiguracijom terena, oblikom i funkcionalnom organizacijom parcele.

Slobodne površine objekata rješavaće se na način što će se u ambijent uređenog parkovskog zelenila inkorporirati sadržaji namijenjeni sportu, rekreaciji, zabavi i druženju.

Ukoliko su parcele manjih površina ili širine uličnog fronta manje od 10m težiti formiranju niza koji mora predstavljati jedinstvenu oblikovnu cjelinu i to ukoliko postoji međusobana usaglašenost susjeda.

Elementi parterne arhitekture, bazeni, manji šankovi i sl., sastavni su dio parternog uređenja, i to u skladu sa potrebama investitora. Na parceli se mogu graditi i ostali sadržaji koji su prateći turističkoj namjeni (prilazi, parkinzi, bazeni, igrališta dječja i sportska, otvorene terase i druge popločane površine, krovovi ukopanih i poluukopanih garaža koji nisu viši od 1,0 m iznad kote konačno uređenog i nivelisanog terena oko objekta, i koriste se za neku od navedenih namjena i ne ulaze u obračun indeksa.



Obrada otvorenih parkinga treba da je takva da omogući maksimalno ozelenjavanje. Koristiti po mogućnosti zastor od prefabrikovanih elemenata (beton-trava) i uz ili između parkinga (poželjno na svaka tri parking mesta) zasaditi drvored, uvijek kada uslovi terena dopuštaju.

Dozvoljeno je ograđivanje parcela samo do RL prema saobraćajnicama i to zelena živica (Napomena: RL uz saobraćajnice manjeg profila od 5,5 m se nanose od osovine saobraćajnice na obje strane 4,25 m), a prema susjednim parcelama : kamen, metalni profili, živa ograda i njihova kombinacija, na način da unaprijede estetsku vrijednost okoline (visina 1,5 m, sokl 40 cm).

Materijalizacija ograda mora da bude u skladu sa arhitektonskim nasljeđem primorskih gradova uz primjenu prirodnih autohtonih materijala.

#### Smjernice za pejzažno uređenje:

**Zelene i slobodne površine u službi turizma-turistički objekti i kompleksi (hoteli, hosteli, moteli, apartmani, vile, kuće za izdavanje, kamp i td.) - Za površine planirane za turizam, različitih kategorija neophodno je:**

- u toku izrade projektne dokumentacije izvršiti potpunu inventarizaciju postojećeg biljnog fonda i kompozicionih ansambala,
- izvršiti taksaciju biljnog materijala, vrednovanje zdravstveno i dekorativno, sa predloženim mjerama njege,
- sačuvati i uklopiti zdravo i funkcionalno zelenilo,
- svaki objekat, urbanistička parcela, pored urbanističkog i arhitektonskog rješenja, treba da ima i pejzažno uređenje;

#### **Uređenje podrazumjeva:**

- turistički objekti treba da sadrže min. 30% zelenila u okviru urbanističke parcele, odnosno, za kategorisane turističke objekte- sa 3\*-5\*, planirati 60 m<sup>2</sup>-100m<sup>2</sup> zelenih i slobodnih površina po ležaju ( zelenilo i rekreacija),
- za apartmane-da bi se postiglo formiranje osnovnih elemenata turističkog naselja predlaže se udruživanje urb. parcele iste namjene u jedinstven kompleks, radi uređenja prostora, pri čemu bi se izbjegla usitnjenost parcela i nemogućnost formiranja apartmansko-blokovskih cjelina sa poželjnim karakteristikama.
- obodom, granicom parcele naročito prema saobraćajnicama preporučuje se tampon zelenilo, živica, drvoredi i td, između gradjevske i regulacione linije,
- u slučaju izgradnje ogradnog zida , parapet max. visine do 50cm, a na višim djelovima mogu da imaju transparentne ograde, mreže ili rešetke bravarske ili kovačke izrade ili kombinacija sa biljnim materijalom (živica, puzavice)-za vile i kuće,
- kompoziciono rešenje zelenih površina stilski uskladiti sa prirodnim pejzažom i tradicijom vrtne arhitekture Primorja-za vile, apartmane, vikendice, kuće i td.,
- površine oko objekata (hotela, motela) mogu biti uređene i strožijim , geometrijskim stilom,
- postojeći zeleni fond, sačuvati u vidu enklava, većih grupacija, formirajući tzv. šumarke, sačuvati i uklopiti svako zdravo i funkcionalno stablo kako iz kultivisanih tako i sa prirodnih površina, bilo pojedinačno ili u grupama,
- postojeće masline maksimalno sačuvati (kultivare i samonikle-Zakon o maslinarstvu), ali na mestima gde nije moguće njihovo uklapanje i zadržavanje planira se njihovo presađivanje, u okviru iste parcele,
- položaj i orijentacija objekta na parcelama gdje su evidentirane masline i maslinjaci usmjeriti prema rasporedu maslina u prostoru. Na ovim površinama nije dozvoljena gradnja bazena i drugih pomoćnih objekata. Min. 70% parcele



- mora biti pod zelenilom-maslinama,
- predlaže se i očuvanje postojećih voćnjaka- kao deo mediteranske poljoprivrede, koja ima značajnu ulogu za razvoj ekoturizma, odnosno, vrhunske turističke ponude-za vile i vikendice,kuće,
  - u okviru apartmanskih kompleksa, hotela, motela, planirati pešačke staze, trgove, platoe, skaline –stepeništa koje će povezati predmetni prostor sa okruženjem,
  - površine oko objekta hotela,motela, mogu biti uređene i strožijim , geometrijskim stilom,
  - staze,platoi i trgovi moraju biti od prirodnih materijala, prirodno lomljen ili klesani kamen i u skladu sa fasadom objekata,
  - preporučuje se zabrana primjene ukrasne betonske galanterije,
  - u pravcu pružanja stepeništa, staza planirati pergole ili kolonade, sa visokodekorativnim puzavicama. Pergole ili kolonade moraju biti izgrađene u skladu sa materijalima korišćenim za izgradnju objekata-kamen i drvo,
  - voditi računa o vizurama prema moru,
  - postojeće podzide i međe obavezno sačuvati uz mogućnost sanacije , a nove uraditi u istom maniru-suvozd, od grubo priklesanog ili pločastog kamena. Ekološki efekat ovih konstrukcija je dosta srodan efektu živice (protok hranljivih materija, protok vode i prolaz životinja).Suvomeđe ne treba da se zamenjuju zidanim ili betonskim potpornim zidovima,
  - za ozelenjavanje objekata preporučuje se krovno i vertikalno ozelenjavanje,
  - krovno zelenilo-podrazumjeva ozelenjavanje betonskih ploča na krovovima objekata, terase i td. Za ovaj tip ozelenjavanja neophodno je planirati tzv. kade dubine min. 50cm, hidroizolaciju, navodnjavanje, odvođe za površinske vode, a humusni sloj mora biti min. 35-40cm. Predlaže se intezivni krovni vrt, što znači na ravnom krovu-terasi može biti formiran "park" sa zelenilom, stazama, vodenim površinama, dječije igralište, pergole, mini golf i td.
  - vertikalnim ozelenjavanjem-dopunjava se i obogaćuje arhitektonski izgled objekta i povezuje zelenilo enterijera sa vegetacijom slobodnih površina. Vrste koje se ovom prilikom koriste su najvećim dijelom puzavice.Vertikalnim zelenilom može se naglasiti i neki elementi u konstrukciji objekta,
  - posebnu pažnju posvetiti formiranu travnjaka , na strmim terenima preporučuju se pokrivači tla i puzavice, isključuju se tzv. Engleski travnjaci i kontinentalne biljne vrste,
  - obavezno koristiti visokodekorativni sadni material, rasadnički odnjevovan (autohtoni, alohton, egzote),
  - biljni materijal mora biti zdrav i rasadnički njegovan,
  - sadnice drveća koje se koriste za ozelenjavanje moraju biti min. visine od 3,5-4,0m i obima stabla, na visini od 1m, min. 30-40cm,
  - zbog sterilne podloge, projektovati humusiranje slobodnih površina u sloju od min. 30-50cm.Tokom građevinskih radova, površinski sloj zemlje lagerovati i koristiti ga za nasipanje površina predviđenih za ozelenjavanje.
  - u okviru slobodnih površina od pomoćnih i pratećih objekta, mogući su samo bazeni , pergole ili gazebo, manji sportski tereni i td.
  - ove zelene površine tretirati kao zelenilo najviše kategorije održavanja i njege tj. zelenilo sa najvećim stepenom održavanja,
  - predvidjeti hidrantsku mrežu radi zalivanja novoplaniranih zelenih površina.

Odrediti lokaciju za organizovano odlaganje komunalnog otpada u okviru svakog







	<p>kompleksa ili urbanističke parcele.</p> <p>Kamp-kao zasebna turistička kategorija odnosno auto-kamp se može predvidjeti na izdvojenom građevinskom zemljištu unutar naselja, na površina turističke namjene veličine do 15 ha uz poštovanje zatečene prirodni vrijednosti prostora.</p> <p>U sklopu kampova javni zeleni prostori i sportsko-rekreacioni sadržaji treba da pokrivaju minimum 30% ukupne površine.</p> <p>U kampovima se ne mogu planirati i graditi smještajne zgrade (vile, bungalovi, paviljoni i sl.). Kampovi se ne mogu prenamijeniti u hotele i/ili turističko naselje.</p>
11	<p><b>USLOVI I MJERE ZAŠTITE NEPOKRETNIH KULTURNIH DOBARA I NJIHOVE ZAŠTIĆENE OKOLINE</b></p> <p>Ukoliko se prilikom izvođenja radova naiđe na nalazište ili nalaze za koje se može pretpostaviti da mogu imati arheološko značenje, prema članu 87. Zakona o zaštiti kulturnih dobara (Sl. list CG, br. 49/10, 40/11, 44/17 i 18/19), pravno ili fizičko lice koje neposredno izvodi radove, dužno je da prekine radove, obezbijedi nalazište, odnosno nalaze od eventualnog oštećenja, uništenja i od neovlašćenog pristupa drugih lica, sačuva otkrivene predmete na mjestu nalaženja u stanju u kojem su nađeni do dolaska ovlašćenih lica, odmah prijavi nalazište, odnosno nalaz Upravi za zaštitu kulturnih dobara, najbližoj javnoj ustanovi za zaštitu kulturnih dobara, organu uprave nadležnom za poslove policije i saopšti sve relevantne podatke u vezi sa mjestom i položajem nalaza u vrijeme otkrivanja i o okolnostima pod kojim su otkriveni.</p>
12	<p><b>USLOVI ZA LICA SMANJENE POKRETLJIVOSTI I LICA SA INVALIDITETOM</b></p> <p>U procesu projektovanja neophodno je pridržavati se Pravilnika o bližim uslovima i načinu prilagođavanja objekata za pristup i kretanje lica smanjene pokretljivosti («Službeni list CG», br. 48/13 i 44/15). Prilikom projektovanja i izvođenja objekata potrebno je svakom objektu obezbijediti pristup koji mogu da koriste lica sa ograničenim mogućnostima kretanja, u skladu sa propisima koji regulišu ovu oblast. Nivelacije svih pješačkih staza i prolaza raditi takođe u skladu sa važećim propisima o kretanju invalidnih lica.</p>
13	<p><b>USLOVI ZA POSTAVLJANJE I GRADNJU POMOĆNIH OBJEKATA</b></p> <p>/</p>
14	<p><b>USLOVI ZA OBJEKTE KOJI MOGU DA UTIČU NA BEZBJEDNOST VAZDUŠNOG SAOBRAĆAJA</b></p> <p>/</p>
15	<p><b>USLOVI ZA OBJEKTE KOJI MOGU DA UTIČU NA PROMJENE U VODNOM REŽIMU</b></p> <p>/</p>
16	<p><b>MOGUĆNOST FAZNOG GRAĐENJA OBJEKTA</b></p> <p>/</p>
17	<p><b>USLOVI ZA PRIKLJUČENJE NA INFRASTRUKTURU</b></p>



	<p>U svemu prema izvodu iz DUP-a »Pečurice - centar«.</p> <p>Vodovodne i kanalizacione, elektro i tk instalacije u objektu i izvan njega projektovati u skladu sa važećim propisima i standardima, a priključenje objekta na infrastrukturne sisteme projektovati prema uslovima dobijenim od nadležnih javnih preduzeća, a koji čine sastavni dio ovih uslova.</p>
17.1.	<p><b>Uslovi priključenja na elektroenergetsku infrastrukturu</b></p>
	<p><b><u>Elektroenergetska infrastruktura:</u></b></p> <p>Upućuje se investitor da pri izradi tehničke dokumentacije (idejni projekat ili glavni projekat) mora poštovati Tehničke preporuke EPCG i to:</p> <ul style="list-style-type: none"> <li>• Tehnička preporuka za priključenje potrošača na niskonaponsku mrežu TP-2 (dopunjeno izdanje);</li> <li>• Tehnička preporuka – Tipizacija mjernih mjesta;</li> <li>• Uputstvo i tehnički uslovi za izbor i ugradnju ograničivača strujnog opterećenja;</li> <li>• Tehnička preporuka TP-1b-Distributivna transformatorska stanica DTS- EPCG 10/04 kV.</li> </ul> <p>Tehničke preporuke dostupne su na sajtu EPCG.</p> <p>Investitor je obavezan da od Elektrodistribucije Bar pribavi potvrdu o ometanju/neometanju elektroenergetskih instalacija na urbanističkoj parceli/lokaciji.</p>
17.2.	<p><b>Uslovi priključenja na vodovodnu i kanalizacionu infrastrukturu</b></p>
	<p><b><u>Hidrotehnička infrastruktura:</u></b> Investitor je obavezan da o svom trošku projektuje i izgradi minimum hidrotehničku infrastrukturu, potrebnu za neometano funkcionisanje objekta, ukoliko ne postoji mogućnost priključenja (zbog nedostatka iste), a do izgradnje Planom planiranih infrastrukturnih objekata. Kao pivremeno rješenje projektovati cistijernu za vodu i vodonepropusnu septičku jamu ili ekološki bioprečistivač, shodno sledećim uslovima:</p> <p>I. Otpadne vode iz objekta, potrebno je tretirati ekološkim bioprečistačima adekvatnog kapaciteta, zavisno od proračuna količine otpadne vode ako je specifična potrošnja vode 140 l/stanovnik/dan; Kvalitet otpadne vode koji se ispušta u recipijent treba da je u skladu sa Pravilnikom o kvalitetu i sanitarno-tehničkim uslovima za ispuštanje otpadnih voda u recipijent i javnu kanalizaciju, načinu i postupku ispitivanja kvaliteta otpadnih voda, minimalnom broju ispitivanja i sadržaju izvještaja o utvrđenom kvalitetu otpadnih voda (»Sl. list CG«, br. 45/08 i 9/10); Proizvođač uređaja mora da posjeduje sertifikat o kvalitetu otpadne vode koja izlazi iz uređaja i da su dopuštene koncentracije opasnih i štetnih materija u otpadnim vodama koje se smiju ispuštati u skladu sa Pravilnikom;</p> <p>II. Zapreminu septičke jame odrediti srazmjerno veličini objekta, tj. proračunu količine otpadne vode ako je specifična potrošnja vode 140 l/stanovnik/dan; Zavisno proračunu i dnevnom kapacitetu predvidjeti jednokomornu, dvokomornu ili trokomornu septičku jamu; Zidove i dno jame uraditi nabijenim betonom; Unutrašnju stranu zida omalterisati cementnim malterom do crnog sjaja, kako bi se onemogućilo isticanje tečnosti u teren; Postaviti ventilacione glave za odvođenje gasova, koji mogu biti ekspozivni; Septičku jamu pokriti betonsko-armiranom pločom, sa propisanim otvorom i poklopcem za crpljenje; Jamu locirati tako, da je minimalno 3 m udaljena od objekta; Obezbijediti nepropustljivost septičke jame, jer se desava da uslijed nesavjesnog rada, jame propuštaju nečistu tečnost i dolazi do zagađenja podzemnih voda.</p>

17.3.	<b>Uslovi priključenja na saobraćajnu infrastrukturu</b>
	<p>U svemu prema izvodu iz DUP-a »Pečurice - centar«. Urbanističke parcele (za planirane objekte) po pravilu imaju direktan pristup sa saobraćajnice, a već izgrađeni objekti za koje nije moguće obezbijediti direktan pristup sa kolske saobraćajnice, imaju pristupe sa pješačkih saobraćajnica na način kako ih sada koriste.</p>
17.4.	<b>Ostali infrastrukturni uslovi</b>
	<p><b><u>Elektronska komunikacija:</u></b> Upućuje se investitor da, pri izradi tehničke dokumentacije iz oblasti elektronskih komunikacija, mora poštovati sledeće pravilnike:</p> <ul style="list-style-type: none"> <li>• Pravilnik o širini zaštitnih zona i vrsti radio koridora u kojima nije dopušteno planiranje i gradnja drugih objekata (»Sl. list CG«, br. 33/14), kojim se propisuju način i uslovi određivanja širine zaštitnih zona elektronskih komunikacionih mreža, elektronske komunikacione infrastrukture i povezane opreme i radio koridora u čijoj zoni nije dopušteno planiranje i gradnja drugih objekata;</li> <li>• Pravilnik o tehničkim i drugim uslovima za projektovanje, izgradnju i korišćenje elektronske komunikacione mreže, elektronske komunikacione infrastrukture i povezane opreme u objektima (»Sl. list CG«, br. 41/15), kojim se propisuju tehnički i drugi uslovi za projektovanje, izgradnju i korišćenje elektronske komunikacione mreže, elektronske komunikacione infrastrukture i povezane opreme u poslovnim i stambenim objektima;</li> <li>• Pravilnik o uslovima za planiranje, izgradnju, održavanje i korišćenje pojedinih vrsta elektronskih komunikacionih mreža, elektronske komunikacione infrastrukture i povezane opreme, koji propisuju uslovi za planiranje, izgradnju, održavanje i korišćenje pojedinih vrsta elektronskih komunikacionih mreža, elektronske komunikacione infrastrukture i povezane opreme u Crnoj Gori;</li> <li>• Pravilnik o zajedničkom korišćenju elektronske komunikacione infrastrukture i povezane opreme, (»Sl. list CG«, br. 52/14), kojim se propisuju uslovi i način zajedničkog korišćenja elektronske komunikacione infrastrukture i povezane opreme, kao i mjere za povećanje razpoloživosti slobodnih kapaciteta u toj infrastrukturi.</li> </ul> <p>Obaveza je investitora da poštuje propise koji se odnose na zaštitu i izgradnju elektronske komunikacione infrastrukture i elektronskih komunikacionih mreža, odnosno Zakona o elektronskim komunikacijama („Službeni list Crne Gore" broj: 40/13, 56/13, 2/17 i 49/19) i ostalih propisa koji su doneseni na osnovu njega. U tom smislu posebno ističemo članove 43 i 44 citiranog Zakona o elektronskim komunikacijama. Sajt na kome se nalaze relevantni propisi u skladu sa kojim se obavlja izrada tehničke dokumentacije <a href="http://www.ekip.me/regulativa/">http://www.ekip.me/regulativa/</a>.</p> <p>Podaci o postojećem stanju elektronske komunikacione infrastrukture, koje je potrebno zaštititi, mogu se naći na internet stranici Agencije i preko portala <a href="http://geoportal.ekip.me/">http://geoportal.ekip.me/</a>, preko kojeg sve zainteresovane strane mogu da zatraže i otvaranje korisničkog naloga, kako bi pristupili georeferenciranoj bazi podataka elektronske komunikacione infrastrukture. Uputstvo za registraciju korisnika je dato na navedenom linku.</p>



18	<b>POTREBA IZRADE GEODETSKIH, GEOLOŠKIH (GEOTEHNIČKIH, INŽENJERSKO-GEOLOŠKIH, HIDROGEOLOŠKIH, GEOMEHANIČKIH I SEIZMIČKIH) PODLOGA, KAO I VRŠENJA GEOTEHNIČKIH ISTRAŽNIH RADOVA I DRUGIH ISPITIVANJA</b>	
	<p>Za potrebe projektovanja odnosno izradu idejnih i glavnih projekata izraditi elaborat o geološkim istraživanjima u skladu sa Zakonom o geološkim istraživanjima (»Sl. list RCG«, br. 28/93, 27/94, 42/94, 26/07, "Sl.list CG", br. 28/11). Detaljna geološka istraživanja tla obavezno se vrše prije izrade tehničke dokumentacije za izgradnju objekata iz tačke 7 citiranog Zakona.</p>	
19	<b>POTREBA IZRADE URBANISTIČKOG PROJEKTA</b>	
	<p>Sadržaji turizma planirani su u pojedinačnim slobodnostojećim objektima, dvojnim objektima, objektima u prekinutom nizu i kao grupacije objekata-apartmanska naselja i kompleksi sa više objekata (na urbanističkim parcelama velike površine), te je preporučena izrada Idejnih urbanističkih rješenja ili Idejnog projekta za urbanističku parcelu čija je površina veća od 3000 m<sup>2</sup>, sa posebnim uslovima za UP na kojima su masline.</p> <p>Na urbanističkim parcelama za koje je preporučena izrada Idejnog urbanističkog rješenja ili Idejnog projekta, kroz Idejno urbanističko rješenje ili projekat će se:</p> <ul style="list-style-type: none"> <li>- izvršiti provjera zadatih urbanističko-tehničkih uslova u skladu sa rezultatima izvršenih geotehničkih i seizmičkih ispitivanja karakteristika terena,</li> <li>- izvršiti izbor kategorije objekata u skladu sa Pravilnikom i na taj način definisati konačne kapacitete objekata i infrastrukture s obzirom da su Planom zadati maksimalni dozvoljeni kapaciteti,</li> <li>- definisati fazna izgradnja u okviru kompleksa, a u skladu sa potrebama investitora.</li> </ul> <p>Može se raditi jedinstveno Idejno rješenje za više urbanističkih parcela, ukoliko gradi jedan investitor.</p> <p>Uslovi koje mora ispunjavati svaki od objekata turizma definisani su Pravilnikom o klasifikaciji, minimalnim uslovima i kategorizaciji ugostiteljskih objekata (Sl.list RCG br. 23/05) ili drugim važećim propisom koji uređuje ovu oblast. /</p> <p>Idejno urbanističko rješenje ili projekat mora biti urađeno na ažurnoj topografsko – katastarskoj podlozi, a u skladu sa uslovima iz Plana. Idejno urbanističko rješenje urbanističke parcele ili lokacije, usaglašeno između Investitora i nadležnog organa, predstavlja osnov za izradu tehničke dokumentacije.</p>	
20	<b>URBANISTIČKO-TEHNIČKI USLOVI SADRŽE URBANISTIČKE PARAMETRE ZA PLANIRANE OBJEKTE</b>	
	Oznaka urbanističke parcele	<b>UP 290, u zoni »A«, podzona »A2«</b>
	Površina urbanističke parcele	<b>206,00 m<sup>2</sup></b>
	Maksimalni indeks zauzetosti	<b>0,40</b> <b>Površina pod objektom ... 82,40 m<sup>2</sup></b>
	Maksimalni indeks izgrađenosti	<b>1,8</b>

Comuna  
urbană  
Cămin  
Județul  
Călărași



Bruto građevinska površina objekata (max BGP)	<p style="text-align: center;"><b>370,80 m<sup>2</sup></b></p> <p>Sutereni u kojima je organizovano parkiranje, garažiranje ili ekonomski i pomoćni sadržaji u službi osnovne funkcije objekta (SPA, wellness, teretane), ne ulaze u obračun građevinske bruto površine objekta.</p>
Maksimalna spratnost objekata	<p style="text-align: center;"><b>7 (sedam) nadzemnih vidnih etaža</b></p> <p>Indeks izgrađenosti i maksimalna spratnost vidnih etaža, bez obzira na nomenklaturu (vidnih etaža) su dati kao maksimalno dozvoljene veličine koje se kombinuju u odnosu na površinu svake urbanističke parcele i sve ostale uslove (parkiranje, ozelenjavanje, građevinska linija), tako da se ne mogu ostvariti na svakoj parceli sve tri maksimalne veličine.</p> <p>Ukoliko to uslovi terena dozvoljavaju, što će se provjeriti prethodnim geotehničkim ispitivanjima za konkretnu lokaciju, razmatraće se mogućnost izgradnje podzemne etaže (bez ograničenja broja etaža).</p>
Maksimalna visinska kota objekta	<p>U svemu prema izvodu iz DUP-a »Pečurice - centar« - grafičkom prilogu »Plan parcelacije, regulacije i nivelacije«.</p> <p>Kota prizemlja kada je namjena za stanovanje i turističko stanovanje može biti do max. 1,0 m iznad kote konačno uređenog i nivelisanog terena oko objekta. Kote prizemlja objekata sa sadržajima poslovanja mogu biti izdignute iznad kote konačno uređenog i nivelisanog terena oko objekta, do max. 20 cm .</p>
Parametri za parkiranje odnosno garažiranje vozila	<p>DUP-om je predviđeno da svaki postojeći kao i novi objekat (planirani) koji treba da se gradi mora da zadovolji svoje potrebe za stacioniranjem vozila na urbanističkoj parceli na kojoj se objekat gradi u dvorištima objekata i/ili u garažama u objektima u suterenskom i/ili podrumskom dijelu.</p> <p>U cilju pribavljanja odobrenja za građenje za postojeće objekte, preporučuje se i dozvoljava udruživanje urbanističkih parcela, ili u slučaju kada nema uslova za parkiranje na pripadajućoj urbanističkoj parceli, ostvarivanje parkiranja na nekoj od susjednih urbanističkih parcela ili na nekoj drugoj urbanističkoj parceli u zahvatu Plana.</p> <p>Uslov za izgradnju objekta je obezbjeđivanje</p>

potrebnog broja parking mesta. Tačan broj potrebnih parking mjesta za svaki objekat biće određen nakon dostavljanja projektne dokumentacije, a uz poštovanje navedenih normativa. Planirane kapacitete za parkiranje projektovati na bazi sledećih normativa:

**SADRŽAJ** Potreban broj PM  
Turizam – Hoteli 50PM/100soba;  
Turizam-Apartmani 1PM/1-1,2 smješt. jedin.;  
Stanovanje-individualno 1PM/1 stan;  
Stanovanje-kolektivno 1PM/1-1,2 stan;  
Ugostiteljstvo 25 PM/1000m<sup>2</sup> korisne površ.;  
Djelatnosti 30 PM/1000m<sup>2</sup> korisne površine.

Ukoliko se u nekom objektu ili na lokaciji planira garaža, obavezno iskoristiti nagibe i denivelaciju terena kao povoljnost. Garaže raditi u suterenskoj i/ili podrumskoj etaži i mogu biti jednoetažne ili višeetažne (podzemne). Garaže se mogu izvesti kao klasične ili mehaničke. Ukoliko postoji mogućnost i potreba za projektovanjem klasičnih podzemnih garaža, poštovati sledeće elemente:

- širina prave rampe min. 3,75m za jednosmjerne, a 6,50m za dvosmjerne prave rampe;
- širina kružne rampe min. 4,70m za jednosmjerne, a 8,10m za dvosmjerne kružne rampe;
- širina prolaza min 5.5m, a dimenzije parking mesta min. 2,5 x 5.0 m;
- slobodna visina garaže min. 2,3 m;
- podužni nagib rampi u zavisnosti od veličine garaže:

1) kružne rampe bez obzira na veličinu garaže maks. 12% za otkrivene i 15% za pokrivene;

2) prave rampe za garaže do 1500m<sup>2</sup> mogu imati nagib 18% za pokrivene i 15% za otkrivene;

3) za veće garaže od 1500m<sup>2</sup> prave rampe maks. 12% za otkrivene i 15% za pokrivene;

Prilikom projektovanja i izgradnje garaže pridržavati se pravilnika o tehničkim zahtjevima za zaštitu garaža za putničke automobile od požara i eksplozija. Izradom tehničke dokumentacije za izgradnju podzemnih garaža neophodno je predvidjeti mjere obezbjeđenja postojećih objekata u



		<p>neposrednoj blizini planiranih podzemnih garaža. Ne dozvoljava se postavljanje pojedinačnih garaža za jedno ili manji broj vozila izvedenih od lima ili na drugi vizuelno neprihvatljiv način.</p> <p>Nije dozvoljeno pretvaranje garaža u druge namjene (prodavnice, auto radionice, servisi i slicno).</p> <p>Otvorena parking mjesta predvidjeti sa dimenzijama 2,5 (2,3) x 5,0 m, min. 4,8 m.</p> <p>Gabarit podzemne garaže može biti veći od gabarita objekta, ukoliko ne postoje neka druga tehnička ograničenja kojima bi se ugrozila bezbednost susednih objekata. Prilikom izrade Tehnicke dokumentacije za izgradnju podzemnih garaža neophodno je predvidjeti mjere obezbjeđenja postojećih objekata u neposrednoj blizini planiranih podzemnih garaža.</p> <p>Garažiranje automobila mora se ostvariti u okviru objekata, a parkiranje na urbanističkoj parceli (u slučajevima kada parcela ima prostorne mogućnosti).</p> <p>Podzemne garaže se mogu organizovati i ispod ozelenjenih i drugih površina van objekata, a u skladu sa tehničkim i geološkim uslovima terena bez ograničenja broja etaža pod zemljom, osim prema saobraćajnicama.</p>
	<p>Smjernice za oblikovanje i materijalizaciju, posebno u odnosu na ambijentalna svojstva područja</p>	<p>Arhitektonske volumene objekata potrebno je pažljivo projektovati sa ciljem postizanja homogene slike naselja i grada. U oblikovnom smislu objekat treba da bude uklopljen u ambijent, sa savremenim arhitektonskim rješenjima. U projektovanju objekta koristiti savremene materijale i likovne izraze.</p> <p>Fasadne površine obraditi od odgovarajućih materijala koji garantuju adekvatnu zaštitu enterijera objekta. Kolorit objekata uskladiti sa njihovom funkcijom, okolinom, građevinskim naslijeđem i klimatskim uslovima.</p> <p>Krovove raditi kose ili ravne ozelenjene kod etaža povučениh po terenu. Krovne pokrivače predvidjeti od kvalitetnog i trajnog materijala i kvalitetno ugraditi.</p>
	<p>Uslovi za unapređenje energetske efikasnosti</p>	<p>U procesu projektovanja neophodno je pridržavati se Zakona o efikasnom korišćenju energije (»Službeni list CG«, br. 57/14, 03/15) Održivoj potrošnji energije treba dati prioritet racionalnim planiranjem potrošnje, te implementacijom mjera energetske</p>

efikasnosti u sve segmente energetske i ekološki održive izgradnje objekata treba težiti :

– Smanjenju gubitaka toplote iz objekta poboljšanjem toplotne zaštite spoljnih elemenata i povoljnim odnosom osnove i volumena zgrade,

– Povećanju toplotnih dobitaka u objektu povoljnom orijentacijom zgrade i korišćenjem sunčeve energije,

– Korišćenju obnovljivih izvora energije u zgradama (biomasa, sunce, vjetar itd),

– Povećanju energetske efikasnosti termoenergetskih sistema

U cilju racionalnog korišćenja energije treba iskoristiti sve mogućnosti smanjenja korišćenja energije u objektima. Pri izgradnji objekata koristiti savremene termoizolacione materijale, kako bi se smanjila potrošnja toplote energije;

– Predvidjeti mogućnost korišćenja solarne energije;

– Kao sistem protiv pretjerane insolacije koristiti održive sisteme (zasjenu škurama, građevinskim elementima, zelenilom i sl.) kako bi se smanjila potrošnja energije za vještačku klimatizaciju;

– Pri proračunu koeficijenta prolaza toplote objekata uzeti vrijednosti za 20-25% niže od maksimalnih dozvoljenih vrijednosti za ovu klimatsku zonu;

– Drvoredima i gustim zasadima smanjiti uticaj vjetra i obezbjediti neophodnu zasjenu u ljetnjim mjesecima.

Cilj sveobuhvatne uštede energije, a time i zaštite životne sredine je stvoriti predušlove za sistemsku sanaciju i rekonstrukciju postojećih zgrada, a zatim i povećanje obavezne toplotne zaštite novih objekata.

Prosječne stare kuće godišnje troše 200-300 kWh/ m<sup>2</sup> energije za grijanje, standardno izolovane kuće ispod 100, savremene niskoenergetske kuće oko 40, a pasivne 15 kWh/ m<sup>2</sup> i manje. Energijom koja se danas potroši u prosječnoj kući u Crnoj Gori,

možemo zagrijati 3-4 niskoenergetske kuće ili 8-10 pasivnih kuća.

Nedovoljna toplotna izolacija dovodi do povećanih toplotnih gubitaka zimi, hladnih spoljnih konstrukcija, oštećenja nastalih vlagom (kondenzacijom) kao i pregrijavanja prostora ljeti. Posljedice su oštećenja konstrukcije, nekonforno i nezdravo stanovanje i rad. Zagrijavanje takvih prostora zahtjeva veću količinu energije što dovodi do povećanja cijene korišćenja i održavanja prostora, ali i do većeg zagađenja životne sredine. Poboľšanjem toplotno izolacionih karakteristika zgrade moguće je postići smanjenje ukupnih gubitaka toplote za prosječno 40 do 80%.

Kod gradnje novih objekata važno je već u fazi idejnog rješenja u saradnji sa projektantom predvidjeti sve što je potrebno da se dobije kvalitetna i optimalna energetski efikasna zgrada.

Zato je potrebno:

- Analizirati lokaciju, orijentaciju i oblik kuće
- Primjeniti visoki nivo toplotne izolacije kompletnog spoljnog omotača objekta i izbjegavati toplotne mostove. U cilju racionalnog korišćenja energije treba iskoristiti sve mogućnosti smanjenja korišćenja energije u objektima. Pri izgradnji objekata koristiti savremene termoizolacione materijale, kako bi se smanjila potrošnja toplotne energije,
- Iskoristiti toplotne dobitke od sunca i zaštititi se od pretjeranog osunčanja. Kao sistem protiv pretjerane insolacije koristiti održive sisteme (zasjenu škurama, građevinskim elementima, zelenilom i sl) kako bi se smanjila potrošnja energije za vještačku klimatizaciju. Drvoredima i gustim zasadima smanjiti uticaj vjetra i obezbjediti neophodnu zasjenu u ljetnjim mjesecima,
- Rashladno opterećenje treba smanjiti putem mjera projektovanja pasivnih kuća. To može uključiti izolovane površine, zaštitu od sunca putem npr. brisoleja, konzolne strukture, ozelenjene nadstrešnice ili njihove kombinacije,
- Pri proračunu koeficijenta prolaza toplote

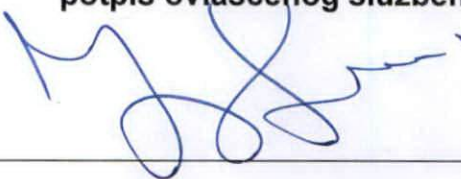
		<p>objekata uzeti vrijednosti za 20-25% niže od maksimalnih dozvoljenih vrijednosti za ovu klimatsku zonu,</p> <ul style="list-style-type: none"> <li>- Niskoenergetske tehnologije za grijanje i hlađenje se trebaju uzeti u obzir gdje god je to moguće</li> <li>- Solarni kolektori za toplu vodu će se uzeti u obzir kod kućnih sistema za toplu vodu kao i za grijanje bazena. Korištenje bazenskih prekrivača će se takođe uzeti u obzir zbog zadržavanja toplote,</li> <li>- Kad god je to moguće, višak toplote iz drugih procesa će se koristiti za predgrijavanje tople vode za hotel, vile i vode u bazenima,</li> <li>- Održivost fotovoltaičnih ćelija treba ispitati u svrhu snabdijevanja niskonaponskom strujom za rasvjetu naselja, kao i druge mogućnosti, poput punjenja električnih vozila.</li> </ul>
21	<b>DOSTAVLJENO:</b> Podnosiocu zahtjeva, u spise predmeta, urbanističko-građevinskoj inspekciji i arhivi.	
22	<b>OBRAĐIVAČI URBANISTIČKO-TEHNIČKIH USLOVA:</b>	Samostalna savjetnica I, Arh. Sabaheta Divanović, dipl.ing.
23	<b>OVLAŠĆENO SLUŽBENO LICE:</b>	Arh. Sabaheta Divanović, dipl.ing.
24	M.P. 	<b>potpis ovlaštenog službenog lica</b> 
25	<b>PRILOZI</b>	
	<ul style="list-style-type: none"> <li>- Grafički prilozi iz planskog dokumenta</li> <li>- Tehnički uslovi d.o.o. »Vodovod i kanalizacija« - Bar</li> <li>- Saobraćajno - tehnički uslovi Sekretarijata za komunalne poslove i saobraćaj Opštine Bar</li> <li>- List nepokretnosti i kopija katastarskog plana</li> </ul>	<p>Napomena: U predmetnom zahtjevu nije precizirana namjena objekta. Ukoliko planirani objekat, u odnosu na svoju namjenu, spada u poslove iz nadležnosti Ministarstva ekologije, prostornog planiranja i urbanizma iz člana 1 Uredbe o povjeravanju dijela poslova Ministarstva ekologije, prostornog planiranja i urbanizma jedinicama lokalne samouprave (»Sl. list CG«, broj 87/18, 28/19, 75/19, 116/20, 76/21 i 151/22), izdavanje UTU je iz nadležnosti citiranog Ministarstva.</p>



Crna Gora  
O P Š T I N A B A R

Sekretarijat za urbanizam i prostorno planiranje

Broj: 07-014/23-708/3  
Bar, 30.10.2023.godine

**IZVOD IZ DUP-a «PEČURICE - CENTAR»**

**ZA URBANISTIČKU PARCELU BROJ »290«, U ZONI »A«, PODZONA »A2«**

Ovjerava:  
Samostalna savjetnica I,



Arh. **Sabaheta Divanović**, dipl. ing.



# DETALJNI URBANISTIČKI PLAN "PEČURICE - CENTAR"



OOOO granica DUP-a

NAMENA	P pod objektima	BRP	INDEKS ZAUZETOSTI	INDEKS IZGRADJENOSTI
turističko stanovanje	59 268.77 m <sup>2</sup>	109 466.55 m <sup>2</sup>	0.04	0.07
komercijalne funkcije	191.41 m <sup>2</sup>	191.41 m <sup>2</sup>	0.0001	0.0001
komunalne funkcije	304.47 m <sup>2</sup>	304.47 m <sup>2</sup>	0.0002	0.0002
<b>1625148.57m<sup>2</sup></b>	<b>59764.65m<sup>2</sup></b>	<b>109962.43m<sup>2</sup></b>	<b>0.04</b>	<b>0.07</b>

## LEGENDA:

### STANOVANJE



turističko stanovanje

### KOMERCIJALNE FUNKCIJE

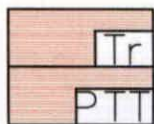

trgovina

pošta

### KOMUNALNE FUNKCIJE



trafo stanica

### OSTALI OBJEKTI



pomocni objekti



objekti u izgradnji

## ANALIZA POSTOJEĆEG STANJA

**Fizičke strukture**

**R 1:2000**

naručilac :	Opština Bar
obrađivač :	MONTE <b>projekt</b> NEGRO
direktor:	Vasilije Đukanović dipl.pravnik
odgovorni planer:	Mr.Jadranka Popović dipl.ing.arh.
odgovorni planer faze:	





# DETALJNI URBANISTIČKI PLAN "PEČURICE-CENTAR"

## LEGENDA



-  STANOVANJE VELIKIH GUSTINA
-  TURISTIČKO STANOVANJE
-  UP / CENTRALNE FUNKCIJE
-  STANOVANJE SREDNJE GUSTINE
-  UP / TURISTIČKO STANOVANJE
-  KOMUNALNE POVRŠINE
-  KOMUNALNE POVRŠINE/groblje
-  OSTALE JAVNE POVRŠINE
-  KOLSKO PJEŠAČKE POVRŠINE
-  PJEŠAČKE POVRŠINE
- URBANO ZELENILO**
  -  ZELENE POVRŠINE JAVNOG KORIŠĆENJA
  -  ZELENE POVRŠINE SPECIJALNE NAMJENE  
-ZAŠTITNI POJAS-
- ZAŠTITNO ZELENILO**
  -  ZAŠTITNE ŠUME
  -  MASLINJACI
  -  POLJOPRIVREDNE POVRŠINE-voćnjaci
-  VODOTOCI
-  GRANICA ZAHVATA

## NAMJENA POVRŠINA

Plan

R 1:2000



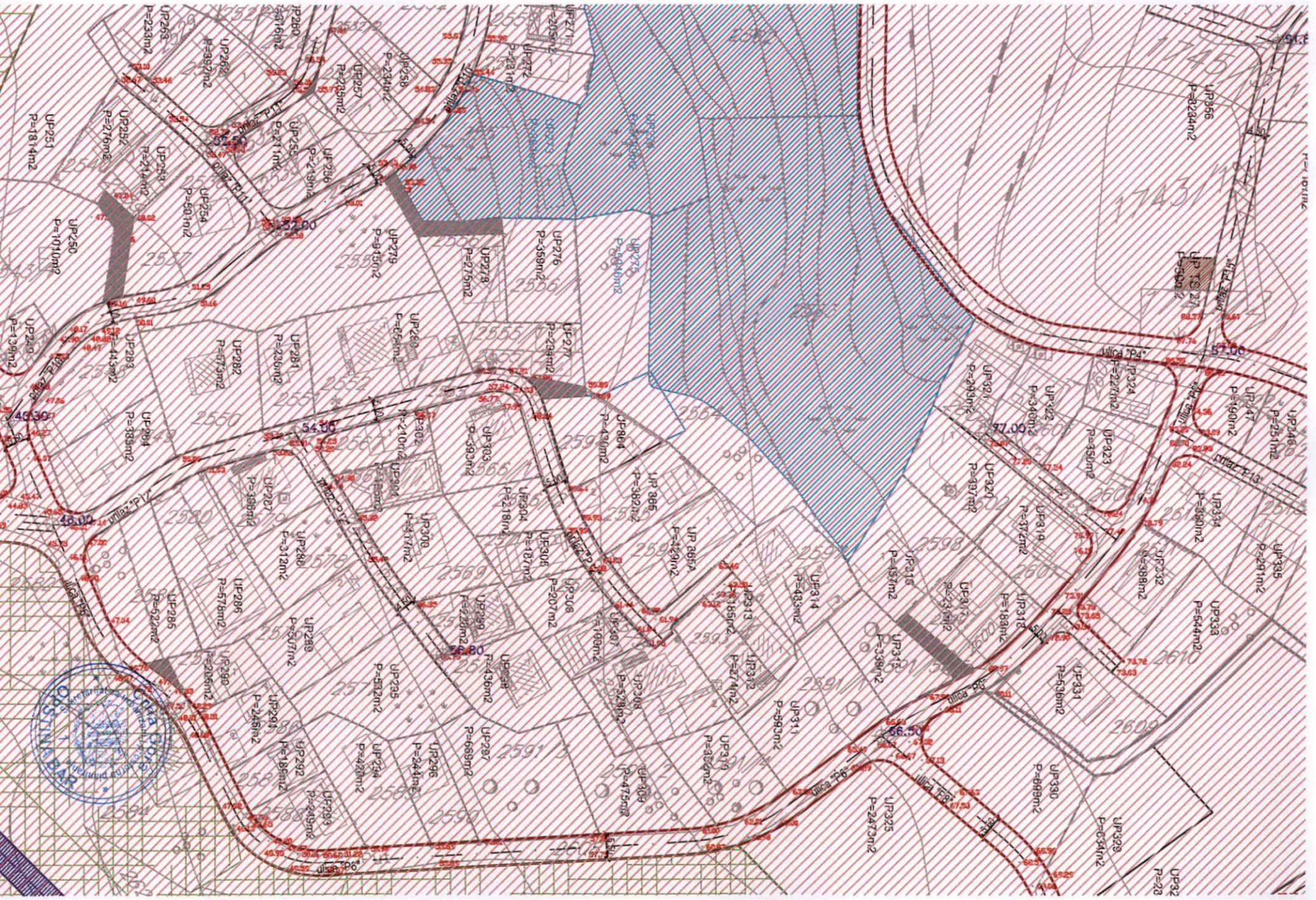

naručilac :	Opština Bar
obrađivač :	<b>MONTENEGRO</b> <i>projekt</i>
direktor:	Vasilije Đukanović dipl.pravnik
odgovorni planer:	Mr.Jadranka Popović dipl.ing.arh.
odgovorni planer faze:	Mr.Jadranka Popović dipl.ing.arh.





# DETALJNI URBANISTIČKI PLAN "PEČURICE-CENTAR"

## LEGENDA

-  URBANISTIČKE PARCELE
-  URBANISTIČKE PARCELE SA POSEBNIM USLOVIMA GRADNJE ZBOG MASLINA
-  GRAĐEVINSKA LINIJA
-  REGULACIONA LINIJA





UP1413 BROJ URBANISTIČKE PARCELE











P=366m<sup>2</sup> POVRŠINA URBANISTIČKE PARCELE

-  Zona A
-  Zona B
-  Zona C
-  Oznake podzona

## URBANO ZELENILO

-  Zelene površine javnog korišćenja
-  Zelene površine specijalne namjene-zaštitni pojas-

## ZAŠTITNO ZELENILO

-  Zaštitne šume
-  Maslinjaci
-  Poljoprivredne površine-voćnjaci
-  Komunalne površine
-  Komunalne površine/groblje
-  Kolsko pješačke površine
-  Pješačke površine
-  Ostale javne površine
-  Zaštićena zona ispod postojećeg dalekovoda 35kV - od 14m
-  Zaštićena zona ispod postojećeg dalekovoda 10 kV - od 10m
-  GRANICA ZAHVATA

## PARCELACIJA , REGULACIJA I NIVELACIJA

Plan

R 1:1000

naručilac :	Opština Bar
obrađivač :	MONTENEGRO <i>projekt</i>
direktor:	Vasilije Đukanović dipl.pravnik
odgovorni planer:	Mr.Jadranka Popović dipl.ing.arh.
odgovorni planer faze:	Mr.Jadranka Popović dipl.ing.arh.



KOORDINATE KARAKTERISTIČNIH TAČAKA URBANISTIČKE PARCELE

1830 6595779.60 4654976.65  
1831 6595795.32 4654984.39  
1853 6595789.31 4654992.98  
1854 6595786.90 4654991.62  
1855 6595780.20 4654990.32  
1863 6595772.59 4654988.53  
1864 6595776.22 4654980.82

KOORDINATE KARAKTERISTIČNIH TAČAKA GRAĐEVINSKIH LINIJA

g725 6595784.87 4654974.06  
g726 6595779.91 4654981.58  
g727 6595773.23 4654987.63  
g728 6595765.32 4654994.28



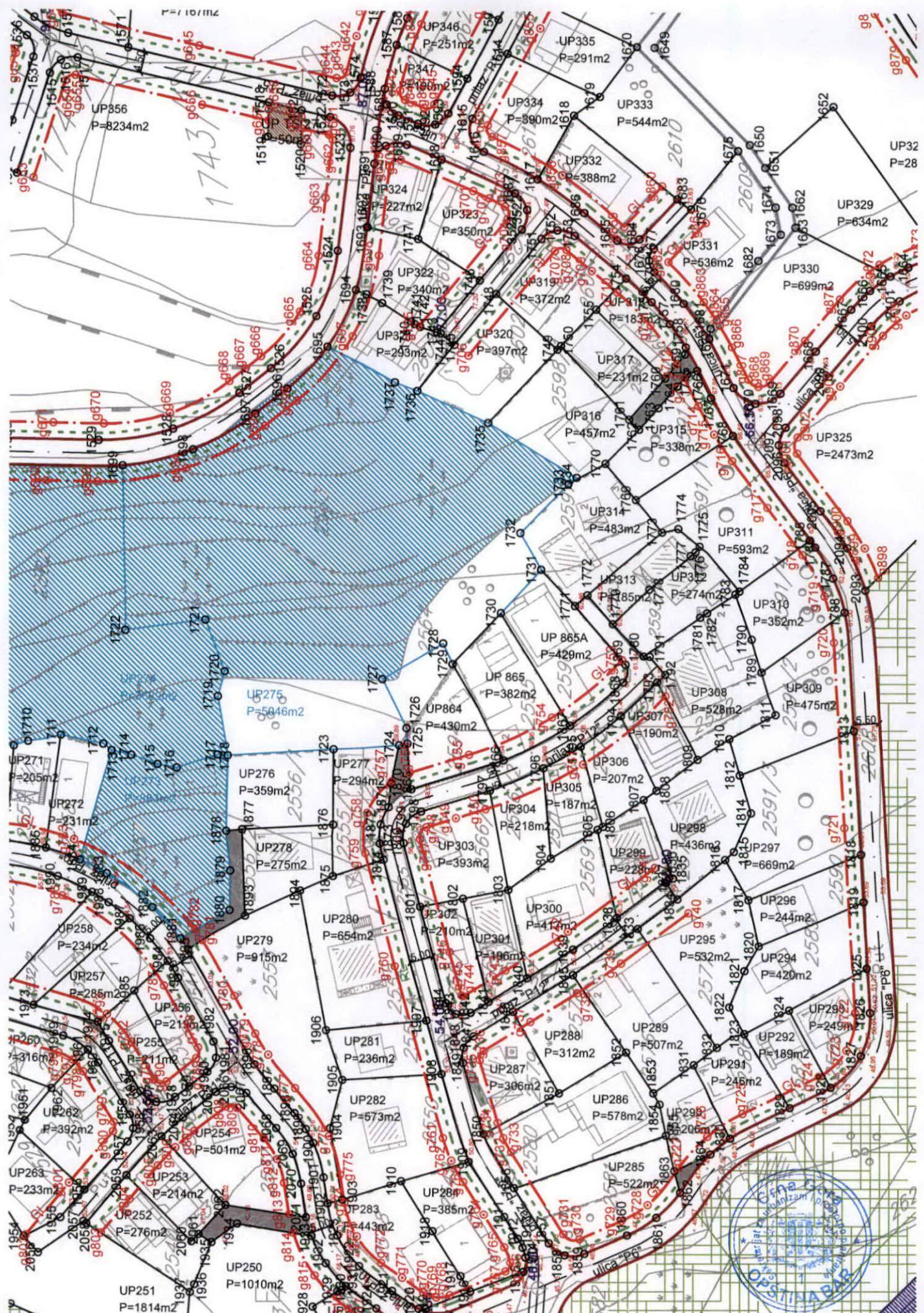

# DETALJNI URBANISTIČKI PLAN "PEČURICE-CENTAR"



## LEGENDA

	GRANICA ZAHVATA PLANA
	IVICA KOLOVOZA
	TROTOAR/PJEŠAČKE STAZE
	OSOVINA SAOBRAĆAJNICA
	URBANISTIČKE PARCELE
	URBANISTIČKE PARCELE SA POSEBNIM USLOVIMA GRAĐENA ZBOG MASLINA
	GRAĐEVINSKA LINIJA
	REGULACIONA LINIJA
UP1413 P=366m <sup>2</sup>	BROJ I POVRŠINA URBANISTIČKE PARCELE
	KOMUNALNE POVRŠINE
	KOMUNALNE POVRŠINE/groblje
	KOLSKO-PJEŠAČKE POVRŠINE
	VODOTOCI
	ZAŠTITNI POJAS
	URBANO ZELENILO
	ZAŠTITNE ŠUME

## SAOBRAĆAJ

Plan

R 1:1000

naručilac :	Opština Bar
obrađivač :	MONTENEGRO <i>projekt</i>
direktor:	Vasilije Đukanović dipl.pravnik
odgovorni planer:	Mr.Jadranka Popović dipl.ing.arh.
odgovorni planer faze:	Dašić Zoran dipl.ing.grad.





# Poprečni presjeci

presjek A-A

"Jadranska magistrala"

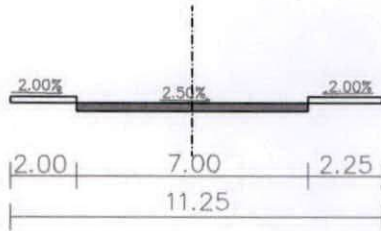

presjek B-B

ulica "P1"

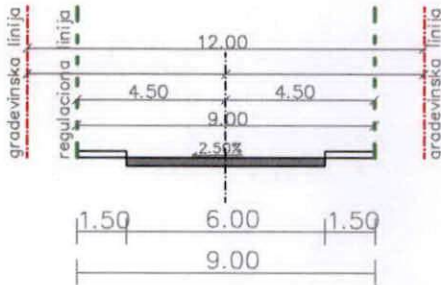

presjek F-F

ulica: "P6", "P7", "P8", "P14", "P17", "P22"  
ulica: "P24", "P25", "P29", "P31", "P32"

prilaz: "P1", "P2", "P3", "P4", "P5", "P13"  
prilaz: "P16", "P17", "P22", "P29", "P30"  
prilaz: "P31", "P32", "P33", "P47"

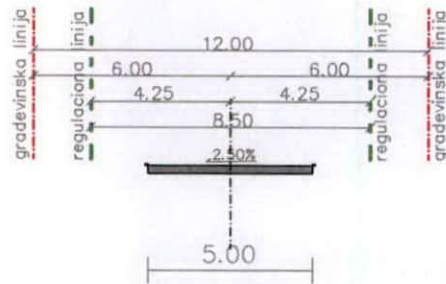

presjek C-C

ulica "Bratstva i jedinstva"

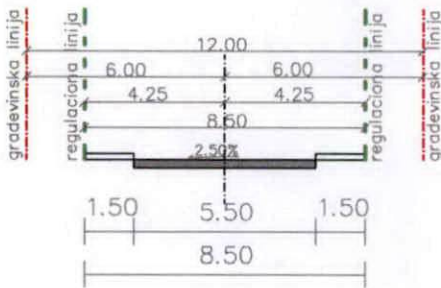

presjek G-G

prilaz: "P15", "P18", "P19", "P39"  
prilaz: "P41", "P43", "P51"

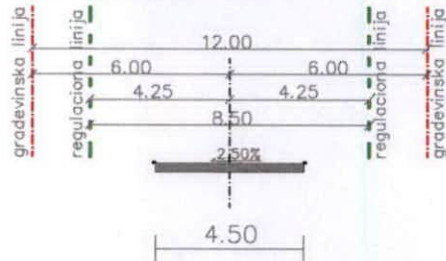

presjek D-D

ulica "P2", "P4", "P5", "P10"

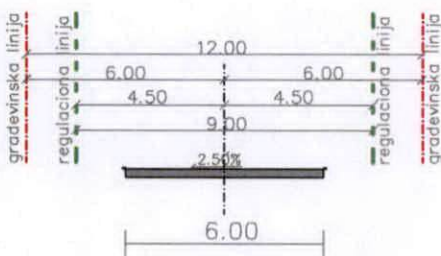

presjek H-H

prilaz: "P40"

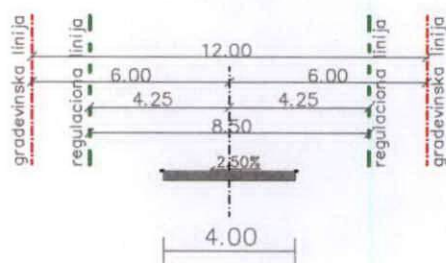

presjek E-E

ulica: "P3", "P4", "P5", "P6", "P7", "P8"  
ulica: "P9", "P10", "P11", "P18", "P19"  
ulica: "P20", "P21", "P27", "P28"

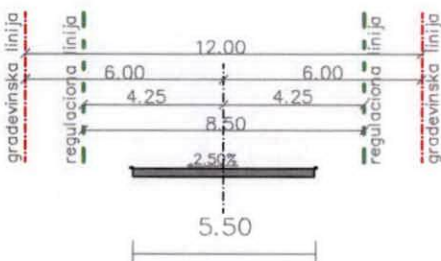

presjek I-I

prilaz: "P30"

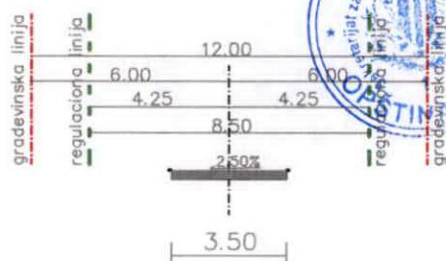

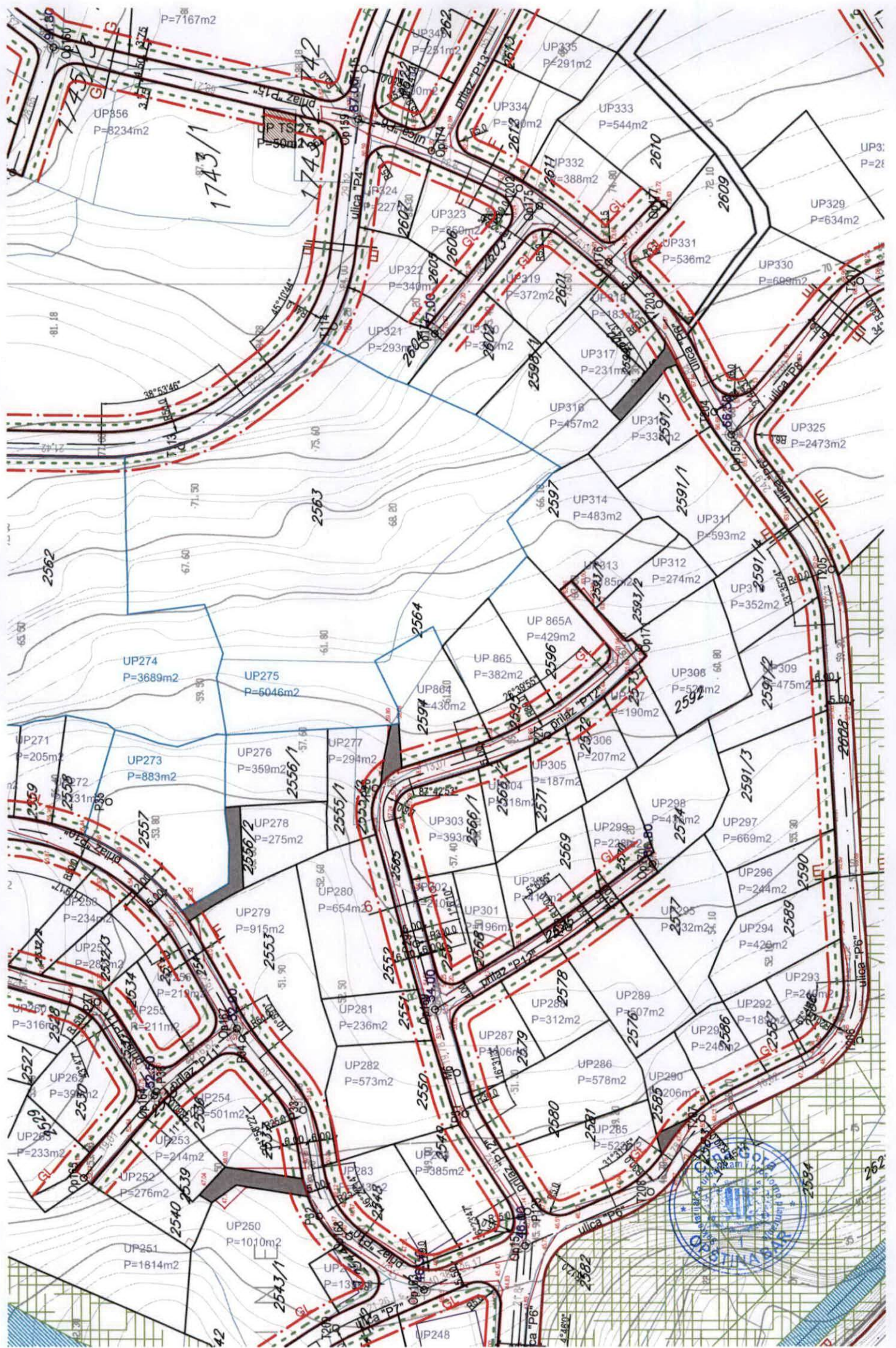

# DETALJNI URBANISTIČKI PLAN "PEČURICE-CENTAR"

## LEGENDA

	Regionalni cjevovod
	Vodovodna mreža I visinske zone
	Vodovodna mreža II visinske zone
	Vodovodna mreža III visinske zone
	Potisni cjevovod
	Rezervoar sa crpnom stanicom
	Fekalna kanalizacija
	Potisni cjevovod kanalizacije
	Crpna stanica
	Atmosferska kanalizacija
	URBANISTIČKE PARCELE
	URBANISTIČKE PARCELE SA POSEBNIM USLOVIMA GRADNJE ZBOG MASLINA
	GRAĐEVINSKA LINIJA
	REGULACIONA LINIJA
	VODOTOCI
	KOMUNALNE POVRŠINE
UP1413	BROJ URBANISTIČKE PARCELE
P=366m <sup>2</sup>	POVRŠINA URBANISTIČKE PARCELE
	GRANICA ZAHVATA



## HIDROTEHNIČKA INFRASTRUKTURA

Plan

R 1:2000

naručilac :	Opština Bar
obrađivač :	<b>MONTENEGRO</b> <i>projekt</i>
direktor:	Vasilije Đukanović dipl.pravnik
odgovorni planer:	Mr.Jadranka Popović dipl.ing.arh.
odgovorni planer faze:	Nataša Novović dipl.ing.gradj.



avgust 2011.

list br. 14

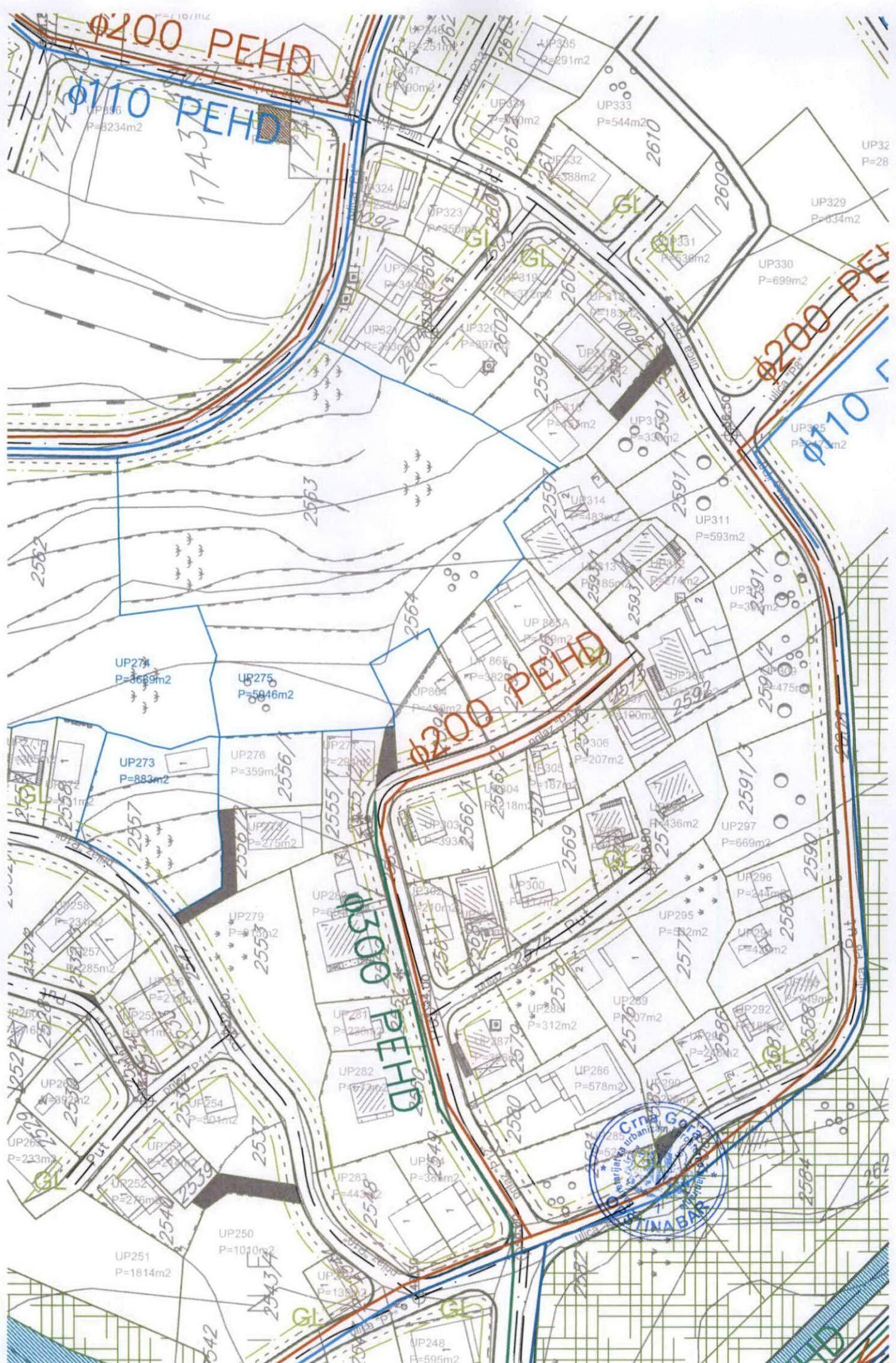

Ø200 PEHD

Ø110 PEHD

17433

Ø200 PEHD

Ø200 PEHD

Ø110

Ø500 PEHD



UP336  
P=3234m<sup>2</sup>

UP274  
P=369m<sup>2</sup>

UP275  
P=5046m<sup>2</sup>

UP273  
P=883m<sup>2</sup>

UP276  
P=359m<sup>2</sup>

UP279  
P=669m<sup>2</sup>

UP251  
P=1814m<sup>2</sup>

UP250  
P=1010m<sup>2</sup>

UP248  
P=595m<sup>2</sup>

UP335  
P=291m<sup>2</sup>

UP333  
P=544m<sup>2</sup>

UP32  
P=28

UP329  
P=634m<sup>2</sup>

UP330  
P=699m<sup>2</sup>

UP325  
P=577m<sup>2</sup>

UP311  
P=593m<sup>2</sup>

UP309  
P=300m<sup>2</sup>

UP308  
P=475m<sup>2</sup>

UP297  
P=669m<sup>2</sup>

UP296  
P=241m<sup>2</sup>

UP294  
P=430m<sup>2</sup>

UP293  
P=419m<sup>2</sup>

UP292  
P=288m<sup>2</sup>

UP291  
P=200m<sup>2</sup>

UP288  
P=199m<sup>2</sup>

UP287  
P=188m<sup>2</sup>

UP286  
P=578m<sup>2</sup>

UP285  
P=512m<sup>2</sup>

UP284  
P=497m<sup>2</sup>

UP283  
P=443m<sup>2</sup>

UP282  
P=673m<sup>2</sup>

UP281  
P=230m<sup>2</sup>

UP280  
P=312m<sup>2</sup>

UP278  
P=308m<sup>2</sup>

UP277  
P=135m<sup>2</sup>

UP270  
P=290m<sup>2</sup>

UP269  
P=207m<sup>2</sup>

UP268  
P=187m<sup>2</sup>

UP267  
P=218m<sup>2</sup>

UP266  
P=171m<sup>2</sup>

UP265  
P=170m<sup>2</sup>

UP264  
P=170m<sup>2</sup>

UP263  
P=210m<sup>2</sup>

UP262  
P=210m<sup>2</sup>

UP261  
P=210m<sup>2</sup>

UP324  
P=340m<sup>2</sup>

UP323  
P=350m<sup>2</sup>

UP322  
P=340m<sup>2</sup>

UP321  
P=340m<sup>2</sup>

UP320  
P=340m<sup>2</sup>

UP319  
P=340m<sup>2</sup>

UP318  
P=340m<sup>2</sup>

UP317  
P=340m<sup>2</sup>

UP316  
P=340m<sup>2</sup>

UP315  
P=340m<sup>2</sup>

UP314  
P=340m<sup>2</sup>

UP313  
P=340m<sup>2</sup>

UP312  
P=340m<sup>2</sup>

UP311  
P=340m<sup>2</sup>

UP310  
P=340m<sup>2</sup>

UP309  
P=340m<sup>2</sup>

UP308  
P=340m<sup>2</sup>

UP307  
P=340m<sup>2</sup>

UP306  
P=340m<sup>2</sup>

UP305  
P=340m<sup>2</sup>

UP304  
P=340m<sup>2</sup>

UP303  
P=340m<sup>2</sup>

UP302  
P=340m<sup>2</sup>

UP301  
P=340m<sup>2</sup>

UP300  
P=340m<sup>2</sup>

UP299  
P=340m<sup>2</sup>

UP298  
P=340m<sup>2</sup>

UP297  
P=340m<sup>2</sup>

UP296  
P=340m<sup>2</sup>

UP295  
P=340m<sup>2</sup>

UP294  
P=340m<sup>2</sup>

UP293  
P=340m<sup>2</sup>

UP292  
P=340m<sup>2</sup>

UP291  
P=340m<sup>2</sup>

UP290  
P=340m<sup>2</sup>

UP289  
P=340m<sup>2</sup>

UP300  
P=340m<sup>2</sup>

UP299  
P=340m<sup>2</sup>

UP298  
P=340m<sup>2</sup>

UP297  
P=340m<sup>2</sup>

UP296  
P=340m<sup>2</sup>

UP295  
P=340m<sup>2</sup>

UP294  
P=340m<sup>2</sup>

UP293  
P=340m<sup>2</sup>

UP292  
P=340m<sup>2</sup>

UP291  
P=340m<sup>2</sup>

UP290  
P=340m<sup>2</sup>

UP289  
P=340m<sup>2</sup>

UP288  
P=340m<sup>2</sup>

UP287  
P=340m<sup>2</sup>

UP286  
P=340m<sup>2</sup>

UP285  
P=340m<sup>2</sup>

UP284  
P=340m<sup>2</sup>

UP283  
P=340m<sup>2</sup>

UP300  
P=340m<sup>2</sup>

UP299  
P=340m<sup>2</sup>

UP298  
P=340m<sup>2</sup>

UP297  
P=340m<sup>2</sup>

UP296  
P=340m<sup>2</sup>

UP295  
P=340m<sup>2</sup>

UP294  
P=340m<sup>2</sup>

UP293  
P=340m<sup>2</sup>

UP292  
P=340m<sup>2</sup>

UP291  
P=340m<sup>2</sup>

UP290  
P=340m<sup>2</sup>

UP289  
P=340m<sup>2</sup>

UP288  
P=340m<sup>2</sup>

UP287  
P=340m<sup>2</sup>

UP286  
P=340m<sup>2</sup>

UP285  
P=340m<sup>2</sup>

UP284  
P=340m<sup>2</sup>

UP283  
P=340m<sup>2</sup>

UP300  
P=340m<sup>2</sup>

UP299  
P=340m<sup>2</sup>

UP298  
P=340m<sup>2</sup>

UP297  
P=340m<sup>2</sup>

UP296  
P=340m<sup>2</sup>

UP295  
P=340m<sup>2</sup>

UP294  
P=340m<sup>2</sup>

UP293  
P=340m<sup>2</sup>

UP292  
P=340m<sup>2</sup>

UP291  
P=340m<sup>2</sup>

UP290  
P=340m<sup>2</sup>

UP289  
P=340m<sup>2</sup>

UP288  
P=340m<sup>2</sup>

UP287  
P=340m<sup>2</sup>

UP286  
P=340m<sup>2</sup>

UP285  
P=340m<sup>2</sup>

UP284  
P=340m<sup>2</sup>

UP283  
P=340m<sup>2</sup>

UP300  
P=340m<sup>2</sup>

UP299  
P=340m<sup>2</sup>

UP298  
P=340m<sup>2</sup>

UP297  
P=340m<sup>2</sup>

UP296  
P=340m<sup>2</sup>

UP295  
P=340m<sup>2</sup>

UP294  
P=340m<sup>2</sup>

UP293  
P=340m<sup>2</sup>

UP292  
P=340m<sup>2</sup>

UP291  
P=340m<sup>2</sup>

UP290  
P=340m<sup>2</sup>

UP289  
P=340m<sup>2</sup>

UP288  
P=340m<sup>2</sup>

UP287  
P=340m<sup>2</sup>

UP286  
P=340m<sup>2</sup>

UP285  
P=340m<sup>2</sup>

UP284  
P=340m<sup>2</sup>

UP283  
P=340m<sup>2</sup>

# DETALJNI URBANISTIČKI PLAN "PEČURICE-CENTAR"

## LEGENDA

	TRAFOSTANICA 35/10kV - POSTOJEĆA		
	TRAFOSTANICA 10/0,4kV - POSTOJEĆA		
	TRAFOSTANICA 10/0,4kV - PLAN		
	DALEKOVOD 35kV - POSTOJEĆI - IZMJEŠTA SE		
	DALEKOVOD 10kV - POSTOJEĆI		
	DALEKOVOD 10kV - POSTOJEĆI - UKIDA SE		
	ZAŠTIĆENA ZONA ISPOD POSTOJEĆEG DALEKOVODA 35kV - od 14m		
	ZAŠTIĆENA ZONA ISPOD POSTOJEĆEG DALEKOVODA 10 kV - od 10m		
	KABLOVSKI VOD 10kV - POSTOJEĆI		
	KABLOVSKI VOD 35kV -PLAN "GUP BARA 2020-2025"		
	KABLOVSKI VOD 10kV - PLAN		
	KABLOVSKA KANALIZACIJA		
	KOLOVOZ - PLAN		
	URBANISTIČKE PARCELE		
	URBANISTIČKE PARCELE SA POSEBNIM USLOVIMA GRADNJE ZBOG MASLINA		
	GRAĐEVINSKA LINIJA		
	REGULACIONA LINIJA		
UP1413	BROJ URBANISTIČKE PARCELE		
P=366m <sup>2</sup>	POVRŠINA URBANISTIČKE PARCELE		
<b>URBANO ZELENILLO</b>			
	ZELENE POVRŠINE JAVNOG KORIŠĆENJA		
	ZELENE POVRŠINE SPECIJALNE NAMJENE -ZAŠTITNI POJAS-		
<b>ZAŠTITNO ZELENILLO</b>			
	ZAŠTITNE ŠUME		
	MASLINJACI		
	POLJOPRIVREDNE POVRŠINE-voćnjaci		
	KOMUNALNE POVRŠINE		
	KOMUNALNE POVRŠINE/groblje		
	OSTALE JAVNE POVRŠINE		
	KOLSKO PJEŠAČKE POVRŠINE		
	PJEŠAČKE POVRŠINE		
			OZNAKA ZONE
			OZNAKA ZONE
			OZNAKA ZONE
			GRANICA ZAHVATA

## ELEKTROENERGETIKA

Plan

R 1:2000

naručilac :

Opština Bar

obrađivač :

**MONTENEGRO**  
*projekt*

direktor:

Vasilije Đukanović dipl.pravnik

odgovorni planer:

Mr.Jadranka Popović dipl.ing.arh.

odgovorni planer faze:

Nada Dašić dipl.ing.el.



avgust 2011.

list br. 15

# TS br. 27 2X630KVA

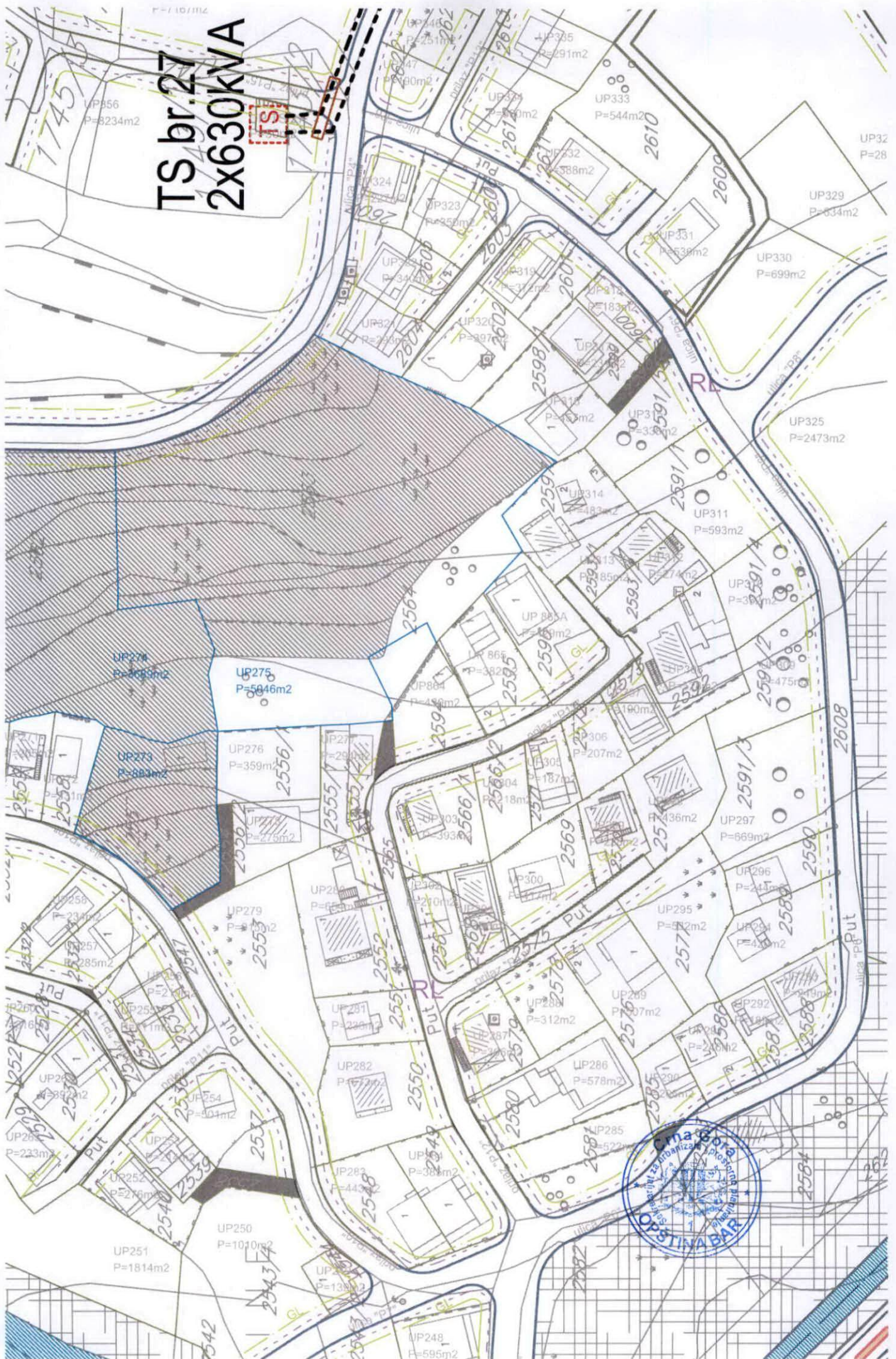

# DETALJNI URBANISTIČKI PLAN "PEČURICE-CENTAR"



## LEGENDA

	POSTOJEĆI TK ČVOR RSS DOBRE VODE
	POSTOJEĆA TK KANALIZACIJA
	POSTOJEĆE TK OKNO
	POSTOJEĆI SPOLJAŠNJI TK IZVOD - STUBIĆ
	PLANIRANA TK KANALIZACIJA SA 4 PVC CIJEVI 110mm
	PLANIRANO TK OKNO
NO 1,....,NO 795	BROJ PLANIRANOG TK OKNA
	TK KANALIZACIJA PLANIRANA DUP-OM VELIKI PIJESAK
	KOLOVOZ PLAN
	URBANISTIČKE PARCELE
	URBANISTIČKE PARCELE SA POSEBNIM USLOVIMA GRADNJE ZBOG MASLINA
	GRAĐEVINSKA LINIJA
	REGULACIONA LINIJA
UP1413	BROJ URBANISTIČKE PARCELE
P=366m <sup>2</sup>	POVRŠINA URBANISTIČKE PARCELE
<b>URBANO ZELENILO</b>	
	ZELENE POVRŠINE JAVNOG KORIŠĆENJA
	ZELENE POVRŠINE SPECIJALNE NAMJENE -ZAŠTITNI POJAS-
<b>ZAŠTITNO ZELENILO</b>	
	ZAŠTITNE ŠUME
	MASLINJACI
	POLJOPRIVREDNE POVRŠINE-voćnjaci
	KOMUNALNE POVRŠINE
	KOMUNALNE POVRŠINE/groblje
	OSTALE JAVNE POVRŠINE
	KOLSKO PJEŠAČKE POVRŠINE
	PJEŠAČKE POVRŠINE
	GRANICA ZAHVATA

## TELEKOMUNIKACIONA INFRASTRUKTURA

Plan

R 1:2000

naručilac :	Opština Bar
obrađivač :	MONTENEGRO <i>projekt</i>
direktor:	Vasilije Đukanović dipl.pravnik
odgovorni planer:	Mr.Jadranka Popović dipl.ing.arh.
odgovorni planer faze:	Željko Maraš dipl.ing.el.



avgust 2011.

list br. 16

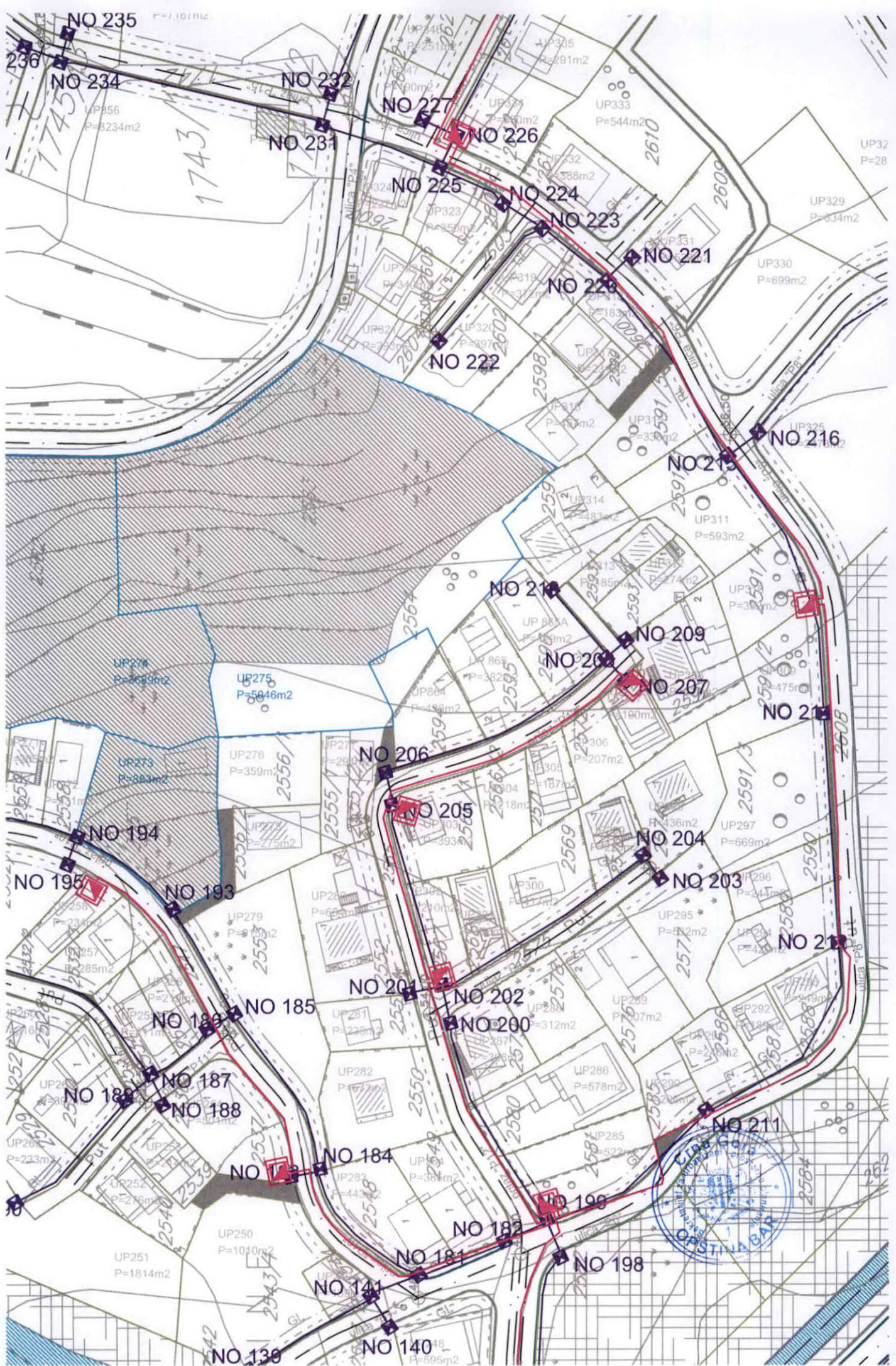



# DETALJNI URBANISTIČKI PLAN "PEČURICE-CENTAR"





## LEGENDA:

### URBANI NASELJSKO ZELENILO



#### I Zelene površine javnog korišćenja

 Zelenilo uz saobraćajnicu (drvoređi, zel. na parkinzima, skver)





#### II Zelene površine ograničenog korišćenja



-  Zelene i slobodne površine u okviru turističkog stanovanja
-  Zelene i slobodne površine u okviru VG stanovanja
-  Zelene i slobodne površine u okviru SG stanovanja
-  Zelene i slobodne površine centralnih funkcija-CF u okviru Zone B i C
-  Zelene i slobodne površine komunalnih i infrastrukturnih objekata











#### III Zelene površine specijalne namjene

-  Groblje
-  Zaštitni pojas

#### ZAŠITNO ZELENILO

-  Zaštitne šume
-  Maslinjaci
-  Poljoprivredne površine-voćnjaci
-  vodotoci

-  ostale javne površine
-  kolsko pješačke površine
-  pješačke površine

-  granica urb. parcele
-  urb. parcele sa posebnim uslovima
-  masline
-  broj i površina urb. parcele
-  gradjevinska linija
-  regulaciona linija
-  Zona A
-  Zona B
-  Zona C
-  granica zahvata DUP-a



## PEJZAŽNA ARHITEKTURA

Plan

R 1:2000

naručilac :	Opština Bar
obrađivač :	MONTENEGRO <i>projekt</i>
direktor:	Vasilije Đukanović dipl.pravnik
odgovorni planer:	Mr.Jadranka Popović dipl.ing.arh.
odgovorni planer faze:	Snežana Laban dipl.ing.pejz.arh.



avgust 2011.

list br. 17

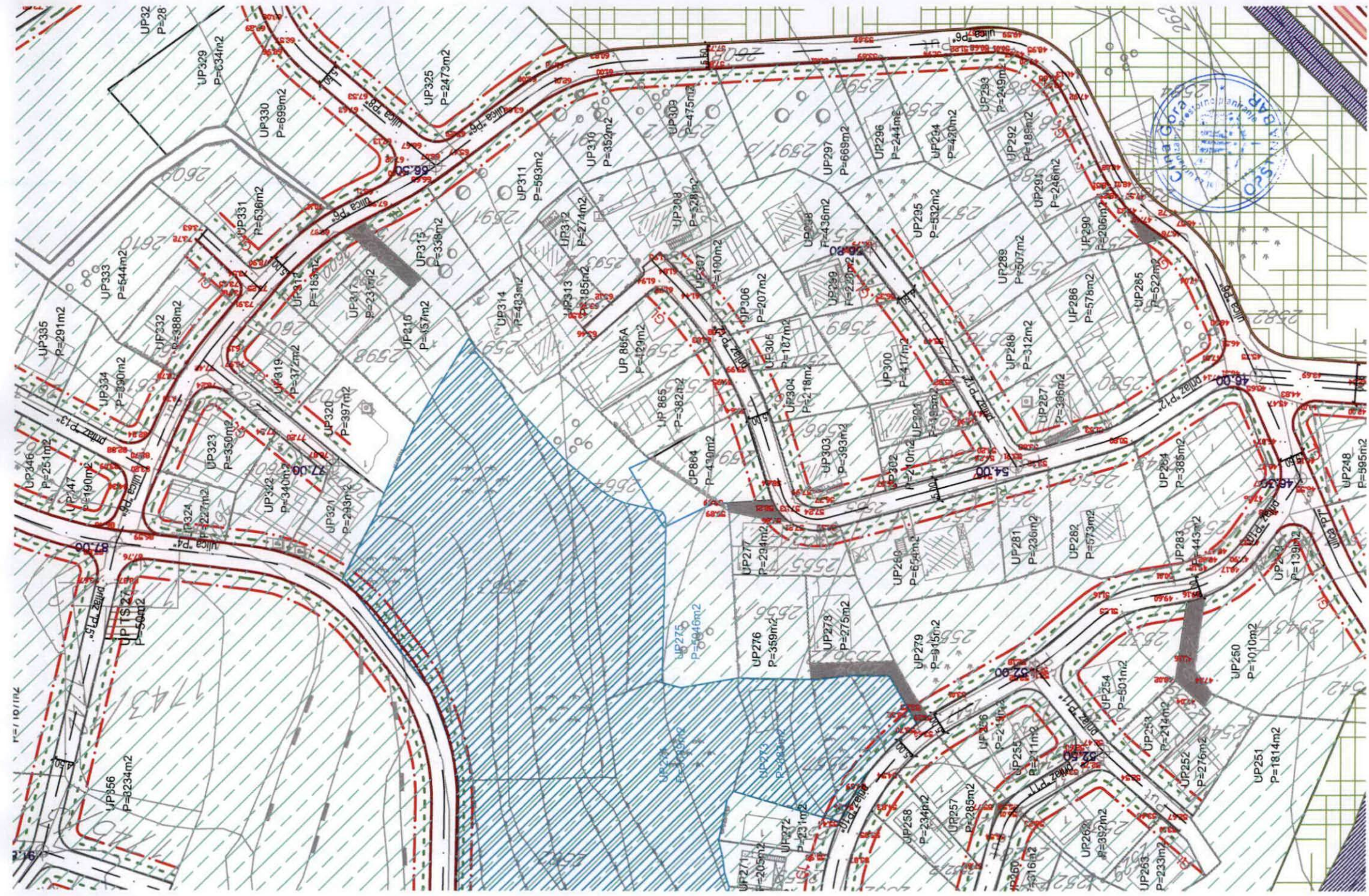

1:10,000

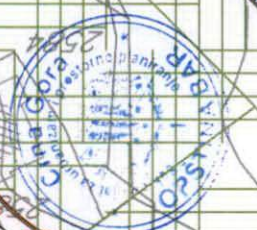

## TEHNIČKI USLOVI

Za izradu projektne dokumentacije za priključenje na hidrotehničku infrastrukturu

### a) Opšti dio

#### *Vodovod:*

- o Za registrovanje utroška vode cijelog objekta potrebno je ugraditi vodomjer u šahti u skladu sa tehničkim propisima. Šaht treba da bude lociran u posjedu investitora, 1m od ivice parcele gledajući iz pravca mjesta priključenja na ulični cjevovod. Predvidjeti posebno mjerenje potrošnje vode za stambeni i poslovni dio objekta.
- o Mjerenje isporučenih količina vode u objektima koji će se graditi ili postavljati na teritoriji Opštine Bar će se vršiti sledećim vodomjerima:
  - a) U objektima za individualno stanovanje – višestambenim vodomjerima sa mokrim ili suvim mehanizmom klase tačnosti »C« ili više i pripremom za daljinsko očitavanje putem radio veze.
  - b) U objektima za kolektivno stanovanje – višestambenim vodomjerom sa mokrim ili suvim mehanizmom klase tačnosti »C« ili više i sistemom za daljinsko očitavanje putem radio veze.
  - c) U objektima za obavljanje djelatnosti ili za smještaj sa profilom priključka na javni vodovod od 50mm ili većim – kombinovanim elektromagnetnim ili ultrazvučnim vodomjerom istog profila sa mogućnošću daljinskog.
  - d) U poslovnim prostorima u objektu – višestambenim vodomjerom sa mokrim ili suvim mehanizmom klase »C« ili više i sistemom za daljinsko očitavanje putem radio veze i radio frekventnim ventilom ispred vodomjera.
- o U objektima za kolektivno stanovanje, vodomjeri se ugrađuju u zajedničkim dijelovima stambene zgrade (hodnicima i holovima) uz obaveznu ugradnju manuelnog magnetnog ventila ispred vodomjera.
- o Za objekte sa više od četiri stambene jedinice (stambene zgrade) može se predvidjeti ugradnja kontrolnih vodomjere za svaki ulaz posebno (vertikalno). Vodovodnu šahtu obavezno izvesti sa drenažom, penjalicama i poklopcem tako postavljenim da se vodomjer ne nalazi neposredno ispod otvora poklopca. Za svaku stambenu jedinicu predvidjeti ugradnju mjernih uređaja-vodomjera smještenih u kasetama na etažama, stalno dostupnim za očitavanje, kontrolu i održavanje (max jedan ormar za jedan sprat, uz mogućnost zaključavanja radi obezbjeđenja od oštećenja i krađe vodomjera). Vodomjeri sa horizontalnom osovinom se moraju postaviti isključivo horizontalno, odnosno sa vertikalnom osovinom isključivo vertikalno, sa pravim komadom cijevi 3D-5D ispred vodomjera. Ukoliko se predvidi baštenski hidrant neophodno je odrediti subjekt koji će izmirivati naknadu za utrošenu vodu.
- o Kod vodomjera profila Ø50mm i više obavezno se ispred vodomjera ugrađuje zatvarač, hvatač nečistoće, MDK komad, ravni komad za smirenje toka vode, a iza vodomjera ravni komad i zatvarač. Iza vodomjera na koji je spojena hidrantska mreža objekta ili sprinkler sistem za gašenje požara, obavezno se ugrađuje zaštitnik od povratnog toka (nepovratni ventil). Dužina ravnog dijela za smirenje toka ispred i iza vodomjera zavisi o profilu vodomjera. Prilikom dimenzionisanja vodomjernog šahta voditi računa o dimenzijama armatura i fazonskih komada koji se ugrađuju.
- o Za vrstu materijala priključka na vodovodnu mrežu predvidjeti PEHD (polietilen) ili PP (polipropilen). Maksimalno dozvoljeni profil priključka

- je Ø100mm, pri čemu profil priključka mora biti manji od profila ulične cijevi na koju se planira priključenje.
- o Direktno uzimanje vode iz javne vodovodne mreže preko hidroforskih uređaja, dozvoljeno je samo kod cjevovoda prečnika Ø 200 mm i više. Uređaj za povišenje pritiska kod direktnog spoja na vodovodnu mrežu obavezno mora biti opremljen frekventnom regulacijom. Iz cjevovoda prečnika manjih od Ø200mm voda za uređaj za povišenje pritiska se može uzimati samo preko zatvorenog prelaznog rezervoara sa slobodnim nivoom vode.
  - o Direktno uzimanje vode iz javnog cjevovoda za sprinkler instalaciju (preko priključka za objekat) dozvoljeno je samo u slučaju kada je ulični cjevovod prečnika većeg ili jednakog Ø 250 mm. Za prečnike uličnih cjevovoda manjeg od Ø 250 mm potrebno je izgraditi rezervoar dovoljne zapremine za potrebe sprinkler instalacija. Rezervoari se u ovom slučaju pune iz uličnog cjevovoda u skladu sa hidrauličkim proračunom iz projekta.

#### *Fekalna kanalizacija:*

- o Profil priključka i pad potrebno je odabrati u skladu sa izvedenim hidrauličkim proračunima, kao i na osnovu raspoloživih geodetskih kota. Minimalni profil priključka na gradsku kanalizacionu mrežu je Ø 160mm.
- o Sva neophodna geodetska mjerenja i uzdužne profile, predvidjeti tehničkom dokumentacijom.
- o Gradski sistem kanalizacione mreže je separatan, tako da se ne dozvoljava upuštanje atmosferskih voda u fekalnu kanalizaciju i obrnuto
- o Nije dozvoljeno gravitaciono priključenje podrumskih i suterenskih etaža objekta na fekalnu kanalizaciju.
- o Prilikom izrade projekta u dijelu ispuštanja otpadnih voda uzeti u obzir sve specifičnosti korisnika kanalizacije (kapacitet i tehnologija proizvodnje, količina, sastav i dinamika ispuštanja otpadnih voda, mogućnost recirkulacije i dr.), kao i ispoštovati "Pravilnik o kvaliteti i sanitarno-tehničkim uslovima za ispuštanje otpadnih voda u recipijent i javnu kanalizaciju, načinu i postupku ispitivanja kvaliteta otpadnih voda, min. broju ispitivanja i sadržaju izvještaja o utvrđenom kvalitetu otpadnih voda" (Sl.List CG br.45/08,9/10 i 26/12)
- o Za materijal za izradu priključka na fekalnu kanalizaciju predvidijeti atestirane PVC kanalizacione cijevi za uličnu kanalizaciju (tjemene nosivosti min SN4) ili PP (polipropilen).
- o Revizionna okna mogu biti kružnog ili četvrtastog poprečnog presjeka, monolitne AB, montažne AB i poliesterske izrade.
- o Na mjestima gdje je moguć uticaj morske vode predvidijeti šahte od poliestera.

#### *Atmosferska kanalizacija*

- o Neophodno je izvesti proračun oticanja sa predmetne parcele, krovova i uređenih površina i odabrati adekvatan profil priključka.
- o Sa izvršenim geodetskim mjerenjima, dati uzdužne profile odvodnih kanala i raspoložive padove samog priključka.
- o Revizionna okna i kišne slivnike projektovati u skladu sa tehničkim propisima za ovu vrstu djelatnosti.
- o Za materijal za izradu priključka na atmosfersku kanalizaciju predvidijeti PVC ili PE (polietilen).
- o Predvidjeti separatore za prečišćavanje voda sa parkinga i saobraćajnica, prije upuštanja ovih voda u gradsku atmosfersku kanalizaciju. Isto važi za sve zatvorene prostore u objektu koji služe za parkiranje automobila (garaže) površine veće od 50m<sup>2</sup>.
- o Revizionna okna mogu biti kružnog ili četvrtastog poprečnog presjeka, monolitne AB, montažne AB i poliesterske izrade.

- o Na mjestima gdje je moguć uticaj morske vode predvidjeti šahte od poliestera

**b) Postojeće hidrotehničke instalacije**

- o U slučaju da je u granicama urbanističke parcele trasirana postojeća vodovodna cijev, koja se zadržava u planskom dokumentu, ili je planirana izgradnja nove mreže, neophodno je pridržavati se odredbi »Pravilnika o određivanju i održavanju zona i pojaseva sanitarne zaštite izvorišta i ograničenjima u tim zonama« („Službeni list Crne Gore“, br. 66/09 od 2. oktobra 2009.god.  
Član. 32 - Pojas sanitarne zaštite određuje se oko glavnih cjevovoda i u zavisnosti od konfiguracije terena iznosi po 2m od osovine cjevovoda sa obje strane, a za cjevovode za vodosnabdijevanje do 200 stanovnika po 1m od osovine cjevovoda sa obje strane. U pojasu zaštite nije dozvoljena izgradnja objekata, postavljanje uređaja i vršenje radnji koje na bilo koji način mogu zagaditi vodu ili ugroziti stabilnost cjevovoda.  
Za cjevovode profila DN 200mm i veće, u slučaju izgradnje objekata na trasi cjevovoda u zoni sanitarne zaštite, neophodno je obezbijediti slobodan prostor svijetlog otvora širine 4,0m i visine 3,0m.
- o Ako u granicama urbanističke parcele već postoji ili je planirana izgradnja fekalnog odnosno atmosferskog kolektora, nije dozvoljena izgradnja objekata, postavljanje uređaja i vršenje radnji u pojasu od 2m od osovine kolektora, koje na bilo koji način mogu ugroziti stabilnost cjevovoda.

**c) Posebni dio**

*Priključenje na hidrotehničku infrastrukturu*

- o Priključenje objekta na hidrotehničku infrastrukturu (vodovod, fekalnu i atmosfersku kanalizaciju) predvidjeti u skladu sa prostorno planskim dokumentom faza hidrotehnikara.

**d) Tehnička opremljenost projekta hidrotehničkih instalacija**

**I) Projekat unutrašnjih instalacija objekta**

- Projekat treba da sadrži sve tekstualne i grafičke priloge za glavni projekat u skladu sa Pravilnikom o načinu izrade i sadržini tehničke dokumentacije. Projekat unutrašnjih instalacija vodovoda i kanalizacije treba izraditi u skladu s pravilima struke i odredbama važeće zakonske regulative, a mora obuhvatiti interne instalacije vodovoda i kanalizacije.

**II) Projekat uređenja**

- U projektu dostaviti preglednu situaciju u odgovarajućoj razmjeri sa jasno naznačenim mjestom priključenja na gradsku ulični vodovodnu i kanalizacionu mrežu.
- Na situaciji prikazati položaj sa naznačenim međusobnim rastojanjem planiranog objekta od postojećih i planiranih hidrotehničkih instalacija.
- Projektom obavezno prikazati detalj vodomjernog šahta - vodoinstalaterski i građevinski, sa specifikacijom i pravim dimenzijama fazonskih komada i armatura da bi dokazali usvojene dimenzije, osnovu i presjek kao i njegovu lokaciju na situaciji.

321 Tehnički direktor,  
Alvin Tombarević

*[Signature]*



Izvršni direktor,  
Zoran Pajović

*[Signature]*



Crna Gora  
Opština Bar  
Sekretarijat za komunalne poslove i  
saobraćaj

Adresa: Bulevar revolucije br. 1  
85000 Bar, Crna Gora  
Tel: +382 30 311 561  
email: [sekretarijat.kps@bar.me](mailto:sekretarijat.kps@bar.me)  
[www.bar.me](http://www.bar.me)

Broj: UPI 14-341/23- 292/1

Bar, 24.03.2023. godine

Sekretarijat za komunalne poslove i saobraćaj, na osnovu člana 17 Zakona o putevima („Sl. list Crne Gore“, br. 82/20,140/22), člana 74 Zakona o planiranju prostora i izgradnji objekata („Sl. list Crne Gore“, br. 64/17, 44/18, 63/18, 82/20 i 86/22, 04/23), člana 12 Odluke o opštinskim i nekategorisanim putevima ne teritoriji opštine Bar („Sl. list Crne Gore – opštinski propisi“, br. 46/16), člana 12 Odluke o organizacije i načinu rada lokalne uprave („Sl. list Crne Gore – opštinski propisi“, br. 40/18, 60/22 i 005/23), d o n o s i:

### R J E Š E N J E

Utvrdjuju se opšti saobraćajno-tehnički uslovi za izradu tehničke dokumentacije za izgradnju stambenih, poslovnih i turističkih objekata u zahvatu planske dokumentacije Opštine Bar, i to:

1. Priključak UP na javnu saobraćajnicu projektovati u skladu sa planskim dokumentom;
2. Urbanistička parcela mora da ima jedan kolski ulaz/izlaz na javnu saobraćajnicu predviđenu planskim dokumentom;
3. Širinu priključka projektovati u zavisnosti od usvojenog mjerodavnog vozila;
4. Mjerodavno vozilo se definiše na osnovu potrebe prilaznog puta, odnosno u zavisnosti od planiranog sadržaja na parceli;
5. Radijuse krivina pri ulasku/izlasku na UP dimenzionisati prema normativima za usvojeno mjerodavno vozilo;
6. Ukoliko je parceli omogućen pristup sa više saobraćajnica, isti je potrebno planirati sa saobraćajnice nižeg ranga;
7. Na priključku na put obezbijediti odgovarajuću preglednost za učesnike u saobraćaju;
8. Voditi računa o spoju prilaznog i javnog puta, za sami priključak koristiti materijale koji odgovaraju materijalima puta na koji se priključuje;
9. Uzdužne profile priključka prilagoditi terenu i okolnim objektima, uz obavezno postizanje poprečnih i podužnih nagiba potrebnih za odvođenje atmosferskih voda;
10. Parkiranje riješiti u okviru UP saglasno važećim normativima;
11. Parking mjesta, u zavisnosti od načina parkiranja (podužno, koso, upravno), dimenzionisati u skladu sa važećim normativima;
12. Horizontalnu i vertikalnu signalizaciju na UP projektovati u zavisnosti od namjene parcele i očekivanog intenziteta saobraćaja;
13. Za svaku UP obavezno uraditi saobraćajno-tehničku dokumentaciju – fazu saobraćaja;
14. Saobraćajno-tehničku dokumentaciju uraditi u skladu sa važećim standardima, tehničkim uputstvima i normativima iz predmetne oblasti;
15. Ovi saobraćajno-tehnički uslovi su sastavni dio UT-uslova za izradu tehničke dokumentacije za izgradnju stambenih, poslovnih i turističkih objekata koji se nalaze u zahvatu planske dokumentacije Opštine Bar.

## O b r a z l o ž e n j e

Članom 17 Zakona o putevima („Sl. list Crne Gore“, br. 82/20, 86/22) propisano je da organ uprave izdaje saobraćajno-tehničke uslove za priključenje na javni put, pri čemu predmetne uslove za opštinske puteve izdaje nadležni organ lokalne uprave.

Članom 12 Odluke o opštinskim i nekategorisanim putevima na teritoriji opštine Bar („Sl. list Crne Gore – opštinski propisi“, br. 46/16) je propisano da organ lokalne uprave nadležan za poslove saobraćaja izdaje saobraćajno-tehničke uslove za priključenje na opštinski ili nekategorisani put.

Članom 12 Odluke o organizaciji i načinu rada lokalne uprave („Sl. list Crne Gore – opštinski propisi“, br. 040/18, 060/22, 005/23) je propisano da Sekretarijat za komunalne poslove i saobraćaj, pored ostalog, vrši poslove koji se odnose na izdavanje saobraćajno – tehničkih uslova za projektovanje priključaka na opštinski i nekategorisani put.

Članom 74 stav 5 Zakona o planiranju prostora i izgradnji objekata („Sl. list Crne Gore“, br. 64/17, 44/18, 63/18, 82/20 i 86/22, 04/23) je propisano da uslove koje prema posebnim propisima izdaje organ za tehničke uslove, a koji su neophodni za izradu tehničke dokumentacije, kao i list nepokretnosti i kopiju katastarskog plana pribavlja Ministarstvo, odnosno nadležni organ lokalne samouprave. Shodno članu 5 stav 1 alineja 16, organ za tehničke uslove je, pored ostalih, organ lokalne uprave nadležan za poslove saobraćaja.

Imajući u vidu naprijed navedene propise, odlučeno je kao u dispozitivu Rješenja.

Rješenje je donijeto bez izjašnjenja stranke o rezultatima ispitnog postupka iz razloga jer je utvrđeno da se Rješenje donosi u korist stranke.

**Upustvo o pravnoj zaštiti:** Protiv ovog Rješenja može se izjaviti žalba Glavnom administratoru Opštine Bar u roku od 15 dana od dana prijema istog. Žalba se ulaže preko ovog organa i taksira se sa 3 € administrativne takse.

Samostalni Savjetnik III za saobraćaj,  
Milan Andrijašević



Dostavljeno: Sekretarijatu za urbanizam i prostorno planiranje; u spise; a/a.

Kontakt tel.: 030/311-561

E-mail: [sekretarijat.kps@bar.me](mailto:sekretarijat.kps@bar.me)



1000000346  
102-919-25273/2023

UPRAVA ZA KATASTAR  
I DRŽAVNU IMOVINU

CRNA GORA

PODRUČNA JEDINICA  
BAR

Broj: 102-919-25273/2023

Datum: 19.10.2023.

KO: PEČURICE

Na osnovu člana 173 Zakona o državnom premjeru i katastru nepokretnosti ("Sl. list RCG" br. 29/07, "Sl. list CG" br. 73/10, 032/11, 040/11, 043/15, 037/17 i 17/18), postupajući po zahtjevu , , za potrebe izdaje se

LIST NEPOKRETNOSTI 396 - IZVOD

Podaci o parcelama									
Broj	Podbroj	Broj zgrade	Plan Skica	Datum upisa	Potes ili ulica i kućni broj	Način korišćenja Osnov sticanja	Bon. klasa	Površina m <sup>2</sup>	Prihod
2585			13 13/87		BIŠTINE	Dvorište KUPOVINA		147	0.00
2585		1	13 13/87		BIŠTINE	Porodična stambena zgrada KUPOVINA		63	0.00
								210	0.00

Podaci o vlasniku ili nosiocu			
Matični broj - ID broj	Naziv nosioca prava - adresa i mjesto		Obim prava
6010000100639 64 NO 3155598	SHCHEGLOV BORISOVNA ELENA STARA ZAGORA ZG. 50 ST. 195 G. SAMARA RUSKA FEDERACIJA 64 NO 3155598		1/2
6010000100638 717960259	SHCHEGLOV JURJEVIĆ VALERII UL. STARA ZAGORA ZG. 186 ST. 56 G. SAMARA RUSKA FEDERACIJA 717960259		1/2

Podaci o objektima i posebnim djelovima						
Broj	Podbroj	Broj zgrade	Način korišćenja Osnov sticanja Sobnost	PD Godina izgradnje	Spratnost/ Sprat Površina	Prava Vlasnik ili nosilac prava Adresa, Mjesto
2585		1	Porodična stambena zgrada KUPOVINA	919	PI 63	/
2585		1	Stambeni prostor KUPOVINA Dvije sobe	1	P 41	Susvojina SHCHEGLOV BORISOVNA ELENA 64 NO STARA ZAGORA ZG. 50 ST. 195 G. SAMARA RUSKA Susvojina SHCHEGLOV JURJEVIĆ VALERII 6010000100638 717960259 UL. STARA ZAGORA ZG. 186 ST. 56 G. SAMARA RUSKA
2585		1	Stambeni prostor KUPOVINA	2	PI 54	Susvojina SHCHEGLOV BORISOVNA ELENA 64 NO STARA ZAGORA ZG. 50 ST. 195 G. SAMARA RUSKA Susvojina SHCHEGLOV JURJEVIĆ VALERII 6010000100638 717960259 UL. STARA ZAGORA ZG. 186 ST. 56 G. SAMARA RUSKA

Ne postoje tereti i ograničenja.



Naplata takse je oslobođena na osnovu člana 17 Zakona o administrativnim taksama ("Sl.list CG, br. 18/19). Naplata naknade oslobođena je na osnovu člana 174 Zakona o državnem premjeru i katastru nepokretnosti ("Sl. list RCG" br. 29/07, "Sl. list CG" br. 73/10, 032/11, 040/11, 043/15, 037/17 i 17/18).

Ovlašćeno lice:  
  
Mridjan Štvačević dipl.pravnik



CRNA GORA

UPRAVA ZA KATASTAR I DRŽAVNU IMOVINU

PODRUČNA JEDINICA: BAR

Broj: 460-dj-1892/2023

Datum: 19.10.2023.



Katastarska opština: PEČURICE

Broj lista nepokretnosti:

Broj plana: 6

Parcela: 2585

# KOPIJA PLANA

Razmjera 1:1000

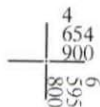
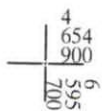
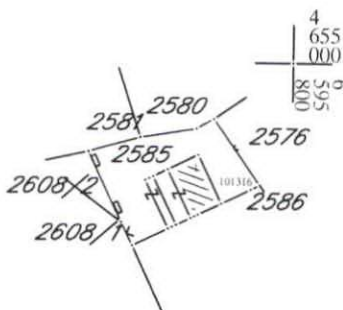
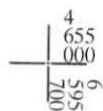

IZVOD IZ DIGITALNOG PLANA

Obradio:



Ovjerava  
Službeno lice: