

362 UI

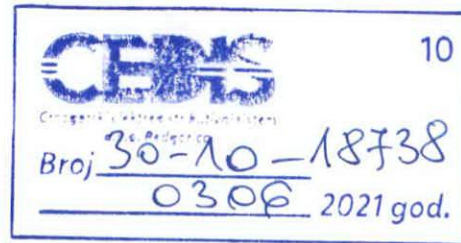

\_\_\_\_\_  
(prezime, očevo ime i ime )  
\_\_\_\_\_  
(adresa)  
\_\_\_\_\_  
(telefon) ..

Crnogorski elektrodistributivni sistem d.o.o.  
ul.I.Milutinovića 12  
81000 Podgorica

(naziv i sjedište pravnog lica/privrednog društva /preduzetnika)



**OPŠTINA BAR**  
**SEKRETARIJAT ZA UREĐENJE PROSTORA**

**Zahtjev za izdavanje upotrebne dozvole**

(član 120 Zakona o uređenju prostora i izgradnji objekata (»Sl. list CG«, 51/08, 34/11, 35/13))

Obraćam se zahtjevom za izdavanje upotrebne dozvole za:

- 1. Izgrađeni objekat
- 2. Rekonstruisani objekat  
(zaokružiti odgovarajući broj)

Namjena objekta Elektroenergetski objekat-TS 10/0,4kV,630kVA "RENA"

Lokacija objekta Kat.parcela:1752/2 KO Polje,Bar

(broj katastarske parcele, katastarska opština, opština)

Odluka Predsjednika Opštine Bar br.01-1249 od 08.05.2018.god. o određivanju lokacije sa elementima urbanističko tehničkih uslova za izgradnju lokalnog objekta od opšteg interesa

(broj urbanističke parcele, planski dokument)

1. izjava izvođača radova	U prilogu izjave ovlašćenih inženjera za el.montažne i građevinske radove
2. izjava nadzornog inženjera	U prilogu izjave revizora za el.montažne i građevinske radove
3. izjava vodećeg projektanta	U prilogu
4. Revidovani Glavni projekat ukoliko je građevinska dozvola izdata na Idejni projekat	—
5. potvrda o plaćenim komunalijama*	—

362 U1

6. potvrda za Regionalni vodovod*	—
7. Elaborat originalnih terenskih podataka izvedenog stanja	u prilogu (štampana i elektronska forma na CD-u)

\* popunjava se samo u slučaju da iste nijesu plaćene prilikom izdavanja građevinske dozvole

Za vršioca tehničkog pregleda predlažemo: "Civil engineer" d.o.o. Podgorica.  
Ulica 4 jula 105/17, PIB:02809010, ž.r.:535-11563-19 kod Prve Banke Crne Gore  
koga zastupa Izvršni direktor, Aleksandar Laković, dipl.inž.grad.

(mjesto i datum)

Sektor za razvoj  
Rukovodilac  
Sanja Tomić, dipl.ing

(podnosilac zahtjeva)



IZJAVA OVLAŠĆENOG INŽENJERA KOJI RUKOVODI GRAĐENJEM OBJEKTA U  
CJELINI

Boris Miljanić

(ime i prezime ovlašćenog inženjera)

**IZJAVLJUJEM**

DA JE OBJEKAT

NDTS 10/0,4kV „RENA“ 1x630kVA SA UKLAPANJEM U SN MREŽU BAR REGION 4

(naziv objekta)

IZGRAĐEN NA LOKACIJI

KP.BR 1752/2 KO POLJE-BAR

(mjesto gradnje, planski dokument, urbanistička parcela, katastarska parcela)

izveden u skladu sa:

- revidovanim glavnim projektom/izmijenjenim revidovanim projektom/projektom izvedenog objekta,
- Zakonom o planiranju prostora i izgradnji objekata,
- posebnim propisima i
- pravilima struke.

**I DA JE PODOBAN ZA UPOTREBU**

Budva 29.03.2021  
(mjesto i datum)



Boris Miljanić  
(potpis ovlašćenog inženjera)

IZJAVA OVLAŠĆENOG INŽENJERA KOJI RUKOVODI IZVOĐENJEM POJEDINI  
VRSTA RADOVA NA GRAĐENJU OBJEKTA

Suzana Petković

(ime i prezime ovlašćenog inženjera)

**I Z J A V L J U J E M**

DA SU

GRAĐEVINSKI RADOVI

(vrsta radova)

NA OBJEKTU

NDTS 10/0,4kV „RENA“ 1x630kVA SA UKLAPANJEM U SN MREŽU BAR REGION 4

(naziv objekta)

IZGRAĐENOM NA LOKACIJI

KP.BR 1752/2 KO POLJE-BAR

(mjesto gradnje, planski dokument, urbanistička parcela, katastarska parcela)

izvedeni u skladu sa:

- revidovanim glavnim projektom/izmijenjenim revidovanim projektom/projektom izvedenog objekta,
- Zakonom o planiranju prostora i izgradnji objekata,
- posebnim propisima i
- pravilima struke.

**I DA JE PODOBAN ZA UPOTREBU**

Budva 29.03.2021.  
(mjesto i datum)



*Suzana Petković*

...(potpis ovlašćenog inženjera)

**Objekat:** NDTs 10/0,4 kV "RENA " 1x630 kVA SA  
UKLAPANJEM U SN MREŽU BAR REGION 4

**Investitor:** "CEDIS – Crnogorski elektrodistributivni sistem" doo  
Podgorica

**Projektant:** "Sienersys" doo Podgorica

**Izvođač radova:** "Electro team" doo Budva

**Vršilac stručnog nadzora:** "Civil Engineer" doo Podgorica

Na osnovu člana 187 Zakona o planiranju prostora i izgradnji objekata ("Službeni list Crne Gore" br. 64/17), daje se

### IZJAVA

Izjavljujemo:

- 1) Objekat NDTS 10/0,4 kV "Rena" 1 x 630 kVA sa uklapanjem u SN mrežu Bar Region 4, izgrađen u skladu sa građevinskom dozvolom 07-041/20-UPI-29 od 08.06.2020. godine, revidovanim glavnim projektom urađenim od strane "Sienersys" doo Podgorica.

Izvedeno stanje objekta iz stava 1 tačka 1) jednako je projektovanom stanju.

- 2) Objekat 1 tačka 1) je izgrađen u skladu sa Zakonom o planiranju prostora i izgradnji objekata i drugim propisima, tehničkim normativima, standardima, normama kvaliteta i pravilima struke koji važe za ovu vrstu objekta/dio objekta.

Na objektu iz stava 1 tačka 1) nema skrivenih mana i nedostataka.

- 3) Objekat iz stava 1 tačka 1) je spreman za tehnički pregled i za ocjenu o podobnosti za upotrebu.

Mjesto i datum: Podgorica, 29.03.2021. god.

### Za vršioca stručnog nadzora

Odgovorno lice

Aleksandar Laković, dipl.inž.grad.

(ime prezime)

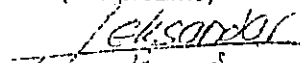
  
(potpis)

Ovlašćeni inženjer

Budimir Voročić, dipl.inž.el.

(ime i prezime)

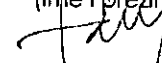
  
(potpis)

Budimir Voročić

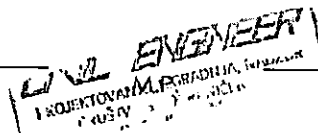

Objekat: NDS "Nova 11" sa priključnim vodom i uklapanjem u NN mrežu

Investitor: "CEDIS – Crnogorski elektrodistributivni sistem" doo Podgorica

Projektant: "Sienersys" doo Podgorica

Izvođač radova: "Electro team" doo Budva

Vršilac stručnog nadzora: "Civil Engineer" doo Podgorica

Na osnovu člana 187 Zakona o planiranju prostora i izgradnji objekata ("Službeni list Crne Gore" br. 64/17), daje se

### IZJAVA

Izjavljujemo:

- 1) Objekat NDTS 10/0,4 kV "Rena" 1 x 630 kVA sa uklapanjem u SN mrežu Bar Region 4, izgrađen u skladu sa građevinskom dozvolom 07-041/20-UI-29 od 08.06.2020. godine, revidovanim glavnim projektom urađenim od strane "Sienersys" doo Podgorica.

Izvedeno stanje objekta iz stava 1 tačka 1) jednako je projektovanom stanju.

- 1) Objekat 1 tačka 1) je izgrađen u skladu sa Zakonom o planiranju prostora i izgradnji objekata i drugim propisima, tehničkim normativima, standardima, normama kvaliteta i pravilima struke koji važe za ovu vrstu objekta/dio objekta.

Na objektu iz stava 1 tačka 1) nema skrivenih mana i nedostataka.

- 2) Objekat iz stava 1 tačka 1) je spreman za tehnički pregled i za ocjenu o podobnosti za upotrebu.

Mjesto i datum: Podgorica, 29.03.2021. god.

### Za vršioca stručnog nadzora

Odgovorno lice

Ovlašćeni inženjer

Aleksandar Laković, dipl.inž.građ.  
(ime i prezime)

Aleksandar Laković, dipl.inž.građ.  
(ime i prezime)

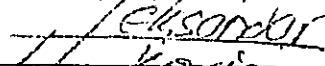
  
(potpis)

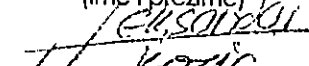
  
(potpis)

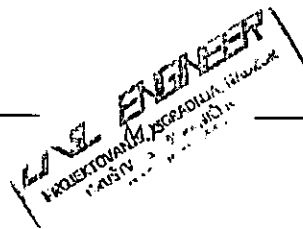

**Investitor:** „Crnogorski elektrodistributivni sistem DOO Podgorica - CEDIS“

**Projekat:** Elektrotehnički projekat

**Objekat:** NDTS 10/0,4 KV "RENA " 1x630 KVA SA UKLAPANJEM U SN MREŽU BAR REGION 4

**Projektant:** Sienersys d.o.o.

Na osnovu člana 120 stav 2 tačka 2 Zakona o uređenju prostora i izgradnji objekata („Službeni list CG“ br.51/08, 34/11 i 39/13), daje se



## IZJAVA

Izjavljujem da je objekat izgrađen u skladu sa revidovanim glavnim projektom broj 245/18 urađenim od strane firme "Sienersys" d.o.o. Podgorica.

Datum: 02.06. 2021. god.

Odgovorno lice:

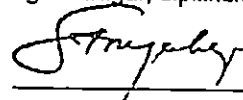
Igor Strugar, dipl.inž.el.

# EKVIDISTANCA

Licencirana geodetska organizacija

PIB: 02851199

Žiro račun: 530 – 19763 – 88 (NLB)

Adresa: Bulevar revolucije B5, 85000, Bar, Crna Gora

E-mail: ekvidistanca@gmail.com

Tel.: +382 30 31 19 87

Mob.: +382 69 33 00 94; +382 69 56 84 77

Djelovodni broj: **76/21**

## ELABORAT IZVEDENOG STANJA

**TRAFOSTANICE**  
KAT. PARCELA BROJ 1752/2  
KO POLJE  
OPŠTINA BAR

Dana, \_\_\_\_\_  
(EKVIDISTANCA elaborata)  
*Stojan Kevut*



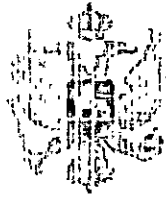

CRNA GORA  
UPRAVA ZA NEKRETNINE

# LICENCA

*Kojom se potvrđuje da je društvo sa ograničenom odgovornošću za proizvodnju, promet i usluge*

**”EKVIDISTANCA” d.o.o. Bar**

*Ul. Bulevar Revolucije 5, Bar, dana 06.06.2017. godine, ispunila uslove za*

## IZVOĐENJE GEODETSKIH RADOVA

**OSNOVNI GEODETSKI RADOVI, DRŽAVNI PREMJer  
KATASTAR NEPOKRETNOSTI i VODOVA**



Broj: 02-4928/7

Podgorica, 06.06.2017.godine

**DIREKTOR  
DRAGAN KOVAČEVIĆ**



CRNA GORA  
UPRAVA ZA NEKRETNINE

# O V L A Š Ć E N J E

Kojim se potvrđuje da je **LEKIĆ RISTA PAVLE**

*Spec.sci.geodezije, rođen dana 10.10.1986.godine u Bar-Crna Gora,  
dana 01.06.2011.godine.*

*položio stručni ispit i stekao ovlašćenje za*

**IZVODJENJE GEODETSKIH RADOVA**

*u oblasti:*

**OSNOVNI GEODETSKI RADOVI,  
PREMJERA I KATASTRA NEPOKRETNOSTI I VODOVA**



Broj: 02-9323/2

Podgorica. 01.06.2011.godine

DIREKTOR  
MIĆO ORLANDIĆ



4  
661  
500

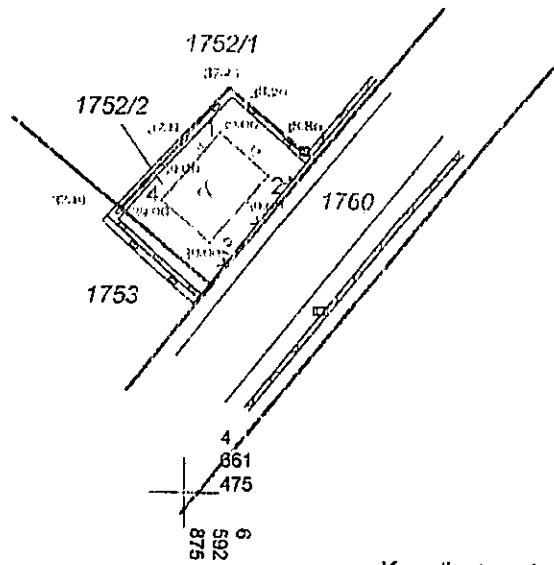





6  
592  
900

Koordinate snimljenih tačaka trafostanice:

Broj tačke	Y	X
1	6592876.13	4661487.95
2	6592877.90	4661486.44
3	6592875.81	4661484.00
4	6592874.05	4661485.51

### LEGENDA

-  granice kat. parcela KO Polje
-  snimljeno - postojeće stanje
-  trafostanica
-  TT stubić
-  kota terena

KO POLJE  
Kat. parcela 1752/2  
SITUACIONI PLAN

PERIODISTA 2021  
APRIL 2021. godine

LEKVIDISTANCA d.o.o.

Pavle Lekić, Spec.Sci.geod.