

IDEJNO RJEŠENJE

Javnog-porodičnog kupališta

Investitor:	„HTP VILE OLIVA“ d.o.o. Petrovac
Objekat:	Kupalište i šank
Lokacija:	Bar – Čanj, 2 F u Atlasu Crnogorskih plaža i kupališta

Nikšić, Jul 2019. godine

SADRZAJ:

- Projektni zadatak
- Ugovor izmedju projektanta I investitora
- UT uslovi
- Opsta dokumentacija projektanta
- Tehnicki opis
- 3D izgledi
- Graficka dokumentacija

PROJEKTNI ZADATAK ZA IZRADU IDEJNOG PROJEKTA JAVNOG-PORODIČNOG KUPALIŠTA I ŠANKA U ČANJU

OPŠTI PODACI:

Investitor projekta je HTP "Vile Oliva" Petrovac.

Predmet izrade je idejno rješenje za kupalište i šank na lokaciji Bar – Čanj, 2F u Atlasu crnogorskih plaža i kupališta.

1. Površina plažnog prostora je 6300m²; dužina kupališta je 205m'.
2. Površina šanka je 12m².

Idejno rješenje je potrebno uraditi na sledeći način:

- Pravilno rasporediti plažni mobilijar, odnosno obezbjediti pristup do mora, u širini od 1m, na svakih 20m (1 suncobran i 2 ležaljke na 8m², koji može biti samo iz pastelnih boja) i to: maksimalni broj suncobrana može biti 498, dok maksimalni broj ležaljki može biti 249.
- Osloboditi zonu uz more u širini od najmanje 3m, radi slobodnog kretanja, ulaza i izlaza kupača.
- Istaći tablu s informacijama o kupalištu i plažnom redu.
- Kupalište treba biti opremljen neophodnim uređajima i to:
 - Sanitarnim čvorom na svakih 1000m², dakle potrebno je isprojektovati 6 sanitarna objekta.
 - Isprojektovati mobilne korpe za otpatke.
 - Isprojektovati 2 tuša na svakih 50m, odnosno 8 tuševa.
 - Isprojektovati 2 kabine za presvlačenje na svakih 50m, odnosno 8 kabina za presvlačenje.
 - Postaviti 2 spasilačke kule na svakih 50m dužine kupališta sa informativnim tablama o bezbjednosti kupača i kompletom signalizacionih zastavica.
 - Moguće je postaviti sef na plaži kružnog ili pravougaonog oblika.
 - Postaviti jedno dječije igralište (površina igrališta ne može biti veća od 5% površine plaže).
 - Obezbjediti pristup i upotrebu objekta licima sa invaliditetom.
 - Postaviti 1 protivpožarni aparat.
 - Postaviti 1 pokretni privremeni objekat - konzervator za sladoled, oprema konzervatora za sladoled čine: 1 korpa za otpatke, 1 sklopiva stolica i 1 suncobran.

Tokom izrade projekta obrađivač je obavezan da saraduje sa investitorom u cilju usaglašavanja projektnih rješenja i eventualnim potrebama fazne gradnje pojedinih sadržaja.

Investitor će obezbjediti geološke podatke, geološki elaborat kao i potrebne urbanističko-tehničke uslove.

SADRŽAJ PROJEKTA:

- Opšta dokumentacija projektanta
- Ugovor između projektanta i investitora
- Tehnički opis
- UT uslovi
- Grafička dokumentacija:
Projekat arhitekture (situacija, osnove, presjeci, fasade).

UGOVOR o izradi idejnog rješenja

Podpisan između:

„HTP VILE OLIVA“ d.o.o. Petrovac
(u daljem tekstu Naručilac)

Koga zastupa Izvršni direktor:

"AG Infoplan" d.o.o. Nikšić
p.j. "AC&MM ENGINEERING"
Mihailo Vojinovic d.i.g,
(u daljem tekstu Izvršilac)

Član 1.

Predmet ugovora :

Izrada projektne tehničke dokumentacije – IDEJNOG RJEŠENJA javnog porodičnog kupališta, na lokaciji Bar – Čanj, 25F u Atlasu Crnogorskih plaža i kupališta
Član 2.

Naručilac ustupa, a izvršilac – projektant preuzima obavezu da izvede u potpunosti sve radove iz predmeta ovog Ugovora na osnovu Zakona o uređenju prostora i izgradnji objekata (Sl.list CG br. 51/08), Izmjena i dopuna zakona o uređenju prostora i izgradnji objekata (Sl.list CG br. 34/11 i 35/13), Pravilnika o načinu izrade, razmjeri i bližoj sadržini tehničke dokumentacije (Sl.list RCG br. 23/14) kao i drugih, važećih propisa i standarda koji definišu ovu oblast.

Član 3.

CIJENA i način plaćanja za radove iz Člana 1. ovog Ugovora biće definisana posebnim Ugovorom između Naručioaca i Izvršioaca.

Član 4.

Rok za izradu projekta je 30 radnih dana od dana potpisivanja ugovora.

Naručilac je dužan biti na raspolaganju Izvršiocu za sve potrebne podatke koji su potrebni za izradu dokumentacije iz člana 1. ovog Ugovora i obavezuje se da će ih dostaviti u dogovorenom roku.



Član 5.

Ugovor stupa na snagu danom obostranog potpisivanja.

Član 6.

Naručilac priznaje Izvršiocu pravo na produženje ugovorenog roka - završetka usluge u slučaju dejstva više sile i neispunjenja obaveza iz stava 2. "Člana 4", ovog ugovora.

U slučaju više sile, čije nastupanje će ugovorne strane saglasno konstatovati, rok izvođenja usluge se produžava za vrijeme koje je postojala viša sila.

Pod višom silom ugovorene stranke smatraće: zemljotres, poplavu, požar, eksploziju, mobilno i ratno stanje, kao i velike atmosferske nepogode koje ometaju normalno izvođenje usluga;

Član 7.

Obim radova po Ugovoru:

Dokumentacija mora biti izrađena korektno i racionalno, u skladu sa svim važećim propisima, normativima, standardima koji važe za ovu vrstu objekata.

Član 8.

Ugovorna kazna:

U koliko izvršilac po svojoj krivici ne ispuni obaveze u dogovorenim rokovima po tom ugovoru, dužan je plaćati ugovornu kaznu u visini 0,1% ugovorne cijene za svaki dan zakašnjenja do maksimalno 5% vrijednosti ugovora.

Ako dodje do zakašnjenja u isplati Izvršilac ima pravo da od Naručioca zatraži kamatu za zakašnjelu isplatu, za period zakašnjenja. Kamata se obračunava po sistemu zateznih kamata.

Član 9.

Vlasništvo i pravo raspolaganja sa dokumentacijom:

- a. svi podaci predati od strane Naručioca, kao i svi podaci i tehnička dokumentacija izrađena od strana Izvršioaca su u svim fazama izrade ugovorenih radova poslovna tajna. Podatke, koje je Naručilac primio odnosno imao dostup do njih za izradu ugovorenih radova može upotrijebiti isključivo za namjeru za koju su mu bili predati. Izvršilac je dužan napraviti sve, da predani podaci ne dođu u ruke neovlaštenim trećim osobama kao i da se spriječi mogućnost zloupotrebe od strane trećih osoba ;
- b. Projektan tj. Izvršilac ima autorsko pravo na cjelokupnoj projektnoj dokumentaciji iz člana 1. ovog ugovora i ne može se upotrebiti niti dalje razradjivati bez njegovog odobrenja.

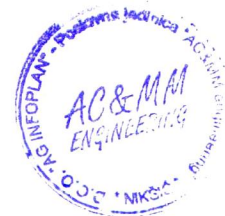

Član 10.

Naručilac i Izvršilac se obavezuju na čuvanju poslovne tajne do koje dođu ili saznaju prilikom izvršenja posla po ovom Ugovoru.

Član 11.

Ugovorne strane su saglasne da eventualne sporove po ovom Ugovoru rješavaju dogovorom. Ukoliko se dogovor ne postigne, spor će rješavati Privredni sud u Podgorici.

Član 12.

Ugovorne strane su saglasne da će se u svemu što nije regulisano ovim Ugovorom primjenjivati Zakon o obligacionim odnosima, kao i Zakon o uređenju prostora i izgradnji objekata i posebne uzanse o građenju.

Član 13.

Ovaj Ugovor je zaključen u 4 (četiri) istovjetnih primeraka, od kojih po 2 (dva) primjerka zadržava svaka ugovorna strana za svoje potrebe.

Datum: 17.06.2019. god.

Naručilac:

„HTP VILEW OLIVA“ d.o.o. Petrovac



Izvršilac:

**„AG Infoplan“ p.j.
„AC&MM ENGINEERING“
d.o.o.Nikšić,**

Izvršni direktor :

Mihailo Vojinovic d.i.g.



Broj : 0206-1397/3
Budva, 12.04.2019. god.

Na osnovu člana 7. i 8. Zakona o morskom dobru (»Službeni list RCG«, br.14/92), člana 6. stav 2. i 24. Zakona o državnoj imovini (»Službeni list RCG«, br. 21/09) i člana 4, 5. stav 2. i člana 6. Odluke o uslovima, vremenu korišćenja i visini naknade za korišćenje morskog dobra (»Službeni list RCG«, br.27/92), Rješenja o registraciji za PDV-e od 01.04.2013.god. izdato od Poreske uprave Crne Gore, Atlasa crnogorskih plaža i kupališta broj:0203-638/13-1 od 27.02.2019.godine za opštinu Bar i Programa privremenih objekata u zoni morskog dobra broj:101-206/187 od 25.12.2018.god.

1.Javno preduzeće za upravljanje morskim dobrom Crne Gore sa sjedištem u Budvi, koga zastupa i predstavlja direktor Predrag Jelušić dipl. ekonomista (u daljem tekstu: **Javno Preduzeće**) i

2 HTP »VILE OLIVA« D.O.O. Petrovac, PIB:02624575, Ulica VIII broj:11 Petrovac, koga zastupa ovlašćeni zastupnik Petar Rakčević (u daljem tekstu: **Korisnik**)

Zaključuju dana 12.04.2019.god.

U G O V O R O KORIŠĆENJU MORSKOG DOBRA

Uvažavajući:

-Da je Javno preduzeće za upravljanje morskim dobrom u cilju realizacije Atlasa crnogorskih plaža i kupališta broj:0203-638/13-1 od 27.02.2019.godine i Programa privremenih objekata u zoni morskog dobra broj:101-206/187 od 25.12.2018.god. objavilo Javni poziv broj: 0206-1041/1 od 12.03.2019.god. za prikupljanje ponuda za zakup javnih kupališta u dnevnom listu »Pobjeda«i na na web-site-u Javnog preduzeća;

-Da je Tenderska Komisija za sprovođenje postupka davanja u zakup za lokaciju pod rednim brojem 5. u Javnom pozivu kao najuspješniju izabrala ponudu ponuđača Društvo **HTP »VILE OLIVA« D.O.O. Petrovac**, zavedenu pod brojem: 0206-1397/1 od 27.03.2019. god., saglasno Odluci o izboru najpovoljnijeg ponuđača broj:0206-1397/2 od 03.04.2019.godine.

I OPŠTE ODREDBE

Član 1.

JAVNO PREDUZEĆE i izabrani ponuđač Društvo **HTP »VILE OLIVA« D.O.O. Petrovac**, zaključuju ovaj ugovor i uređuju međusobna prava i obaveze vezana za korišćenje **JAVNOG PORODIČNOG** kupališta predviđenog Atlasom crnogorskih plaža i kupališta u opštini Bar za period 2019.-2023.godine broj:0203-638/13-1 od 27.02.2019.godine.

II OPIS MORSKOG DOBRA

Član 2.

Predmet korišćenja je dio morskog dobra u Čanju, istočni dio plaže ispred hotelsko - turističkog naselja "Biserna obala", u dužini od 205 m¹/površine 6300 m², od istočnog kraja plaže zapadno obodom plaže u dužini od cca 205 m¹ do susjednog kupališta 2E, djelovi kat.parcela 1281/1, 3546/1 i 3540 KO Mišići, sa pripadajućim akva prostorom, lokacija označena kao 2F u Atlasu crnogorskih plaža i kupališta u opštini Bar.

Morsko dobro iz stava 1. ovog člana ustupa se Korisniku u viđenom stanju.

Dio morskog dobro opisan u prethodnom stavu, prikazan je na katastarskom snimku – skici sa koordinatama graničnih tački, koja je sastavni dio ovog Ugovora (Prilog 1.).

Korisnik će na predmetu zakupa obavljati djelatnost iznajmljivanja plažnog mobilijara-ležaljki i suncobrana, pedalina i sandolina

- **Ugostiteljsku djelatnosti u plažnom baru bez terasa,**
 - **konzervator za prodaju sladoleda**
- u periodu od 01.05.2019.godine do 31.10.2019.godine.**

III ZAŠTITA ŽIVOTNE SREDINE

Član 3.

KORISNIK je dužan da morsko dobro koje je predmet ovog ugovora koristi i uživa na način i u skladu sa svim pozitivnim propisima koji uređuju zaštitu životne sredine, posebno zaštitu mora i obale.

Djelatnosti koje KORISNIK bude obavljao na predmetnom morskome dobru ni na koji način ne smije ugrožavati životnu sredinu, obalu i more.

Lokacija se nalazi unutar zaštićenog područja. U skladu sa članom 40 Zakona o zaštiti prirode („Sl.list Crne Gore“, br. 54/16) korisnik/zakupac je dužan da za obavljanje radnji, aktivnosti i djelatnosti u zaštićenom području pribavi dozvolu od Agencije za zaštitu prirode i životne sredine.

Korišćenje morskog dobra i obavljanje djelatnosti u zaštićenim zonama za kupališta koja su proglašena zaštićenim područjima, sprovodi se saglasno odredbama Zakona o zaštiti prirode (Službeni list Crne Gore br. 51/08, 21/09, 40/11, 62/13, 06/14).

IV NAKNADA

Član 4.

KORISNIK morskog dobra je dužan da tokom trajanja ovog Ugovora, plaća JAVNOM PREDUZEĆU sezonsku naknadu za korišćenje kupališta iz člana 2. ovog ugovora (za period od 01.05. do 31.10.2019.godine).

Sezonska naknada za tekuću 2019.godinu za korišćenje kupališta utvrđena je u visini od 18.100,00 eura (osamnaest hiljada i sto tina eura) koja se uvećava za iznos PDV-a.

Korisnik je dužan da ukupan iznos naknade za 2019.god. plati u cjelosti u momentu zaključenja ovog ugovora prema dostavljenoj fakturi, uplatom na račun br: 820-41114-03 sa obavezanim upisom poreskog identifikacionog broja poreskog obveznika (PIB: PIB:02624575) i šifrom opštine Bar 809.

U slučaju kašnjenja plaćanja ugovorene naknade KORISNIK je dužan da plaća zakonsku zateznu kamatu.

Ugovorne strane su saglasne da će, saglasno stavu 1. ovog člana ugovora, početkom svake godine, dok traje osnovni ugovor i u slučaju produženja trajanja ovog ugovora, saglasno članu 6. osnovnog ugovora, a najkasnije do 31.01. tekuće godine, sačiniti aneks ugovora kojim će se precizirati dinamika plaćanja godišnje naknade (za 2020., 2021., 2022. i 2023. godinu) za korišćenje kupališta.

Član 5.

KORISNIK je dužan da do dana određenog za zaključenje ugovora dostavi originalnu bankarsku garanciju, koja važi do 31.12.2019.godine, kojom će garantovati dobro izvršenje preuzetih obaveza u visini od 20% godišnje naknade uvećane za PDV-e, iz člana 4 ovog Ugovora (**činidbena garancija**).

Činidbena garancija je garancija izdata od banke kojom se garantuje da će Korisnik uredno izvršavati ugovorene obaveze, a posebno obaveze utvrđene Uslovima za uređenje i opremanje kupališta i ostalim propisima koji regulišu djelatnost i tiču se predmeta zakupa.

KORISNIK je dužan da u slučaju produženja ugovora, saglasno članu 6. ovog ugovora, da najkasnije do 30.01.2020.godine dostavi činidbenu garanciju koja će važiti do 31.12.2020.godine kojom će garantovati ispunjenje obaveza iz ovog ugovora, uključujući i obavezu zaključenje Aneksa ugovora za 2020.godinu najkasnije do 31.01.2020.godine. Na isti način će se postupati i u slučaju daljeg produženja ugovora.

U slučaju nepoštovanja ugovorenih obaveza iz člana 8 i 9., ili povrede obaveza iz člana 10. i 11. ovog ugovora koje su konstatovane Zapisnikom o izvršenoj kontroli ovlašćenih radnika Javnog preduzeća ili tokom inspeksijskog nadzora, KORISNIK je dužan da u ostavljenom roku (ne dužem od pet dana), otkloni ukazane i konstatovane nepravilnosti. Ukoliko se kontrolnim Zapisnikom službenika Javnog preduzeća ponovo konstatuje da KORISNIK nije otklonio nepravilnost i/ili isto konstatuje inspekcija Uprave za inspeksijske poslove, Javno preduzeće će aktivirati činidbenu garanciju i obezbijediti izvršenje ugovorene obaveze.

V TRAJANJE UGOVORA

Član 6.

U skladu sa uslovima Javnog poziva, JAVNO PREDUZEĆE daje na korišćenje kupalište iz člana 2. ovog ugovora na period od 12.04. tekuće godine, odnosno od dana zaključenja ovog ugovora do 31.12.2019. god., uz mogućnost godišnjeg produženja do 31.12.2023.godine pod uslovom da je Korisnik izvršio obaveze predviđene ovim ugovorom, da ugovor nije jednostrano ili sporazumno raskinut ili u slučaju da je pokrenut sudski spor između Javnog preduzeća i Korisnika zbog neispunjavanja ugovorenih obaveza.

Ukoliko tokom trajanja ugovora dođe do privođenja prostora trajnoj namjeni koja podrazumijeva izgradnju hotela visoke kategorije (hoteli kategorije 5* ili 4*) u neposrednom zaleđu, odnosno realizacije planskog dokumenta koja isključuje korišćenje morskog dobra u skladu sa ovim ugovorom, ugovor se neće obnavljati i zakupac nema pravo da traži povraćaj do tada uložениh sredstava.

VI OBAVEZE JAVNOG PREDUZEĆA

Član 7.

JAVNO PREDUZEĆE se obavezuje da odmah po zaključenju ugovora preda u državinu ustupljeni dio morskog dobra.

JAVNO PREDUZEĆE i KORISNIK će na dan uvođenja u posjed sačinjeti Zapisnik o primopredaji ustupljenog morskog dobra kojim će se konstatovati stanje istog.

JAVNO PREDUZEĆE je dužno da preduzeme sve mjere u cilju štite KORISNIKA od pravnih i faktičkih uznemiravanja od strane trećih lica.

VII OBAVEZE KORISNIKA

Član 8.

KORISNIK je saglasan i preuzima obavezu da saglasno Uslovima za uređenje kupališta, Urbanističko-tehničkim uslovima, u skladu sa Atlasom crnogorskih plaža i kupališta i Programa privremenih objekata u zoni morskog dobra broj:101-206/187 od 25.12.2018.god. plažu uredi i opremi kupalište.

Atlasom crnogorskih kupališta i plaža za 2019-2023.godinu i Programom objekata privremenog karaktera predviđeno je postavljanje privremenih objekata na kupalištu i to:

1. plažni bar, bar površine 12 m² bez terase i
2. konzervator za sladoled, 1 kom

KORISNIK preuzima obavezu da privremene objekte na kupalištu postavi saglasno izdatim Urbanističko-tehničkim uslovima, što podrazumijeva:

- da izradi tehničku dokumentaciju saglasno Urbanističko-tehničkim uslovima iz Atlasa Crnogorskih plaža i kupališta i Programa privremenih objekata koje izdaje Javno preduzeće i tehničkim uslovima za priključenje na infrastrukturu pribavljenim od organa za tehničke uslove, i da istu dostavi na uvid Javnom preduzeću
- saglasnost glavnog gradskog arhitekta u pogledu spoljnog izgleda privremenog objekta, dozvole i saglasnosti propisane urbanističko-tehničkim uslovima,
- obavezu podnošenja prijave sa dokumentacijom Direktoratu za inspeksijski nadzor i licenciranje 15 dana prije postavljanja privremenog objekta,

- **postavljanje privremenog objekta na osnovu prijave i dokumentacije propisane članom 117 Zakona i planiranju prostora i izgradnji objekata, uključujući i infrastrukturno opremanje lokacije.**

Sve pripremne radove i radove na uređenju morskog dobra Korisnik je dužan da izvede u skladu sa tehničkom dokumentacijom, poštujući odobrenja i uputstva ovlašćenog nadzornog organa, opštinske propise o komunalnom redu i druge važeće propise.

Radovi se izvode na osnovu tehničke dokumentacije i pribavljenih mišljenja, saglasnosti i dozvola izdatih u procedurama u svemu saglasno Zakonu i planiranju prostora i izgradnji objekata, Zakonu o vodama i Zakonu o procjeni uticaja na životnu sredinu.

KORISNIK je obavezan da organizuje radove na način koji neće dovesti do oštećenja prilaznih staza i okolnog terena, odnosno ukoliko do ovih oštećenja dođe dužan je da o svom trošku otkloni oštećenja i vrati prostor u pređašnje stanje.

Korisnik je odgovoran isključivo i u potpunosti za sve eventualne štete, povrede i sl. koje nastupe trećim licima tokom boravka na ustupljenom dijelu morskog dobra, odnosno da nadoknadi Javnom preduzeću sva potraživanja koja eventualno treća lica ostvare od Javnog preduzeća, osim ako dokaže da je do štete došlo bez njegove krivice.

Član 9.

Tokom trajanja ovog Ugovora KORISNIK je dužan :

➤ da morsko dobro iz člana 2. ovog Ugovora koristi kao **javno-porodično kupalište** prema Atlasu crnogorskih kupališta i plaža, uz potrebne saglasnosti nadležnog organa uprave, poštujući u svemu pozitivno pravne propise, važeće standarde, uslove za postavljanje privremenih objekata, Pravilnik o uslovima koja moraju ispunjavati izgrađena i uređena kupališta i **Uslove za uređenje i opremanje kupališta, koji su prilog i sastavni dio ovog ugovora;**

➤ da na zakupljenoj lokaciji otpočne sa obavljanjem djelatnosti nakon što pribavi odobrenje za rad od nadležnog organa uprave, da djelatnost obavlja poštujući registraciju, odobrenje za rad i opštinsku odluku o javnom redu i miru posebno u pogledu radnog vremena i da se registruje za plaćanje PDV-a saglasno zakonu, uz obavezu da se upiše kod nadležnom poreskog organa područna jedinica-filijala za registraciju i pružanje usluga;

➤ da u periodu vansezona i to u periodu od 01.01.-01.05. i 01.11.-31.12., obezbijedi redovno i uredno održavanje plaže i akva prostora: uklanjanje i odvoz murave, sitnog otpada i drugih stvari koje more izbaci, uz obavezu da uklanjanje i odvoz sakupljenog otpada uradi na propisan način u saradnji sa lokalnim komunalnim preduzećem;

➤ Da tokom kupališne sezone, i to u periodu od 01.05-31.10, održava kupalište čistim, podrazumijevajući pri tom da detaljno, redovno, svakodnevno, i u pojačanom intenzitetu u toku dana, prazni korpe za otpatke i čisti kupalište i pripadajući akva prostor. Kupalište mora biti očišćeno od sitnog i krupnog otpada, a posebno od otpadaka i materijala koji mogu ugroziti bezbjednost i higijenu na kupalištu (ambalaža, opušci, ekseri, žice i drugo);

➤ postavi tablu sa informacijama o kupalištu na kojoj će biti istaknut cjenovnik plažnog mobilijara i radno vrijeme kupališta od 07-21 čas (sa naznakom da se plažni mobilijar ne naplaćuje poslije 17 časova) kao i da postavi i druge table u svemu prema Uslovima za uređenje i opremanje kupališta,

➤

➤ da obezbijedi ispravno i uredno funkcionisanje uređaja i opreme na kupalištu i rad propisanih i odobrenih pratećih, pomoćnih i uslužnih objekata na kupalištu;

➤ da u skladu sa pozitivno - pravnim propisima i odredbama ovog ugovora obezbijedi javno korišćenje zakupljenog kupališta;

➤ da zaključi ugovor o odvozu smeća sa kupališta sa komunalnim preduzećem o odvozu smeća i redovno plaća troškove po ovom osnovu za svaku godinu trajanja ugovora;

➤ da u pripremi turističke sezone izvede radove koji podrazumjevaju :

- detaljno čišćenje plaže označenog morskog dobra iz člana 2. ovog Ugovora,

- sanaciju eventualnih oštećenja i druge radove koje mora da prethodno odobri Javno preduzeće;

➤ **da do 01.05. svake godine dok traje ugovor organizuje i stavi u funkciju kupalište u svemu prema Uslovima za uređenje i opremanje kupališta i skici koji su prilog i sastavni dio ovog Ugovora, a naročito da:**

- postavi tablu sa informacijama o kupalištu na kojoj će biti istaknut cjenovnik plažnog mobilijara i radno vrijeme

kupališta od 07-21 čas (sa naznakom da se plažni mobilijar ne naplađuje poslije 17 časova) kao i da postavi i druge table u svemu prema Uslovima za uređenje i opremanje kupališta,

- vidno istakne kupališni red (koji sadrži radno vrijeme kupališta, rekreativne i druge aktivnosti koje se mogu obavljati na kupalištu, način i uslove korišćenja kupališne opreme, higijenski red na kupalištu i druge odredbe koje garantuju red i čistoću, bezbjednost kupaca i sl.),

- postavi i pravilno rasporedi plažni mobilijar (suncobrani i ležaljke) u svemu prema Uslovima za uređenje kupališta

- opremi i stavi funkciju propisan broj tuševa i kabina za presvlačenje,

- postavi adekvatne kante za otpatke,

- obezbijedi sanitarne uslove na kupalištu, ukoliko se to traži uslovima za uređenje i opremanje kupališta koji su sastavni dio ugovora,

- na propisan način izvrši vidno obilježavanje-ograđivanje vodene strane kupališta, postavljanjem povezanih bova odgovarajućih dimenzija i materijala na rpopisanoj udaljenosti od obale,

- obezbijedi spasilačku službu koja posjeduje licencu izdatu od ovlašćenog organa ili organizacije i istu na propisan način opremi,

➤ da na propisan način izvrši komunalno i infrastrukturno opremanje lokacije uz prethodno pribavljanje potrebnih saglasnosti za priključivanje od organa za tehničke uslove (voda, električna energija, telefonske instalacije i dr.), kao i da tom trajanja ugovora u skladu sa propisima snosi troškove i redovno plaća usluge po tom osnovu nadležnim upravljačima infrastrukturnih sistema za svaku godinu trajanja ugovora;

➤ da bez znanja i saglasnosti JAVNOG PREDUZEĆA i odobrenja nadležnih organa ne započne bilo kakvu dogradnju, izgradnju, prepravke, adaptacije ili preuzima bilo kakve građevinske poduhvate na ustupljenoj lokaciji, postavlja privremene objekte i druge intervencije u prostoru,

➤ da blagovremeno plaća ugovorenu naknadu za korišćenje morskog dobra;

➤ da po isteku odobrenja za obavljanje djelatnosti, po pismenom nalogu JAVNOG PREDUZEĆA u dodatnom roku od 15 dana oslobodi predmetnu lokaciju, odnosno ukloni postavljenu opremu i eventualno postavljene privremene objekte, u suprotnom saglasan je, prihvata i ovlašćuje JAVNO PREDUZEĆE da bez posebne saglasnosti KORISNIKA izvrši uklanjanje o trošku KORISNIKA;

➤ da tokom vansezona privremene objekte i instalacije na propisan način obezbijedi i konzervira;

➤ da se tokom trajanja ovog ugovora stara o redovnom i investicionom održavanju označenog morskog dobra, održavanju objekata, infrastrukture i instalacija u zahvatu označenog morskog dobra;

➤ da morsko dobro koristi i eksploatiše u skladu sa odredbama ovog Ugovora i svim pozitivno pravnim propisima koji regulišu: uslove koje moraju ispunjavati uređena i izgrađena kupališta, uslove i standarde zaštite čovjekove sredine, posebno zaštite mora od zagađenja, čistoću na kupalištima i drugim javnim površinama, standarde koji propisuju nivo turističkih objekata i turističkih usluga i drugim propisima koji regulišu materiju koja je u neposrednoj vezi sa korišćenjem morskog dobra.

Član 10.

Lakše povrede ugovorenih obaveza su:

- Nezaključenje Anexa Ugovora do 01.04. tekuće godine,

- nepoštovanje i neodržavanje komunalnog reda manjeg obima: nečistoća, neodržavanje kupališta i pripadajućeg akvatorijuma, nepostavljanje kanti za smeće,

- neblagovremeno izmirivanje obaveza po osnovu utrošene vode, struje, odvoza smeća i ostalih dažbina prema organima, koja proisteknu po osnovu korišćenja kupališta, privremenih objekata,

- ne postavi kule za spasioce sa propisanom opremom,

- ne postavi informativne table o uslovima korišćenja kupališta i mjerama bezbjednosti,

- neispravnost uređaja i opreme za tuširanje,

- neangažovanje propisanog broja ovlašćenih spasilaca,

-drugi slučajevi povreda koje u manjem obimu ugrožavaju bezbjednost, komunalni red, životnu sredinu na kupalištu, privremenom objektu i sl.

Član 11.

Smatraće će se da je KORISNIK izvršio težu povredu ugovorenih obaveza ukoliko:

- ponovi lakšu povredu ugovorenih obaveza 2 i više puta,
- ne stavi kupalište u funkciju u skladu sa Ugovorom,
- ne pribavi odobrenje za obavljanje djelatnosti kupališta do 01.06. u tekućoj godini,
- ne angažuje spasilačku službu na kupalištu,
- ne izvrši ograđivanje kupališta bovama sa morske strane,
- ne oslobodi ½ kupališta plažnim mobilijarom,
- postavi privremene objekte suprotno izdatim Urbanističko tehničkim uslovima, ili postavi objekte koji nisu predviđeni Atlasom ili Programom
- ne pribavi odobrenje za rad za obavljanje djelatnosti od nadležnog organa, a obavlja privrednu djelatnost,
- za postavljanje privremenih objekata ne pribavi saglasnost gradskog arhitekta,
- ne podnese prijavu sa dokumentacijom Direktoratu za inspeksijski nadzor i licenciranje 15 dana prije postavljanja privremenog objekta,
- odobrene privremene objekte postavi suprotno principima unifikacije, tipizacije, idejnom rješenju, glavnom projektu odobrenom od strane gradskog arhitekta,
- izvodi građevinske radove bez odobrenja ili prijave na zakupljenom prostoru, u neposrednoj blizini, zaleđu ili akvaprostoru,
- ili izvrši drugu povredu ugovornih obaveza iz člana 8. ovog ugovora,
- izvođenjem aktivnosti i obavljanjem djelatnosti ugrožava predmet korišćenja i okruženje, a posebno zaštićena područja (pješčane dine, druge vegetacije i ostalo),
- naplaćuje ulaz na kupalištu,
- uslovljava pristup kupalištu obaveznim korišćenjem plažnog mobilijara (ne važi za hotelska kupališta),
- vrši izdavanje skutera i drugih plovnih objekata na motorni pogon kao i omogućava kretanje i zadržavanje plovila na motorni i džet pogon u ograđenom akvaprostoru kupališta,
- omogućava parkiranje i kretanje vozila na kupalištu,
- izvrši postavljanje prepreka na ulazu/zahvatu kupališta suprotno Pravilniku,
- izvrši ograđivanje kupališta suprotno Pravilniku,
- ne oslobodi pojas od 3m uz more,
- ometa, sprečava, vrijeđa službena lica Javnog preduzeća ili drugih organa u izvršavanju službenih radnji i aktivnosti,
- počini krivično djelo ili teži prekršaj u vezi sa obavljanjem djelatnosti na predmetu zakupa,
- drugi slučajevi povreda koje u većem obimu ugrožavaju bezbjednost, komunalni red, životnu sredinu na kupalištu i sl.

Član 12.

Služba za kontrolu morskog dobra, zapisnikom na licu mjesta ili službenom zabilješkom konstatuju vrstu povrede ugovorenih obaveza, osim za povrede iz člana 10 stav 1 tačka 1 ugovora koje utvrđuje Služba za ustupanje na korišćenje morskog dobra na osnovu svoje evidencije.

U slučaju odsustva ili odbijanja ovlašćenog lica Korisnika da učestvuje u postupku kontrole, Služba će sačiniti Službenu zabilješku, na osnovu koje će u slučaju utvrđivanja nepravilnosti Korisniku biti upućena Opomena zbog povrede ugovorenih obaveza.

Mjere i sankcije

Član 13.

Mjere i sankcije koje Javno preduzeće izriče u zavisnosti od težine povrede ugovorenih obaveza su: Opomena u slučaju lakše povrede ugovorenih obaveza, odnosno za teže povrede Opomena pred raskid ugovora, aktiviranje činidbene garancije, jednostrani raskid ugovora.

—U slučajevima kada je kod korisnika konstatovana teža povreda ugovorenih obaveza, a postoje neki opravdani razlozi, korisnik može nakon izricanja mjere Opomena pred raskid, dokumentovati – dokazivati opravdanu nemogućnost postupanja usled čega je došlo do činjenja ili ne činjenja i teže povrede ugovorenih obaveza.

Član 14.

Opomena se izriče za lakše povrede ugovorenih obaveza iz člana 10. ovog ugovora kada se smatra da će se izricanjem iste obezbijediti uredno izvršenje povrijeđene obaveze od strane Korisnika. Opomenom će se naložiti Korisniku da otkloni nepravilnosti na kupalištu u roku ne dužem od 3 (tri) dana, zavisno od okolnosti i stepena povrede u pojedinačnom slučaju.

Član 15.

Opomena pred raskid ugovora izriče se u slučaju teže povrede ugovorene obaveze iz člana 11. ovog ugovora, a Korisniku se istovremeno nalaže da otkloni konstatovane nepravilnosti i uredno izvrši ugovornu obavezu, u roku ne dužem od 5 (pet) dana, u zavisnosti od okolnosti slučaja i stepena povrede.

U slučaju da Korisnik ne postupi po Opomeni pred raskid ugovora i ne otkloni utvrđene nepravilnosti, Javno preduzeće će primijeniti sankcije iz člana 16. i/ili 21. ovog Ugovora.

Član 16.

Činidbena garancija je garancija izdata od banke kojom se garantuje da će Korisnik uredno izvršavati ugovorene obaveze, a posebno obaveze utvrđene Uslovima za uređenje i opremanje kupališta, i ostalim propisima koji regulišu djelatnost i tiču se predmeta zakupa.

Činidbena garancija aktivirat će se u slučaju teže povrede ugovorenih obaveza.

Ova sankcija može se kombinovati istovremeno sa Opomenom pred raskid ugovora iz člana 15. i jednostranog raskida ugovora iz člana 21. ovog Ugovora.

Sredstva prihodovana po osnovu realizacije činidbene garancije mogu biti namijenjena za izvršenje povrijeđene obaveze, za namirenje potraživanja Korisnika prema drugim subjektima koji proističu iz Ugovora o korišćenju morskog dobra, odnosno za podmirivanje troškova minimalne opremljenosti, bezbjednosti i održavanja u slučaju raskida ugovora, i drugo.

Član 17.

Za ugovore zaključene na period duži od jedne godine, mjera izrečena u tokom kalendarske godine ne prenosi se na sledeću godinu.

Referentnost i podobnost

Član 18

Korisnik kojem u toku kalendarske godine bude izrečena mjera Opomena pred raskid ugovora, ili ne zaključi Anex Ugovora do 01.04. o produženju ugovora za narednu godinu trajanja ugovora, neće imati pravo na reference za tu kalendarsku godinu.

Korisnik kojem Javno preduzeće jednostrano raskine ugovor, neće imati pravo učešća u narednim postupcima za ustupanje na korišćenje i smatrat će se nepodobnim ponudačem.

VIII PRESTANAK UGOVORA

Član 19.

Ovaj Ugovor prestaje da važi istekom vremenskog perioda na koji je zaključen.

Ovaj ugovor može prestati da važi i sporazumnim raskidom ugovornih strana, pri čemu sporazumni raskid mora sadržati sve odredbe kojima se utvrđuju prava i obaveze nastale u momentu raskida.

U slučaju prestanka važenja ovog Ugovora krivicom korisnika ili po sili zakona, JAVNO PREDUZEĆE nije dužno da korisniku nadoknadi troškove ulaganja, osim u slučaju da je o navedenom postignut poseban sporazum.

Član 20.

Ovaj Ugovor prestaje po sili zakona na osnovu člana 10. Zakona o morskome dobru :

-prestankom postojanja korisnika morskog dobra, ako u roku od tri mjeseca njegov pravni sljedbenik ne zahtijeva prenos odobrenja,

-brisanjem iz registra predmeta poslovanja koji se odnosi na korišćenje morskog dobra,

- odustajanjem korisnika morskog dobra,
- istekom određenog roka za korišćenju morskog dobra.

Na osnovu člana 11 Zakona o morskome dobru korišćenje morskog dobra može se uskratiti u cjelosti ili djelimično prije isteka roka, ako korisnik morskog dobra :

- ne koristi morsko dobro pod uslovima određenom Zakonom,
- u određenom roku morsko dobro ne privede određenoj namjeni,
- blagovremeno ne plati dospjelu naknadu za korišćenje morskog dobra.

JAVNO PREDUZEĆE može pokrenuti postupak raskida ovog ugovora u smislu prethodnog stava nakon što KORISNIKA pismeno opomene i ostavi mu primjeren rok, u zavisnosti od razloga za otklanjanje raskidnog razloga.

Član 21.

KORISNIK je saglasan i prihvata da JAVNO PREDUZEĆE može jednostrano raskinuti ovaj ugovor zbog teže povrede ugovornih obaveza iz člana 8., 9 i 11 ovog ugovora uključujući i :

-ukoliko KORISNIK ne privede namjeni morsko dobro iz člana 2. ovog Ugovora, prema utvrđenim uslovima, odobrenjima i izdatim Urbanističko-tehničkim uslovima

-ukoliko KORISNIK bez odobrenja započne ili izvodi prepravke, adaptacije, betoniranje i bilo kakve druge građevinske radove na ustupljenom dijelu morskog dobra, bez odobrenja postavlja privremene objekte, zaštitne hladovine dr,

-ukoliko KORISNIK tokom izvođenja radova odstupa od propisanih uslova, izdatih odobrenja, odobrenog projekta i utvrđenih urbanističko-tehničkih uslova,

-ukoliko KORISNIK ne postupi po pismenom nalogu ovlašćenog radnika Javnog preduzeća ili nadležnog inspeksijskog organa kojim se nalaže zaustavljanje započetih radova na dijelu ustupljenog morskog dobra,

-ukoliko KORISNIK prava i obaveze iz ugovora o korišćenju morskog dobra prenese na drugo lice bez odobrenja Javnog preduzeća,

-ukoliko KORISNIK zadocni sa plaćanjem dospjele ugovorene naknade za korišćenje morskog dobra i ne izvrši uplatu i nakon dostavljene opomene,

-ukoliko KORISNIK koristi i eksploatiše ustupljeno morsko dobro suprotno pozitivnim propisima, kako onim koje se odnose na djelatnosti koje na ustupljenom morskome dobru obavljaju, tako i drugim pozitivnim propisima koji regulišu zaštitu čovjekove okoline, zagađivanje mora i obale, održavanje čistoće, infrastrukture i instalacija na predmetnom morskome dobru i sl.

Sankcija jednostranog raskida ugovora izriče se i sprovodi u slučaju neotklanjanja konstatovanih težih povreda shodno Opomeni pred raskid ugovora, ili izvršenja druge teže povrede u toku iste kalendarske godine, koje su konstatovane kontrolama Javnog preduzeća ili u sprovedenom inspeksijskom postupku od strane organa nadležnog za inspeksijske poslove.

Ugovor se raskida Izjavom o jednostranom raskidu ugovora, i ista mora biti obrazložena.

KORISNIK je saglasan i prihvata da nakon obaviještenja Javnog preduzeća o raskidu ugovora, kojim se istovremeno konstatuje da korisnik nije otklonio raskidne razloge, prestane da obavlja djelatnost na privremenoj lokaciji/kupalištu i u najkraćem roku oslobodi lokaciju i ustupljeni dio morskog dobra od stvari i opreme.

Član 22.

Prava i obaveze iz ovog ugovora KORISNIK ne može prenijeti na druga lica bez posebne pisane saglasnosti JAVNOG PREDUZEĆA.

IX SASTAVNI DJELOVI UGOVORA

Član 23.

Sastavni dio ovog ugovora predstavlja :

1. katastarski snimak-skica sa ucrtanom granicom zahvata lokacije i koordinatama graničnih tačaka (Prilog 1.),
2. Uslovi za uređenje kupališta (Prilog2.),
3. Urbanističko-tehnički uslovi za postavljanje privremenih objekata na kupalištu.

Član 25.

Međusobna korespondencija ugovornih strana vršit će se na način što će se svi pismeni akti dostavljati na adresu Korisnika Ulica VIII broj:11 Petrovac, odnosno adresu JAVNOG PREDUZEĆA, Ulica Popa Jola Zeca b.b. Budva.

Korisnik može ovlastiti drugo lice da u njegovo ime preduzima radnje i izvršava obaveze u vezi sa zaključenim ugovorom.

U slučaju nemogućnosti da se KORISNIKU uruči pismeni akt na označenu adresu ili preko punomoćnika, KORISNIK će biti pozvan da pristupi u sjedište Javnog preduzeća.

Ukoliko na način iz prethodnog stavava ne bude izvršeno uručenje, pismeni akt će biti zakačen na predmetu korišćenja.

U slučaju da se ni na prethodni način ne izvrši uručenje, Pismeni akt će biti objavljen na na oglasnoj tabli i internet stranici JAVNOG PREDUZEĆA www.morskodobro.com, a istekom 8 (osam) dana od dana objavljivanja smatrat će se da je isto uručeno KORISNIKU.

O promjenama adrese, punomoćnika, kont.telefona KORISNIK je dužan da obavjesti JAVNO PREDUZEĆE.

X PRIMJENLJIVO PRAVO I RJEŠAVANJE SPOROVA

Član 26.

Ugovor će se sačiniti u skladu sa pozitivnim propisima Crne Gore koji su na snazi u momentu zaključenja ovog ugovora i isto pozitivno pravo će se primijeniti prilikom tumačenja odredbi ovog ugovora. Ukoliko tokom trajanja ovog ugovora nastupe izmjene pozitivnih zakonskih propisa, primijenjivat će se odredbe novousvojenih propisa, a ugovorne strane će u slučaju potrebe sačinjeti Aneks ugovora kojim će se definisati međusobni odnosi i obaveze u vezi sa novim zakonskim propisima.

Za slučaj spora, ugovorne strane će preuzeti sve napore da se spor riješi sporazumom. U nemogućnosti sporazumnog rješavanja spora, ugovorne strane ovim prihvataju stvarno i mjesno nadležni sud.

XI STUPANJE NA SNAGU

Član 27.

Ovaj Ugovor se zaključuje i stupa na snagu danom popisivanja.

Ovaj ugovor smatra se zaključenim kada ga potpišu za to ovlašćena lica.

Sve izmjene i dopune ovog ugovora moraju biti sačinjene u pismenoj formi i potpisane od obje ugovorne strane.

XII ORIGINALI

Član 28.

Ovaj ugovor je sačinjen u 5 (pet) istovjetnih primjeraka od kojih svaki predstavlja original teksta ugovora, KORISNIK zadržava 2 (dva) a JAVNO PREDUZEĆE 3 (tri) preostala primjerka.

KORISNIK

»VILE OLIVA« D.O.O. Petrovac

Izvršni direktor
Petar Rakčević



JAVNO PREDUZEĆE ZA UPRAVLJANJE MORSKIM DOBROM CRNE GOREHTP

Direktor,
Predrag Jelušić, dipl.ekonomista

Obradivač,

Služba za ustupanje na korišćenje morskog dobra
Sabrina Čuturić, dipl.pravnik

Rukovodilac,

Ljubomirka Vidović, dipl.pravnik

Datum zaključenja ugovora: 09.05.2019

1. OPŠTA DOKUMENTACIJA

MINISTARSTVO ODRŽIVOG RAZVOJA I TURIZMA
DIREKTORAT ZA INSPEKCIJSKI NADZOR
I LICENCIRANJE
Direkcija za licenciranje
Broj: UPI 107/7-1664/2
Podgorica, 29.03.2018. godine

Ministarstvo održivog razvoja i turizma, rješavajući po zahtjevu »AG. INFOPLAN« d.o.o. iz Nikšića, za izdavanje licence projektanta i izvođača radova, na osnovu člana 135 st. 1 i 2 Zakona o planiranju prostora i izgradnji objekata ("Službeni list Crne Gore" br. 64/17) i člana 46 stav 1 Zakona o upravnom postupku ("Službeni list Crne Gore" br. 56/14, 20/15, 40/16 i 37/17), donosi

RJEŠENJE

1. IZDAJE SE »AG. INFOPLAN« d.o.o. Nikšića, LICENCA projektanta i izvođača radova.
2. Ova Licenca se izdaje na 5 (pet) godina.

O b r a z l o ž e n j e

Aktom, br.UPI 107/7-1664/1 od 27.03.2018.godine, »AG. INFOPLAN« d.o.o. Nikšić, obratila se ovom ministarstvu za izdavanje licence projektanta i izvođača radova.

Uz zahtjev imenovano privredno društvo, dostavilo je ovom ministarstvu sledeće dokaze:

- Rješenje Ministarstva održivog razvoja i turizma br. UPI 107/7-919/2 od 26.03.2018.godine, kojim je Mihailu Vojinoviću, diplomiranom inženjeru građevinarstva – smjer konstruktivni, iz Nikšića, izdata licenca ovlašćenog inženjera za obavljanje djelatnosti izrade tehničke dokumentacije i građenja objekta;
- Ugovor o radu zaključen između poslodavca »AG. INFOPLAN« d.o.o. Nikšić i Mihaila Vojinovića kao zaposlenog, od 10.10.2006.godine, gdje je u čl. 4 Ugovora imenovani zasnovao radni odnos u navedeno privredno društvo na neodređeno vrijeme, počev od 10.10.2006.godine;
- Rješenje Ministarstva održivog razvoja i turizma br. UPI 107/7-918/2 od 26.03.2018.godine, kojim je Zoranu Todoroviću, diplomiranom inženjeru arhitekture – arhitektonsko – projektantskog odsjeka, iz Nikšića, izdata licenca ovlašćenog inženjera za obavljanje djelatnosti izrade tehničke dokumentacije i građenja objekta;
- Ugovor o radu zaključen između poslodavca »AG. INFOPLAN« d.o.o. Nikšić i Zorana Todorovića kao zaposlenog, od 10.10.2006.godine, gdje je u čl. 4 Ugovora imenovani zasnovao radni odnos u navedeno privredno društvo na neodređeno vrijeme, počev od 10.10.2006.godine;
- Rješenje Ministarstva održivog razvoja i turizma br. UPI 107/7-917/2 od 26.03.2018.godine, kojim je Petru Nikoliću, diplomiranom inženjeru elektrotehnike – odsjek energetski, iz Nikšića, izdata licenca ovlašćenog inženjera za obavljanje djelatnosti izrade tehničke dokumentacije i građenja objekta;
- Ugovor o radu zaključen između poslodavca »AG. INFOPLAN« d.o.o. Nikšić i Petra Nikolića kao zaposlenog, od 01.11.2006.godine, gdje je u čl. 4 Ugovora imenovani zasnovao radni odnos u navedeno privredno društvo na neodređeno vrijeme, počev od 01.11.2006.godine;
- Izvod iz Centralnog Registra Privrednih subjekata Poreske uprave za imenovano privredno društvo, registarski broj: 50097082 od 26.08.2015.godine.

Ministarstvo održivog razvoja i turizma, razmotrilo je podnijeti zahtjev pa je odlučilo kao u dispozitivu ovog rješenja, a ovo iz sledećih razloga:

Naime, članom 122 stav 1 Zakona o planiranju prostora i izgradnji objekata („Službeni list Crne Gore“ broj 64/17), propisano je da privredno društvo koje izrađuje tehničku dokumentaciju (projektant), odnosno privredno društvo koje gradi objekat (izvođač radova), dužno je da za obavljanje djelatnosti izrade tehničke dokumentacije dijela tehničke dokumentacije, odnosno građenje ili izvođenje pojedinih radova ovlašćeni inženjer može da bude fizičko lice koje obavlja poslove izrade tehničke dokumentacije odnosno građenje ili izvođenje pojedinih vrsta radova na građenju objekta, ima najmanje jednog zaposlenog ovlašćenog inženjera po vrsti projekta, koji izrađuje i to: arhitektonski, građevinski, elektrotehnički i mašinski projekat, odnosno vrsti radova koje izvodi na osnovu tih projekata. Stavom 2 istog člana Zakona, propisano je da obavljanje pojedinih poslova iz stava 1 ovog člana, projektant, odnosno izvođač radova može da obezbijedi na osnovu zaključenog ugovora sa drugim privrednim društvom koje ima zaposlenog ovlašćenog inženjera za određenu vrstu projekta, odnosno radova.

Članom 3 stav 1 tačka 3 Pravilnika o načinu i postupku izdavanja, mirovanja licence i načinu vođenja registara licenci („Službeni list Crne Gore“ broj 79/17), utvrđene su vrste licenci, a između ostalih i licenca projektanta i izvođača radova, koja se izdaje privrednom društvu za obavljanje djelatnosti izrade tehničke dokumentacije i građenje objekta.

Članom 5 stav 1 tač. 1-2. Pravilnika, utvrđeno je da se u postupku izdavanja licence projektanta, odnosno izvođača radova, provjerava: da li podnosilac zahtjeva u radnom odnosu ima zaposlenog ovlašćenog inženjera i licencu ovlašćenog inženjera.

Članom 137 stav 2 Zakona, propisano je da se licenca za privredno društvo, izdaje se na pet godina.

Rješavajući po predmetnom zahtjevu, a na osnovu uvida u dostavljene dokaze, ovo ministarstvo nalazi, da su se u konkretnoj pravnoj stvari stekli uslovi za primjenu čl. 122 stav 1 i 135 stav 2 Zakona o planiranju prostora i izgradnji objekata, a u vezi čl 3 stav 1 tač. 1 i čl. 4 Pravilnika o načinu i postupku izdavanja, mirovanja licence i načinu vođenja registara licenci.

Saglasno izloženom, riješeno je kao u dispozitivu ovog rješenja.

PRAVNA POUKA: Protiv ovog rješenja može se pokrenuti upravni spor tužbom kod Upravnog suda Crne Gore u roku od 20 dana od dana prijema istog.

OVLAŠĆENO SLUŽBENO LICE

Nikola Petrović



MINISTARSTVO ODRŽIVOG RAZVOJA I TURIZMA
DIREKTORAT ZA INSPEKCIJSKI NADZOR
I LICENCIRANJE
Direkcija za licenciranje
Broj: UPI 107/7-919/2
Podgorica, 26.03.2018. godine

Ministarstvo održivog razvoja i turizma, rješavajući po zahtjevu MIHAILA VOJINOVIĆA, diplomiranog inženjera građevinarstva, iz Nikšića, za izdavanje licence za ovlaštenog inženjera, na osnovu člana 135 st. 1 i 2 Zakona o planiranju prostora i izgradnji objekata ("Službeni list Crne Gore" br. 64/17) i člana 46 stav 1 Zakona o upravnom postupku ("Službeni list Crne Gore" br. 56/14, 20/15, 40/16 i 37/17), donosi

R J E Š E N J E

1. IZDAJE SE MIHAILU VOJINOVIĆU, diplomiranom inženjeru građevinarstva – smjer konstruktivni, iz Nikšića, LICENCA ovlaštenog inženjera za obavljanje djelatnosti izrade tehničke dokumentacije i građenje objekta.
2. Ova Licenca se izdaje na neodređeno vrijeme.

O b r a z l o ž e n j e

Aktom, br. UPI 107/7-919/1 od 28.02.2018.godine, MIHAILO VOJINOVIĆ, diplomirani inženjer građevinarstva, iz Nikšića, obratio se ovom ministarstvu zahtjevom za izdavanje licence ovlaštenog inženjera za obavljanje djelatnosti izrade tehničke dokumentacije i građenje objekta.

Uz zahtjev imenovani je ovom ministarstvu dostavio sledeće dokaze:

- Lična karta (ovjerena fotokopija);
- Diploma o stečenom visokom obrazovanju Građevinskog fakulteta u Podgorici Univerziteta Crne Gore, br.314 od 21.12.1996.godine (ovjerena fotokopija);
- Ovlašćenje za projektovanje izdato od strane Inženjerske komore Crne Gore kojim se Mihailo B. Vojinović ovlašćuje za izradu projekata konstrukcija za objekte visokogradnje, Registarski broj GP 03646 0217 od 22.06.2006.godine;
- Rješenje Inženjerske komore Crne Gore kojim se Mihailu B. Vojinoviću izdaje licenca za izradu projekata građevinskih konstrukcija za mostove i tunele, br. 01-925/3 od 04.09.2015.godine;
- Rješenje Inženjerske komore Crne Gore kojim se Mihailu B. Vojinoviću izdaje licenca za rukovođenje izvođenjem građevinskih radova na konstrukcija za mostove, br. 01-925/4 od 04.09.2015.godine;
- Rješenje Ministarstva za ekonomski razvoj kojim se Mihailu Vojinoviću izdaje licenca za planera, br.1201-10678/1 od 20.01.2009.godine;
- Ovlašćenje za rukovođenje građenjem izdato od strane Inženjerske komore Crne Gore kojim se Mihailo B. Vojinović ovlašćuje za rukovođenje izvođenjem građevinskih i građevinsko zanatskih radova na objektima visokogradnje, objektima saobraćaja, hidrotehnike, Registarski broj GR 00496 0069 od 08.02.2006.godine;
- Rješenje Inženjerske komore Crne Gore kojim se Mihailu B. Vojinoviću izdaje licenca za izradu projekata građevinskih konstrukcija za objekte saobraćaja i objekte hidrotehnike, br. 01-1398/2 od 16.12.2015.godine;

- Rješenje Ministarstva uređenja prostora i zaštite životne sredine kojim se Vojinović Mihailu izdaje licenca za izradu projekata organizacije i tehnologije građenja, br. 05-4539/1 od 11.11.2010.godine;
- Radna knjižica (ovjerena fotokopija);
- Uvjerenje Ministarstva pravde od 24.03.2018.godine, da u kaznenoj evidenciji ne postoje podaci o osuđivanosti za imenovanog.

Ministarstvo održivog razvoja i turizma, razmotrilo je podnijeti zahtjev pa je odlučilo kao u dispozitivu ovog rješenja, a ovo iz sledećih razloga:

Naime, članom 123 stav 1 Zakona o planiranju prostora i izgradnji objekata («Službeni list Crne Gore » br. 64/17), propisano je da ovlašćeni inženjer može da bude fizičko lice koje obavlja poslove izrade tehničke dokumentacije odnosno građenje objekta, odgovarajuće struke, sa visokim obrazovanjem, odnosno najmanje kvalifikacijom VII1 podnivoa okvira kvalifikacije i najmanje tri godine radnog iskustva na stručnim poslovima izrade tehničke dokumentacije i građenja objekta.

Članom 3 stav 1 tačka 1 Pravilnika o načinu i postupku izdavanja, mirovanja licence i načinu vođenja registara licenci („Službeni list Crne Gore „ br. 79/17), utvrđene su vrste licenci, a između ostalih i licenca ovlašćenog inženjera koja se izdaje fizičkom, licu za obavljanje djelatnosti izrade tehničke dokumentacije i građenje objekta.

Članom 4 stav 1 tač. 1-4. Pravilnika, utvrđeno je da se u postupku izdavanja licence ovlašćenog inženjera, provjerava: 1) identitet podnosioca zahtjeva; 2) da li podnosilac zahtjeva posjeduje visoko obrazovanje, odnosno najmanje kvalifikacije VII1 podnivoa okvira kvalifikacija, odnosno da li je izvršeno priznavanje inostrane obrazovne isprave najmanje kvalifikacije VII1 podnivoa okvira kvalifikacija; 3) da li podnosilac zahtjeva ima najmanje tri godine radnog iskustva na stručnim poslovima izrade tehničke dokumentacije i građenju objekta sa visokim obrazovanjem, odnosno najmanje kvalifikacije VII1 podnivoa okvira kvalifikacije i 4) da li je podnosilac zahtjeva osuđivan za krivično djelo za koje se gonjenje preduzima po službenoj dužnosti.

Stavom 3 istog člana Pravilnika, utvrđeno je da se radno iskustvo u smislu stava 1 tačka 3 ovog člana, smatra radno iskustvo u svojstvu saradnika na izradi tehničke dokumentacije na građenju objekta, odnosno izvođenja pojedinih radova na građenju objekta. Stavom 4 istog člana Pravilnika, utvrđeno je da se izuzetno od stava 3 ovog člana, fizičkom licu koje posjeduje licencu za izradu tehničke dokumentacije i građenje objekata, izdatu po propisima koji su važili do donošenja ovog propisa, radno iskustvo može dokazati na osnovu uvida u dokumentaciju koja je bila osnov za njeno izdavanje.

Članom 137 stav 1 Zakona, propisano je da se licenca za fizičko lice izdaje na neodređeno vrijeme.

Rješavajući po predmetnom zahtjevu, a na osnovu uvida u dostavljene dokaze, ovo ministarstvo nalazi, da su se u konkretnoj pravnoj stvari stekli uslovi za primjenu čl. 123 stav 1 i 135 stav 2 Zakona o planiranju prostora i izgradnji objekata, a u vezi čl 3 stav 1 tač. 1 i čl. 4 Pravilnika o načinu i postupku izdavanja, mirovanja licence i načinu vođenja registara licenci.

Saglasno izloženom, riješeno je kao u dispozitivu ovog rješenja.

PRAVNA POUKA: Protiv ovog rješenja može se pokrenuti upravni spor tužbom kod Upravnog suda Crne Gore u roku od 20 dana od dana prijema istog.

OVLAŠĆENO SLUŽBENO LICE



MINISTARSTVO ODRŽIVOG RAZVOJA I TURIZMA
DIREKTORAT ZA INSPEKCIJSKI NADZOR
I LICENCIRANJE

Direkcija za licenciranje

Broj: UPI 107/7-920/2

Podgorica, 27.03.2018. godine

Ministarstvo održivog razvoja i turizma, rješavajući po zahtjevu MIHAILA VOJINOVIĆA, diplomiranog inženjera građevinarstva, iz Nikšića, za izdavanje licence za revizora, na osnovu čl.125 i 135 st. 1 i 2 Zakona o planiranju prostora i izgradnji objekata ("Službeni list Crne Gore" br. 64/17) i člana 46 stav 1 Zakona o upravnom postupku ("Službeni list Crne Gore" br. 56/14, 20/15, 40/16 i 37/17), donosi

R J E Š E N J E

1. IZDAJE SE MIHAILU VOJINOVIĆU, diplomiranom inženjeru građevinarstva – smjer konstruktivni, iz Nikšića, LICENCA revizora za obavljanje djelatnosti revizije tehničke dokumentacije i stručnog nadzora nad građenjem objekta.
2. Ova Licenca se izdaje na neodređeno vrijeme.

O b r a z l o ž e n j e

Aktom, br. UPI 107/7-920/1 od 28.02.2018.godine, MIHAILO VOJINOVIĆ, diplomirani inženjer građevinarstva, iz Nikšića, obratio se ovom ministarstvu zahtjevom za izdavanje licence revizora tehničke dokumentacije i stručnog nadzora nad građenjem objekta.

Uz zahtjev imenovani je ovom ministarstvu dostavio sledeće dokaze:

- Lična karta (ovjerena fotokopija –crnogorsko državljanstvo);
- Rješenje Ministarstva održivog razvoja i turizma br. UPI 101/7-919/2 od 26.03.2018.godine, kojim je Mihailu Vojinoviću, diplomiranom inženjeru građevinarstva – smjer konstruktivni, iz Nikšića, izdata licenca ovlašćenog inženjera za obavljanje djelatnosti izrade tehničke dokumentacije i građenja objekta;
- Ovlašćenje za projektovanje izdato od strane Inženjerske komore Crne Gore kojim se Mihailo B. Vojinović ovlašćuje za izradu projekata konstrukcija za objekte visokogradnje, Registarski broj GP 03646 0217 od 22.06.2006.godine;
- Rješenje Inženjerske komore Crne Gore kojim se Mihailu B. Vojinoviću izdaje licenca za izradu projekata građevinskih konstrukcija za mostove i tunele, br. 01-925/3 od 04.09.2015.godine;
- Rješenje Inženjerske komore Crne Gore kojim se Mihailu B. Vojinoviću izdaje licenca za rukovođenje izvođenjem građevinskih radova na konstrukcija za mostove, br. 01-925/4 od 04.09.2015.godine;
- Rješenje Ministarstva za ekonomski razvoj kojim se Mihailu Vojinoviću izdaje licenca za planera, br.1201-10678/1 od 20.01.2009.godine;
- Ovlašćenje za rukovođenje građenjem izdato od strane Inženjerske komore Crne Gore kojim se Mihailo B. Vojinović ovlašćuje za rukovođenje izvođenjem građevinskih i građevinsko zanatskih radova na objektima visokogradnje, objektima saobraćaja, hidrotehnike, Registarski broj GR 00496 0069 od 08.02.2006.godine;
- Rješenje Inženjerske komore Crne Gore kojim se Mihailu B. Vojinoviću izdaje licenca za izradu projekata građevinskih konstrukcija za objekte saobraćaja i objekte hidrotehnike, br. 01-1398/2 od 16.12.2015.godine;

- Rješenje Ministarstva uređenja prostora i zaštite životne sredine kojim se Vojinović Mihailu izdaje licenca za izradu projekata organizacije i tehnologije građenja, br. 05-4539/1 od 11.11.2010.godine;
- Radna knjižica (ovjerena fotokopija);
- Uvjerjenje Ministarstva pravde od 24.03.2018.godine, da u kaznenoj evidenciji ne postoje podaci o osuđivanosti za imenovanog.

Ministarstvo održivog razvoja i turizma, razmotrilo je podnijeti zahtjev pa je odlučilo kao u dispozitivu ovog rješenja, a ovo iz sledećih razloga:

Naime, članom 125 stav 1 Zakona o planiranju prostora i izgradnji objekata («Službeni list Crne Gore » br. 64/17), propisano je da revizor može da bude fizičko lice koje obavlja poslove revizije tehničke dokumentacije odnosno stručnog nadzora nad građenjem, koje je crnogorski državljanin sa najmanje sedam godina radnog iskustva na izradi tehničke dokumentacije i/ili građenje objekta u svojstvu ovlašćenog inženjera.

Revizor iz stava 1 ovog člana dužan je da izvrši provjeru usklađenosti tehničke dokumentacije sa urbanističko-tehničkim uslovima, ovim zakonom, posebnim propisima i odgovoran je tačnost izvještaja o usklađenosti, odnosno da vrši stručni nadzor nad građenjem objekta i odgovoran je da se ti radovi izvode u skladu sa revidovanim glavnim projektom, ovim zakonom, posebnim propisima i pravilima struke.

Članom 3 stav 1 tačka 2 Pravilnika o načinu i postupku izdavanja, mirovanja licence i načinu vođenja registara licenci („ Službeni list Crne Gore „ br. 79/17), utvrđene su vrste licenci, a između ostalih i licenca revizora, koja se izdaje fizičkom, licu za obavljanje djelatnosti revizije tehničke dokumentacije i stručnog nadzora nad građenjem objekta.

Članom 6 stav 1 tač. 1-4. Pravilnika, utvrđeno je da se u postupku izdavanja licence revizora, provjerava: 1) da li podnosilac zahtjeva ima crnogorsko državljanstvo; 2) da li podnosilac zahtjeva ima licencu ovlašćenog inženjera; 3) da li podnosilac zahtjeva ima najmanje sedam godina radnog iskustva na izradi tehničke dokumentacije i/ili građenju objekta u svojstvu ovlašćenog inženjera; i 4) da li je podnosilac zahtjeva osuđivan za krivično djelo za koje se gonjenje preduzima po službenoj dužnosti.

Stavom 2 istog člana Pravilnika, utvrđeno je da se izuzetno od stava 1 tačka 3 ovog člana, radnim iskustvom za fizičko lice koje posjeduje licencu za izradu tehničke dokumentacije i/ili građenje objekta, izdatu po propisu koji su važili do donošenja ovog propisa, smatra se i radno iskustvo u svojstvu odgovornog projektanta, vodećeg projektanta, odgovornog vršioca revizije, vodećeg vršioca revizije, odgovornog inženjera, glavnog inženjera, nadzornog inženjera i/ ili glavnog nadzornog inženjera.

Članom 137 stav 1 Zakona, propisano je da se licenca za fizičko lice izdaje na neodređeno vrijeme.

Rješavajući po predmetnom zahtjevu, a na osnovu uvida u dostavljene dokaze, ovo ministarstvo nalazi, da su se u konkretnoj pravnoj stvari stekli uslovi za primjenu čl. 125 stav 1 i 135 stav 2 Zakona o planiranju prostora i izgradnji objekata, a u vezi čl 3 stav 1 tač. 2 i čl. 6 Pravilnika o načinu i postupku izdavanja, mirovanja licence i načinu vođenja registara licenci.

Saglasno izloženom, riješeno je kao u dispozitivu ovog rješenja.

PRAVNA POUKA: Protiv ovog rješenja može se pokrenuti upravni spor tužbom kod Upravnog suda Crne Gore u roku od 20 dana od dana prijema istog.

OVLAŠĆENO SLUŽBENO LICE
Nikola Petrović



MINISTARSTVO ODRŽIVOG RAZVOJA I TURIZMA
DIREKTORAT ZA INSPEKCIJSKI NADZOR
I LICENCIRANJE
Direkcija za licenciranje
Broj: UPI 107/7-918/2
Podgorica, 26.03.2018. godine

Ministarstvo održivog razvoja i turizma, rješavajući po zahtjevu ZORANA TODOROVIĆA, diplomiranog inženjera arhitekture, iz Nikšića, za izdavanje licence za ovlaštenog inženjera, na osnovu člana 135 st. 1 i 2 Zakona o planiranju prostora i izgradnji objekata ("Službeni list Crne Gore" br. 64/17) i člana 46 stav 1 Zakona o upravnom postupku ("Službeni list Crne Gore" br. 56/14, 20/15, 40/16 i 37/17), donosi

R J E Š E N J E

1. IZDAJE SE ZORANU TODOROVIĆU, diplomiranom inženjeru arhitekture – arhitektonsko – projektantskog odsjeka, iz Nikšića, LICENCA ovlaštenog inženjera za obavljanje djelatnosti izrade tehničke dokumentacije i građenje objekta.
2. Ova Licenca se izdaje na neodređeno vrijeme.

O b r a z l o ž e n j e

Aktom, br. UPI 107/7-918/1 od 28.02.2018.godine, ZORAN TODOROVIĆ, diplomirani inženjer arhitekture, iz Nikšića, obratio se ovom ministarstvu zahtjevom za izdavanje licence ovlaštenog inženjera za obavljanje djelatnosti izrade tehničke dokumentacije i građenje objekta.

Uz zahtjev imenovani je ovom ministarstvu dostavio sledeće dokaze:

- Lična karta za strance (ovjerena fotokopija);
- Diploma Univerziteta u Sarajevu Arhitektonski fakultet Sarajevo, br. 2718/1986-AP-239 od 06.04.1986.godine (ovjerena fotokopija);
- Ovlašćenje za projektovanje izdato od strane Inženjerske komore Crne Gore kojim se Zoran M. Todorović, ovlašćuje za izradu arhitektonskih projekata za arhitektonske objekte, projekata instalacija vodovoda i kanalizacije, projekata enterijera u zgradama, projekata uređenja slobodnih prostora i elaborata o procjeni uticaja na životnu sredinu, Registarski broj AP 01996 0208 od 14.05.2006.godine;
- Ovlašćenje za rukovođenje građenjem izdato od strane Inženjerske komore Crne Gore kojim se Zoran M. Todorović, ovlašćuje za rukovođenje izvođenjem građevinskih i građevinsko – zanatskih radova na arhitektonskim objektima vodovoda i kanalizacije i enterijera u zgradama, Registarski broj AP 01996 0121 od 10.02.2006.godine;
- Rješenje Ministarstva za ekonomski razvoj kojim se Todorović Zoranu izdaje licenca za odgovornog planera, br.1201-10673/1 od 20.01.2009.godine;
- Radna knjižica (ovjerena fotokopija);
- Uvjerenje Ministarstva pravde od 24.03.2018.godine, da u kaznenoj evidenciji ne postoje podaci o osuđivanosti za imenovanog.

Ministarstvo održivog razvoja i turizma, razmotrilo je podnijeti zahtjev pa je odlučilo kao u dispozitivu ovog rješenja, a ovo iz sledećih razloga:

Naime, članom 123 stav 1 Zakona o planiranju prostora i izgradnji objekata («Službeni list Crne Gore» br. 64/17), propisano je da ovlašćeni inženjer može da bude fizičko lice koje obavlja poslove izrade tehničke dokumentacije odnosno građenje objekta, odgovarajuće struke,

sa visokim obrazovanjem, odnosno najmanje kvalifikacijom VII1 podnivoa okvira kvalifikacije i najmanje tri godine radnog iskustva na stručnim poslovima izrade tehničke dokumentacije i građenja objekta.

Članom 3 stav 1 tačka 1 Pravilnika o načinu i postupku izdavanja, mirovanja licence i načinu vođenja registara licenci („Službeni list Crne Gore „, br. 79/17), utvrđene su vrste licenci, a između ostalih i licenca ovlaštenog inženjera koja se izdaje fizičkom, licu za obavljanje djelatnosti izrade tehničke dokumentacije i građenje objekta.

Članom 4 stav 1 tač. 1-4. Pravilnika, utvrđeno je da se u postupku izdavanja licence ovlaštenog inženjera, provjerava: 1) identitet podnosioca zahtjeva; 2) da li podnosilac zahtjeva posjeduje visoko obrazovanje, odnosno najmanje kvalifikacije VII1 podnivoa okvira kvalifikacija, odnosno da li je izvršeno priznavanje inostrane obrazovne isprave najmanje kvalifikacije VII1 podnivoa okvira kvalifikacija; 3) da li podnosilac zahtjeva ima najmanje tri godine radnog iskustva na stručnim poslovima izrade tehničke dokumentacije i građenju objekta sa visokim obrazovanjem, odnosno najmanje kvalifikacije VII1 podnivoa okvira kvalifikacije i 4) da li je podnosilac zahtjeva osuđivan za krivično djelo za koje se gonjenje preduzima po službenoj dužnosti.

Stavom 3 istog člana Pravilnika, utvrđeno je da se radno iskustvo u smislu stava 1 tačka 3 ovog člana, smatra radno iskustvo u svojstvu saradnika na izradi tehničke dokumentacije na građenju objekta, odnosno izvođenja pojedinih radova na građenju objekta. Stavom 4 istog člana Pravilnika, utvrđeno je da se izuzetno od stava 3 ovog člana, fizičkom licu koje posjeduje licencu za izradu tehničke dokumentacije i građenje objekata, izdatu po propisima koji su važili do donošenja ovog propisa, radno iskustvo može dokazati na osnovu uvida u dokumentaciju koja je bila osnov za njeno izdavanje.

Članom 137 stav 1 Zakona, propisano je da se licenca za fizičko lice izdaje na neodređeno vrijeme.

Rješavajući po predmetnom zahtjevu, a na osnovu uvida u dostavljene dokaze, ovo ministarstvo nalazi, da su se u konkretnoj pravnoj stvari stekli uslovi za primjenu čl. 123 stav 1 i 135 stav 2 Zakona o planiranju prostora i izgradnji objekata, a u vezi čl 3 stav 1 tač. 1 i čl. 4 Pravilnika o načinu i postupku izdavanja, mirovanja licence i načinu vođenja registara licenci.

Saglasno izloženom, riješeno je kao u dispozitivu ovog rješenja.

PRAVNA POUKA: Protiv ovog rješenja može se pokrenuti upravni spor tužbom kod Upravnog suda Crne Gore u roku od 20 dana od dana prijema istog.

OVLAŠĆENO SLUŽBENO LICE

Nikola Petrović



MINISTARSTVO ODRŽIVOG RAZVOJA I TURIZMA
DIREKTORAT ZA INSPEKCIJSKI NADZOR
I LICENCIRANJE

Direkcija za licenciranje

Broj: UPI 107/7-917/2

Podgorica, 26.03.2018. godine

Ministarstvo održivog razvoja i turizma, rješavajući po zahtjevu PETRA NIKOLIĆA, diplomiranog inženjera elektrotehnike, iz Nikšića, za izdavanje licence za ovlaštenog inženjera, na osnovu člana 135 st. 1 i 2 Zakona o planiranju prostora i izgradnji objekata ("Službeni list Crne Gore" br. 64/17) i člana 46 stav 1 Zakona o upravnom postupku ("Službeni list Crne Gore" br. 56/14, 20/15, 40/16 i 37/17), donosi

R J E Š E N J E

1. IZDAJE SE PETRU NIKOLIĆU, diplomiranom inženjeru elektrotehnike – odsjek energetski, iz Nikšića, LICENCA ovlaštenog inženjera za obavljanje djelatnosti izrade tehničke dokumentacije i građenje objekta.
2. Ova Licenca se izdaje na neodređeno vrijeme.

O b r a z l o ž e n j e

Aktom, br. UPI 107/7-917/1 od 28.02.2018.godine, PETAR NIKOLIĆ, diplomirani inženjer elektrotehnike, iz Nikšića, obratio se ovom ministarstvu zahtjevom za izdavanje licence ovlaštenog inženjera za obavljanje djelatnosti izrade tehničke dokumentacije i građenje objekta.

Uz zahtjev imenovani je ovom ministarstvu dostavio sledeće dokaze:

- Dozvola za privremeni boravak i rad (ovjerena fotokopija);
- Diploma o visokoj školskoj spremi stečenoj na Elektrotehničkom fakultetu, Univerziteta u Beogradu, br. 1414 od 22.05.1986.godine (ovjerena fotokopija);
- Ovlašćenje za projektovanje izdato od strane Inženjerske komore Crne Gore kojim se Petar A. Nikolić ovlašćuje za izradu projekata jake struje, Registarski broj EP 07936 0195 od 12.12.2006.godine;
- Ovlašćenje za rukovođenje građenjem izdato od strane Inženjerske komore Crne Gore kojim se Petar A. Nikolić ovlašćuje za rukovođenje izvođenjem instalacija jake struje, Registarski broj EP 07936 0176 od 12.12.2006.godine;
- Rješenje Ministarstva za ekonomski razvoj kojim se Nikolić Petru izdaje licenca za planera, br.1201-10677/1 od 20.01.2009.godine;
- Radna knjižica (ovjerena fotokopija);
- Uvjerenje Ministarstva pravde od 24.03.2018.godine, da u kaznenoj evidenciji ne postoje podaci o osuđivanosti za imenovanog.

Ministarstvo održivog razvoja i turizma, razmotrilo je podnijeti zahtjev pa je odlučilo kao u dispozitivu ovog rješenja, a ovo iz sledećih razloga:

Naime, članom 123 stav 1 Zakona o planiranju prostora i izgradnji objekata («Službeni list Crne Gore» br. 64/17), propisano je da ovlašćeni inženjer može da bude fizičko lice koje obavlja poslove izrade tehničke dokumentacije odnosno građenje objekta, odgovarajuće struke, sa visokim obrazovanjem, odnosno najmanje kvalifikacijom VII1 podnivoa okvira kvalifikacije i najmanje tri godine radnog iskustva na stručnim poslovima izrade tehničke dokumentacije i građenja objekta.

Članom 3 stav 1 tačka 1 Pravilnika o načinu i postupku izdavanja, mirovanja licence i načinu vođenja registara licenci („Službeni list Crne Gore „ br. 79/17), utvrđene su vrste licenci, a između ostalih i licenca ovlaštenog inženjera koja se izdaje fizičkom, licu za obavljanje djelatnosti izrade tehničke dokumentacije i građenje objekta.

Članom 4 stav 1 tač. 1-4. Pravilnika, utvrđeno je da se u postupku izdavanja licence ovlaštenog inženjera, provjerava: 1) identitet podnosioca zahtjeva; 2) da li podnosilac zahtjeva posjeduje visoko obrazovanje, odnosno najmanje kvalifikacije VII1 podnivoa okvira kvalifikacija, odnosno da li je izvršeno priznavanje inostrane obrazovne isprave najmanje kvalifikacije VII1 podnivoa okvira kvalifikacija; 3) da li podnosilac zahtjeva ima najmanje tri godine radnog iskustva na stručnim poslovima izrade tehničke dokumentacije i građenju objekta sa visokim obrazovanjem, odnosno najmanje kvalifikacije VII1 podnivoa okvira kvalifikacije i 4) da li je podnosilac zahtjeva osuđivan za krivično djelo za koje se gonjenje preuzima po službenoj dužnosti.

Stavom 3 istog člana Pravilnika, utvrđeno je da se radno iskustvo u smislu stava 1 tačka 3 ovog člana, smatra radno iskustvo u svojstvu saradnika na izradi tehničke dokumentacije na građenju objekta, odnosno izvođenja pojedinih radova na građenju objekta. Stavom 4 istog člana Pravilnika, utvrđeno je da se izuzetno od stava 3 ovog člana, fizičkom licu koje posjeduje licencu za izradu tehničke dokumentacije i građenje objekata, izdatu po propisima koji su važili do donošenja ovog propisa, radno iskustvo može dokazati na osnovu uvida u dokumentaciju koja je bila osnov za njeno izdavanje.

Članom 137 stav 1 Zakona, propisano je da se licenca za fizičko lice izdaje na neodređeno vrijeme.

Rješavajući po predmetnom zahtjevu, a na osnovu uvida u dostavljene dokaze, ovo ministarstvo nalazi, da su se u konkretnoj pravnoj stvari stekli uslovi za primjenu čl. 123 stav 1 i 135 stav 2 Zakona o planiranju prostora i izgradnji objekata, a u vezi čl 3 stav 1 tač. 1 i čl. 4 Pravilnika o načinu i postupku izdavanja, mirovanja licence i načinu vođenja registara licenci.

Saglasno izloženom, riješeno je kao u dispozitivu ovog rješenja.

PRAVNA POUKA: Protiv ovog rješenja može se pokrenuti upravni spor tužbom kod Upravnog suda Crne Gore u roku od 20 dana od dana prijema istog.

OVLAŠĆENO SLUŽBENO LICE
Nikola Petrović





IZVOD IZ CENTRALNOG REGISTRA PRIVREDNIH SUBJEKATA PORESKE UPRAVE

Registarski broj 5 - 0097082 / 021
PIB: 02325926

Datum registracije: 14.08.2002.
Datum promjene podataka: 26.08.2015.

DRUŠTVO ZA PROJEKTOVANJE, GRAĐEVINARSTVO, PROMET, INŽENJERING I USLUGA "AG. INFOPLAN" D.O.O.- NIKŠIĆ

Broj važeće registracije: /021

Skraćeni naziv: AG. INFOPLAN
Telefon:
eMail:
Datum zaključivanja ugovora: 07.02.2001.
Datum donošenja Statuta: 07.02.2001. Datum promjene Statuta: 12.08.2015.
Adresa glavnog mjesta poslovanja:
Adresa za prijem službene pošte: M. PEKOVIĆA P+5/60 NIKŠIĆ
Adresa sjedišta: M. PEKOVIĆAP+5/60 NIKŠIĆ
Pretežna djelatnost: 4339 Ostali završni radovi
Osvajanje spoljno-trgovinskog poslovanja: DA
Oblik svojine: Privatna
Porijeklo kapitala: Domaći
Upisani kapital: 0,00Euro (Novčani Euro, nenovčani Euro)
Stari registarski broj: 1-19774-00

OSNIVAČI:

DR. ŽELJKO MILOVIĆ 0704962260028 CRNA GORA

Uloga: Osnivač

Udio: 100% Adresa: MOSKOVSKA BB L7 PODGORICA CRNA GORA

LICA U DRUŠTVU:

PREDRAG MILOVIĆ 2002971260017

Adresa: N. TESLE 115/ I NIKŠIĆ CRNA GORA

Uloga: Izvršni direktor

Ovlašćenja u prometu: ()

Ovlašćen da djeluje: Nepoznata odgovornost ()

PREDRAG MILOVIĆ 2002971260017

Adresa: N. TESLE 115/ I NIKŠIĆ CRNA GORA

Uloga: Ovlašćeni zastupnik

Ovlašćenja u prometu: ()

Ovlašćen da djeluje: POJEDINAČNO ()

DIJELOVI DRUŠTVA:

POSLOVNA JEDINICA "AC&MM ENGINEERING" - NIKŠIĆ

7111 Arhitektonska djelatnost

ul. M.PEKOVIĆA BR. P+5/60 NIKŠIĆ CRNA GORA

Ovlašćeni zastupnik: MIHAILO VOJINOVIĆ 1810965260027

Adresa: DRAGICE PRAVICE P+4 NIKŠIĆ CRNA GORA

POSLOVNA JEDINICA "MPLUS TRAVEL INTELLIGENCE AGENCY" BUDVA

7912 Djelatnost tur-operatora

PC "PODKOŠLJUN", UL. JADRANSKI PUT BB. BUDVA CRNA GORA

Ovlašćeni zastupnik: MITAR TADIĆ 0811962260118

Adresa: V.KARADŽIĆA 110 NIKŠIĆ CRNA GORA

POSLOVNA JEDINICA "AG. INFOPLAN" BUDVA

7111 Arhitektonska djelatnost

JADRANSKI PUT B.B. BUDVA CRNA GORA

Ovlašćeni zastupnik: PREDRAG MILOVIĆ 2002971260017

Adresa: N. TESLE 115/ I NIKŠIĆ CRNA GORA

Izdato: 25.04.2018 godine u 10:17h



Načelnik

Slavica Đurđević

S. Đurđević



POLISA ZA OSIGURANJE OD ODGOVORNOSTI

Ugovarač osiguranja: AG INFOPLAN DOO, 81400 Nikšić, Milovan Peković P+4
PIB:02325926

Osiguranik: AG INFOPLAN DOO, 81400 Nikšić, Milovan Peković P+4
PIB:02325926

Početak osiguranja: 12.7.2018 Prestanak osiguranja: 12.7.2019 Dospijeće: 12.07
Tarifa i tarifna grupa: XI Suma osiguranja: 100.000,00 Premija osiguranja: 588,51

Osiguranje je zaključeno prema priloženim uslovima: Opšti uslovi za osiguranje od odgovornosti. Posebni uslovi za osiguranje od opšte odgovornosti. Posebni uslovi za osiguranje od profesionalne odgovornosti i odgovornosti za proizvode sa manom.

Osiguranik potvrđuje da je kod zaključenja ovog ugovora primio naznačene uslove.

Redni broj	Osigurava se	Suma osiguranja (€)	Ukupan limit za trajanje osiguranja	Premija osiguranja (€)
1 Tarifa premija XI - za osiguranje od opšte odgovornosti				
1	Opšte odgovornosti - razne delatnosti Osiguranjem od profesionalne odgovornosti pruža se osiguravajuće pokriće za učinjenu profesionalnu grešku ,nesavjestan ili nestručan postupak ,odnosno propust davaoca usluga (osiguranika). Ovim osiguranjem pokrivena je odgovornost za prouzrokovanu štetu klijentu ili trećim licima ,ako je nastala iz profesionalne djelatnosti- izrada tehničke dokumentacije i gradnja objekta .(Osiguranika). Osigurana suma 100.000,00 EUR Godišnji agregat šteta 100.000,00 EUR	100.000,00	100.000,00	1.282,16
1.1	Popust za smanjenje broja suma osiguranja u zbirnom limitu	1.282,16	0,00	512,86
1.2	Popust za jednokratno plaćanje premije	769,30	0,00	76,93
1.3	Popust za osiguranika od posebnog poslovnog interesa	692,37	0,00	103,86
Ukupno:				588,51
				PREMIJA OSIGURANJA
				588,51
				Porez:
				52,97
				UKUPNO ZA UPLATU:
				641,48

NAPOMENA:
Franšiza (ucešće u šteti) je 10%, min. 1.000,00 Eur.

Posebna ugovaranja, zaštitne mjere i klauzule:
Teritorijalno pokriće: Republika Crna Gora .
Broj zap. 19 . licencirani 4.

Premija osiguranja 641,48 € obračunata za period od 12.07.2018 do 12.07.2019 plaća se prema ispostavljenoj fakturi. Ugovarač osiguranja potpisom na polisi potvrđuje da je primio fakturu, koja predstavlja sastavni dio polise kao ugovora o osiguranju.

Broj polise: 6-31564

Zamjena polise:
Vrsta osiguranja: Opšta odgovornost
Šifra osiguranja: 1301
Poslovna jedinica: Direkcija
Saradnički broj: 505112
Mjesto: Podgorica
Datum: 12.07.2018

Ugovarač osiguranja: AG INFOPLAN DOO, 81400 Nikšić, Milovan Peković P+4
PIB:02325926

Osigurani: AG INFOPLAN DOO, 81400 Nikšić, Milovan Peković P+4
PIB:02325926

Osiguravač zadržava pravo ispravke računskih i drugih grešaka saradnika.
Početak osiguranja po ovoj polisi je istek 24-og casa datuma naznačenog na polisi kao datum početka osiguranja, ali ne prije isteka 24-og casa dana uplate premijskog obroka definisanog otplatnim planom koji čini sastavni dio predmetne polise. Ukoliko Ugovarač osiguranja u roku od 30 dana od isteka 24-og casa dana naznačenog kao dospijeće premijskog obroka ne uplati premiju osiguranja smatraće se da osiguranje nije ni bilo zaključeno, te se predmetna polisa istekom navedenog perioda automatski smatra nevažećom bez obaveze slanja opomene Društva.
U slučaju iz prethodnog stava, Osiguravač nema pravo da zahtjeva naplatu premije osiguranja, obzirom da nije pružano osiguravajuće pokrivenje. Ugovarač osiguranja je saglasan da osiguravač može izvršiti obradu ličnih podataka koje pribavi po osnovu ovog ugovora o osiguranju, kao i da iste može proslediti na obradu povezanom pravnom licu, odnosno pravnom licu angažovanom u cilju obavljanja poslova koji su u vezi sa predmetnim ugovorom o osiguranju.
Polisa je punovažna sa skeniranim pečatom i potpisom lica ovlašćenih za potpisivanje u ime Osiguravača na ovoj Polisi, i isti imaju dokaznu snagu i pravno dejstvo svojeručnog potpisa i originalnog pečata.

Milovan Peković
Za Osiguravača



M. P.
Za Ugovarača

1. URBANISTIČKO-TEHNIČKI USLOVI

**JAVNO PREDUZEĆE ZA UPRAVLJANJE
MORSKIM DOBROM CRNE GORE**

Broj : 0206 – 1397/4-2-Up

Budva, 08. maj 2019. godine

Na osnovu Pravilnika o bližim uslovima u pogledu uređenosti i opremljenosti, vrstama i uslovima korišćenja kupališta na moru ("Službeni list Crne Gore" broj 023/19 od 19.04.2019. godine) i Atlasu crnogorskih plaža i kupališta za period od 2019. do 2023. godine broj: 0203-1627/7-2 od 16. 04. 2019. godine, kao prilog i sastavni dio Ugovora o korišćenju morskog dobra (broj: 0206-1397/3 od 12.04.2019. godine), Javno preduzeće utvrđuje:

**USLOVE ZA ORGANIZACIJU
JAVNOG - PORODIČNOG KUPALIŠTA**

1. NAZIV KORISNIKA: HTP "VILE OLIVA" DOO PETROVAC

2. KUPALIŠTE: BAR – PLAŽA ČANJ - lokacija br: 2F u Atlasu crnogorskih plaža i kupališta

dužina kupališta	površina plažnog prostora	1/2 kupališta oslobođena od p.mobilijara
205m	6300m ²	3150m ²

3. ORGANIZACIJA KUPALIŠTA

Prema skici iz Atlasu crnogorskih plaža i kupališta, u označenom dijelu pravilno rasporediti plažni mobilijar (jedan suncobran i dvije ležaljke na najmanje 8m²) koji može biti samo u pastelnim bojama (bijela, bež, i dr.), bez reklamnih natpisa i to:

suncobrani	max 249	ležaljke	max 498
------------	---------	----------	---------

Ukoliko se na kupalištu postavljaju baldahini, isti se mogu postaviti na dijelu kupališta gdje je predviđeno postavljanje suncobrana i ležaljki. Jedan baldahin zauzima prostor od najmanje 8m² i zamjenjuje prostor namijenjen za postavljanje 1 suncobrana i 2 ležaljke.

Osloboditi od plažnog mobilijara:

- **1/2 plaže po dužini**, i taj prostor jasno označiti
- **zonu uz more u širini od najmanje 3m**, radi slobodnog kretanja, ulaza i izlaza kupača,
- **pristup do mora**, u širini od najmanje 1m, na svakih 20m

Na ulazu u kupalište istaći :

- **tablu sa informacijama o kupalištu** koja sadrži: naziv i vrstu kupališta, ime korisnika/zakupca, dužinu zahvata, plan organizacije kupališta sa skicom, radno vrijeme kupališta, tačan/dozvoljen broj plažnog mobilijara po vrstama, cjenovnik plažnog mobilijara (sa naznakom vremena do kada se plažni mobilijar naplaćuje), zonu uz more za slobodan prolaz kupača, kao i usluge koje se pružaju na plaži, brojeve telefona i nazive nadležnih inspekcijских službi i link sa informacijama o kvalitetu morske vode, na crnogorskom i engleskom jeziku.
- **tablu sa informacijama o plažnom redu** koja sadrži pravila ponašanja na kupalištu i način i uslove korišćenja opreme na kupalištu, na crnogorskom i engleskom jeziku.

4. SANITARNO - HIGIJENSKI USLOVI I OPREMA NA KUPALIŠTU:

Kupalište treba da bude opremljeno neophodnim uređajima i opremom, i to:

- jednim sanitarnim čvorom na svakih 1000m² površine kupališta (koji može biti izrađen od čvrstog materijala ili može da bude montažni kontejnerskog tipa i priključen na javni kanalizacioni sistem ili mobilni ukoliko ne postoji mogućnost priključka);
- mobilnim korpama za otpatke, koje su postavljene na svakih 10m i korpama za selektivno odlaganje otpada ukoliko za to postoji mogućnost, izrađene od adekvatnog materijala pogodnog za održavanje;
- dva tuša na svakih 50m kupališta;
- dvije kabine za presvlačenje na svakih 50m, izrađene od montažno/demontažnih materijala pogodnih za održavanje i bez reklamnih natpisa;
- protivpožarnim aparatom.

tuševi	kabine za presvlačenje	sanitarni objekat	korpe za otpatke	protivpožarni aparat
8	8	6	20	1

5. USLOVI BEZBIJEDNOSTI KUPALIŠTA

Spasilačka služba treba da ima najmanje jednog spasioca koji ispunjava uslove utvrđene zakonom kojim se uređuje Crveni krst, na svakih 50m dužine obale u julu i avgustu, odnosno na svakih 100m dužine obale u ostalim mjesecima, o čemu je potrebno posjedovati važeći dokument Crvenog krsta.

<u>MJESEC</u>	<u>BROJ SPASILACA</u>	<u>OPREMA I USLOVI</u>
maj, jun septembar i oktobar	2	Lična oprema spasioca na vodi: uniforma (majica i šorts sa oznakom spasilačke službe na crnogorskom i engleskom jeziku), pištaljka, mobilni telefon, bova za spašavanje, dvogled i laka ronilačka oprema
jul i avgust	4	

	<u>KOM</u>	<u>OPREMA I USLOVI</u>
SPASILAČKA KULA sa informativnom tablom o bezbjednosti kupaća i kompletom signalizacionih zastavica	2	Spasilačka kula se postavlja na svakih 100m dužine obale, sa istanitim natpisom "spasilac" na crnogorskom i engleskom jeziku, dok se spasilački punkt postavlja na svakih 50m, između dvije kule za spasiocce u neposrednoj blizini vode. Oprema na kuli i punktu obuhvata: dvogled, bova za spašavanje, signalizacione zastavice, mobilni telefon i oprema za prvu pomoć. Tabla sa informacijama o bezbjednosti kupaća koja sadrži informacije o radnom vremenu spasioca, objašnjenjem značenja boja zastavica i drugim informacijama koje su bitne za bezbjednost kupaća, na crnogorskom i engleskom jeziku. Tabla se postavlja na spasilačkoj kuli i/ili punktu.
SPASILAČKI PUNKT sa informativnom tablom o bezbjednosti kupaća i kompletom signalizacionih zastavica	ne treba	Signalizacione zastavice (u tri boje) se postavljaju na spasilačkoj kuli i/ili punktu. Označavaju bezbjednosne uslove za kupanje i moraju stalno biti vidno istaknute (zelena - bezbjedno i bezopasno kupanje, žuta - kupanje je ograničeno i može biti opasno, crvena - kupanje je zabranjeno ili spasioc nije na dužnosti). Sastavni dio spasilačke opreme obuhvata i 1 (jedan) čamac za spašavanje na svakih 200m dužine obale.

Ograđivanje kupališta sa mora: Vodeni prostor kupališta, na udaljenosti od 100m od obale ograđuje se bovama koje su međusobno povezane jedna crvena i jedna bijela bova valjkastog oblika, svaka dužine 80cm, prečnika 15cm i obima 50cm, koje su ankerisane (usidrene) tegovima većim od 50kg.

6. POSEBNI USLOVI ZA JAVNO-PORODIČNO KUPALIŠTE:

- rekviziti za igru djece na kupalištu i u moru (lopte, kantice, lopatice, modeli za igru u pijesku)
- animacija za djecu
- uređeni prilazi moru prilagođeni potrebama djece (pijesak, mali šljunak)
- uređeni prostori za boravak djece na kupalištu

7. ZAŠTIĆENI OBJEKAT PRIRODE

Rješenjem o zaštiti objekata prirode iz 1968. godine plaža Čanj je stavljena pod zaštitu kao **rezervat prirodnog predjela**, te je radnje, aktivnosti i djelatnosti potrebno odvijati u skladu sa odredbama člana 40 Zakona o zaštiti prirode („Sl. list CG“, br: 54/16, 018/19).

8. Sastavni dio ovih uslova su skice ograđivanja kupališta sa morske strane, informativne table, table plažnog reda i table sa informacijama za bezbjednost kupaća.

Obradivač:

Milica Mašanović,

Sam.saradnik za organizaciju kupališta

Aleksandra Ivanović

Rukovodilac Službe za održivi razvoj

2F

URBANISTIČKO - TEHNIČKI USLOVI

1.	CRNA GORA JAVNO PREDUZEĆE ZA UPRAVLJANJE MORSKIM DOBROM CRNE GORE Broj: 0206-1397/4-Up Budva, 08.05.2019. godine	 JAVNO PREDUZEĆE ZA UPRAVLJANJE MORSKIM DOBROM CRNE GORE
2.	JAVNO PREDUZEĆE ZA UPRAVLJANJE MORSKIM DOBROM CRNE GORE - BUDVA na osnovu člana 1 Uredbe o izmjeni uredbe o povjeravanju poslova iz nadležnosti Ministarstva održivog razvoja i turizma Javnom preduzeću za upravljanje morskim dobrom i Javnom preduzeću nacionalni parkovi Crne Gore (Službeni list CG, br. 87/18 od 31.12.2018.g.), Programa privremenih objekata u zoni morskog dobra za period 2019-2023 br: 206/187 od 25.12.2018.god., Atlasa Crnogorskih plaža i kupališta za period od 2019-2023.g., a u vezi sa članom 116, 117 i 74 Zakona o planiranju prostora i izgradnji objekata (Službeni list CG, br. 064/17), Pravilnikom o bližim uslovima za postavljanje odnosno građenje privremenih objekata, uređaja i opreme (Službeni list CG, br. 043/18) i člana 7. Zakona o morskome dobru (Službeni list RCG, br. 14/92), Pravilnika o uslovima koje moraju ispunjavati uređena i izgrađena kupališta (Službeni list RCG, br. 20/08, 20/09, 25/09, 04/10, 61/10, 26/11), izdaje:	
3.	URBANISTIČKO-TEHNIČKE USLOVE za izradu tehničke dokumentacije	
	za postavljanje privremenih objekata na kupalištu označenom br.2F u opštini Bar predviđeni - Programom privremenih objekata u zoni morskog dobra u opštini Bar za period 2019. - 2023. god. i Atlasom Crnogorskih plaža i kupališta za period od 2019-2023.g	
4.	PODNOŠILAC ZAHTJEVA-KORISNIK:	HTP „VILE OLIVA“ D.O.O. Petrovac
5.	PLANIRANO STANJE	
5.1	Namjena parcele odnosno lokacije i površine	
	<p>-U sklopu uređenog kupališta 2F propisuju se urbanistički uslovi za postavljanje montažno-demontažnih i pokretnih, privremenih objekata kao i otvorenih površina u funkciji privremenog objekta koji se mogu postavljati za potrebe uređenih kupališta</p> <p>Na pješčanom dijelu odnosno prirodnoj obali u sklopu uređenih kupališta nije dozvoljeno postavljanje nepokretnih privremenih objekata;</p> <p>Na uređenim kupalištima je moguće postaviti rampe za ulazak u more lica sa invaliditetom, u skladu sa prostornim mogućnostima, bez potrebe unošenja lokacija u grafički dio Programa.</p>	

Montažno-demontažni privremeni objekti na kupalištu se nakon sezone mogu ukloniti sa površine kupališta ili ostaviti na kupalištu uz obavezno konzerviranje u skladu sa smjernicama za konzerviranje privremenih objekata koje su dio ovog Programa;

Urbanistički uslovi za postavljanje spasilačke osmatračnice i spasilačkog punkta

Spasilačka osmatračnica i spasilački punkt postavljaju se na djelovima kupališta sa većom koncentracijom kupača, na pozicijama koje obezbjeđuju dobru preglednost kupališta i akvatorijuma, po mogućnosti na prirodnom uzvišenju. Površina spasilačke osmatračnice u osnovi može biti do 4m²

Spasilački punkt je otvoreni prostor u funkciji privremenog objekta koji se određuje na većim kupalištima, na svakih 50m dužine kupališta, između dvije kule, u neposrednoj blizini vode, na koji se u toku dnevnog radnog vremena kupališta smješta spasilačka oprema potrebna za hitnu intervenciju (dvogled, bova za spašavanje, signalizacione zastave, oprema za prvu pomoć). Nakon dnevnog radnog vremena ova se oprema uklanja sa kupališnog dijela. (Tehnička dokumentacija: Idejno rješenje).

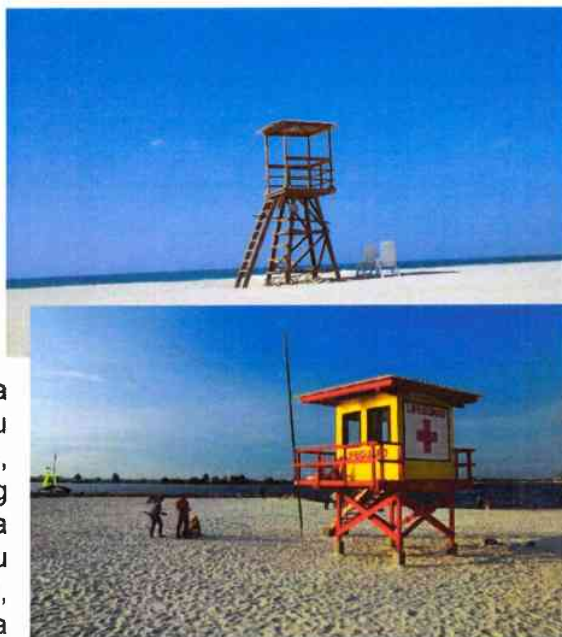

Informativna zastava

Informativna zastava se postavlja na spasilačkoj kuli i/ili spasilačkom punktu i može biti u tri boje (zelena, žuta i crvena).

Informativna zastava može da sadrži i informativni natpis o kupalištu (plava zastavica).

Kraći rubovi zastave moraju biti najmanje 0,75 m dužine. Omjer između dužine i širine mora biti najmanje 2:1.

Informativna zastava se postavlja na jarbolu na mjestu koje je vidljivo većini korisnika kupališta.

Visina jarbola ne smije biti manja od 5 m.

Tehnička dokumentacija: Fotodokumentacija.

Informativna tabla za korisnike kupališta

Informativne table na kupalištu su sljedećih dimenzija:

- 1) tabla sa informacijama o kupalištu, dimenzija konstrukcije 260 x 100 cm i dimenzija table 100x100cm;
- 2) tabla sa informacijama o plažnom redu, dimenzija 70 x 130cm;

3) tabla sa informacijama o bezbjednosti kupaca, dimenzija 100x150 cm.
Konstrukcija informativne table za korisnike kupališta je metalna, pričvršćena za tlo na način primjeren postojećoj podlozi.
Tehnička dokumentacija: Idejno rješenje

Sanitarni objekti za potrebe kupališta

Uz predviđeni ugostiteljski objekat, uz uređeno kupalište i u njegovom zaleđu, gdje za to postoje infrastrukturni priključci može se odobriti postavljanje montažno demontažnih sanitarnih objekata u površinama srazmjerno veličini ugostiteljskog objekta, odnosno kupališta i zakonskim propisima. Na kupalištima i u njihovom zaleđu sanitarni objekti mogu biti i kontejnerskog tipa;
Tehnička dokumentacija: Idejno rješenje ili tipski projekat

UTU za postavljanje pokretnih privremenih objekata na kupalištima

KONZERVATOR ZA SLADOLED

-Prema načinu na koji je pričvršćen za tlo, konzervator za sladoled može biti samo pokretni privremeni objekat (uređaj);

- Opremu konzervatora za sladoled čine korpa za otpatke, sklopiva stolica i suncobran;

-Boja platna suncobrana treba da bude diskretna. Poželjna je bijela i bež boja dok se u izuzetnim slučajevima kada se to potvrđuje analizom okolnog ambijenta mogu koristiti i neke druge boje (teget, bordo, tamnija zelena..) ali nikako jarke i agresivne boje.

-Tehnička dokumentacija: Atest proizvođača i fotografije uređaja.

Pokretni privremeni objekti, odnosno oprema i uređaji koji se mogu naći na kopnenom dijelu kupališta su: kabine za presvlačenje, plažni tuševi, pokretni toaleti, mobilni sanitarni blok, sef na kupalištu, plažni mobilijar, dječje igralište. Navedena oprema i uređaji se, za razliku od montažno-demontažnih objekata, nakon završetka sezone uklanjaju sa kupališta;

Za kabine za presvlačenje, ležaljke, suncobrane, plažne stočice i sl. potrebno je obezbijediti adekvatnu lokaciju i raspored u okviru kupališta.

Kabine za presvlačenje i plažni tuševi moraju biti postavljeni po obodu plažne površine i/ili u neposrednom zaleđu pješčanog dijela kupališta. Preporuka je da se kabine za presvlačenje grupišu sa plažnim tuševima.

Teže pomični elementi plažne opreme i mobilijara kao što su je baldahini, kante za otpatke, sefovi na plaži i dr. treba da budu postavljeni na način da se obezbijedi komfor korisnicima kupališta (sunce, pristup moru, prirodni hlad itd.), ne ometa se slobodno kretanje u prostoru kupališta i omogućava kontrola korišćenja opreme i njeno jednostavno servisiranje i održavanje.

Režim korištenja opreme na plaži, površina kupališta koja mora biti oslobođena od plažne opreme (ležaljke, suncobrani, stočići, kante za otpatke i dr.), dakle slobodni prostor s jedne i raspored odobrene količine plažne opreme u prostoru s druge strane utvrđuje se Ugovorom o zakupu, u odnosu na režim kupališta

(hotelsko, javno, gradsko, specijalno itd).

Ležaljke se izrađuju od PVC materijala, drveta i ostalih lakih materijala, a baldahini se izrađuju od drvene konstrukcije površine do 2 x 2.5 m, natkrivene bijelim platnom i zavjesama.



Slike: Primjeri uređenja kupališta

Plažni mobilijar (suncobrani/ležaljke/baldahini) koji se postavlja na kupalištu, kao i ostala oprema koja je u funkciji kupališta (kabine za presvlačenje i dr.) može biti samo u pastelnim bojama (bijela, bež i dr.), a nikako sa reklamnim natpisima.

Pojas duž morske obale širine minimum 3m (mjereno za vrijeme plime) mora biti u potpunosti oslobođen plažne opreme i mobilijara radi omogućavanja slobodnog kretanja i bezbjednog i nesmetanog ulaska kupača u more.

Moguće je postaviti sef na plaži koji mora biti prefabrikovani objekat, kružne ili pravougaone osnove, visine do 200 cm, prečnika osnove do 160 cm, odnosno dimenzija do 1.2 x 1.2 m, a dimenzija pojedinačnog boksa je 40x40 cm.



Konstrukcija može da bude od nerđajućeg čelika pocinčanog i plastificiranog u boji ili plastificiranog aluminijuma. Montira se na ravnu daščanu podlogu. Izbor boja u velikoj mjeri zavisi od ambijenta. Poželjne boje su pastelne nijanse bež boje radi ambijentalnog uklapanja u okruženje;

Sefovi na plaži se odobravaju po zahtjevu korisnika kupališta i mogu se odobriti na svim kupalištima bez potrebe dodatnog unošenja lokacije u grafički dio Programa. Poželjno ih je pozicionirati u blizini plažnih barova, ukoliko postoje na kupalištu;

Na svakom kupalištu dužine preko 50m dozvoljeno je postaviti po jedno dječje igralište - privremeni objekat koji čini skup konstruktivnih elemenata, uređaja i druge opreme (na naduvavanje i sl.) koji se postavljaju na gotovu ili montažno-demontažnu podlogu. To je prostorno definisana cjelina čije zauzeće površine zavisi od vrste i broja naprava za igru djece. Sve naprave moraju biti izrađene od savremenih i kvalitetnih materijala s potrebnim atestima;

	<p>Dječje igralište se postavlja na račun površine predviđene za smještaj ležaljki i njegova površina ne može biti veća od 5% površine kupališta;</p> <p>Otvorene površine u funkciji privremenog objekta koje se mogu naći na kupalištu su otvoreni sportski tereni (odbojka na pijesku, badminton, mali fudbal itd), dok se van površine, ali za potrebe kupališta mogu predvidjeti privremena parkirališta.</p>
5.2	Pravila parcelacije
	Kupalište označeno kao 2F predviđa se na kp 1281/1, 3546/1 i 3540 KO Mišići, opština Bar
6.	USLOVI I MJERE ZAŠTITE NEPOKRETNIH KULTURNIH DOBARA I NJIHOVE ZAŠTIĆENE OKOLINE
	Zabranjeno je korišćenje zaštićenih prirodnih dobara na način koji prouzrokuje: oštećenje zemljišta i gubitak njegove prirodne plodnosti; oštećenje površinskih ili podzemnih geoloških, hidrogeoloških i geomorfoloških vrijednosti; oštećenje morskih zaštićenih područja; osiromašenje prirodnog fonda divljih vrsta biljaka, životinja i gljiva; smanjenje biološke i predione raznovrsnosti; zagađivanje ili ugrožavanje podzemnih i površinskih voda." Na samom zaštićenom prirodnom dobru se ne mogu postavljati objekti trajnog karaktera, izvoditi radovi betoniranja, eksploatacije pijeska, uklanjanja vegetacije, izmjene obalne linije i strukturnog remodeliranja pješčane plaže. Izuzetak predstavljaju intervencije izgradnje rampi za pristup lica sa invaliditetom na planom definisanim lokacijama.
7.	USLOVI ZA LICA SMANJENE POKRETLJIVOSTI I LICA SA INVALIDITETOM
	Tehničkom dokumentacijom obezbjediti prilaz i upotrebu objekta/objekata licima smanjene pokretljivosti u skladu sa članom 71 Zakona o planiranju prostora i izgradnji objekata i Pravilnikom o bližim uslovima i načinu prilagođavanja objekata za pristup i kretanje lica smanjene pokretljivosti i lica sa invaliditetom („Sl. list CG“ broj 48/13 i 44/15).
8.	USLOVI ZA OBJEKTE KOJI MOGU UTICATI NA PROMJENE U VODNOM REŽIMU
	<ul style="list-style-type: none"> • kod utvrđivanja urbanističkih uslova za privremene objekte posebno treba voditi računa o sanitarnom aspektu istih, o uslovima koje propisuju nadležna javna komunalna preduzeća (vodovod, kanalizacija, telekom i elektrodistribucija), kao i uslovima koji proizilaze iz Zakona o bezbjednosti hrane; • uz uređeno kupalište i u njegovom zaleđu, gdje za to postoje infrastrukturni priključci može se odobriti postavljanje montažno demontažnih sanitarnih objekata u površinama srazmjerno veličini ugostiteljskog objekta, odnosno kupališta i zakonskim propisima bez potrebe predviđanja istih u grafičkom dijelu plana objekata privremenog karaktera. Na kupalištima i u njihovom zaleđu sanitarni objekti mogu biti i kontejnerskog tipa; • neophodno je predvidjeti uklanjanje svih montažnih toaleta nakon završetka sezone;
9.	USLOVI ZA PRIKLJUČENJE NA INFRASTRUKTURU
	Ostali infrastrukturni uslovi
	Tehničke uslove priključenja na infrastrukturu investitor pribavlja od organa za tehničke uslove, za svaki privremeni objekat pojedinačno;

10.	Prilikom izrade tehničke dokumentacije poštovati Pravilnik o načinu izrade, razmjeri i bližoj sadržini tehničke dokumentacije (Sl. list CG, br.44/18). Tehničku dokumentaciju izraditi u skladu sa Pravilnikom o načinu obračuna površine i zapremine objekata (" Sl. List CG", br. 47/13).	
11.	POTREBA IZRADE URBANISTIČKOG RJEŠENJA Potrebno je uraditi Idejno rješenje privremenih objekata na kupalištu sa dispozicijom pokretnih privremenih objekata na osnovu ovih UTU, Uslova za organizaciju kupališta koji su sastavni dio ovih UTU i fotografijama objekata za koje nije tražena izrada Idejnog rješenja	
12.	POTREBA PRIBAVLJANJA SAGLASNOSTI GLAVNOG GRADSKOG ARHITEKTE U skladu sa članom 87 Zakona o planiranju prostora i izgradnji objekata, neophodno je pribaviti Saglasnost na spoljni izgled privremenog objekta od strane Glavnog gradskog arhitekta	
13.	- U skladu sa članom br. 40 Zakona o zaštiti prirode (sl.list Crne Gore 54/16) potrebno je od Agencije za zaštitu prirode i životne sredine pribaviti Dozvolu za obavljanje radnji, aktivnosti i djelatnosti u zaštićenom području.	
14.	NAPOMENA: Nakon izrade dokumentacije tražene UTU potrebno je JPMD dostaviti IDEJNO RJEŠENJE (na CD-u u zaštićenoj verziji), original ili ovjerenu kopiju Saglasnosti Glavnog gradskog arhitekta i (za objekte gdje je to traženo) Dozvolu za obavljanje radnji, aktivnosti i djelatnosti u zaštićenom području izdatu od strane Agencije za zaštitu prirode i životne sredine kao. -Shodno članu 117. Zakona o planiranju prostora i izgradnji objekata, korisnik je dužan da 15 dana prije postavljanja privremenog objekta, dostavi prijavu sa svom tehničkom dokumentacijom i Saglasnostima, Dozvolama traženim UTU Direktoratu za inspekcijski nadzor i licenciranje	
15.	DOSTAVLJENO: - Podnosiocu zahtjeva - Direktoratu za inspekcijski nadzor i licenciranje - U spise predmeta - a/a	
16.	OBRAĐIVAČI URBANISTIČKO-TEHNIČKIH USLOVA:	Sreten Vukićević d.l.a. potpis
17.	RUKOVODILAC SLUŽBE ZA UREĐENJE I IZGRADNJU:	Rajko Mihović dipl. Ćcc. potpis
18.	M.P.	

19.	PRILOZI	
	<ul style="list-style-type: none">- Grafički prilog iz Atlasa crnogorskih kupališta- Uslovi za organizaciju kupališta	

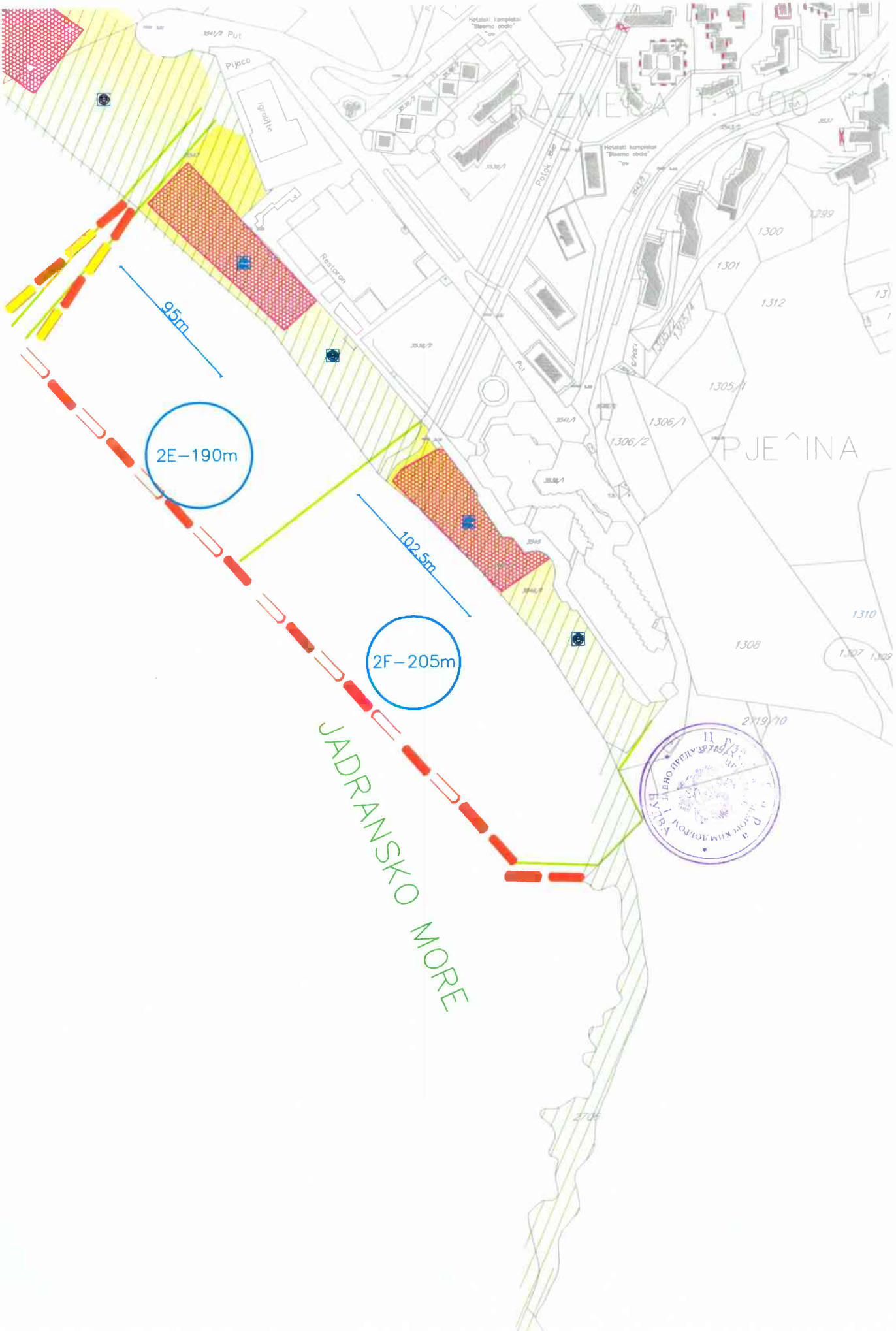

2E-190m

2F-205m

95m

102.5m

JADRANSKO MORE



URBANISTIČKO - TEHNIČKI USLOVI

1.	CRNA GORA JAVNO PREDUZEĆE ZA UPRAVLJANJE MORSKIM DOBROM CRNE GORE Broj:0206-1397/4-1-Up Budva, 08.05.2019.godine	 JAVNO PREDUZEĆE ZA UPRAVLJANJE MORSKIM DOBROM CRNE GORE
2.	JAVNO PREDUZEĆE ZA UPRAVLJANJE MORSKIM DOBROM CRNE GORE - BUDVA na osnovu člana 1 Uredbe o izmjeni uredbe o povjeravanju poslova iz nadležnosti Ministarstva održivog razvoja i turizma Javnom preduzeću za upravljanje morskim dobrom i Javnom preduzeću nacionalni parkovi Crne Gore (Službeni list CG, br. 87/18 od 31.12.2018.g.), Programa privremenih objekata u zoni morskog dobra za period 2019-2023 br: 206/187 od 25.12.2018.god., Atlasu Crnogorskih plaža i kupališta za period od 2019-2023.g., a u vezi sa članom 116, 117 i 74 Zakona o planiranju prostora i izgradnji objekata (Službeni list CG, br. 064/17), Pravilnikom o bližim uslovima za postavljanje odnosno građenje privremenih objekata, uređaja i opreme (Službeni list CG, br. 043/18) i člana 7. Zakona o morskome dobru (Službeni list RCG, br. 14/92), izdaje:	
3.	URBANISTIČKO-TEHNIČKE USLOVE za izradu tehničke dokumentacije	
	za postavljanje privremenog montažnog objekata – plažnog bara -lokacija na kupalištu označenom br. 2F u opštini Bar predviđena - Programom privremenih objekata u zoni morskog dobra u opštini Bar za period 2019. - 2023. god. i Atlasom Crnogorskih plaža i kupališta za period od 2019-2023.g	
4.	PODNOŠILAC ZAHTJEVA-KORISNIK:	HTP „VILE OLIVA“ D.O.O. Petrovac
5.	PLANIRANO STANJE	
5.1	Namjena parcele odnosno lokacije i površine	
	<p>-U sklopu uređenog kupališta 2F moguće je formirati otvoreni šank, odnosno plažni bar . Otvoreni šank, odnosno plažni bar moguće je postaviti maksimalne bruto površine od 12m2.</p> <p>-Otvoreni šank, odnosno plažni bar izrađuje se od montažnih elemenata, a svojim izgledom je uklopljen u ambijent lokacije.</p> <p>-Pri određivanju lokacije otvorenog šanka ili plažnog bara treba voditi računa o očuvanju vizura na more okolnih stalnih objekata, ugostiteljskih i rezidencijalnih. U slučaju da privremeni objekat nije moguće postaviti bez ugrožavanja pogleda na more stalnog objekta u zaleđu, neophodno je dobiti pisanu saglasnost vlasnika stalnog objekta.</p>	

-Površina na kojoj se postavlja otvoreni šank, odnosno plažni bar ne može se fizički mijenjati odnosno betonirati, odnosno postavlja se isključivo na postojeću odnosno daščanu podlogu, maksimalne visine 10 cm u odnosu na kotu terena.

-Način postavljanja ove vrste privremenih objekata je montiranje na licu mjesta od već napravljenih elemenata konstrukcije, elemenata krova, demontažnih elemenata vertikalnih pregrada (staklo, leksan, lim, tegola i drugo), demontažne podne platforme. Na isti način se vrši i demontaža.

Primjer plažnog bara



5.2	Pravila parcelacije
	Otvoreni šank, odnosno plažni bar predviđa se na kp 1281/1, 3546/1 3540 KO Mišići, opština Bar
6.	PREPORUKE ZA SMANJENJE UTICAJA I ZAŠTITU OD ZEMLJOTRESA, KAO I DRUGE USLOVE ZA ZAŠTITU OD ELEMENTARNIH NEPOGODA I TEHNIČKO-TEHNOLOŠKIH I DRUGIH NESREĆA
	<p>Tehničkom dokumentacijom predvidjeti mjere zaštite od požara shodno propisima za ovu vrstu objekata. U cilju zaštite od elementarnih nepogoda postupiti u skladu sa Zakonom o zaštiti i spašavanju (»Službeni list CG«, br.13/07, 05/08, 86/09 i 32/11 i 54/16) i Pravilnikom o mjerama zaštite od elementarnih nepogoda (»Službeni list RCG«, br.8/93) i Zakonu o zapaljivim tečnostima i gasovima (»Službeni list CG«, br.26/10 i 48/15).</p> <p>Shodno članu 9 Zakona o zaštiti i zdravlju na radu („Službeni list CG“, br.34/14), pri izradi tehničke dokumentacije projektant koji u skladu sa propisima o uređenju prostora i izgradnji objekata izrađuje tehničku dokumentaciju za izgradnju, rekonstrukciju ili adaptaciju objekta, namijenjene za radne i pomoćne prostorije i objekte gdje se tehnološki proces obavlja na otvorenom prostoru, dužan je da predvidjeti propisane mjere zaštite na radu u skladu sa tehnološkim projektnim zadatkom. Pri izgradnji, rekonstrukciji ili rušenju objekta potrebno je izraditi Elaborat o uređenju gradilišta u skladu sa aktom nadležnog ministarstva shodno članu 10 Zakona o zaštiti i zdravlju na radu .</p>
7.	USLOVI I MJERE ZAŠTITE ŽIVOTNE SREDINE
	Privremeni objekti se ne smiju postavljati na zelenim površinama. Poželjno ih je postavljati na neuređenim površinama koje bi na taj način bile oplemenjene.

	<p>Privremeni objekti se ne smiju postavljati ako na bilo koji način ugrožavaju životnu sredinu (prekomjerna buka, štetna isparenja, opasni otpad i sl.).</p> <p>Tehničkom dokumentacijom predvidjeti uslove i mjere za zaštitu životne sredine u skladu sa odredbama Zakona o procjeni uticaja na životnu sredinu („Službeni list CG“, br.80/05, 40/10, 73/10, 40/11, 27/13 i 52/16) i Zakonom za zaštitu prirode („Službeni list CG“, br.54/16) na osnovu urađene procjene uticaja na životnu sredinu. U slučajevima kada je potrebno izvršiti procjenu uticaja na životnu sredinu, uz zahtjev za izdavanje građevinske dozvole na glavni projekat investitor treba da dostavi Odluku o potrebi procjene uticaja na životnu sredinu, shodno članu 13 Zakona o procjeni uticaja na životnu sredinu.</p>
8.	<p>USLOVI I MJERE ZAŠTITE NEPOKRETNIH KULTURNIH DOBARA I NJIHOVE ZAŠTIĆENE OKOLINE</p> <p>Imajući u vidu da za predmetna zaštićena prirodna dobra u zoni morskog dobra nije izvršena revizija statusa, niti je izrađen Plan upravljanja u skladu sa smjernicama iz PPPNMD, planiranje objekata privremenog karaktera i organizacija kupališta u zaštićenim područjima prirode kao i njihovo korišćenje vrši se u skladu sa opštim uslovima za zaštitu zaštićenih prirodnih dobara koji su dati u članu 39 Zakona o zaštiti prirode, i to: " Zaštićena područja mogu se koristiti u skladu sa studijom zaštite odnosno prostornim planom posebne namjene, planom upravljanja zaštićenog područja i na osnovu dozvola u skladu sa ovim zakonom..</p> <p>Zabranjeno je korišćenje zaštićenih prirodnih dobara na način koji prouzrokuje: oštećenje zemljišta i gubitak njegove prirodne plodnosti; oštećenje površinskih ili podzemnih geoloških, hidrogeoloških i geomorfoloških vrijednosti; oštećenje morskih zaštićenih područja; osiromašenje prirodnog fonda divljih vrsta biljaka, životinja i gljiva; smanjenje biološke i predione raznovrsnosti; zagađivanje ili ugrožavanje podzemnih i površinskih voda." Na samom zaštićenom prirodnom dobru se ne mogu postavljati objekti trajnog karaktera, izvoditi radovi betoniranja, eksploatacije pijeska, uklanjanja vegetacije, izmjene obalne linije i strukturnog remodeliranja pješčane plaže. Izuzetak predstavljaju intervencije izgradnje rampi za pristup lica sa invaliditetom na planom definisanim lokacijama.</p> <p>Procjene uticaja na baštinu, koja uključuje studiju vizuelnog uticaja Definisane jasne i konzistentne protokola i kriterijuma za realizaciju i postavljanje, gradnju ili uređenja takvih sadržaja tako da budu funkcionalno kompatibilna sa lokacijom i da ne remete atributne izuzetne univerzalne vrijednosti.</p> <ul style="list-style-type: none"> • u posebno zaštićenim prirodnim i spomeničkim kulturnoistorijskim područjima kao i u okviru zaštićene okoline kulturnih dobara, ne predviđati one djelatnosti i objekte koji mogu narušiti posebnost takvih područja/kulturnih dobara; • novi privremeni objekti se ne smiju postavljati u zaštićenim prirodnim i kulturno istorijskim područjima i u okviru zaštićene okoline kulturnih dobara, bez prethodne saglasnosti Uprave za zaštitu kulturnih dobara;
9.	<p>USLOVI ZA LICA SMANJENE POKRETLJIVOSTI I LICA SA INVALIDITETOM</p> <p>Tehničkom dokumentacijom obezbjediti prilaz i upotrebu objekata/objekata licima smanjene pokretljivosti u skladu sa članom 71 Zakona o planiranju prostora i izgradnji objekata i Pravilnikom o bližim uslovima i načinu prilagođavanja objekata za pristup i kretanje lica smanjene pokretljivosti i lica sa invaliditetom („Sl. list CG“ broj 48/13 i 44/15).</p>
10.	<p>USLOVI ZA OBJEKTE KOJI MOGU UTICATI NA PROMJENE U VODNOM REŽIMU</p>

	<ul style="list-style-type: none"> • kod utvrđivanja urbanističkih uslova za privremene objekte posebno treba voditi računa o sanitarnom aspektu istih, o uslovima koje propisuju nadležna javna komunalna preduzeća (vodovod, kanalizacija, telekom i elektrodistribucija), kao i uslovima koji proizilaze iz Zakona o bezbjednosti hrane; • uz predviđeni ugostiteljski objekat, uz uređeno kupalište i u njegovom zaleđu, gdje za to postoje infrastrukturni priključci može se odobriti postavljanje montažno demontažnih sanitarnih objekata u površinama srazmjerno veličini ugostiteljskog objekta, odnosno kupališta i zakonskim propisima bez potrebe predviđanja istih u grafičkom dijelu plana objekata privremenog karaktera. Na kupalištima i u njihovom zaleđu sanitarni objekti mogu biti i kontejnerskog tipa; • neophodno je predvidjeti uklanjanje svih montažnih toaleta nakon završetka sezone;
11.	USLOVI ZA PRIKLJUČENJE NA INFRASTRUKTURU
11.1	Uslovi priključenja na elektroenergetsku infrastrukturu
	<p>Prilikom izrade tehničke dokumentacije potrebno je poštovati sljedeće preporuke EPCG:</p> <ul style="list-style-type: none"> • Tehnička preporuka za priključke potrošača na niskonaponsku mrežu TP-2 (II dopunjeno izdanje) • Tehnička preporuka – Tipizacija mjernih mjesta • Uputstvo i tehnički uslovi za izbor i ugradnju ograničavača strujnog opterećenja • Tehnička preporuka TP-1b - Distributivna transformatorska stanica DTS – EPCG 10/0.4 Kv
11.2	Ostali infrastrukturni uslovi
	Tehničke uslove priključenja na infrastrukturu investitor pribavlja od organa za tehničke uslove, za svaki privremeni objekat pojedinačno;
12.	POTREBA IZRADE GEODETSKIH, GEOLOŠKIH (GEOTEHNIČKIH, INŽENJERSKO-GEOLOŠKIH, HIDROGEOLOŠKIH, GEOMEHANIČKIH I SEIZMIČKIH) PODLOGA, KAO I VRŠENJA GEOTEHNIČKIH ISTRAŽNIH RADOVA I DRUGIH ISPITIVANJA
	<p>Prilikom izrade tehničke dokumentacije poštovati Pravilnik o načinu izrade, razmjeri i bližoj sadržini tehničke dokumentacije (Sl. list CG, br.23/14, 32/15 i 75/15).</p> <p>Tehničku dokumentaciju izraditi u skladu sa Pravilnikom o načinu obračuna površine i zapremine objekata (" Sl. List CG", br. 47/13).</p>
13.	POTREBA IZRADE URBANISTIČKOG RJEŠENJA Potrebno je uraditi Idejno rješenje šanka odnosno plažnog bara.
14.	POTREBA PRIBAVLJANJA SAGLASNOSTI GLAVNOG GRADSKOG ARHITEKTE U skladu sa članom 87 Zakona o planiranju prostora i izgradnji objekata, neophodno je pribaviti Saglasnost na spoljni izgled privremenog objekta od strane Glavnog gradskog arhitekta
15.	- U skladu sa članom br. 40 Zakona o zaštiti prirode (sl.list Crne Gore 54/16) potrebno je od Agencije za zaštitu prirode i životne sredine pribaviti Dozvolu za obavljanje radnji, aktivnosti i djelatnosti u zaštićenom području.

16.	<p>NAPOMENA: Nakon izrade dokumentacije tražene UTU potrebno je JPMD dostaviti IDEJNO RJEŠENJE (na CD-u u zaštićenoj verziji), original ili ovjerenu kopiju Saglasnosti Glavnog gradskog arhitekta i (za objekte gdje je to traženo) Dozvolu za obavljanje radnji, aktivnosti i djelatnosti u zaštićenom području izdatu od strane Agencije za zaštitu prirode i životne sredine kao.</p> <p>-Shodno članu 117. Zakona o planiranju prostora i izgradnji objekata, korisnik je dužan da 15 dana prije postavljanja privremenog objekta, dostavi prijavu sa svom tehničkom dokumentacijom i Saglasnostima, Dozvolama traženim UTU Direktoratu za inspekcijski nadzor i licenciranje</p>	
17.	<p>DOSTAVLJENO:</p> <ul style="list-style-type: none"> - Podnosiocu zahtjeva - Direktoratu za inspekcijski nadzor i licenciranje - U spise predmeta - a/a 	
18.	<p>OBRAĐIVAČI URBANISTIČKO-TEHNIČKIH USLOVA:</p>	<p>Sreten Vukićević d.i.a.</p> <p>potpis</p>
19.	<p>RUKOVODILAC SLUŽBE ZA UREĐENJE I IZGRADNJU:</p>	<p>Rajko Mihović dipl. Ecc.</p> <p>potpis</p>
20.	<p>M.P.</p>	<p>potpis</p>
21.	<p>PRILOZI</p> <ul style="list-style-type: none"> - Grafički prilog iz planskog dokumenta - Fotografije primjera plažnog bara i terasa iz opštih smjernica Programa 	



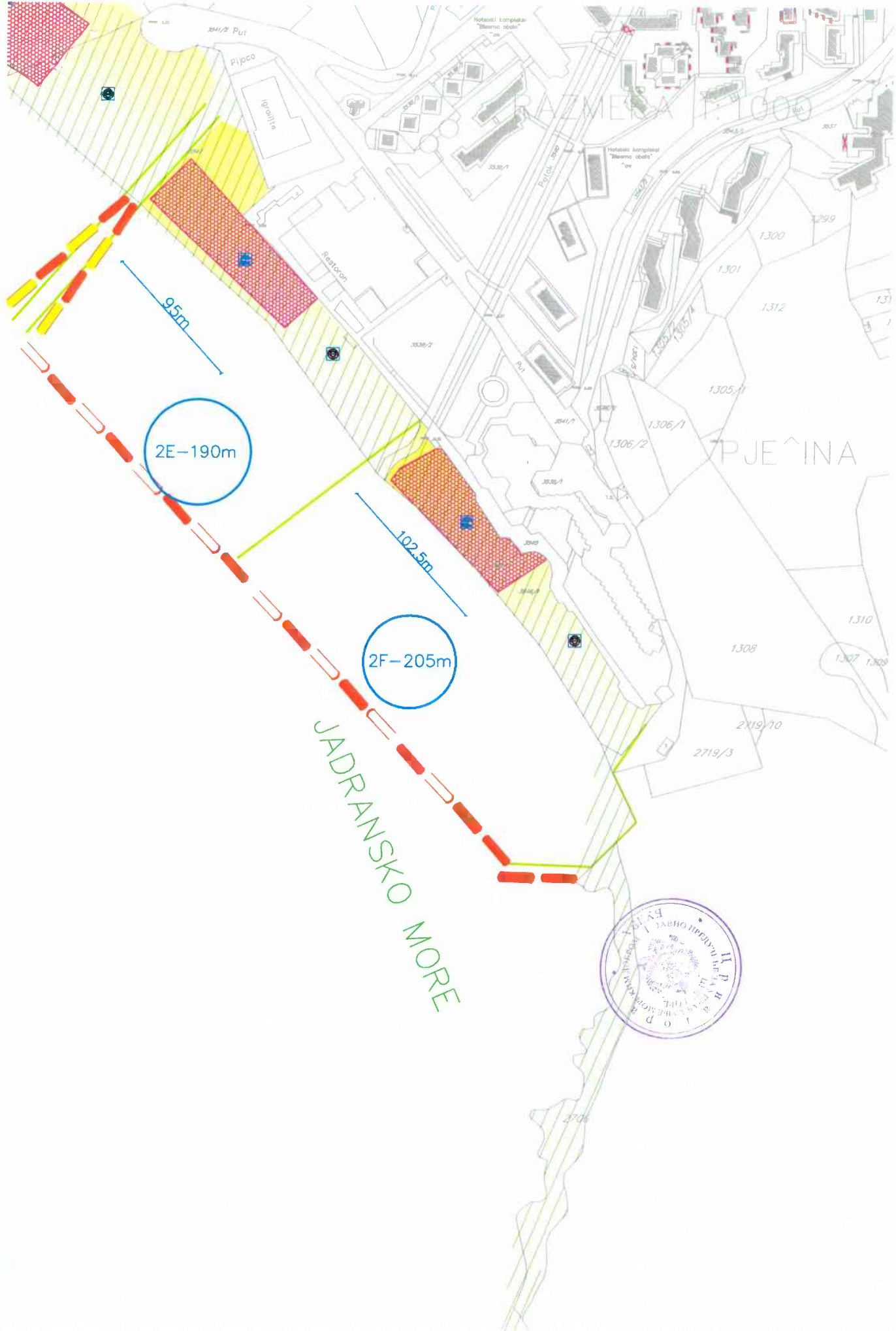

2E-190m

2F-205m

JADRANSKO MORE

TRJEŠINA



2. TEHNIČKI OPIS

TEHNIČKI OPIS

uz Idejno arhitektonsko rešenje

INVESTITOR:	HTP VILE OLIVA D.O.O. - Petrovac
OBJEKAT:	KUPALIŠTE
LOKACIJA:	BAR – ČANJ – 25F u Atlasu crnogorskih plaža i kupališa
FAZA PROJEKTA:	IDEJNO ARHITEKTONSKO REŠENJE

1. UVODNI DEO:

Privremeni pokretni objekti i kupalište koji su predmet ovog projekta se postavljaju na lokaciju označenom sa br. 25F u opštini Bar – programom privremenih objekata u zoni morskog dobra.

Šank je projektovan kao privremeni objekat koji služi za poslovanje i nalazi se u prizemnom djelu. Projektovan prema projektnom zadatku i usaglašen je sa urbanističko-tehničkim uslovima u skladu sa pravilnikom o bližim uslovima za postavljanje odnosno građenje privremenih objekata, uređaja i opreme (Službeni list CG, br. 043/18) i člana br. 7 zakona o morskome dobru (Službeni list RCG, br. 14/92).

2. NAMJENA PARCELE:

Dužina plažnog prostora: 205m

Površina plažnog prostora: $P=6300\text{m}^2$

Šank: $P=12\text{m}^2$

Prema ut uslovima nije dozvoljeno postavljanje nepokretnih objekata na pješčanom dijelu

3. PROGRAMSKA STRUKTURA I ARHITEKTURA OBJEKTA:

Privremeni objekat je šank koji je lociran prema kupalištu.

Konstrukcija šanka će se izvoditi u skladu sa materijalacijom, dakle preovladava će drvena konstrukcija. Ukupna visina privremenog objekta je 2.9m; u osnovi objekat ima pravougaoni oblik, odnosno, u osnovi objekat je površine 12m^2 .

4. MATERIJALIZACIJA PRIVREMENOG OBJEKTA (ŠANKA)

Materijalizacija i obrada šanka je sve u skladu sa projektnim zadatkom sa težnjom da se zadovolje estetske vrijednosti objekta

5. KUPALIŠTE

Na kupalištu će se postaviti ležaljke i suncobrani količinski će biti u skladu s propisima, dakle postaviće se 210 ležaljki i 105 suncobrana. Postavljene su zone uz more širine najmanje 3m zbog slobodnog kretanja kupaca, a i ulaza i izlaza kupaca. Takođe su postavljene table sa informacijama o kupalištu, tablu o plažnom redu, kao i tablu za bezbjednost kupaca. Takođe je ispoštovana količina neophodnih uređaja, dakle imamo 8 kabine za presvlačenje, 8 tuša, 6 sanitarni objekat, 20 korpi za otpatke, 1 protivpožarni aparat, konzervator za sladoled sa jednom sklopivom stolicom i jednim suncobranom i 2 spasilačke kule.

3D PRIKAZI









3. GRAFIČKA DOKUMENTACIJA

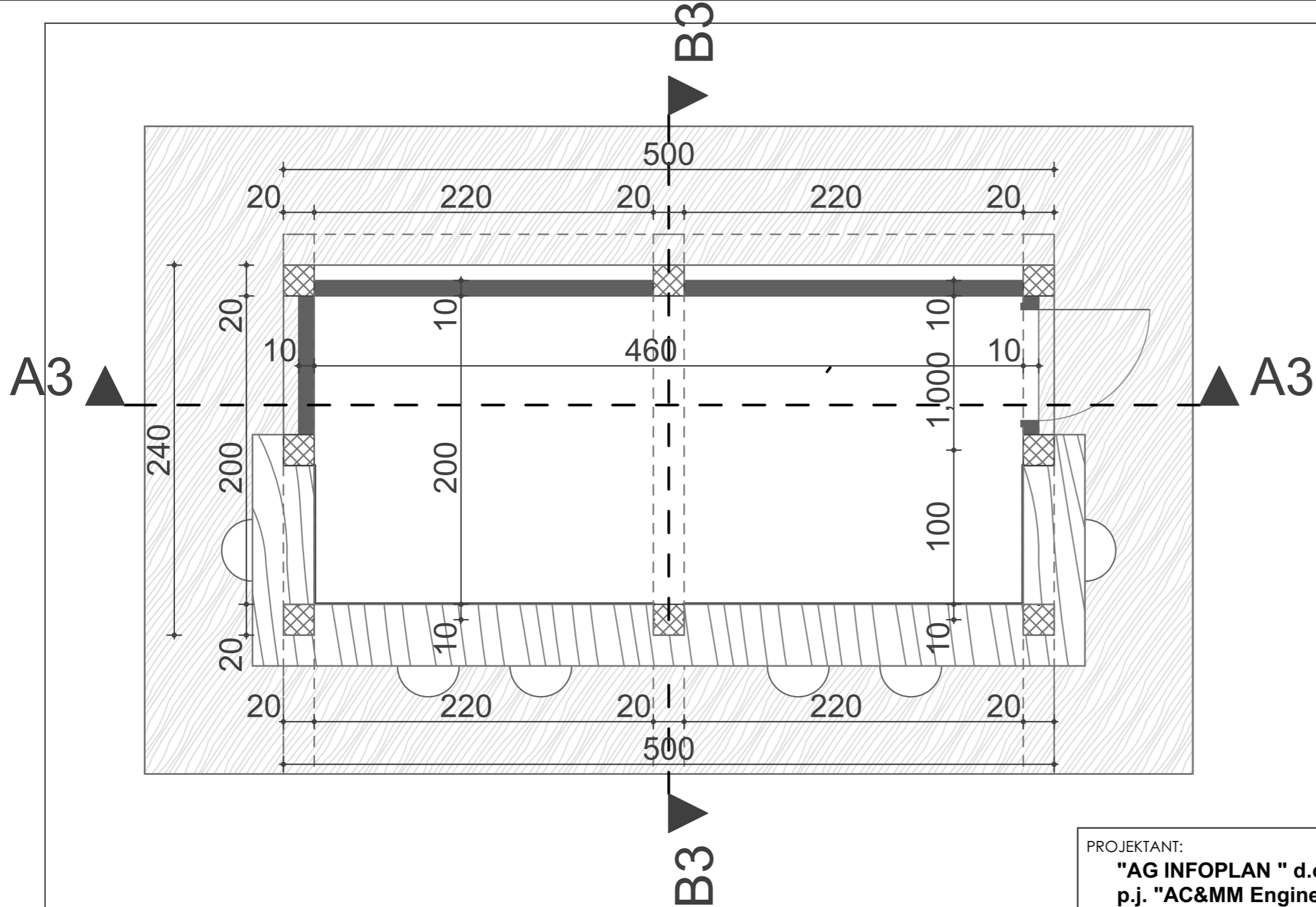

OSNOVA ŠANKA

Legenda:

n°	Namjena prostorije	Neto P (m²)	O (m)	Pod	Zidovi	Plafon
Poslovni prostor						
	Šank	x 1		Pod	Zidovi	Plafon
1.	Šank	12,00		Keramika	Jupol	Jupol
Σ G1		12,00				
Σ Neto površina umanjena za 3%		11,64				

PROJEKTANT: "AG INFOPLAN " d.o.o. Nikšić p.j. "AC&MM Engineering"		INVESTITOR: HTP "VILE OLIVA" D.O.O Petrovac	
Autor projekta:	Zoran Todorović, d.i.a.	Objekat:	Šank
Vodeći projektant:	Mihajlo Vojinović, d.i.a.	Lokacija:	Bar - Plaža Čanj - lokacija br: 2F u Atlasu crnogorskih plaža i kupališta
Odgovorni projektant:	Zoran Todorović, d.i.a.	Vrsta projekta:	Idejno rješenje
Saradnici:	Milorad Grbović, d.i.a.	Dio projekta:	Arhitektura
		Prilog:	Osnova šanka
Datum izrade i M. P.		Datum revizije i M. P.	
Jul 2019 god.			

Razmjera:
1:30

Broj priloga:
1

Broj lista:

PRESJEK A-A

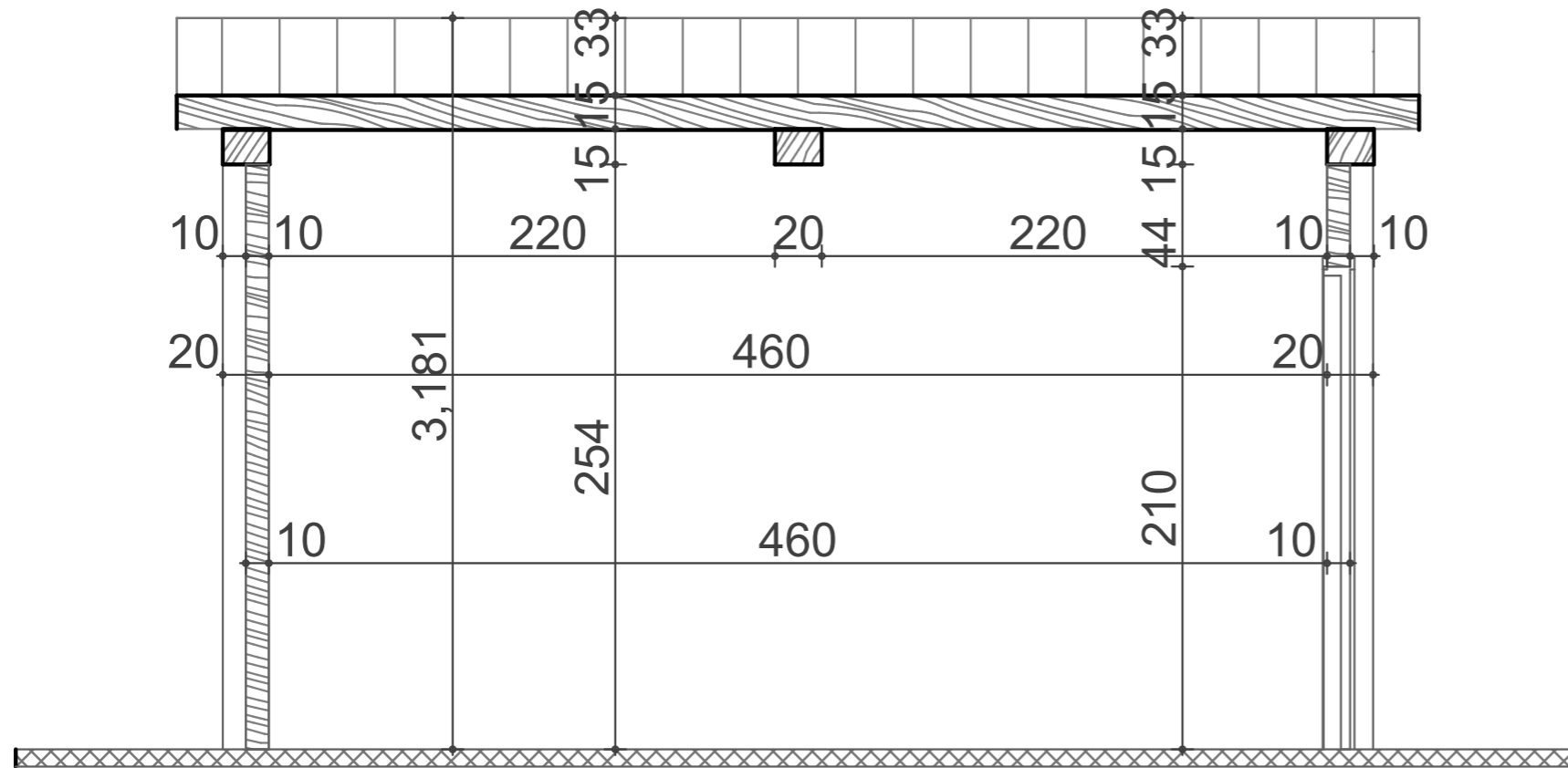

PRESJEK B-B

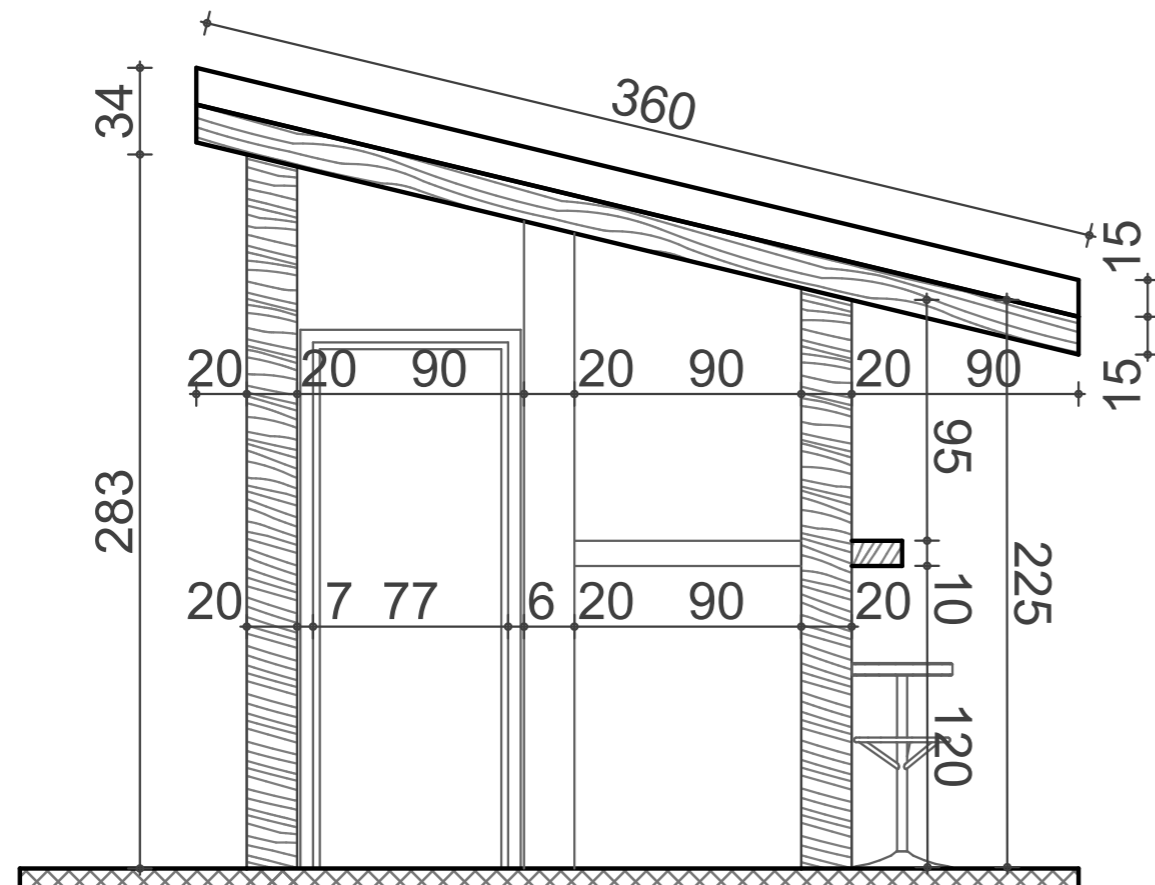

PROJEKTANT: "AG INFOPLAN " d.o.o. Nikšić p.j. "AC&MM Engineering"		INVESTITOR: HTP "VILE OLIVA" D.O.O Petrovac	
Autor projekta:	Zoran Todorović, d.i.a.	Objekat:	Šank
Vodeći projektant:	Mihajlo Vojinović, d.i.a.	Lokacija:	Bar - Plaža Čanj - lokacija br: 2F u Atlasu crnogorskih plaža i kupališta
Odgovorni projektant:	Zoran Todorović, d.i.a.	Vrsta projekta:	Idejno rješenje
Saradnici:	Milorad Grbović, d.i.a.	Dio projekta:	Arhitektura
		Prilog:	Presjeci
Datum izrade i M. P.		Datum revizije i M. P.	
Jul 2019 god.			

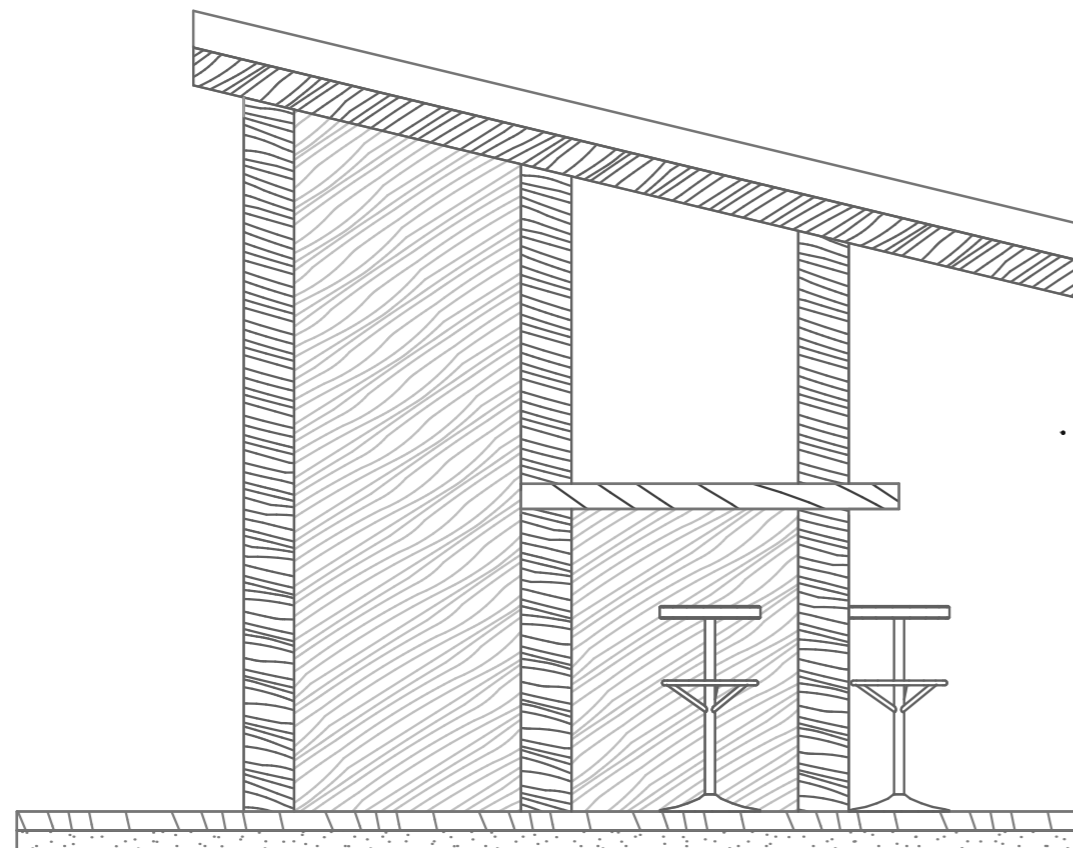
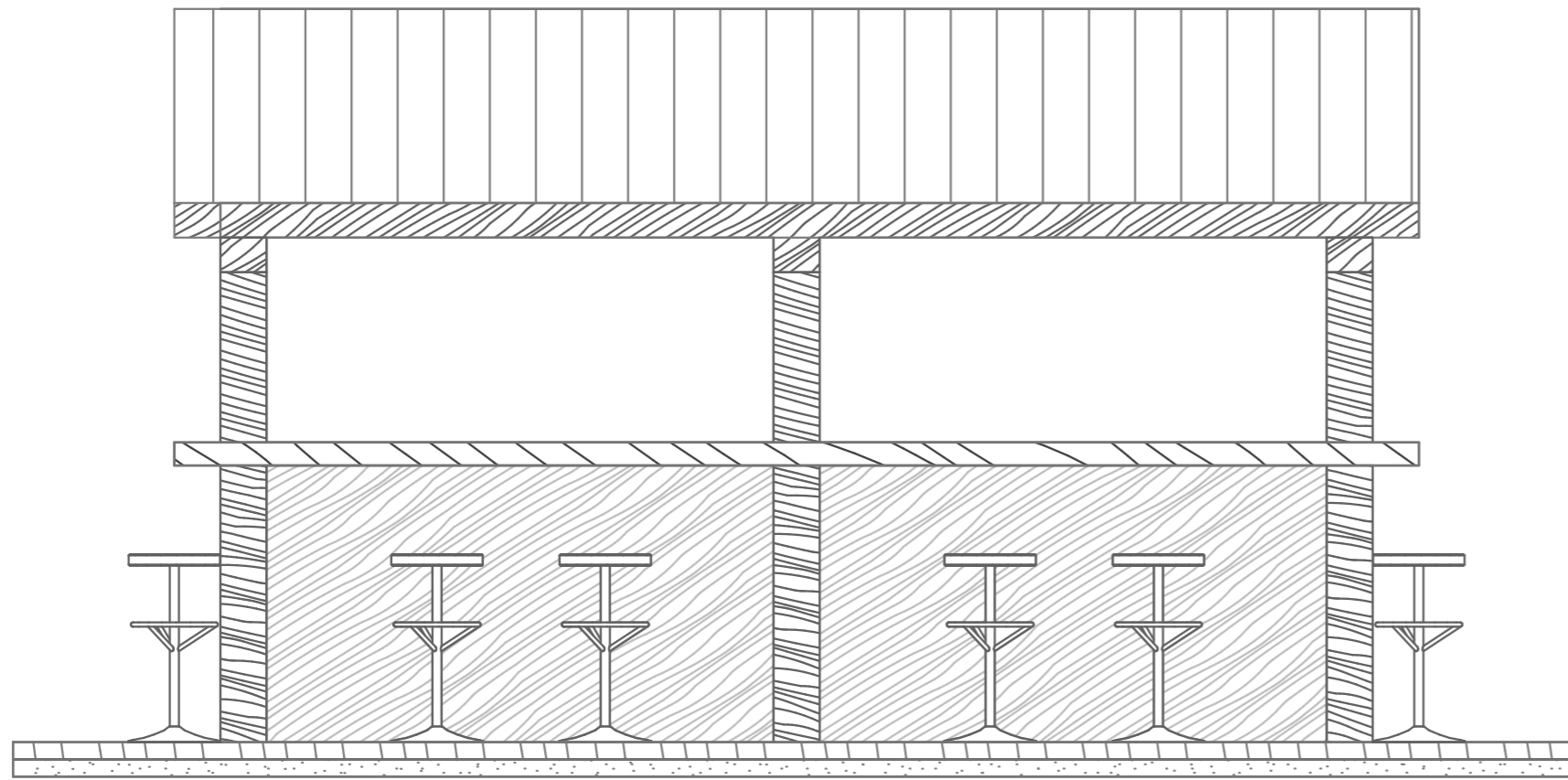

PROJEKTANT: "AG INFOPLAN " d.o.o. Nikšić p.j. "AC&MM Engineering"		INVESTITOR: HTP "VILE OLIVA" D.O.O Petrovac		
Autor projekta:	Zoran Todorović, d.i.a.	Objekat:	Šank	
Vodeći projektant:	Mihajlo Vojinović, d.i.a.	Lokacija:	Bar - Plaža Čanj - lokacija br: 2F u Atlasu crnogorskih plaža i kupališta	
Odgovorni projektant:	Zoran Todorović, d.i.a.	Vrsta projekta:	Idejno rješenje	Razmjera: 1:30
Saradnici:	Milorad Grbović, d.i.a.	Dio projekta:	Arhitektura	Broj priloga: 3
		Prilog:	Fasade	Broj lista:
Datum izrade i M. P.		Datum revizije i M. P.		
Jul 2019 god.				

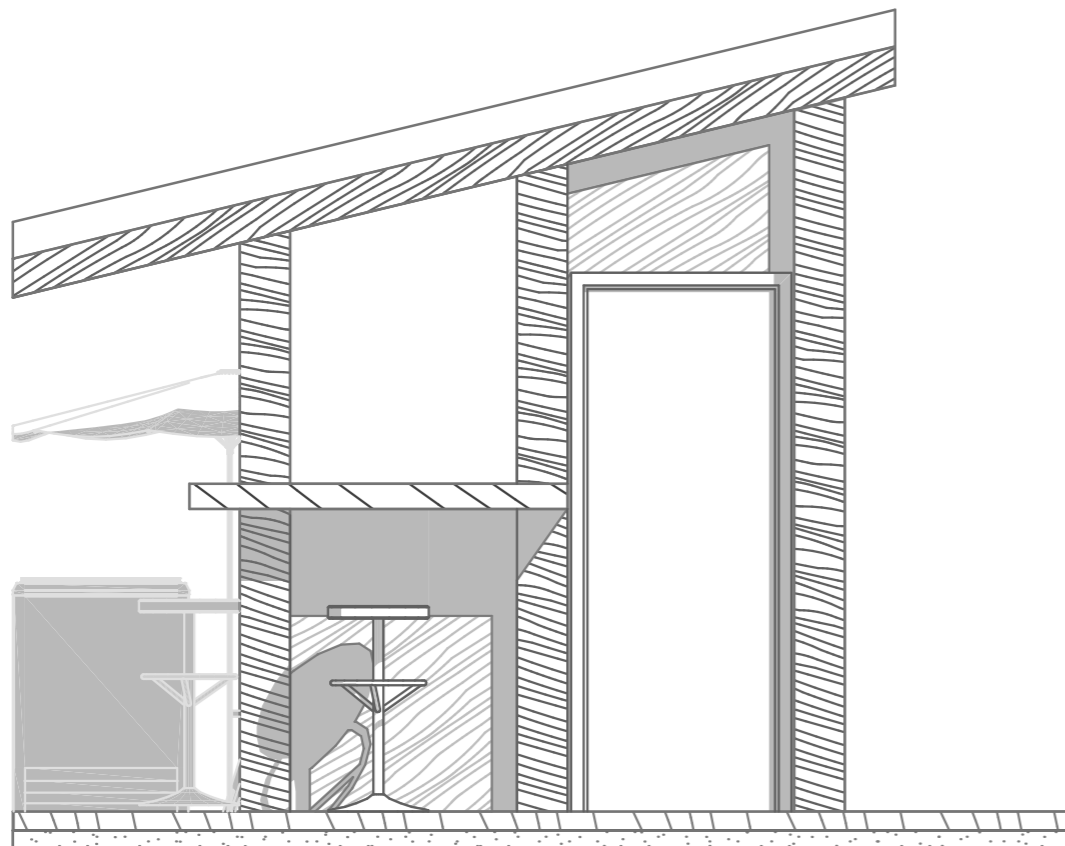
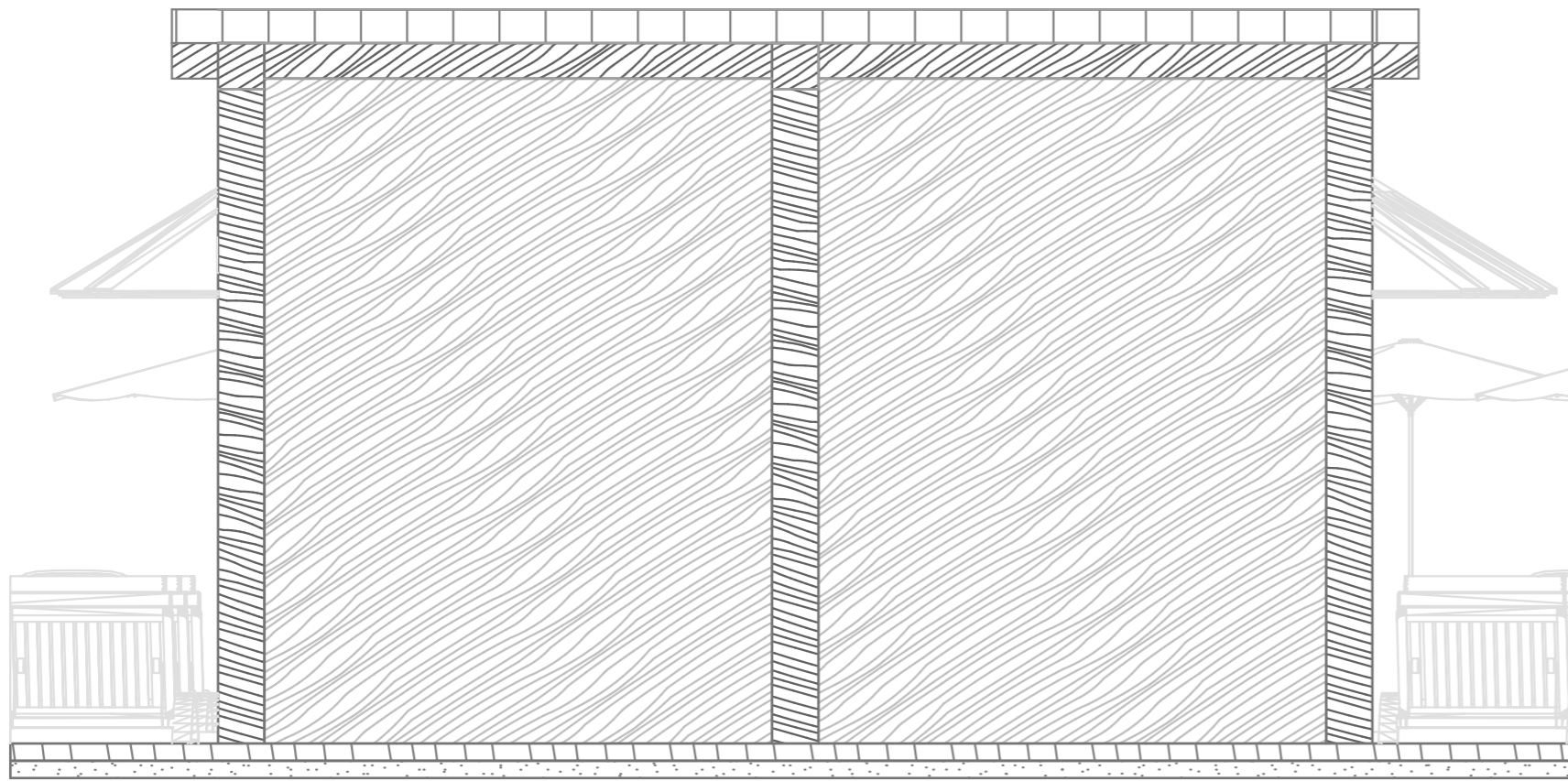

PROJEKTANT: "AG INFOPLAN " d.o.o. Nikšić p.j. "AC&MM Engineering"		INVESTITOR: HTP "VILE OLIVA" D.O.O Petrovac		
Autor projekta:	Zoran Todorović, d.i.a.	Objekat:	Šank	
Vodeći projektant:	Mihajlo Vojinović, d.i.a.	Lokacija:	Bar - Plaža Čanj - lokacija br: 2F u Atlasu crnogorskih plaža i kupališta	
Odgovorni projektant:	Zoran Todorović, d.i.a.	Vrsta projekta:	Idejno rješenje	Razmjera: 1:30
Saradnici:	Milorad Grbović, d.i.a.	Dio projekta:	Arhitektura	Broj priloga: 4
		Prilog:	Fasade	Broj lista:
Datum izrade i M. P.		Datum revizije i M. P.		
		Jul 2019 god.		

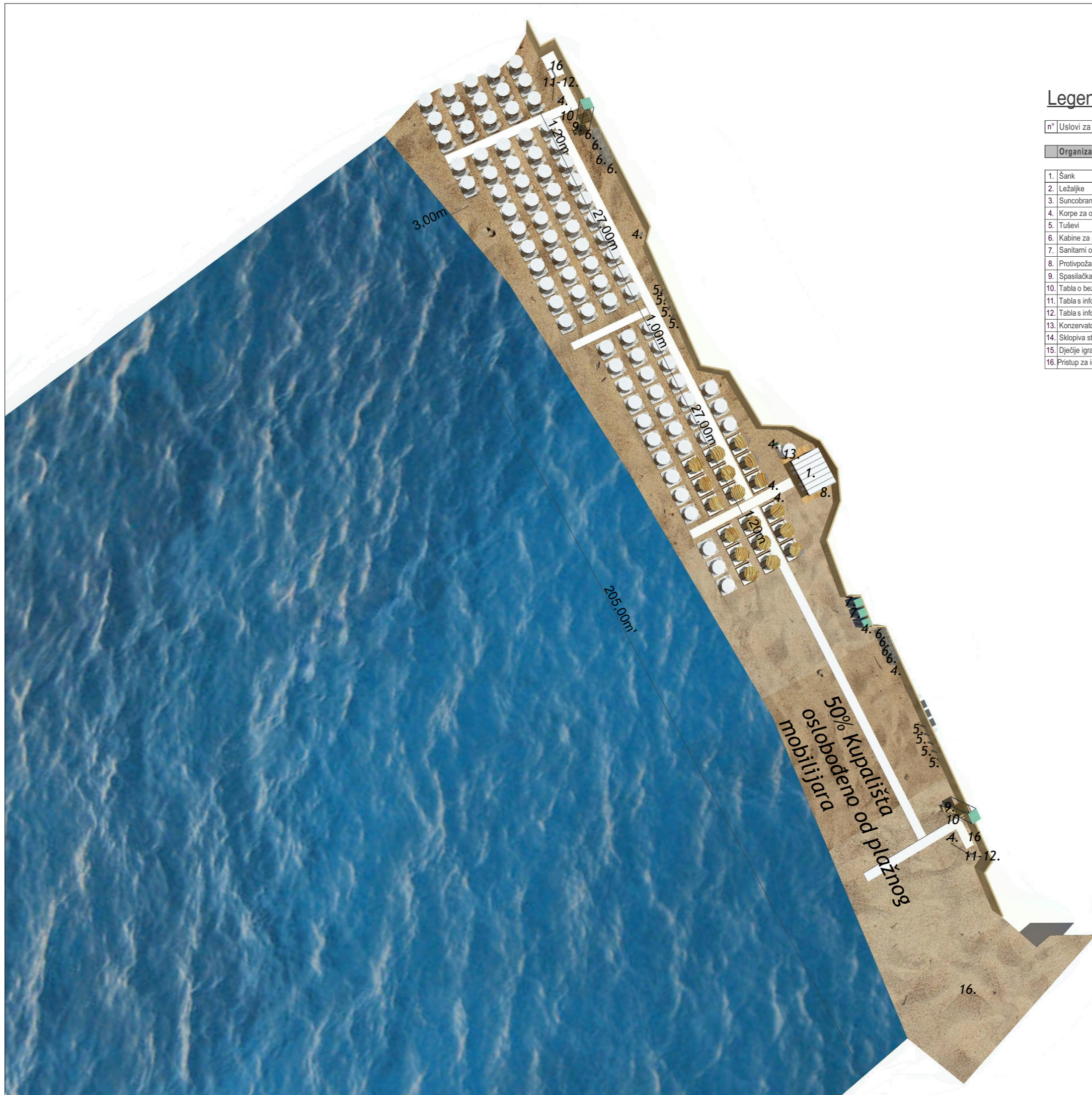

Legenda:

n°	Uslovi za organizaciju kupališta	Količina	Materijal		
----	----------------------------------	----------	-----------	--	--

Organizacija kupališta

1.	Šank	1			
2.	Ležaljke	402			
3.	Suncobrani	202			
4.	Korpe za otpatke	20			
5.	Tuševi	8			
6.	Kabine za presvlačenje	8			
7.	Sanitarni objekat	6			
8.	Protivpožarni aparat	1			
9.	Spasilačka kula	2			
10.	Tabla o bezbjednosti kupača	2			
11.	Tabla s informacijama o kupalištu	2			
12.	Tabla s informacijama o plažnom redu	2			
13.	Konzervator za stadoled	1			
14.	Sklopiva stolica	1			
15.	Dječije igralište	1			
16.	Pristup za invalide				

PROJEKTANT: "AG INFOPLAN " d.o.o. Nikšić p.j. "AC&MM Engineering"		INVESTITOR: HTP "VILE OLIVA" D.O.O Petrovac	
Autor projekta:	Zoran Todorović, d.i.a.	Objekat:	Kupalište i šank
Vodeći projektant:	Mihajlo Vojinović, d.i.a.	Lokacija:	Bar - Plaža Čanj - lokacija br: 2F u Atlasu crnogorskih plaža i kupališta
Odgovorni projektant:	Zoran Todorović, d.i.a.	Vrsta projekta:	Idejno rješenje
			Razmjera: 1:500
Saradnici:	Milorad Grbović, d.i.a.	Dio projekta:	Arhitektura
		Prilog:	Situacija
			Broj priloga: 5
			Broj lista:
Datum izrade i M. P.		Datum revizije i M. P.	
Jul 2019 god.			