

OBRAZAC 1

elektronski potpis projektanta	elektronski potpis revidenta
--------------------------------	------------------------------

INVESTITOR¹ “PLAŽA CENTAR” DOO

OBJEKAT² PRIVREMENI OBJEKTI NA KUPALIŠTU

LOKACIJA³ Kupalište br. 5A, Opština Bar, KP 2115 KO Sutomore

VRSTA TEHNIČKE DOKUMENTACIJE⁴ IDEJNO RJEŠENJE

PROJEKTANT⁵ “ART CONSTRUCTION” DOO BAR

ODGOVORNO LICE⁶ Mimoza Kajdomqaj, izvršni direktor

GLAVNI INŽENJER⁷ arh. Maja Mašović, dipl.ing.
Licenca br. UPI 101-136/2 od 29.03.2018.

¹ Naziv / ime investitora

² Naziv projektovanog objekta

³ Mjesto građenja, planski dokument, urbanistička parcela, katastarska parcela

⁴ Arhitektonski projekat, građevinski projekat, elektrotehnički projekat odnosno mašinski projekat (ako je u pitanju naslovna strana dijela tehničke dokumentacije)

⁵ Naziv privrednog društva, pravnog lica, odnosno preduzetnika koji je izradio dio tehničke dokumentacije

⁶ Ime odgovornog lica u privrednom društvu, pravnog lica odnosno ime I prezime preduzetnika

⁷ Ime I prezime glavnog inženjera

SADRŽAJ:

I OPŠTA DOKUMENTACIJA

- Ugovor između investitora i privrednog društva, pravnog lica za izradu teh.dokumentacije;
- Izvod iz CRPS-a za privredno društvo, pravno lice za izradu teh.dokumentacije;
- Licenca privrednog društva, pravnog lica za izradu teh.dokumentacije;
- Licenca odgovornog inženjera;
- Dokaz o osiguranju od profesionalne odgovornosti projektanta;
- Urbanističko- tehnički uslovi;

II PROJEKTNI ZADATAK

III TEHNIČKA DOKUMENTACIJA

- Tekstualna dokumentacija
 - Tehnički opis
- Grafička dokumentacija
 - Situacija
 - Osnove i presjeci
 - Izgledi
 - 3D prikaz
 - Fotodokumentacija

I OPŠTA DOKUMENTACIJA

UGOVOR O PROJEKTOVANJU

Zaključen maja 2019. godine u Baru, između:

Naručioca: "PLAŽA CENTAR" DOO

Projektanta: "ART CONSTRUCTION" DOO Bar

Član 1

Zaključenjem ovog Ugovora Naručilac povjerava Projektantu, a Projektant prihvata da izradi projektnu dokumentaciju idejno rješenje postavljanja privremenih objekata na kupalištu označenom br. 5A u Opštini Bar predviđeni – Programom privremenih objekata u zoni morskog dobra u Opštini Bar za period 2019.-2023. god. i Atlasom Crnogorskih plaza i kupališta za period od 2019.-2023.g., KP 2115 KO Sutomore, samo i isključivo prema važećem planu i UT uslovima, kao i na osnovu dostavljenog projektnog zadatka od strane naručioca.

Član 2

Ugovorena vrijednost posla je fiksna pod uslovom da se ispoštuju uslovi plaćanja definisani Ponudom.

Član 3

Projektant se obavezuje da poslove iz člana 1 ovog Ugovora izvrši u roku predviđenim Ponudom.

Član 4

Odredbe ovog Ugovora se mogu mijenjati Aneksom ovog Ugovora.

Član 5

Sve eventualne sporove po predmetu izvršenja ovog Ugovora rješavaće zajednička Komisija. Strana koja je nezadovoljna rješenjem zajedničke komisije, može pokrenuti spor kod Osnovnog suda u Baru.

Ugovor je sačinjen u 4(četiri) istovjetna primjerka, dok svaka ugovorna strana zadržava po 2(dva) primjerka.

Naručilac:

"PLAŽA CENTAR" DOO



DRUŠTVO SA OGRANIČENOM ODGOVORNOSTI
"PLAŽA CENTAR"
BAR

Projektant:



DRUŠTVO SA OGRANIČENOM ODGOVORNOSTI
"ART CONSTRUCTION"
BAR

"ART CONSTRUCTION" DOO Bar
Mimoza Kajdomqaj
Mu.



CRNA GORA
MINISTARSTVO FINANSIJA CRNE GORE
PORESKA UPRAVA
CENTRALNI REGISTAR PRIVREDNIH SUBJEKATA

Broj: 5 - 0857900 / 001

U Podgorici, dana 18.10.2018.godine

Poreska uprava - Centralni registar privrednih subjekata u Podgorici, na osnovu člana 83 i 86 Zakona o privrednim društvima ("Sl.list RCG", br.6/02 i "Sl.list", br.17/07 ... 40/11), rješavajući po prijavi za registraciju osnivanja društva sa ograničenim odgovornošću "ART CONSTRUCTION" DRUŠTVO SA OGRANIČENOM ODGOVORNOŠĆU- BAR, broj 271787 podnijetoj dana 18.10.2018. u 10:41:02, preko

Ime i prezime: JOVAN PEŠIĆ
JMBG ili br.pasoša: 0409991223008 CRNA GORA
Adresa: V.ROLOVIĆA F 2 BAR CRNA GORA

donosi

RJEŠENJE

Registruje se osnivanje "ART CONSTRUCTION" DRUŠTVO SA OGRANIČENOM ODGOVORNOŠĆU- BAR sa sljedećim podacima:

Skraćeni naziv:	ART CONSTRUCTION
Oblik organizovanja:	DRUŠTVO SA OGRANIČENOM ODGOVORNOŠĆU
Nastanak:	Osnivanjem
Registarski broj:	50857900
PIB:	03223159
Datum statuta:	17.10.2018.
Datum ugovora:	17.10.2018.
Adresa uprave - sjedište:	MIROŠICA II SUTOMORE BAR
Adresa za prijem službene pošte:	MIROŠICA II SUTOMORE BAR
Adresa glavnog mjesta poslovanja:	MIROŠICA II SUTOMORE BAR
Pretežna djelatnost:	4120 Izgradnja stambenih i nestambenih zgrada
Oblik svojine:	Privatna
Kontakt:	Telefon: +38269540960
Podaci o osnovnom kapitalu:	Ukupni kapital: 1,00 Euro Novcani: 1,00 Euro Nenovcani: 0,00 Euro
Porijeklo kapitala:	Strani
Obavljanje spoljno-trgovinskog poslovanja:	DA

Osnivač: MIMOZA KAJDOMQAJ
MB/JMBG/BR. PASOŠA/: P01233338 KOSOVO
Adresa: VITOMIRICA BB PEĆ KOSOVO
Udio: 100%

Izvršni direktor: MIMOZA KAJDOMQAJ
JMBG/BR. PASOŠA: P01233338 KOSOVO
Adresa: VITOMIRICA BB PEĆ KOSOVO
Ovlašćenja u prometu: Neograničeno
Ovlašćen da djeluje: Pojedinačno

Obrazloženje

Podnosilac je dana 18.10.2018. u 10:41:02 podnio prijavu za registraciju osnivanja društva sa ograničenim odgovornošću ART CONSTRUCTION. Rješavajući po predmetnoj prijavi, obzirom da su ispunjeni Zakonom propisani uslovi, odlučeno je kao u dispozitivu rješenja.

Visina naplaćene naknade za registraciju propisana je članom 87 Zakona o privrednim društvima ("Sl.list RCG", br.6/02 i "Sl.list" br.17/07 i 40/11).

Sam. savjetnik III

Enis Huremović



NAČELNICA

Dušanka Vujisić

Pravna pouka:

Protiv ovog rješenja može se izjaviti žalba Ministarstvu finansija CG u roku od 15 dana od dana prijema rješenja. Žalba se predaje preko ovog organa i taksira administrativnom taksom u iznosu od 8, 00 EUR, shodno Tarifnom broju 5 Taksene tarife za administrativne takse. Taksa se upućuje u korist računa 832-3161017-60-Administrativna taksa.

MINISTARSTVO ODRŽIVOG RAZVOJA I TURIZMA
DIREKTORAT ZA INSPEKCIJSKI NADZOR
I LICENCIRANJE

Direkcija za licenciranje

Broj: UPI 107/7-3885/2

Podgorica, 09.11.2018. godine

Ministarstvo održivog razvoja i turizma, rješavajući po zahtjevu »ART CONSTRUCTION« DOO iz Bara, za izdavanje licence projektanta i izvođača radova, na osnovu člana 135 st. 1 i 2 Zakona o planiranju prostora i izgradnji objekata ("Službeni list Crne Gore " br. 64/17) i člana 46 stav 1 Zakona o upravnom postupku ("Službeni list Crne Gore " br. 56/14, 20/15, 40/16 i 37/17), donosi

R J E Š E N J E

1. IZDAJE SE »ART CONSTRUCTION« DOO iz Bara, LICENCA projektanta i izvođača radova.
2. Ova Licenca se izdaje na 5 (pet) godina.

O b r a z l o ž e n j e

Aktom, br.UPI 107/7-3885/1 od 09.11.2017.godine, »ART CONSTRUCTION« DOO iz Bara, obratilo se ovom ministarstvu za izdavanje licence projektanta i izvođača radova.

Uz zahtjev imenovano privredno društvo, dostavilo je ovom ministarstvu sledeće dokaze:

Rješenje Ministarstva održivog razvoja i turizma, broj UPI 107/7-136/2 od 29.03.2018.godine, kojim je Mašović Maji, diplomiranom inženjeru arhitekture iz Bara, izdata licenca ovlašćenog inženjera za obavljanje djelatnosti izrade tehničke dokumentacije i građenje objekata; Ugovor o radu na neodređeno vrijeme, zaključen dana 01.11.2018.godine, između »ART CONSTRUCTION« DOO iz Bara i Mašović Maje, diplomiranog inženjera arhitekture iz Bara; Izvod iz Centralnog Registra Privrednih subjekata Poreske uprave za imenovano privredno društvo – pretežna djelatnost, šifra 4120 – Izgradnja stambenih i nestambenih zgrada.

Ministarstvo održivog razvoja i turizma, razmotrilo je podnijeti zahtjev pa je odlučilo kao u dispozitivu ovog rješenja, a ovo sa sledećih razloga:

Naime, članom 122 stav 1 Zakona o planiranju prostora i izgradnji objekata («Službeni list Crne Gore » br. 64/17), propisano je da privredno društvo koje izrađuje tehničku dokumentaciju (projektant), odnosno privredno društvo koje gradi objekat (izvođač radova), dužno je da za obavljanje djelatnosti izrade tehničke dokumentacije dijela tehničke dokumentacije, odnosno građenje ili izvođenje pojedinih radova ovlašćeni inženjer može da bude fizičko lice koje obavlja poslove izrade tehničke dokumentacije

odnosno građenje ili izvođenje pojedinih vrsta radova na građenju objekta, ima najmanje jednog zaposlenog ovlašćenog inženjera po vrsti projekta, koji izrađuje i to: arhitektonski, građevinski, elektrotehnički i mašinski projekat, odnosno vrsti radova koje izvodi na osnovu tih projekata. Stavom 2 istog člana Zakona, propisano je da obavljanje pojedinih poslova iz stava 1 ovog člana, projektant, odnosno izvođač radova može da obezbijedi na osnovu zaključenog ugovora sa drugim privrednim društvom koje ima zaposlenog ovlašćenog inženjera za određenu vrstu projekta, odnosno radova.

Članom 3 stav 1 tačka 3 Pravilnika o načinu i postupku izdavanja, mirovanja licence i načinu vođenja registara licenci („ Službeni list Crne Gore „ br. 79/17), utvrđene su vrste licenci, a između ostalih i licenca projektanta i izvođača radova, koja se izdaje privrednom društvu za obavljanje djelatnosti izrade tehničke dokumentacije i građenje objekta.

Članom 5 stav 1 tač. 1-2. Pravilnika, utvrđeno je da se u postupku izdavanja licence projektanta, odnosno izvođača radova, provjerava: 1) da li podnosilac zahtjeva u radnom odnosu ima zaposlenog ovlašćenog inženjera i licencu ovlašćenog inženjera.

Članom 137 stav 2 Zakona, propisano je da se licenca za privredno društvo, izdaje se na pet godina.

Rješavajući po predmetnom zahtjevu, a na osnovu uvida u dostavljene dokaze, ovo ministarstvo nalazi, da su se u konkretnoj pravnoj stvari stekli uslovi za primjenu čl. 122 stav 1 i 135 stav 2 Zakona o planiranju prostora i izgradnji objekata, a u vezi čl 3 stav 1 tač. 1 i čl. 4 Pravilnika o načinu i postupku izdavanja, mirovanja licence i načinu vođenja registara licenci.

Saglasno izloženom, riješeno je kao u dispozitivu ovog rješenja.

PRAVNA POUKA: Protiv ovog rješenja može se pokrenuti upravni spor tužbom kod Upravnog suda Crne Gore u roku od 20 dana od dana prijema istog.

OVLAŠĆENO SLUŽBENO LICE



Nataša Pavičević

MINISTARSTVO ODRŽIVOG RAZVOJA I TURIZMA
DIREKTORAT ZA INSPEKCIJSKI NADZOR
I LICENCIRANJE

Direkcija za licenciranje

Broj: UPI 101-136/2

Podgorica, 29.03.2018. godine

Ministarstvo održivog razvoja i turizma, rješavajući po zahtjevu MAŠOVIĆ MAJE, dipl. inženjera arhitekture, iz Bara, za izdavanje licence za ovlaštenog inženjera, na osnovu člana 135 st. 1 i 2 Zakona o planiranju prostora i izgradnji objekata ("Službeni list Crne Gore" br. 64/17) i člana 46 stav 1 Zakona o upravnom postupku ("Službeni list Crne Gore" br. 56/14, 20/15, 40/16 i 37/17), donosi

R J E Š E N J E

1. IZDAJE SE MAŠOVIĆ MAJI, dipl. inženjeru arhitekture, iz Bara, LICENCA ovlaštenog inženjera za obavljanje djelatnosti izrade tehničke dokumentacije i građenje objekta.
2. Ova Licenca se izdaje na neodređeno vrijeme.

O b r a z l o ž e n j e

Aktom, br.UPI 101-136/1 od 21.12.2017.godine, MAŠOVIĆ MAJA, dipl. inženjer arhitekture, iz Bara, obratila se ovom ministarstvu zahtjevom za izdavanje licence ovlaštenog inženjera za obavljanje djelatnosti izrade tehničke dokumentacije i građenje objekta.

Uz zahtjev imenovana je ovom ministarstvu dostavila sledeće dokaze:

Diplomu o stečenom visokom obrazovanju, izdata od strane Arhitektonskog fakulteta Univerziteta u Beogradu, Savezna Republika Jugoslavija, Republika Srbija, broj 7737 od 12.aprila 2001.godine; Rješenje Ministarstva održivog razvoja i turizma, broj: 05-4947/1 od 27.01.2011.godine, kojim je Mašović Maji, diplomiranom inženjeru arhitekture, iz Bara, izdata licenca za izradu arhitektonskih projekata za arhitektonske objekte, projekata unutrašnjih instalacija vodovoda i kanalizacije, projekata enterijera i projekata uređenja slobodnih prostora; Rješenje Ministarstva održivog razvoja i turizma, broj: 05-4947/2 od 27.01.2011.godine, kojim je Mašović Maji, diplomiranom inženjeru arhitekture, iz Bara, izdata licenca za rukovođenje izvođenjem: građevinskih i građevinsko-zanatskih radova na arhitektonskim objektima, unutrašnjih instalacija vodovoda i kanalizacije, radova enterijera i radova na uređenju slobodnih prostora; Akt Ministarstva pravde, broj 05/2-72-50751/18/1 od 25.01.2018.godine, da se imenovana ne nalazi u kaznenoj evidenciji; ovjerenu fotokopiju radne knjižice i ovjerenu kopiju lične karte.

Ministarstvo održivog razvoja i turizma, razmotrilo je podnijeti zahtjev pa je odlučilo kao u dispozitivu ovog rješenja, a ovo sa sledećih razloga:

Naime, članom 123 stav 1 Zakona o planiranju prostora i izgradnji objekata («Službeni list Crne Gore » br. 64/17), propisano je da ovlašćeni inženjer može da bude fizičko lice koje obavlja poslove izrade tehničke dokumentacije odnosno građenje objekta, odgovarajuće struke, sa visokim obrazovanjem, odnosno najmanje kvalifikacijom VII1 podnivoa okvira kvalifikacije i najmanje tri godine radnog iskustva na stručnim poslovima izrade tehničke dokumentacije i građenja objekta.

Članom 3 stav 1 tačka 1 Pravilnika o načinu i postupku izdavanja, mirovanja licence i načinu vođenja registara licenci („ Službeni list Crne Gore „ br. 79/17), utvrđene su vrste licenci, a između ostalih i licenca ovlašćenog inženjera koja se izdaje fizičkom, licu za obavljanje djelatnosti izrade tehničke dokumentacije i građenje objekta.

Članom 4 stav1 tač. 1-4. Pravilnika, utvrđeno je da se u postupku izdavanja licence ovlašćenog inženjera, provjerava: 1) identitet podnosioca zahtjeva; 2) da li podnosilac zahtjeva posjeduje visoko obrazovanje, odnosno najmanje kvalifikacije VII1 podnivoa okvira kvalifikacija, odnosno da li je izvršeno priznavanje inostrane obrazovne isprave najmanje kvalifikacije VII1 podnivoa okvira kvalifikacija; 3) da li podnosilac zahtjeva ima najmanje tri godine radnog iskustva na stručnim poslovima izrade tehničke dokumentacije i građenju objekta sa visokim obrazovanjem, odnosno najmanje kvalifikacije VII1 podnivoa okvira kvalifikacije i 4) da li je podnosilac zahtjeva osuđivan za krivično djelo za koje se gonjenje preduzima po službenoj dužnosti.

Stavom 3 istog člana Pravilnika, utvrđeno je da se radno iskustvo u smislu stava 1 tačka 3 ovog člana, smatra radno iskustvo u svojstvu saradnika na izradi tehničke dokumentacije na građenju objekta, odnosno izvođenja pojedinih radova na građenju objekta. Stavom 4 istog člana Pravilnika, utvrđeno je da se izuzetno od stava 3 ovog člana, fizičkom licu koje posjeduje licencu za izradu tehničke dokumentacije i građenje objekata, izdatu po propisima koji su važili do donošenja ovog propisa, radno iskustvo može dokazati na osnovu uvida u dokumentaciju koja je bila osnov za njeno izdavanje.

Članom 137 stav 1 Zakona, propisano je da se licenca za fizičko lice izdaje na neodređeno vrijeme.

Rješavajući po predmetnom zahtjevu, a na osnovu uvida u dostavljene dokaze, ovo ministarstvo nalazi, da su se u konkretnoj pravnoj stvari stekli uslovi za primjenu čl. 123 stav 1 i 135 stav 2 Zakona o planiranju prostora i izgradnji objekata, a u vezi čl 3 stav 1 tač. 1 i čl. 4 Pravilnika o načinu i postupku izdavanja, mirovanja licence i načinu vođenja registara licenci.

Saglasno izloženom, riješeno je kao u dispozitivu ovog rješenja.

PRAVNA POUKA: Protiv ovog rješenja može se pokrenuti upravni spor tužbom kod Upravnog suda Crne Gore u roku od 20 dana od dana prijema istog.

OVLAŠĆENO SLUŽBENO LICE
Nataša Pavićević



LOVČEN

OSIGURANJE A.D. PODGORICA

FILIJALA
POSLOVNICA

Filijala Bar



POLISA BROJ

0584555

TARIFA / TAR. GRUPA

131100DP

VRSTA OSIGURANJA

Osiguranje projektantske odgovornosti

ZAMJENA POLISE/L.P.

VEZA SA POLISOM BR.

OSIGURANJA IMOVINE

Ugovarač osiguranja ART CONSTRUCTION DOO

Matični broj

03223159

Adresa

MIROŠICA 2 SUTOMORE

Osiguranik

ART CONSTRUCTION DOO

Matični broj

03223159

Adresa

MIROŠICA 2 SUTOMORE

1. Kratkoročno

2. Dugoročno

3. Višegodišnje

na

god.

Počev od: 21.03.2019 08:30

Ovo osiguranje zaključeno je na osnovu Zakona o obligacionim odnosima i

Opšti uslovi za osiguranje projektantske odgovornosti (US-odp/99-06-cg)

koji su ugovaraču osiguranja uručeni uz ovu polisu (osim z.o.o.) i čine sastavni dio ove polise, što potvrđuje svojim potpisom ugovarač osiguranja.

NAČIN OSIGURANJA:

Osigurava se na sume osiguranja koje je odredio ugovarač osiguranja

Projektantska odgovornost

Rb	O S I G U R A V A S E :	Suma osiguranja (€)	Premija (€)
1	Osiguranjem su pokriveni odštetni zahtjevi (zahtjevi za naknadu štete), ispostavljeni osiguraniku za štete nastale usled greške u tehničko računskim i statičkim osnovama, te izračunavanjima, kalkulacijama, konstrukciji i tehničkoj izradi projektne dokumentacije, ukoliko greška, za vrijeme pokriva osiguranja ima za posledicu oštećenje ili uništenje osiguranog objekta - (takozvana fizička oštećenja), koji se izvodi odnosno izgrađuje/ montira po projektu kojeg je izradio osiguranik. Po ovim uslovima se pod objektima smatraju kako građevinski objekti tako i mašinska, električna i dr. (ostala) oprema. Isključeno je osiguravajuće pokrivanje koje se odnosi na greške koje proizlaze iz tehničkog nadzora ili konsaltinga. Isključeno je pokrivanje tokom garancije. Osiguranje se odnosi na predviđenu vrijednost projektnih radova u narednoj godini u iznosu od 5.000,00 €. Prilog: Upitnik koji predstavlja sastavni dio ugovora o osiguranju. Učešće u šteti 10%, minimum 300 €.	100.000,00	221,76
	Porez 9% 9 %		19,96
	Osiguranik kod svake štete učestvuje sa 10% od priznate štete a min 0,3% od sume osiguranja na polisi 0 %		0,00

NAPOMENA:

Godišnji agregat je jednostruki , 100.000,00 €. Osiguranje projektantske odgovornosti . Isključeno je pokrivanje za greške koje nemaju za posledicu fizičko oštećenje.

BRUTO PREMIJA:

PREMIJA ZA NAPLATU:

241,72

Trajanje osiguranja od: 21.03.2019 08:30 do 21.03.2020 08:30

Broj osiguranih objekata

Matični broj zastupnika

Osiguravač zadržava pravo ispravke računске ili neke druge greške učinjene od strane zastupnika

PLAMENAC PETAR

U Baru

, dana 21.03. 2019. god.

OSIGURAVAČ

UGOVARAC OSIGURANJA

URBANISTIČKO - TEHNIČKI USLOVI

1.	<p>CRNA GORA</p> <p>JAVNO PREDUZEĆE ZA UPRAVLJANJE MORSKIM DOBROM CRNE GORE</p> <p>Broj:0206-1408/5 Budva, 18.04.2019. godine</p>	 <p>JAVNO PREDUZEĆE ZA UPRAVLJANJE MORSKIM DOBROM CRNE GORE</p>
2.	<p>JAVNO PREDUZEĆE ZA UPRAVLJANJE MORSKIM DOBROM CRNE GORE - BUDVA na osnovu člana 1 Uredbe o izmjeni uredbe o povjeravanju poslova iz nadležnosti Ministarstva održivog razvoja i turizma Javnom preduzeću za upravljanje morskim dobrom i Javnom preduzeću nacionalni parkovi Crne Gore (Službeni list CG, br. 87/18 od 31.12.2018.g.), Programa privremenih objekata u zoni morskog dobra za period 2019-2023 br: 206/187 od 25.12.2018.god., Atlasa Crnogorskih plaža i kupališta za period od 2019-2023.g., a u vezi sa članom 116, 117 i 74 Zakona o planiranju prostora i izgradnji objekata (Službeni list CG, br. 064/17), Pravilnikom o bližim uslovima za postavljanje odnosno građenje privremenih objekata, uređaja i opreme (Službeni list CG, br. 043/18) i člana 7. Zakona o morskome dobru (Službeni list RCG, br. 14/92), Pravilnika o uslovima koje moraju ispunjavati uređena i izgrađena kupališta (Službeni list RCG, br. 20/08, 20/09, 25/09, 04/10, 61/10, 26/11), izdaje:</p>	
3.	<p>URBANISTIČKO-TEHNIČKE USLOVE za izradu tehničke dokumentacije</p>	
	<p>za postavljanje privremenih objekata na kupalištu označenom br. 5A u opštini Bar predviđeni - Programom privremenih objekata u zoni morskog dobra u opštini Bar za period 2019. - 2023. god. i Atlasom Crnogorskih plaža i kupališta za period od 2019-2023.g</p>	
4.	<p>PODNOŠILAC ZAHTJEVA-KORISNIK:</p>	<p>„PLAŽA CENTAR“ D.O.O. iz Bara</p>
5.	<p>PLANIRANO STANJE</p>	
5.1	<p>Namjena parcele odnosno lokacije i površine</p>	
	<p>-U sklopu uređenog kupališta 5A propisuju se urbanistički uslovi za postavljanje montažno-demontažnih i pokretnih, privremenih objekata kao i otvorenih površina u funkciji privremenog objekta koji se mogu postavljati za potrebe uređenih kupališta</p> <p>Na pješčanom dijelu odnosno prirodnoj obali u sklopu uređenih kupališta nije dozvoljeno postavljanje nepokretnih privremenih objekata;</p> <p>Na uređenim kupalištima je moguće postaviti rampe za ulazak u more lica sa invaliditetom, u skladu sa prostornim mogućnostima, bez potrebe unošenja lokacija u grafički dio Programa.</p>	

Montažno-demontažni privremeni objekti na kupalištu se nakon sezone mogu ukloniti sa površine kupališta ili ostaviti na kupalištu uz obavezno konzerviranje u skladu sa smjericama za konzerviranje privremenih objekata koje su dio ovog Programa;

Urbanistički uslovi za postavljanje spasilačke osmatračnice i spasilačkog punkta

Spasilačka osmatračnica i spasilački punkt postavljaju se na djelovima kupališta sa većom koncentracijom kupaca, na pozicijama koje obezbjeđuju dobru preglednost kupališta i akvatorijuma, po mogućnosti na prirodnom uzvišenju. Površina spasilačke osmatračnice u osnovi može biti do 4m²

Spasilački punkt je otvoreni prostor u funkciji privremenog objekta koji se određuje na većim kupalištima, na svakih 50m dužine kupališta, između dvije kule, u neposrednoj blizini vode, na koji se u toku dnevnog radnog vremena kupališta smješta spasilačka oprema potrebna za hitnu intervenciju (dvočlan, bova za spašavanje, signalizacione zastave, oprema za prvu pomoć). Nakon dnevnog radnog vremena ova se oprema uklanja sa kupališnog dijela. (Tehnička dokumentacija: Idejno rješenje).

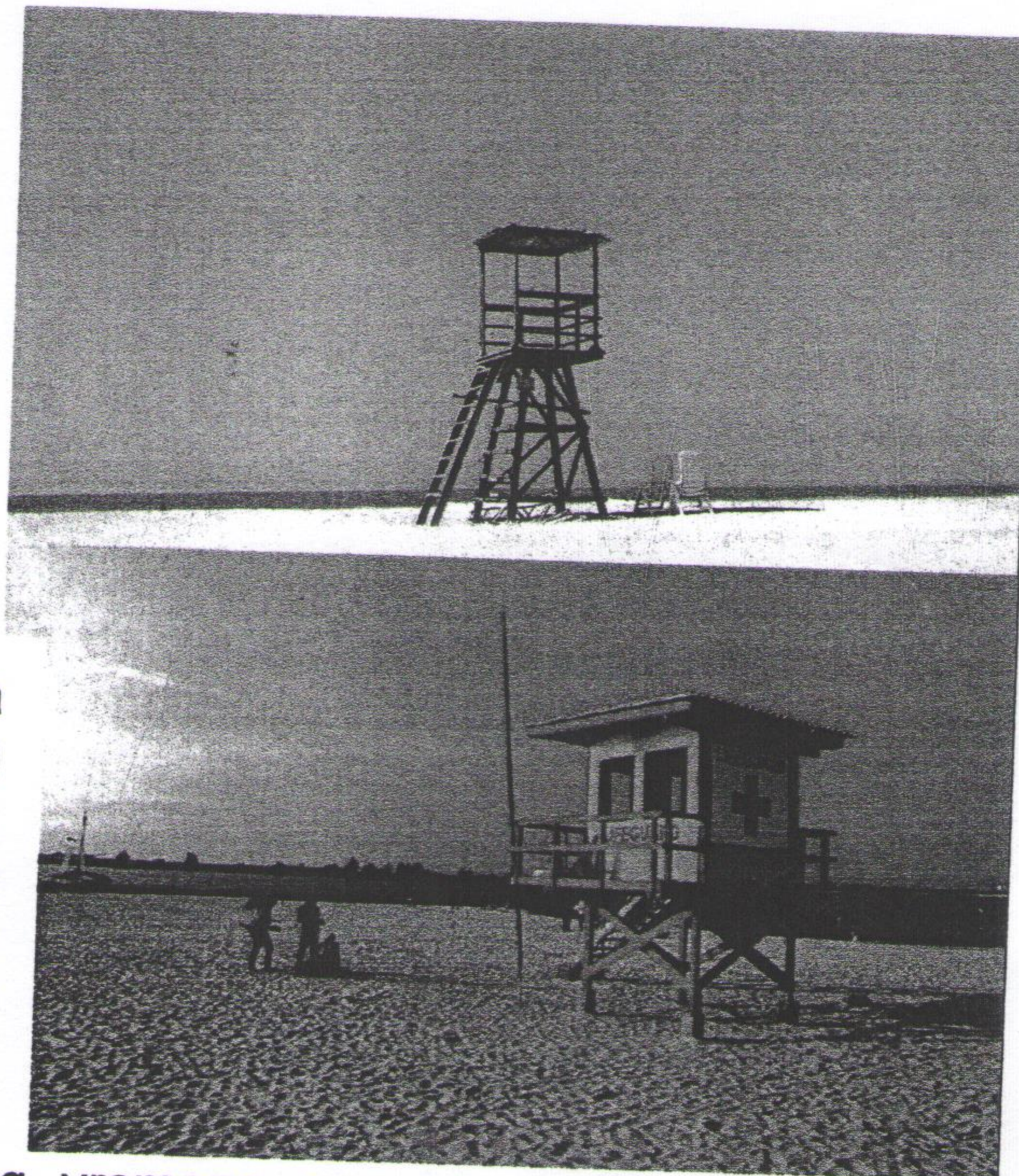

Informativna zastava

Informativna zastava se postavlja na spasilačkoj kuli i/ili spasilačkom punktu i može biti u tri boje (zelena, žuta i crvena).

Informativna zastava može da sadrži i informativni natpis o kupalištu (plava zastavica).

Kraći rubovi zastave moraju biti najmanje 0,75 m dužine. Omjer između dužine i širine mora biti najmanje 2:1.

Informativna zastava se postavlja na jarbolu na mjestu koje je vidljivo većini korisnika kupališta.

Visina jarbola ne smije biti manja od 5 m.

Tehnička dokumentacija: Fotodokumentacija.

Informativna tabla za korisnike kupališta

Informativne table na kupalištu su sljedećih dimenzija:

- 1) tabla sa informacijama o kupalištu, dimenzija konstrukcije 260 x 100 cm i dimenzija table 100x100cm;
- 2) tabla sa informacijama o plažnom redu, dimenzija 70 x 130cm;
- 3) tabla sa informacijama o bezbjednosti kupaca, dimenzija 100x150 cm.

Konstrukcija informativne table za korisnike kupališta je metalna, pričvršćena za tlo na način primjeren postojećoj podlozi.

Tehnička dokumentacija: Idejno rješenje

Sanitarni objekti za potrebe kupališta

Uz predviđeni ugostiteljski objekat, uz uređeno kupalište i u njegovom zaleđu, gdje za to postoje infrastrukturni priključci može se odobriti postavljanje montažno demontažnih sanitarnih objekata u površinama srazmjerno veličini ugostiteljskog objekta, odnosno kupališta i zakonskim propisima. Na kupalištima i u njihovom zaleđu sanitarni objekti mogu biti i kontejnerskog tipa;

Tehnička dokumentacija: Idejno rješenje ili tipski projekat

UTU za postavljanje pokretnih privremenih objekata na kupalištima

KONZERVATOR ZA SLADOLED

-Prema načinu na koji je pričvršćen za tlo, konzervator za sladoled može biti samo pokretni privremeni objekat (uređaj);

- Opremu konzervatora za sladoled čine korpa za otpatke, sklopiva stolica i suncobran;

-Boja platna suncobrana treba da bude diskretna. Poželjna je bijela i bež boja dok se u izuzetnim slučajevima kada se to potvrđuje analizom okolnog ambijenta mogu koristiti i neke druge boje (teget, bordo, tamnija zelena..) ali nikako jarke i agresivne boje.

-Tehnička dokumentacija: Atest proizvođača i fotografije uređaja.

Pokretni privremeni objekti, odnosno oprema i uređaji koji se mogu naći na kopnenom dijelu kupališta su: kabine za presvlačenje, plažni tuševi, pokretni toaleti, mobilni sanitarni blok, sef na kupalištu, plažni mobilijar, dječje igralište. Navedena oprema i uređaji se, za razliku od montažno-demontažnih objekata, nakon završetka sezone uklanjaju sa kupališta;

Za kabine za presvlačenje, ležaljke, suncobrane, plažne stočice i sl. potrebno je obezbijediti adekvatnu lokaciju i raspored u okviru kupališta.

Kabine za presvlačenje i plažni tuševi moraju biti postavljeni po obodu plažne površine i/ili u neposrednom zaleđu pješčanog dijela kupališta. Preporuka je da se kabine za presvlačenje grupišu sa plažnim tuševima.

Teže pomični elementi plažne opreme i mobilijara kao što su je baldahini, kante za otpatke, sefovi na plaži i dr. treba da budu postavljeni na način da se obezbijedi komfor korisnicima kupališta (sunce, pristup moru, prirodni hlad itd.), ne ometa se slobodno kretanje u prostoru kupališta i omogućava kontrola korišćenja opreme i njeno jednostavno servisiranje i održavanje.

Režim korištenja opreme na plaži, površina kupališta koja mora biti oslobođena od plažne opreme (ležaljke, suncobrani, stočici, kante za otpatke i dr.), dakle slobodni prostor s jedne i raspored odobrene količine plažne opreme u prostoru s druge strane utvrđuje se Ugovorom o zakupu, u odnosu na režim kupališta (hotelsko, javno, gradsko, specijalno itd).

Ležaljke se izrađuju od PVC materijala, drveta i ostalih lakih materijala, a baldahini se izrađuju od drvene konstrukcije površine do 2 x 2.5 m, natkrivene bijelim platnom i zavjesama.

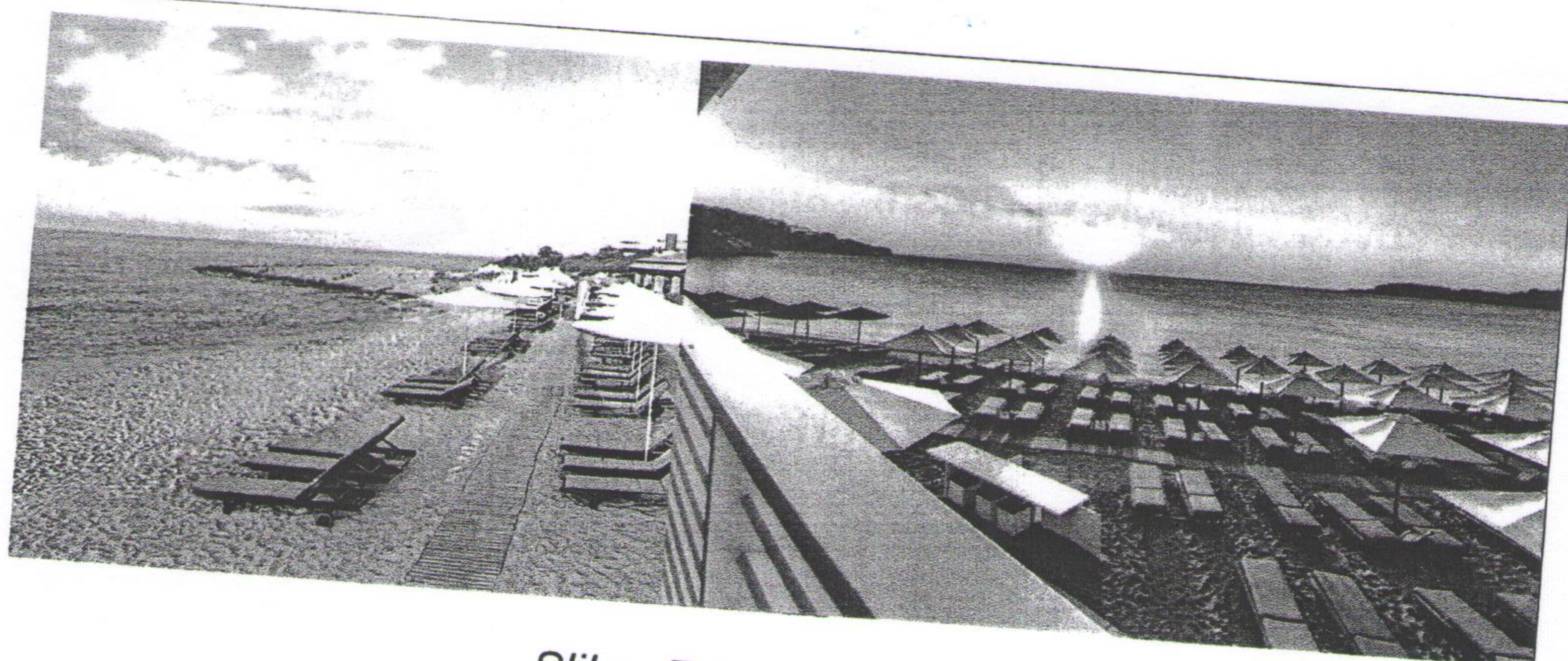

Slike: Primjeri uređenja kupališta

Plažni mobilijar (suncobrani/ležaljke/baldahini) koji se postavlja na kupalištu, kao i ostala oprema koja je u funkciji kupališta (kabine za presvlačenje i dr.) može biti samo u pastelnim bojama (bijela, bež i dr.), a nikako sa reklamnim natpisima.

Pojas duž morske obale širine minimum 3m (mjereno za vrijeme plime) mora biti u potpunosti oslobođen plažne opreme i mobilijara radi omogućavanja slobodnog kretanja i bezbjednog i nesmetanog ulaska kupača u more.

Moguće je postaviti sef na plaži koji mora biti prefabrikovani objekat, kružne ili pravougaone osnove, visine do 200 cm, prečnika osnove do 160 cm, odnosno dimenzija do 1.2 x 1.2 m, a dimenzija pojedinačnog boksa je 40x40 cm.

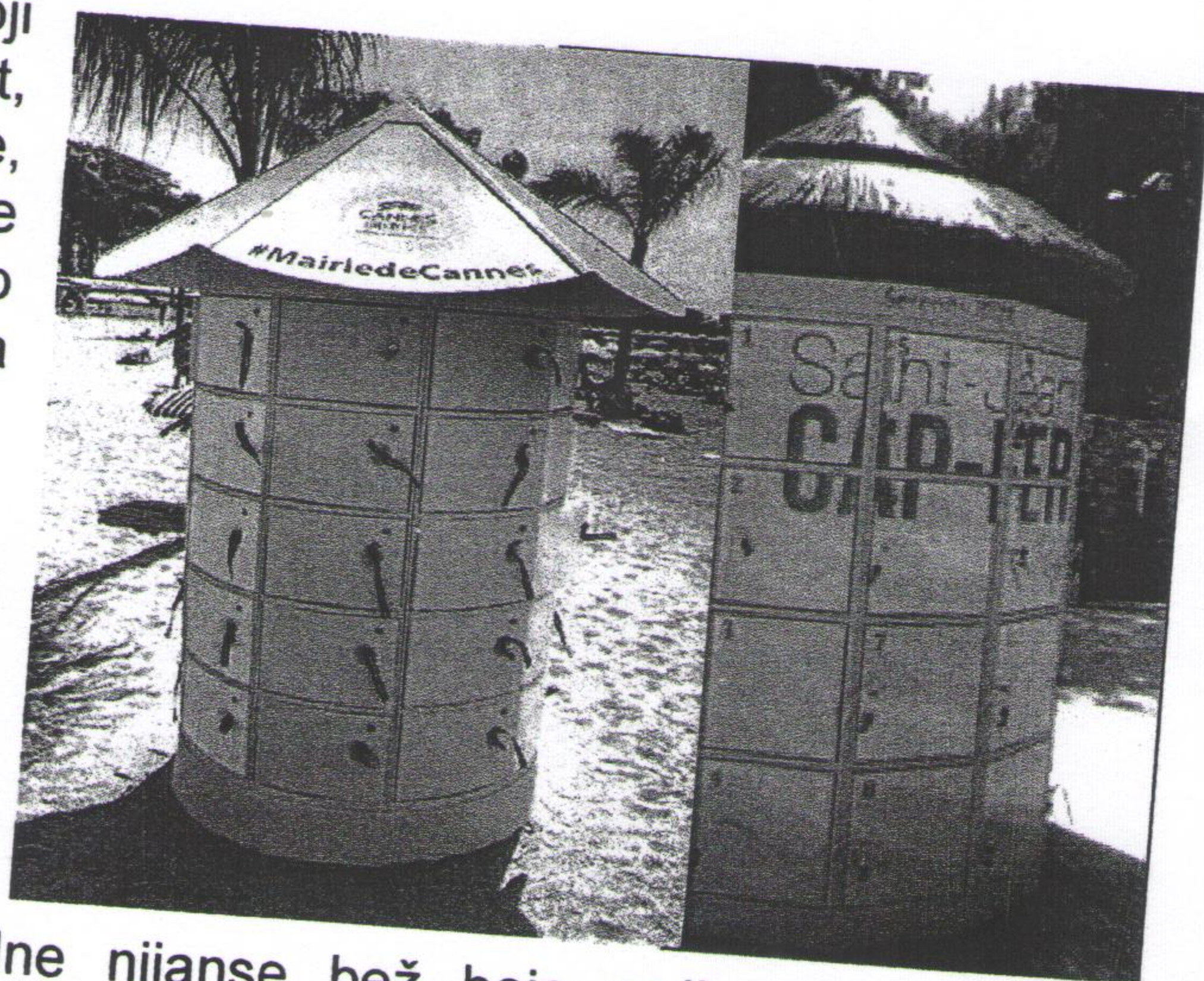

Konstrukcija može da bude od nerđajućeg čelika pocinčanog i plastificiranog u boji ili plastificiranog aluminijuma. Montira se na ravnu daščanu podlogu. Izbor boja u velikoj mjeri zavisi od ambijenta. Poželjne boje su pastelne nijanse bež boje radi ambijentalnog uklapanja u okruženje;

Sefovi na plaži se odobravaju po zahtjevu korisnika kupališta i mogu se odobriti na svim kupalištima bez potrebe dodatnog unošenja lokacije u grafički dio Programa. Poželjno ih je pozicionirati u blizini plažnih barova, ukoliko postoje na kupalištu;

Na svakom kupalištu dužine preko 50m dozvoljeno je postaviti po jedno dječje igralište - privremeni objekat koji čini skup konstruktivnih elemenata, uređaja i druge opreme (na naduvavanje i sl.) koji se postavljaju na gotovu ili montažno-demontažnu podlogu. To je prostorno definisana cjelina čije zauzeće površine zavisi od vrste i broja naprava za igru djece. Sve naprave moraju biti izrađene od savremenih i kvalitetnih materijala s potrebnim atestima;

Dječje igralište se postavlja na račun površine predviđene za smještaj ležaljki i njegova površina ne može biti veća od 5% površine kupališta;

je
ih
be

nije

a sa
šenja

	Otvorene površine u funkciji privremenog objekta koje se mogu naći na kupalištu su otvoreni sportski tereni (odbojka na pijesku, badminton, mali fudbal itd), dok se van površine, ali za potrebe kupališta mogu predvidjeti privremena parkirališta.
5.2	Pravila parcelacije
	Kupalište označeno kao 5A predviđa se na kp 2115 KO Sutomore, opština Bar
6.	USLOVI I MJERE ZAŠTITE NEPOKRETNIH KULTURNIH DOBARA I NJIHOVE ZAŠTIĆENE OKOLINE
	Zabranjeno je korišćenje zaštićenih prirodnih dobara na način koji prouzrokuje: oštećenje zemljišta i gubitak njegove prirodne plodnosti; oštećenje površinskih ili podzemnih geoloških, hidrogeoloških i geomorfoloških vrijednosti; oštećenje morskih zaštićenih područja; osiromašenje prirodnog fonda divljih vrsta biljaka, životinja i gljiva; smanjenje biološke i predione raznovrsnosti; zagađivanje ili ugrožavanje podzemnih i površinskih voda." Na samom zaštićenom prirodnom dobru se ne mogu postavljati objekti trajnog karaktera, izvoditi radovi betoniranja, eksploatacije pijeska, uklanjanja vegetacije, izmjene obalne linije i strukturnog remodeliranja pješčane plaže. Izuzetak predstavljaju intervencije izgradnje rampi za pristup lica sa invaliditetom na planom definisanim lokacijama.
7.	USLOVI ZA LICA SMANJENE POKRETLJIVOSTI I LICA SA INVALIDITETOM
	Tehničkom dokumentacijom obezbjediti prilaz i upotrebu objekta/objekata licima smanjene pokretljivosti u skladu sa članom 71 Zakona o planiranju prostora i izgradnji objekata i Pravilnikom o bližim uslovima i načinu prilagođavanja objekata za pristup i kretanje lica smanjene pokretljivosti i lica sa invaliditetom („Sl. list CG“ broj 48/13 i 44/15).
8.	USLOVI ZA OBJEKTE KOJI MOGU UTICATI NA PROMJENE U VODNOM REŽIMU
	<ul style="list-style-type: none"> • kod utvrđivanja urbanističkih uslova za privremene objekte posebno treba voditi računa o sanitarnom aspektu istih, o uslovima koje propisuju nadležna javna komunalna preduzeća (vodovod, kanalizacija, telekom i elektrodistribucija), kao i uslovima koji proizilaze iz Zakona o bezbjednosti hrane; • uz uređeno kupalište i u njegovom zaleđu, gdje za to postoje infrastrukturni priključci može se odobriti postavljanje montažno demontažnih sanitarnih objekata u površinama srazmjerno veličini ugostiteljskog objekta, odnosno kupališta i zakonskim propisima bez potrebe predviđanja istih u grafičkom dijelu plana objekata privremenog karaktera. Na kupalištima i u njihovom zaleđu sanitarni objekti mogu biti i kontejnerskog tipa; • neophodno je predvidjeti uklanjanje svih montažnih toaleta nakon završetka sezone;
9.	USLOVI ZA PRIKLJUČENJE NA INFRASTRUKTURU
	Ostali infrastrukturni uslovi
	Tehničke uslove priključenja na infrastrukturu investitor pribavlja od organa za tehničke uslove, za svaki privremeni objekat pojedinačno;
10.	Prilikom izrade tehničke dokumentacije poštovati Pravilnik o načinu izrade, razmjeri i bližoj sadržini tehničke dokumentacije (Sl. list CG, br.44/18). Tehničku dokumentaciju izraditi u skladu sa Pravilnikom o načinu obračuna površine i zapremine objekata (“ Sl. List CG”, br. 47/13).

11.	POTREBA IZRADE URBANISTIČKOG RJEŠENJA Potrebno je uraditi Idejno rješenje privremenih objekata na kupalištu sa dispozicijom pokretnih privremenih objekata na osnovu ovih UTU, Uslova za organizaciju kupališta koji su sastavni dio ovih UTU i fotografijama objekata za koje nije tražena izrada Idejnog rješenja	
12.	POTREBA PRIBAVLJANJA SAGLASNOSTI GLAVNOG GRADSKOG ARHITEKTE U skladu sa članom 87 Zakona o planiranju prostora i izgradnji objekata, neophodno je pribaviti Saglasnost na spoljni izgled privremenog objekta od strane Glavnog gradskog arhitekta	
13.	- U skladu sa članom br. 40 Zakona o zaštiti prirode (sl.list Crne Gore 54/16) potrebno je od Agencije za zaštitu prirode i životne sredine pribaviti Dozvolu za obavljanje radnji, aktivnosti i djelatnosti u zaštićenom području.	
14.	NAPOMENA: Nakon izrade dokumentacije tražene UTU potrebno je JPMD dostaviti IDEJNO RJEŠENJE (na CD-u u zaštićenoj verziji), original ili ovjerenu kopiju Saglasnosti Glavnog gradskog arhitekta i (za objekte gdje je to traženo) Dozvolu za obavljanje radnji, aktivnosti i djelatnosti u zaštićenom području izdatu od strane Agencije za zaštitu prirode i životne sredine kao - Shodno članu 117. Zakona o planiranju prostora i izgradnji objekata , korisnik je dužan da 15 dana prije postavljanja privremenog objekta, dostavi prijavu sa svom tehničkom dokumentacijom i Saglasnostima, Dozvolama traženim UTU Direktoratu za inspekcijski nadzor i licenciranje	
15.	DOSTAVLJENO: - Podnosiocu zahtjeva - Direktoratu za inspekcijski nadzor i licenciranje - U spise predmeta - a/a	
16.	OBRADIVAČI URBANISTIČKO-TEHNIČKIH USLOVA:	Sreten Vukićević d.i.a. potpis
17.	RUKOVODILAC SLUŽBE ZA UREĐENJE I IZGRADNJU:	Rajko Mihović dipl. Eccc
18.	M.P.	potpis
19.	PRILOZI	
	- Grafički prilog iz Atlasa crnogorskih kupališta	
	- Uslovi za organizaciju kupališta	

A. D. Zankoviši 1:2500

2544/1

kaf. "sczina"

2083

2084

2085

2086

2089

2090

2094

2095

2098

restoran
"ZLATNI NAR"

2099

2097

2102

2103

2104

2106

2107/2

2108

2111/2

2117

50m

57.5m

-100m

Obala Iva Novakovića

SUTOMO



JADRANSKO MORE

5B-60+
184m



**JAVNO PREDUZEĆE ZA UPRAVLJANJE
MORSKIM DOBROM CRNE GORE**

Broj : 0206 – 1408/5-1

Budva, 18. april 2019. godine

Na osnovu Pravilnika o bližim uslovima u pogledu uređenosti i opremljenosti, vrstama i uslovima korišćenja kupališta na moru (broj Ministarstva održivog razvoja i turizma 101-908/7 od 12.04.2019. godine) i Atlasu crnogorskih plaža i kupališta za period od 2019. do 2023. godine broj: 0203-1627/7-2 od 16. 04. 2019. godine, kao prilog i sastavni dio Ugovora o korišćenju morskog dobra (broj: 0206-1408/3 od 08.04.2019. godine), Javno preduzeće utvrđuje:

**USLOVE ZA ORGANIZACIJU
JAVNOG - PORODIČNOG KUPALIŠTA**

1. NAZIV KORISNIKA: DRUŠTVO "PLAŽA CENTAR" DOO

2. KUPALIŠTE: BAR – SUTOMORSKA PLAŽA- lokacija br: 5A u Atlasu crnogorskih plaža i kupališta

dužina kupališta	površina plažnog prostora	1/2 kupališta oslobođena od p.mobilijara
115m	2800m ²	1400m ²

3. ORGANIZACIJA KUPALIŠTA

Prema skici iz Atlasu crnogorskih plaža i kupališta, u označenom dijelu pravilno rasporediti plažni mobilijar (jedan suncobran i dvije ležaljke na najmanje 8m²) koji može biti samo u pastelnim bojama (bijela, bež, i dr.), bez reklamnih natpisa i to:

suncobrani	max 107	ležaljke	max 214
------------	---------	----------	---------

Ukoliko se na kupalištu postavljaju baldahini, isti se mogu postaviti na dijelu kupališta gdje je predviđeno postavljanje suncobrana i ležaljki. Jedan baldahin zauzima prostor od najmanje 8m² i zamjenjuje prostor namijenjen za postavljanje 1 suncobrana i 2 ležaljke.

Osloboditi od plažnog mobilijara:

- **1/2 plaže po dužini**, i taj prostor jasno označiti
- **zonu uz more u širini od najmanje 3m**, radi slobodnog kretanja, ulaza i izlaza kupača,
- **pristup do mora**, u širini od najmanje 1m, na svakih 20m

Na ulazu u kupalište istaći :

- **tablu sa informacijama o kupalištu** koja sadrži: naziv i vrstu kupališta, ime korisnika/zakupca, dužinu zahvata, plan organizacije kupališta sa skicom, radno vrijeme kupališta, tačan/dozvoljen broj plažnog mobilijara po vrstama, cjenovnik plažnog mobilijara (sa naznakom vremena do kada se plažni mobilijar naplaćuje), zonu uz more za slobodan prolaz kupača, kao i usluge koje se pružaju na plaži, brojeve telefona i nazive nadležnih inspekcijских službi i link sa informacijama o kvalitetu morske vode, na crnogorskom i engleskom jeziku.
- **tablu sa informacijama o plažnom redu** koja sadrži pravila ponašanja na kupalištu i način i uslove korišćenja opreme na kupalištu, na crnogorskom i engleskom jeziku.

4. SANITARNO - HIGIJENSKI USLOVI I OPREMA NA KUPALIŠTU:

Kupalište treba da bude opremljeno neophodnim uređajima i opremom, i to:

- jednim sanitarnim čvorom na svakih 1000m² površine kupališta (koji može biti izrađen od čvrstog materijala ili može da bude montažni kontejnerskog tipa i priključen na javni kanalizacioni sistem ili mobilni ukoliko ne postoji mogućnost priključka);
- mobilnim korpama za otpatke, koje su postavljene na svakih 10m i korpama za selektivno odlaganje otpada ukoliko za to postoji mogućnost, izrađene od adekvatnog materijala pogodnog za održavanje;
- dva tuša na svakih 50m kupališta;
- dvije kabine za presvlačenje na svakih 50m, izrađene od montažno/demontažnih materijala pogodnih za održavanje i bez reklamnih natpisa;
- protivpožarnim aparatom.

tuševi	kabine za presvlačenje	sanitarni objekat	korpe za otpatke	protivpožarni aparat
5	5	3	11	1

5. USLOVI BEZBIJEDNOSTI KUPALIŠTA

Spasilačka služba treba da ima najmanje jednog spasioca koji ispunjava uslove utvrđene zakonom kojim se uređuje Crveni krst, na svakih 50m dužine obale u julu i avgustu, odnosno na svakih 100m dužine obale u ostalim mjesecima, o čemu je potrebno posjedovati važeći dokument Crvenog krsta.

<u>MJESEC</u>	<u>BROJ SPASILACA</u>	<u>OPREMA I USLOVI</u>
maj, jun septembar i oktobar	1	Lična oprema spasioca na vodi: uniforma (majica i šorts sa oznakom spasilačke službe na crnogorskom i engleskom jeziku), pištaljka, mobilni telefon, bova za spašavanje, dvogled i laka ronilačka oprema
jul i avgust	2	

	<u>KOM</u>	<u>OPREMA I USLOVI</u>
SPASILAČKA KULA sa informativnom tablom o bezbjednosti kupaća i kompletom signalizacionih zastavica	1	Spasilačka kula se postavlja na svakih 100m dužine obale, sa istanitim natpisom "spasilac" na crnogorskom i engleskom jeziku, dok se spasilački punkt postavlja na svakih 50m, između dvije kule za spasioce u neposrednoj blizini vode. Oprema na kuli i punktu obuhvata: dvogled, bova za spašavanje, signalizacione zastavice, mobilni telefon i oprema za prvu pomoć. Tabla sa informacijama o bezbjednosti kupaća koja sadrži informacije o radnom vremenu spasioca, objašnjenjem značenja boja zastavica i drugim informacijama koje su bitne za bezbjednost kupaća, na crnogorskom i engleskom jeziku. Tabla se postavlja na spasilačkoj kuli i/ili punktu.
SPASILAČKI PUNKT sa informativnom tablom o bezbjednosti kupaća i kompletom signalizacionih zastavica	ne treba	Signalizacione zastavice (u tri boje) se postavljaju na spasilačkoj kuli i/ili punktu. Označavaju bezbjednosne uslove za kupanje i moraju stalno biti vidno istaknute (zelena - bezbjedno i bezopasno kupanje, žuta - kupanje je ograničeno i može biti opasno, crvena - kupanje je zabranjeno ili spasioc nije na dužnosti). Sastavni dio spasilačke opreme obuhvata i 1 (jedan) čamac za spašavanje na svakih 200m dužine obale.

Ograđivanje kupališta sa mora: Vodeni prostor kupališta, na udaljenosti od 100m od obale ograđuje se bovama koje su međusobno povezane jedna crvena i jedna bijela bova valjkastog oblika, svaka dužine 80cm, prečnika 15cm i obima 50cm, koje su ankerisane (usidrene) tegovima većim od 50kg.

6. POSEBNI USLOVI ZA JAVNO-PORODIČNO KUPALIŠTE:

- rekviziti za igru djece na kupalištu i u moru (lopte, kantice, lopatice, modeli za igru u pijesku)
- animacija za djecu
- uređeni prilazi moru prilagođeni potrebama djece (pijesak, mali šljunak)
- uređeni prostori za boravak djece na kupalištu

7. ZAŠTIĆENI OBJEKAT PRIRODE

Rješenjem o zaštiti objekata prirode iz 1968. godine Sutomorska plaža je stavljena pod zaštitu kao **rezervat prirodnog predjela**, te je radnje, aktivnosti i djelatnosti potrebno odvijati u skladu sa odredbama člana 40 Zakona o zaštiti prirode („Sl. list CG“, br: 54/16, 018/19).

8. Sastavni dio ovih uslova su skice ograđivanja kupališta sa morske strane, informativne table, table plažnog reda i table sa informacijama za bezbjednost kupaća.

Obradivac:
Milica Masanović
Sam. saradnik za organizaciju kupališta
Aleksandra Ivanović
Rukovodilac Službe za održivi razvoj

SKICE ZA OPREMANJE KUPALIŠTA

OGRADIVANJE KUPALIŠTA SA MORSKE STRANE

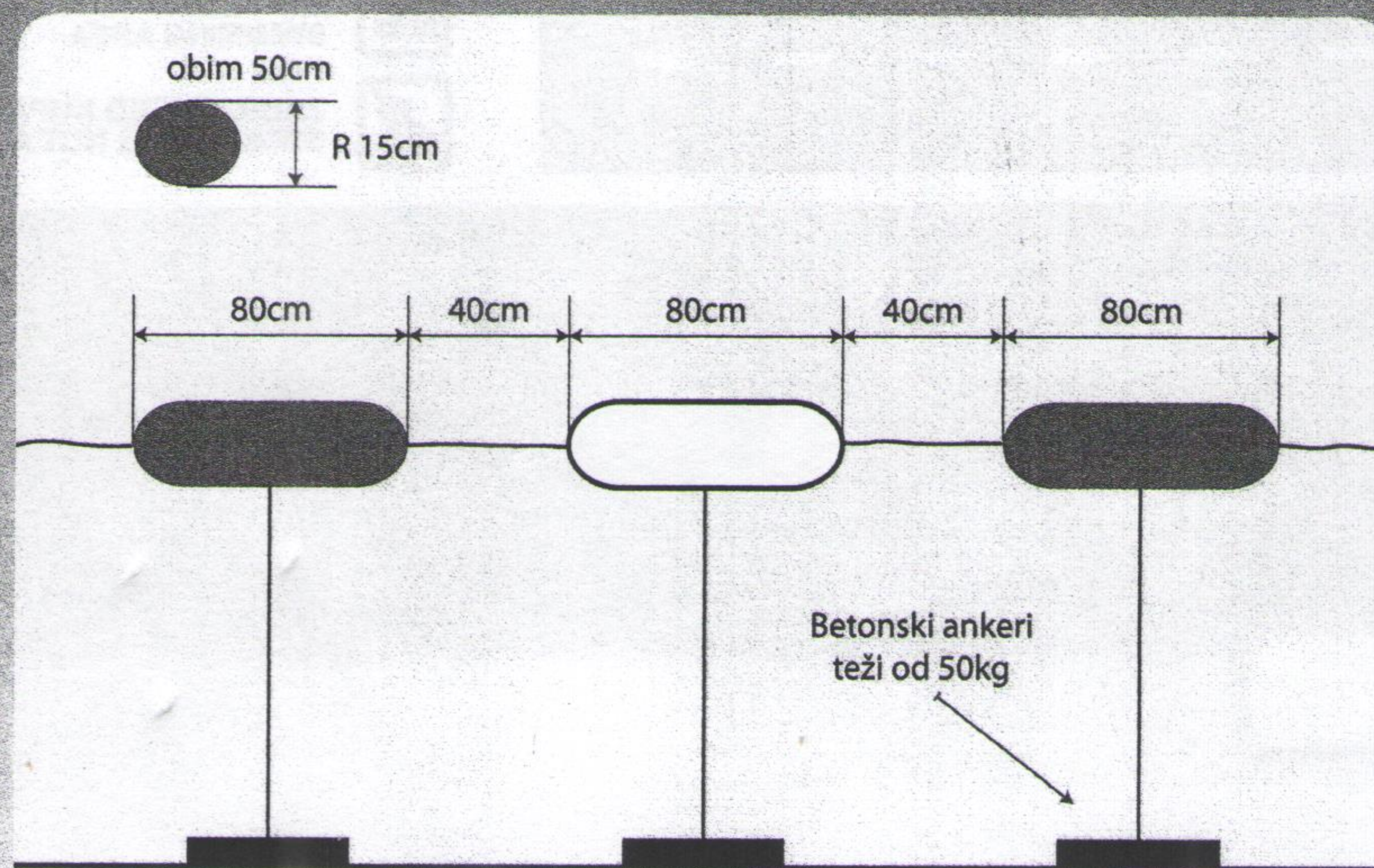
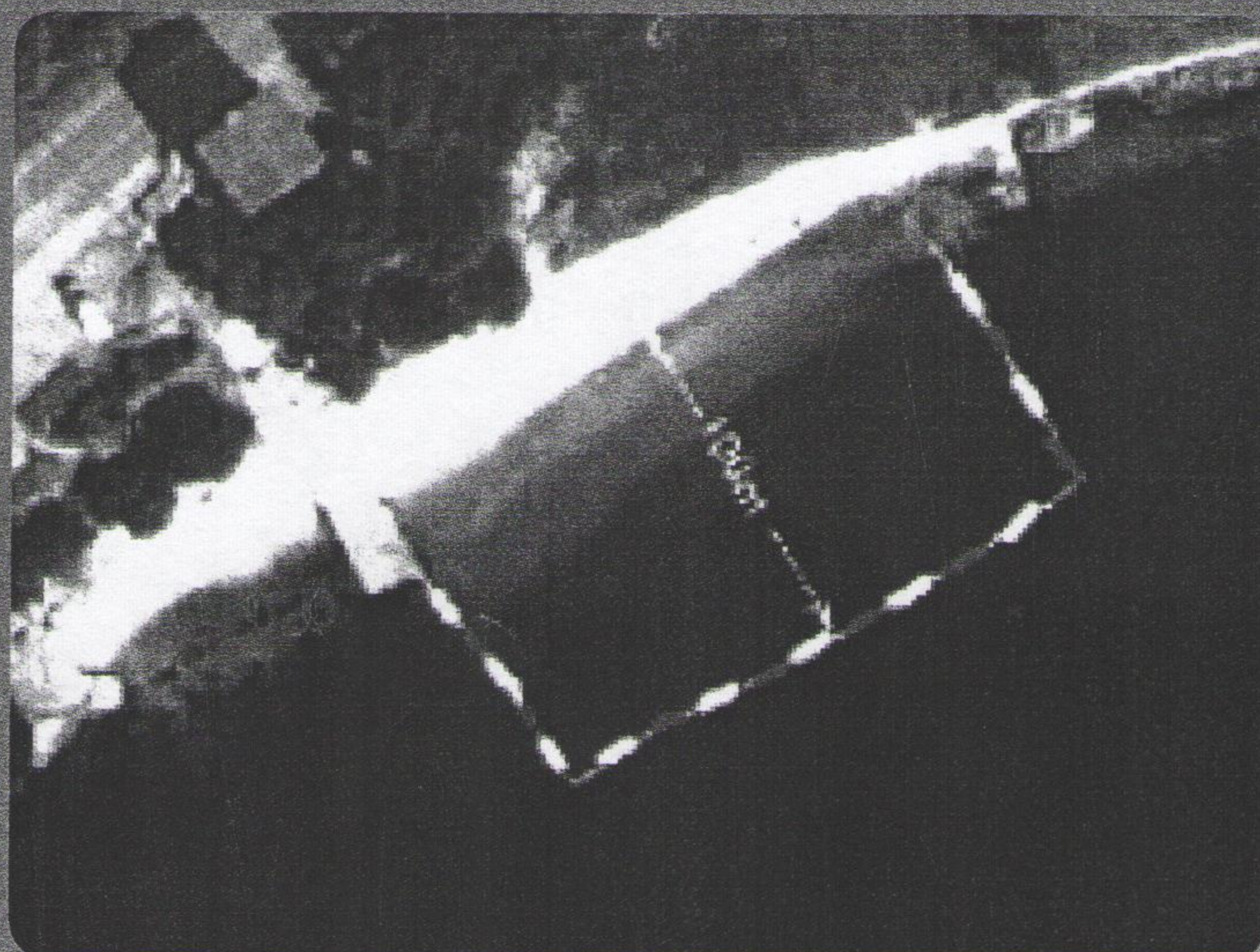
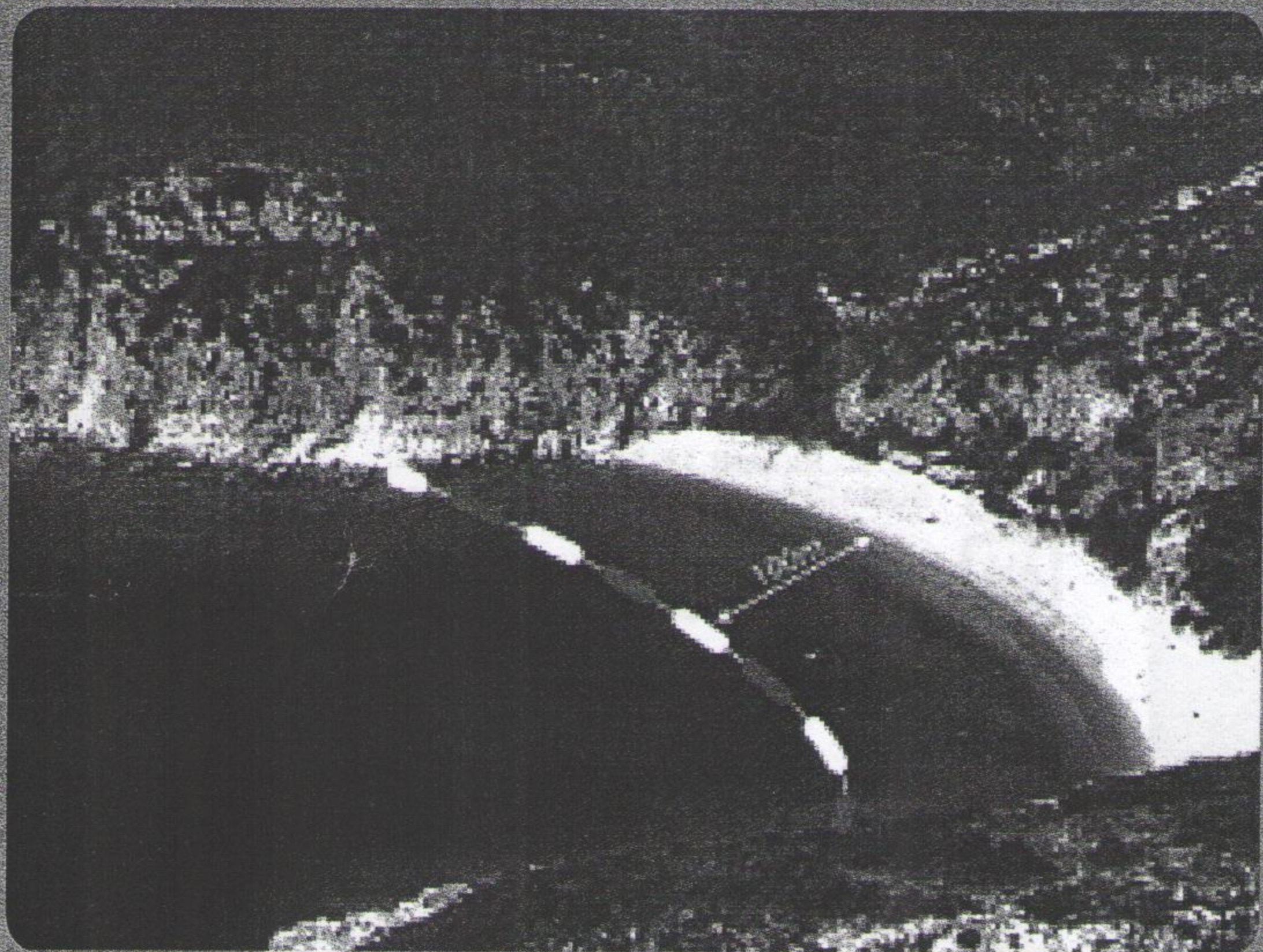

skica br.1

OBAVEZNI SADRŽAJ INFORMATIVNE TABLE JAVNO UREĐENO KUPALIŠTE

Primjer:

100cm

Naziv plaže



JAVNO PREDUZEĆE ZA UPRAVLJANJE
MORSKIM DOBROM CRNE GORE

JAVNO UREĐENO KUPALIŠTE : __ m

ORGANISED PUBLIC BEACH : __ m

KORISNIK / BEACH MANAGER: _____

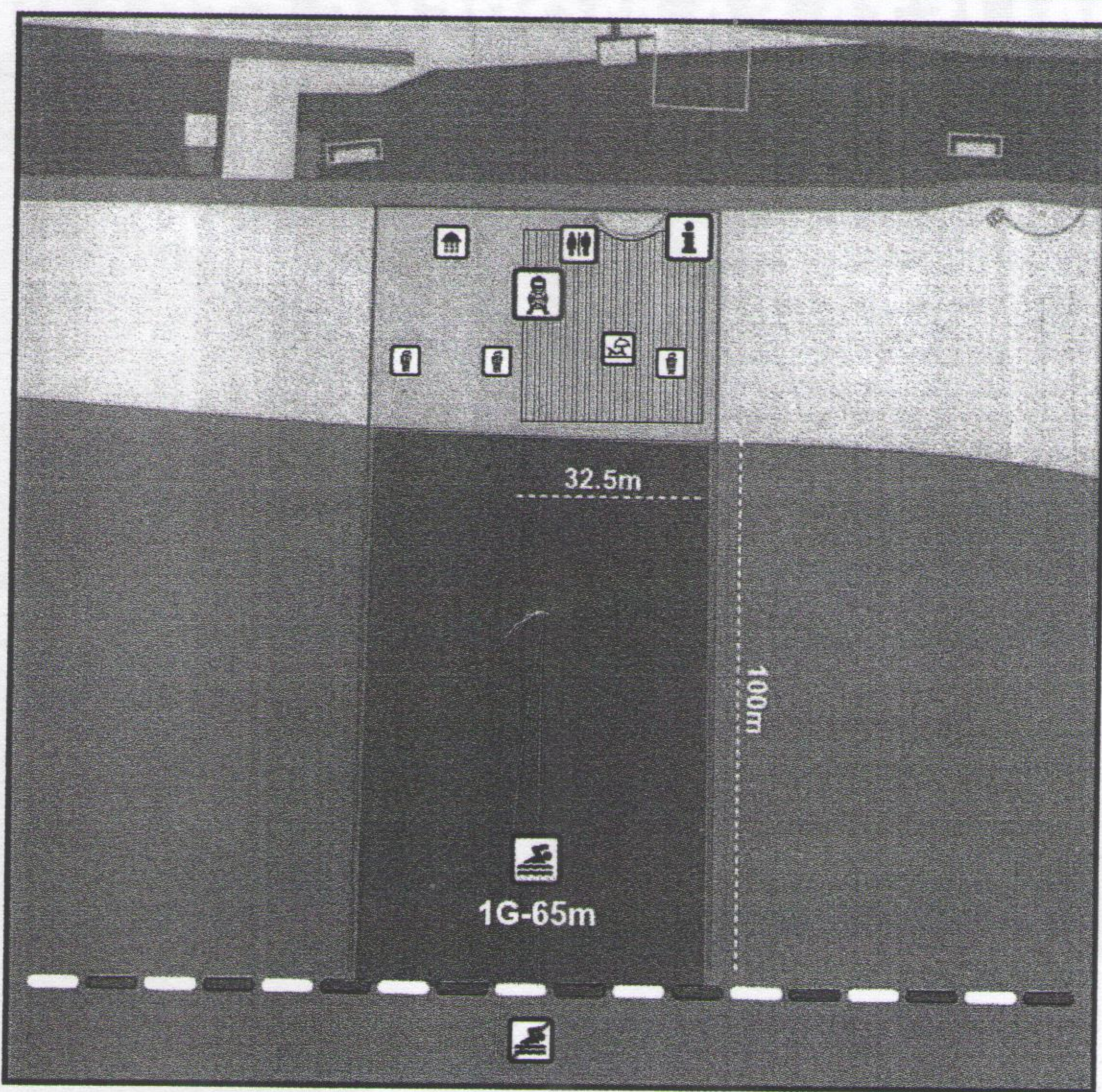

- PLAŽA
BEACH
- PROSTOR ZA SUNCOBRANE I LEŽALJKE
SUNBEDS AND SUN-UMBRELLAS AREA
- GRANICA KUPALIŠTA
BEACH UNIT BORDER
- INFORMATIVNA TABLA
INFORMATION BOARD
- TUŠ
SHOWER
- SUNCOBRANI, LEŽALJKE
SUN-UMBRELLAS RENTAL AREA
- KABINE ZA PRESVLAČENJE
CHANGING CABIN
- KANTA ZA OTPATKE
LITTER BIN
- WC
TOILET
- KULA ZA SPASIOCE
LIFEGUARD TOWER
- KUPALIŠNI PROSTOR
SWIMMING AREA
- ZABRANJENO KUPANJE
SWIMMING IS NOT ALLOWED

100cm



J.P. MORSKO DOBRO 033 452 709
POLICIJA - POLICE 122
HITNA POMOĆ - AMBULANCE 124
VATROGASCI - FIRE DEPT. 123

TURISTIČKI TELEFON 1300
TOURIST PHONE

INSPEKCIJA LUČKE KAPETANIJE *** ** **
MARITIME SAFETY INSPECTION

UPRAVA ZA INSPEKCIJSKE POSLOVE 020 234 421
ADMINISTRATION FOR INSPECTION

skica br. 2

Lučka kapetanija Bar +382 30 312 733
Lučka kapetanija Kotor +382 32 304 312

OBAVEZNI SADRŽAJ INFORMATIVNE TABLE PLAŽNOG REDA

70 cm

PLAŽNI RED BEACH CODE OF CONDUCT



ZABRANJENO BACANJE OTPADAKA PO PLAŽI
LITTERING IS FORBIDDEN



ZABRANJENO KAMPOVANJE NA PLAŽI
CAMPING ON THE BEACH IS NOT ALLOWED



ZABRANJENO PALJENJE VATRE NA PLAŽI
OPEN FIRE ON THE BEACH IS NOT ALLOWED



ZABRANJENO UVOĐENJE KUĆNIH LJUBIMACA
PETS ON THE BEACH ARE NOT ALLOWED



ZABRANJENO KORIŠĆENJE ŠAMPONA
SHAMPOO USE IS NOT ALLOWED IN THE
BEACH SHOWERS



ZABRANJENO ULAŽENJE VOZILIMA NA PLAŽU
VEHICLE DRIVING ON THE BEACH IS FORBIDDEN



ZABRANJENO NAPLAĆIVANJE ULAZA
CHARGING OF ENTRANCE FEES IS NOT ALLOWED



ZABRANJENO USLOVLJAVANJE OBAVEZNIIM KORIŠĆENJEM
PLAŽNOG MOBILIJARA
RENTING SUNUMBRELLAS AND SUNBEDS IS NOT A PRECONDITION
FOR USING THE BEACH



ZABRANJENO KRETANJE PLOVILA U VODENOM PROSTORU
OGREĐENOG KUPALIŠTA
USE OF MOTOR WATER-CRAFTS AND JET SKIS IN BORDERED
SWIMMING AREA IS FORBIDDEN

130 cm

OBAVEZNI SADRŽAJ TABLE SA INFORMACIJAMA O BEZBJEDNOSTI

100cm



JAVNO PREDUZEĆE ZA UPRAVLJANJE
MORSKIM DOBROM CRNE GORE

Naziv plaže



SPASILAČKA SLUŽBA LIFEGUARD SERVICE

Radno vrijeme spasilačke službe:

Lifeguard service working hours:

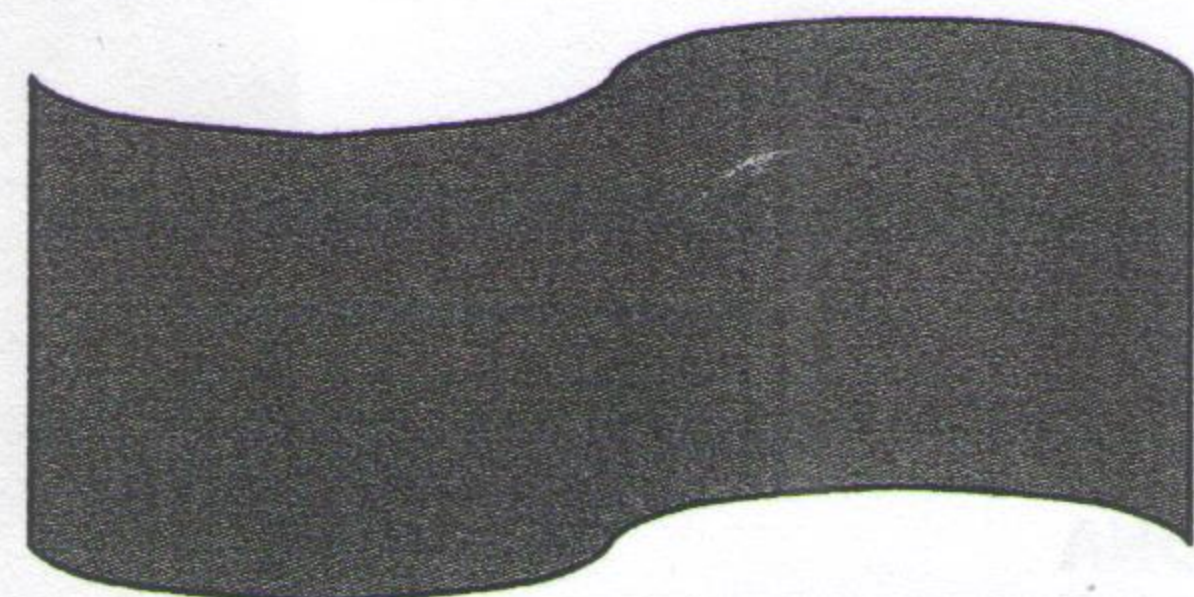

Bezopasno i bezbjedno
kupanje

Swimming is safe

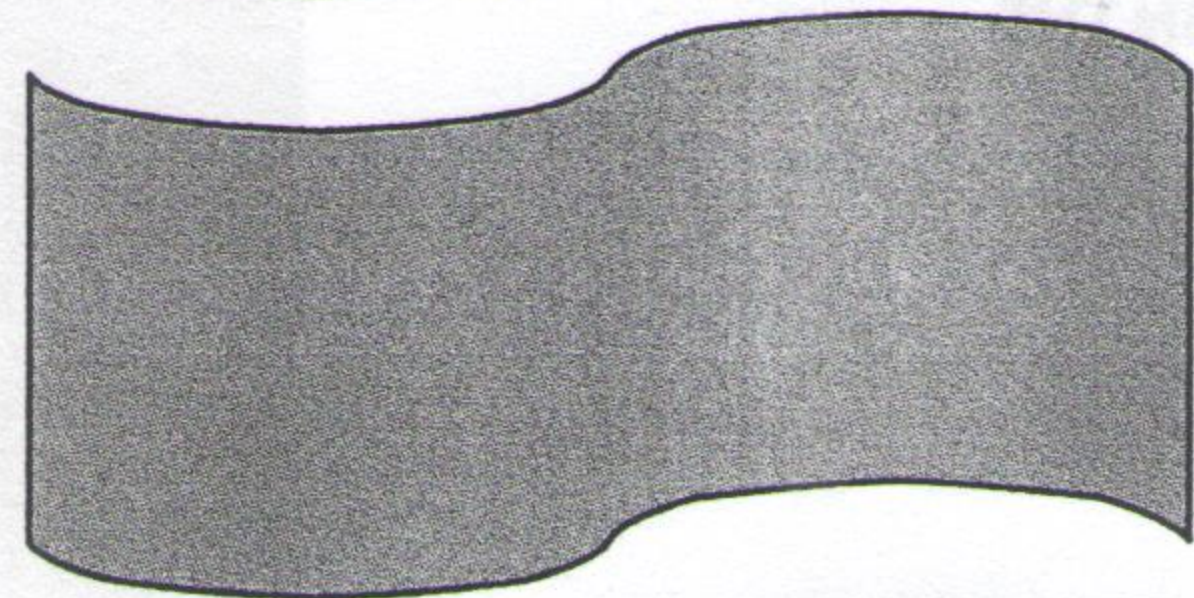

Kupanje je ograničeno i može
biti opasno

Swimming is limited and may
be dangerous

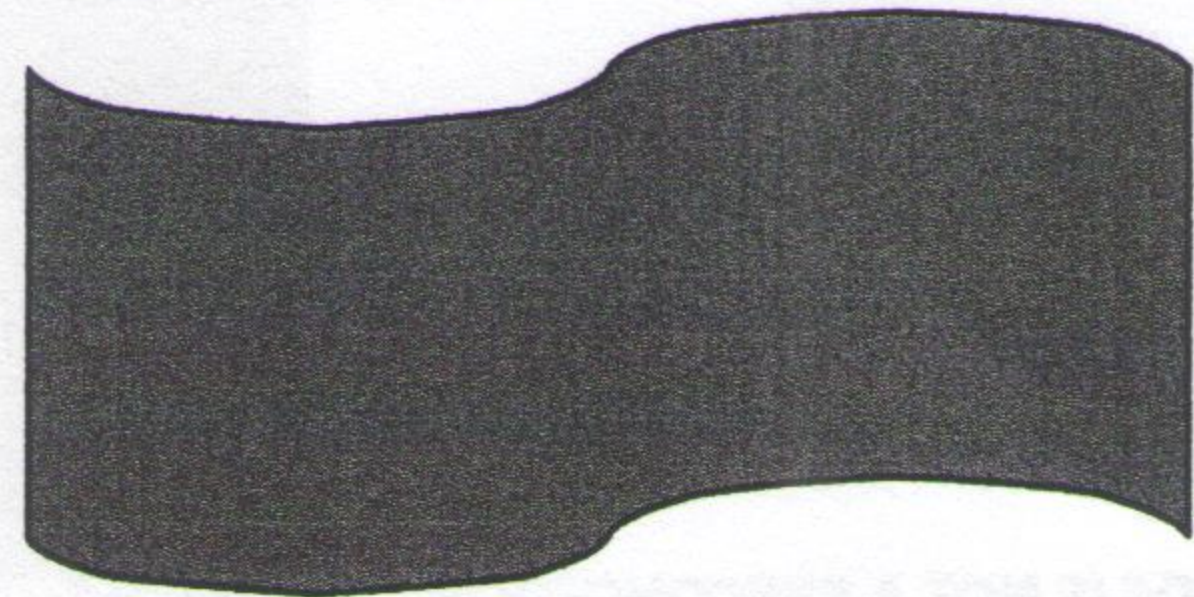

Zabranjeno kupanje

Swimming is not allowed

150cm

II PROJEKTI ZADATAK

PROJEKTNI ZADATAK

IDEJNOG RJEŠENJA PRIVREMENIH OBJEKATA NA KUPALIŠTU

Kupalište br.5A u Baru, KP 2115 KO Sutomore

1.UVOD

Projektom je potrebno uraditi postavljanje privremenih objekata na kupalištu broj 5A, u Baru, KP 2115 KO Sutomore, koji je u saglasnosti sa Urbanističko-tehničkim uslovima broj 0206-1408/5 od 18.04.2019.godine izdate od strane JPMD Budva.

2.CILJ I SVRHA PROJEKTA

Cilj projekta je da se ispoštuju svi zahtjevi Investitora koji su u skladu sa gore navedenim urbanističko-tehničkim uslovima.

3.ZADATAK PROJEKTANTA

Privremene objekte postaviti u skladu sa gore navedenim urbanističko-tehničkim uslovima.

4. OPŠTI PODACI

Montažno – demontažni i pokretni privremeni objekti, koji izgledom i gabaritom treba da budu uklopljeni u ambijent lokacije na kojoj se pozicioniraju.

Investitor:

"PLAŽA CENTAR" DOO

Caric Alan



DRUŠTVO
"PLAŽA CENTAR"
BAR

III TEKSTUALNA DOKUMENTACIJA

TEHNIČKI OPIS

IDEJNOG RJEŠENJA PRIVREMENIH OBJEKATA NA KUPALIŠTU

Kupalište br.5A u Baru, predviđeno - Programom privremenih objekata u zoni Morskog dobra u Opštini Bar za period od 2019. do 2023.godine i Atlasom crnogorskih plaza I kupališta za period od 2019. do 2023.godine, KP 2115 KO Sutomore

Opšti dio

Projektnim zadatkom se traži izrada Idejnog rješenja postavljanja privremenih objekata na Kupalištu broj 5A u Opštini Bar, predviđeno - Programom privremenih objekata u zoni Morskog dobra u Opštini Bar za period od 2019. do 2023.godine i Atlasom crnogorskih plaza i kupališta za period od 2019. do 2023.godine, KP 2115 KO Sutomore, investitor je "PLAŽA CENTAR" DOO.

U toku projektovanja izvršen je uvid u Urbanističko tehničke uslove broj: 0206-1408/5 od 18.04.2019.godine izdate od strane JPMD Budva, koji se prilažu uz projekat.

Lokacija

Objekti se nalazi na Kupalištu broj 5A u Baru, KP 2115 KO Sutomore.

Dužina kupališta iznosi 115m. Površina kupališta iznosi 2800m², od toga 1/2 plaže po dužini je oslobođena plažnog mobilijara, odnosno 1400m². Takođe je oslobođena i zona uz more u širini od 3m, radi slobodnog kretanja, ulaza i izlaza kupača. Na svakih 20m je obezbijeđen pristup do mora širine 1m.

Objekat

Montažno demontažni objekti:

Spasilačka osmatračnica (kula)

Postavlja se na svakih 100m dužine obale. Površina spasilačke osmatračnice iznosi 4m². Na kuli se smješta spasilačka oprema za hitnu intervenciju (dvogled, bova za spašavanje, signalizacione zastave, oprema za prvu pomoć i mobilni telefon. U prilogu idejno rješenje.

Informativna zastava

Informativna zastava se postavlja na spasilačkoj kuli i/ili spasilačkom pultu I može biti u tri boje (zelena, žuta i crvena).

Informativna zastava može da sadrži I informativni natpis o kupalištu (plava zastavica). Kraći rubovi zastave moraju biti najmanje 0,75m dužine. Omjer između dvije dužine I širine mora biti najmanja 2:1.

Informativna zastava se postavlja na jarbolu na mjestu koje je vidljivo većini korisnika kupališta, a čija visina ne može biti manja od 5m.

U prilogu fotodokumentacija.

Informativna table za korisnike kupališta

Informativne table su sledećih dimenzija:

Table sa informacijama o kupalištu 100x100cm, na konstrukciji 260x100cm

Tabla sa informacijama o plažnom redu, dimenzija 70x130cm.

Tabla sa informacijama o bezbjednosti kupača, dimenzija 100x150cm, postavlja se na spasilačkoj kuli.

Konstrukcija table je metalna, prčvršćena na tlo na način primjeren postojećoj podlozi.
U prilogu idejno rješenje.

Sanitarni objekti za potrebe kupališta

Uz predviđeno uređeno kupalište postavljaju se montažno demontažni sanitarni objekti.
U prilogu tipski projekat.

Pokretni privremeni objekti, odnosno oprema i uređaji koji se nalaze na kupalištu su:

Suncobrani 107 komada i ležaljke izrađene od pvc materijala 214 komada, set 2 ležaljke i jedan suncobran zauzima 9m².

Kabine za presvlačenje 5 komada i plažni tuševi 5 komada su postavljeni po obodu plaže.

Ležaljke, suncobrani i kabine za presvlačenje su u bež boji.

Sanitarni objekti 3 komada postavljeni su po obodu plaže.





Kupalište je opremljeno i sa 11 mobilnih korpi za otpatke, na svakih 10m jedna i korpama za selektivno odlaganje otpada koje su smještene na ulazu u uređeni dio kupališta, , kao i jednim protivpožarnim aparatom.

Sa mora kupalište je ograđeno na udaljenosti od 100m od obale, bovama koje su međusobno povezane jedna crvene i jedna bijele boje valjkastog oblika, koje su ankerisane tegovima većim od 50kg.

Sastavila:
arh. Maja Mašović, dipl.ing

IV GRAFIČKA DOKUMENTACIJA



-  Lokacija 5A dužina 115m
-  uređeni dio plaže
-  prostor oslobođen od plažnog mobilijara
-  zona uz more

NAZIV PROJEKTA: IDEJNO RJEŠENJE - PRIVREMENI OBJEKTI NA KUPALIŠTU	NAZIV CRTEŽA: SITUACIJA	RAZMJERA: 1:1000
LOKACIJA: Lokacija br.19.1 potez "Bjeliši", Opština Bar	DATUM: maj 2019.	LIST: 1

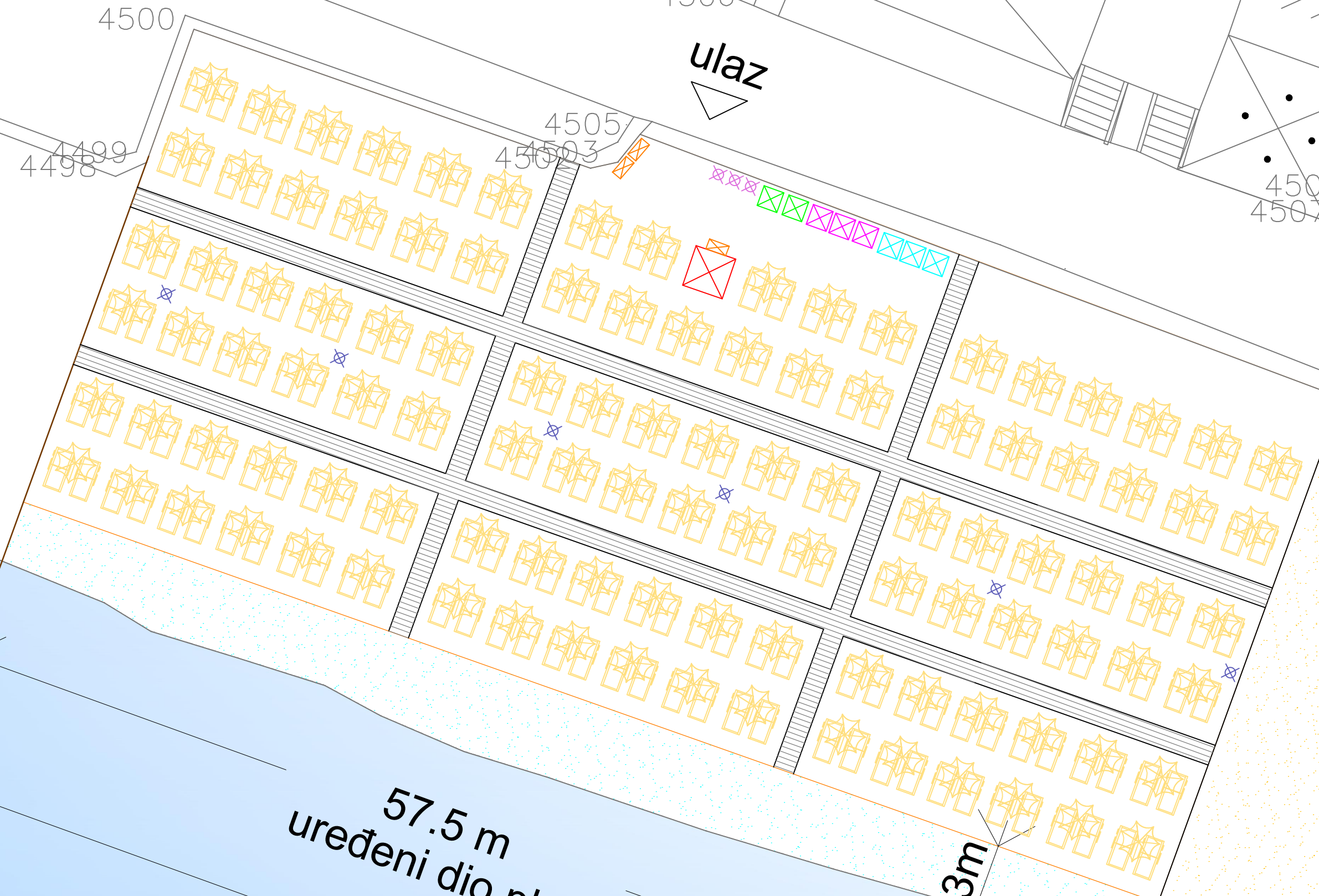
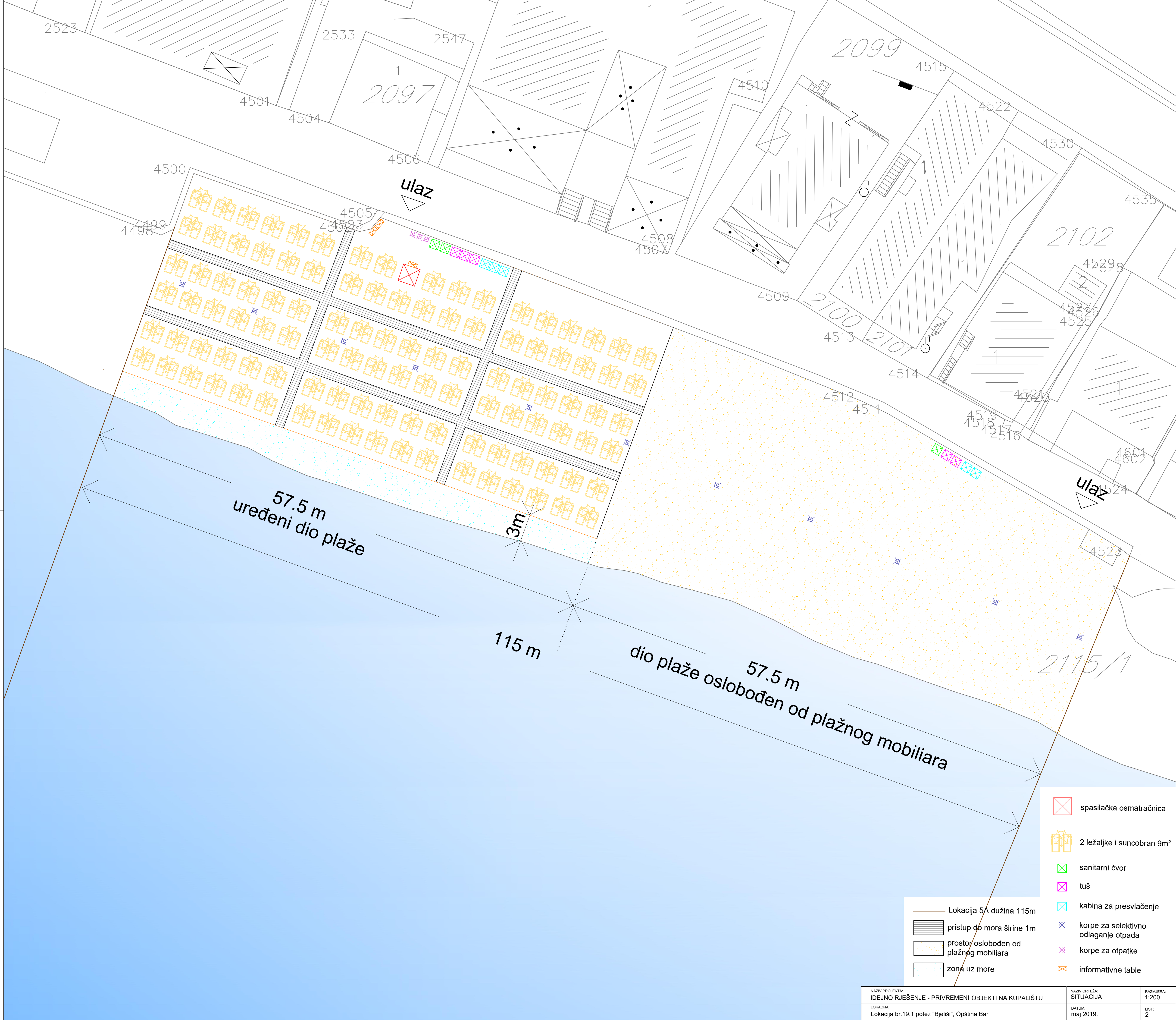









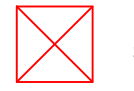



57.5 m uređeni dio plaže

3m

115 m

57.5 m dio plaže oslobođen od plažnog mobilijara

-  spasilačka osmatračnica
-  2 ležaljke i suncobran 9m²
-  sanitarni čvor
-  tuš
-  kabina za presvlačenje
-  korpe za selektivno odlaganje otpada
-  korpe za otpatke
-  informativne table

-  Lokacija 5A dužina 115m
-  pristup do mora širine 1m
-  prostor oslobođen od plažnog mobilijara
-  zona uz more

NAZIV PROJEKTA: IDEJNO RJEŠENJE - PRIVREMENI OBJEKTI NA KUPALIŠTU	NAZIV CRTEŽA: SITUACIJA	RAZMJERA: 1:200
LOKACIJA: Lokacija br.19.1 potez "Bjeliši", Opština Bar	DATUM: maj 2019.	LIST: 2

SPASILAČKA OSMATRAČNICA

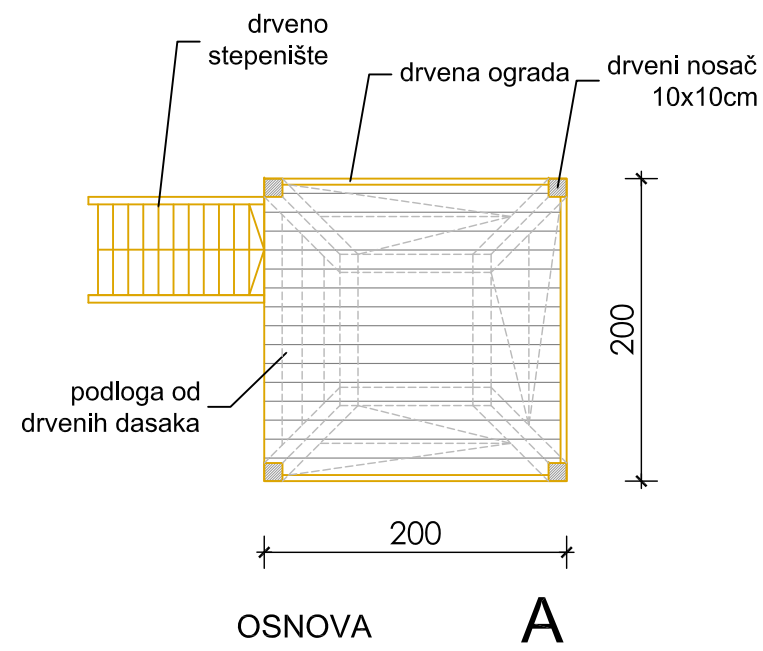
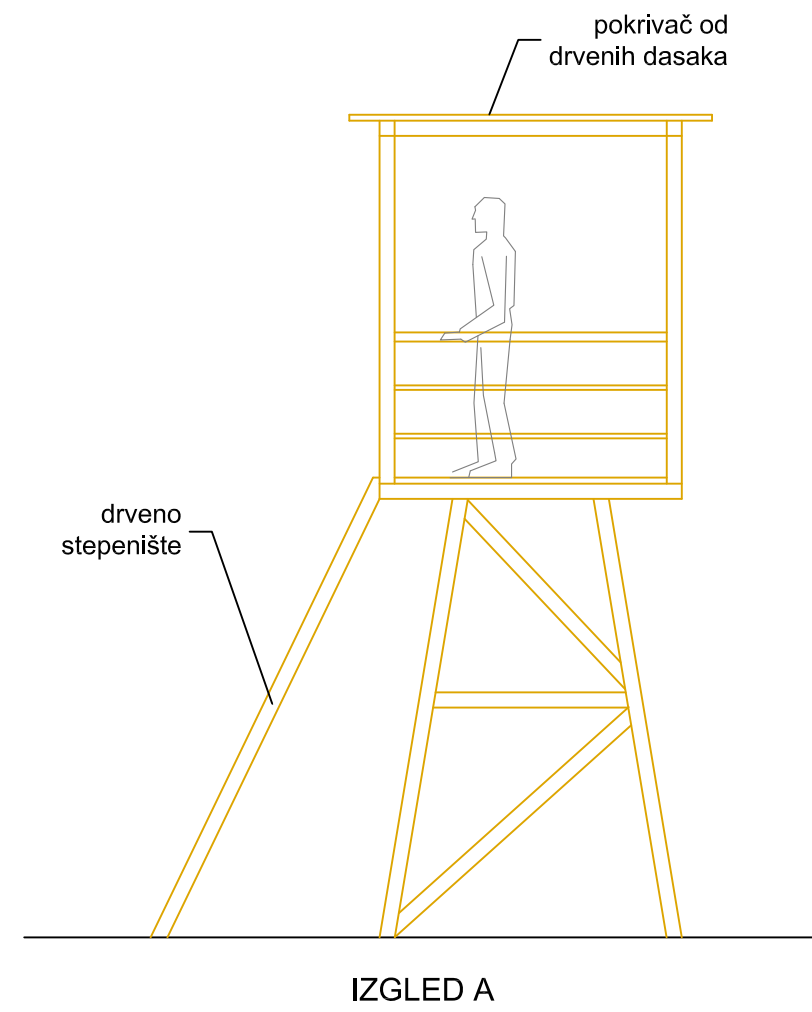
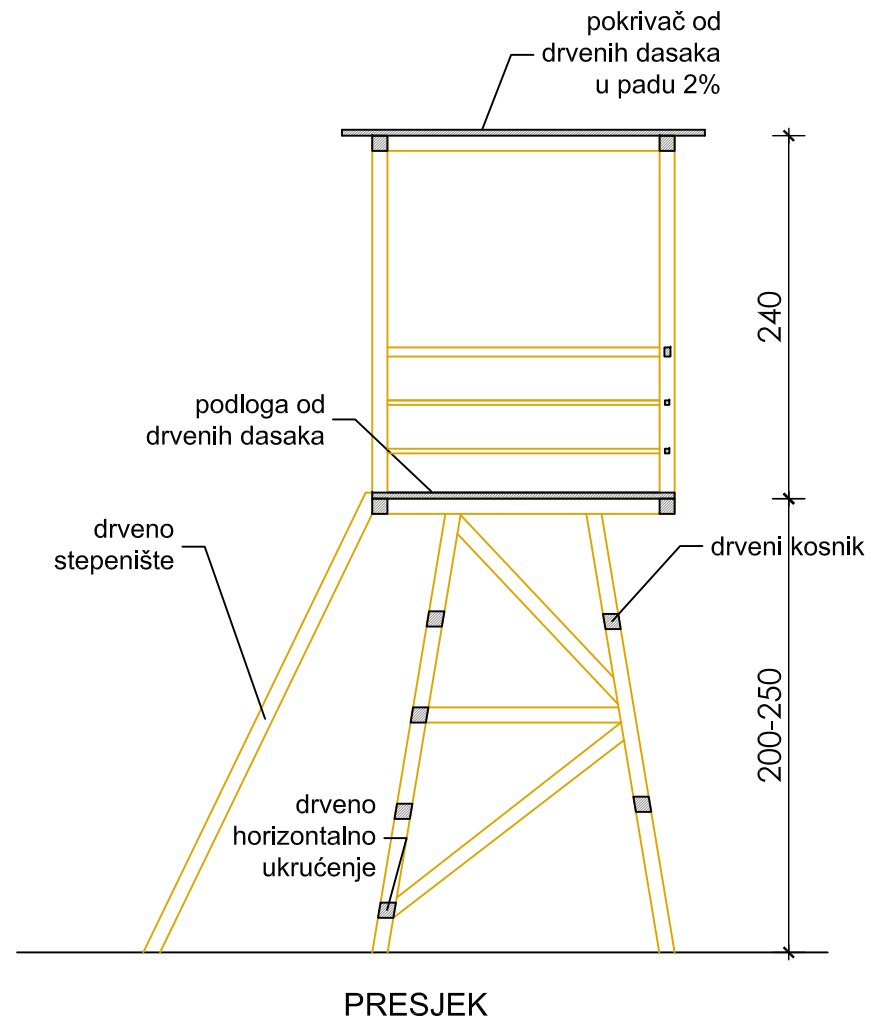

NAZIV PROJEKTA: IDEJNO RJEŠENJE - SPASILAČKA OSMATRAČNICA	NAZIV CRTEŽA: OSNOVA, PRESJEK, IZGLED	RAZMJERA: 1:50
LOKACIJA: Kupalište br. 5A, Opština Bar	DATUM: maj 2019.	LIST: 3



TABLA SA INFORMACIJAMA
O KUPALIŠTU
dim 100x100cm

TABLA SA INFORMACIJAMA
O PLAŽNOM REDU
dim 100x100cm

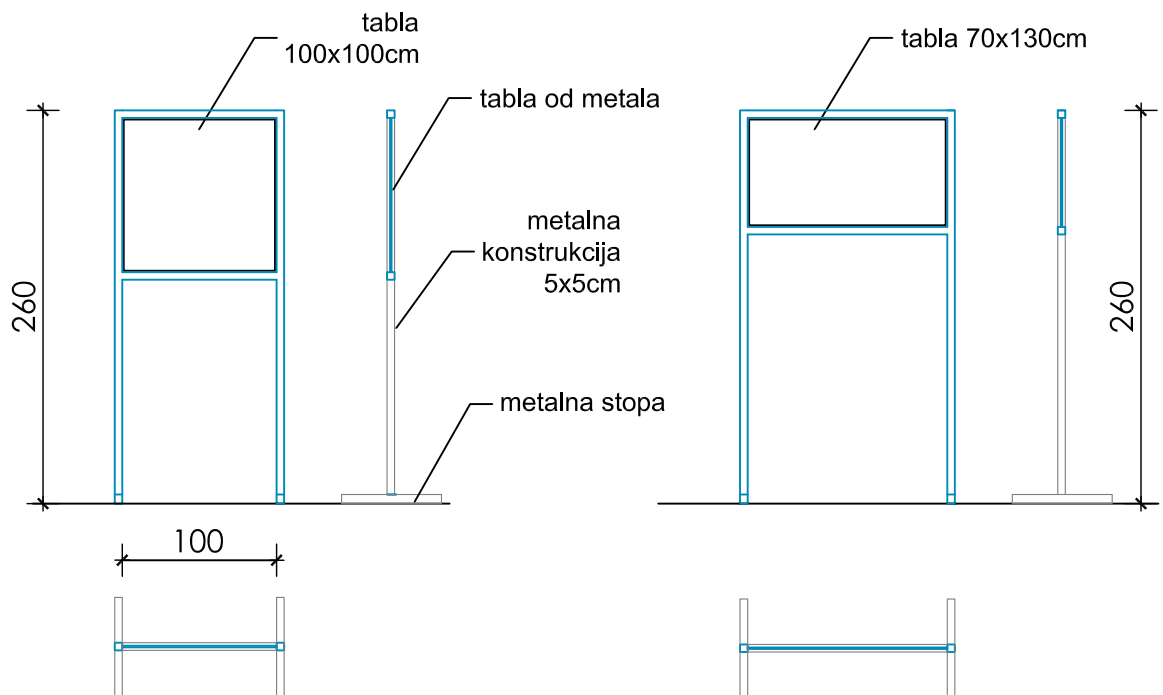

TABLA SA INFORMACIJAMA
O BEZBJEDNOSTI KUPAČA
dim 100x150cm
POSTAVLJA SE NA SPASILAČKOJ KULI

NAZIV PROJEKTA: IDEJNO RJEŠENJE - INFORMATIVNA TABLA	NAZIV CRTEŽA: OSNOVA, PRESJEK, IZGLED	RAZMJERA: 1:50
LOKACIJA: Kupalište br. 5A, Opština Bar	DATUM: maj 2019.	LIST: 4

SPASILAČKA OSMATRAČNICA

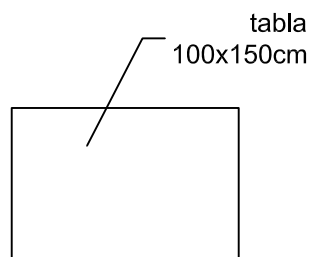

INFORMATIVNA ZASTAVA



SANITARNI OBJEKAT



NAJEM MOBILNIH WC KABIN



- Nudimo vam:
- dolgoročni najem in kratkoročni najem,
 - dostavo, postavitve, odvoz,
 - greznično tekočino in toaletni papir,
 - enkrat tedensko praznjenje,
 - čiščenje greznice,
 - odstranjevanje fekalij, njihovo prečiščevanje in odlaganje po zaključku najema.



WC-kabina ne potrebuje priključkov za kanalizacijo in vodovod. Mesto postavitve mora biti ravno in dostopno za naša servisna vozila. WC-kabina ima že vgrajeno greznico, v katero pred vsako uporabo nalijemo greznično tekočino, ki daje prijeten vonj in zavira razvoj bakterij. Ko se greznica napolni, jo je potrebno sprazniti s cisterno in ponovno pripraviti za uporabo. Streha WC-kabine je prosojna, kar omogoča normalno uporabo tudi ponoči. WC-kabino postavimo pod javno razsvetljavo ali drugo razsvetlitev.

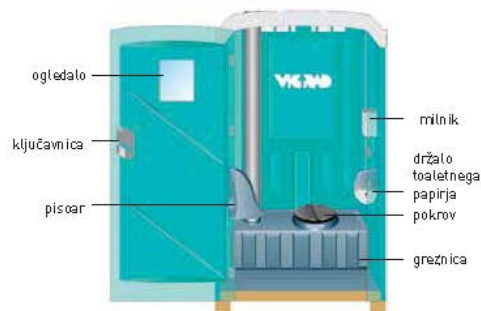

Transport WC kabin

- Za celotni sistem najemanja in servisiranja imamo:
- certifikat ISO 9001,
 - pozitivno strokovno mnenje Inštituta za varovanje zdravja RS,
 - atest za greznično tekočino,
 - dolgoletne izkušnje na različnih prireditvah,
 - na razpolago več kot 2500 kosov WC-kabin,
 - organiziran prevoz in servis WC-kabin na območju celotne Slovenije,
 - 24-urno dežurstvo.



Evidentiranje storitve



Visokotlačno pranje



Elektronsko sledenje



Črpanje fekalij



Čiščenje

PLAŽNI MOBILIJAR





SELEKTIVNO ODLAGANJE OTPADA



SET LEŽALJKA I SUNCOBRAN

