

**OBRAZAC 1**

elektronski potpis projektanta	elektronski potpis revidenta
--------------------------------	------------------------------

INVESTITOR<sup>1</sup>                      **“JEVTOVIĆ” D.O.O. Bar**

OBJEKAT<sup>2</sup>                              **Privremeni objekat- industrijski sklopiva tenda**

LOKACIJA<sup>3</sup>                              **Ilokacija 13.23, k.p. 5761/2 KO Novi Bar, UP 6, zona G,  
DUP “Topolica 1”, Opština Bar**

VRSTA TEHNIČKE  
DOKUMENTACIJE<sup>4</sup>                      **IDEJNO RJEŠENJE**

PROJEKTANT<sup>5</sup>                              **„NG DESIGN“ d.o.o. ul.Maršala Tita C-16, 85000 Bar**

ODGOVORNO LICE<sup>6</sup>                      **Nedeljko Guja dipl. inž. građ.**

GLAVNI INŽENJER<sup>7</sup>                      **Nataša Janković spec.sci.arh.  
broj licence: UPI 107/7-3388/2**

---

<sup>1</sup> Naziv/ime investitora

<sup>2</sup> Naziv projektovanog objekta

<sup>3</sup> Mjesto građenja, planski dokument, urbanistička parcela, katastarska parcela

<sup>4</sup> Idejno rješenje, idejni projekat, glavni projekat odnosno projekat izvedenog objekta projekat (ako je u pitanju naslovna strana cjelokupne tehničke dokumentacije)

<sup>5</sup> Naziv privrednog društva, pravnog lica odnosno preduzetnika koji je izradio tehničku dokumentaciju

<sup>6</sup> Ime odgovornog lica u privrednom društvu, pravnom licu odnosno ime i prezime preduzetnika

<sup>7</sup> Ime i prezime glavnog inženjera.

elektronski potpis projektanta	elektronski potpis revidenta
--------------------------------	------------------------------

INVESTITOR <sup>1</sup>	<b>“JEVTOVIĆ” D.O.O. Bar</b>
OBJEKAT <sup>2</sup>	<b>Privremeni objekat- industrijski sklopiva tenda</b>
LOKACIJA <sup>3</sup>	<b>lokacija 13.23, k.p. 5761/2 KO Novi Bar, UP 6, zona G, DUP “Topolica 1”, Opština Bar</b>
DIO TEHNIČKE DOKUMENTACIJE <sup>4</sup>	<b>ARHITEKTONSKI PROJEKAT</b>
PROJEKTANT <sup>5</sup>	<b>„NG DESIGN“ d.o.o. ul.Maršala Tita C-16, 85000 Bar</b>
ODGOVORNO LICE <sup>6</sup>	<b>Nedeljko Guja dipl. inž. građ.</b>
GLAVNI INŽENJER <sup>7</sup>	<b>Nataša Janković spec.sci.arh. broj licence: UPI 107/7-3388/2</b>
SARADNICI NA PROJEKTU <sup>8</sup>	<b>Marina Markolović spec.sci.arh.</b>

---

<sup>1</sup> Naziv/ime investitora

<sup>2</sup> Naziv projektovanog objekta

<sup>3</sup> Mjesto građenja, planski dokument, urbanistička parcela, katastarska parcela

<sup>4</sup> Arhitektonski projekat, građevinski projekat, elektrotehnički projekat odnosno mašinski projekat (ako je u pitanju naslovna strana dijela tehnički dokumentacije)

<sup>5</sup> Naziv privrednog društva, pravnog lica odnosno preduzetnika koji je izradio dio tehničke dokumentacije

<sup>6</sup> Ime odgovornog lica u privrednom društvu, pravnom licu odnosno ime i prezime preduzetnika

<sup>7</sup> Ime i prezime glavnog inženjera

<sup>8</sup> Ime i prezime saradnika na izradi dijela tehnički dokumentacije

## 1.2.SADRŽAJ TEHNIČKE DOKUMENTACIJE:

### *1.OPŠTA DOKUMENTACIJA ZA OBJEKAT:*

- 1.1. Naslovna strana-obrazac 1;
- 1.2. Sadržaj tehničke dokumentacije;
- 1.3 Ugovor između investitora i projektanta;
- 1.4. Izvod iz centralnog registra za privredno društvo za izradu tehničke dokumentacije;
- 1.5. Licenca privrednog društva, pravnog lica, odnosno preduzetnika za izradu tehničke dokumentacije;
- 1.6. Polisa osiguranja od profesionalne odgovornosti projektanta;
- 1.7. Licenca odgovornog inženjera;
- 1.8. Urbanističko-tehnički uslovi;
- 1.9. Ugovor o zakupu;

### *2. PROJEKTNI ZADATAK*

### *3.TEKSTUALNA DOKUMENTACIJA*

- 3.1. Tehnički opis objekta

### *4.GRAFIČKA DOKUMENTACIJA*

- Geodetski snimak

#### Postojeće stanje

- Situacija postojećeg stanja, R 1:100
- Osnova terase, R 1:50

#### Novopojektovano stanje

- Situacija, R 1:100
- Osnova terase, R 1:50
- Osnova tende, R 1:50
- Presjek 1-1, R 1:50
- Presjek 2-2, R 1:50
- Jugo-istočni izgled, R 1:50
- Sjevero-istočni izgled, R 1:50
- Jugo-zapadni izgled, R 1:50
- 3D prikazi

## 1.3 Ugovor između investitora i projektanta

**U G O V O R**  
**O IZRADI IDEJNOG RJEŠENJA**  
**ZA POSTAVLJANJE PRIVREMENOG OBJEKTA- INDUSTRIJSKI SKLOPIVE TENDE**

ZAKLJUČEN IZMEDJU:

1. "NG DESIGN" d.o.o. Bar, (u daljem tekstu Projektant) kojeg zastupa direktor Nedeljko Guja
- i
2. "JEVTOVIĆ" d.o.o. Bar, (u daljem tekstu naručioc)

**član 1.**

Naručioc ustupaju, a Projektant prihvata da sačini **IDEJNO RJEŠENJE** za postavljanje privremenog objekta- industrijski sklopive tende.

**član 2.**

Vrijednost radova će se odrediti aneksom ovog ugovora a cijena će se računati po metru kvadratnom BGP objekta plus PDV.  
Naručioc su dužni, da danom uplate avansa uvedu Projektanta u posao i tog dana ugovor postaje pravosnažan.

**član 3.**

Projektant se obavezuje, da radove iz člana 1 ovog Ugovora, završiprema projektnom zadatku, tehničkim propisima i važećim standardima u roku koji će odrediti dinamika rada i izmjene na projektu koje zahtjeva investitor. Ukoliko su dobijeni UTU od strane nadležnog Sekretarijata i predate projektantu sve potrebne podloge za izradu Idejnog rješenja.

**član 4.**

Odredbe ovog Ugovora mogu se mijenjati aneksom ovog Ugovora.

**član 5.**

Eventualne sporove, između ugovornih strana, rješavati će zajednička komisija. Strana, koja je nezadovoljna rješenjem zajedničke komisije, može pokrenuti spor kod suda u Baru.

**član 6.**

Ovaj Ugovor je sačinjen u 4 (četiri) istovjetnih primjeraka, od kojih svaka strana dobija po dva primjerka za svoje potrebe.

PROJEKTANT:

"NG DESIGN" d.o.o. Bar  
direktor: Nedeljko Guja



NARUČILAC:

"JEVTOVIĆ" d.o.o. Bar





## 1.4. Izvod iz centralnog registra za privredno društvo za izradu tehničke dokumentacije



**CRNA GORA**  
**MINISTARSTVO FINANSIJA CRNE GORE**  
**PORESKA UPRAVA**  
**CENTRALNI REGISTAR PRIVREDNIH SUBJEKATA**  
Broj: 5 - 0839259 / 001  
U Podgorici, dana 12.06.2018.godine

Poreska uprava - Centralni registar privrednih subjekata u Podgorici, na osnovu člana 83 i 86 Zakona o privrednim društvima ("Sl.list RCG", br.6/02 i "Sl.list", br.17/07 ... 40/11), rješavajući po prijavi za registraciju osnivanja društva sa ograničenim odgovornošću DRUŠTVO SA OGRANIČENOM ODGOVORNOŠĆU ZA PROIZVODNJU, TRGOVINU I USLUGE "NG DESING", broj 266027 podnijetoj dana 11.06.2018. u 12:14:27, preko

Ime i prezime: SAŠA ČOBIĆ  
JMBG ili br.pasoša: 0408977220016  
Adresa: POPA DUKLIJANINA BR.6 BAR CRNA GORA  
donosi

### RJEŠENJE

Registruje se osnivanje DRUŠTVO SA OGRANIČENOM ODGOVORNOŠĆU ZA PROIZVODNJU, TRGOVINU I USLUGE "NG DESING" sa sljedećim podacima:

Skraćeni naziv:	NG DESING
Oblik organizovanja:	DRUŠTVO SA OGRANIČENOM ODGOVORNOŠĆU
Nastanak:	Osnivanjem
Registarski broj:	50839259
PIB:	03199282
Datum statuta:	07.06.2018.
Datum ugovora:	07.06.2018.
Adresa uprave - sjedište:	BULEVAR REVOLUVIJE BB BAR
Adresa za prijem službene pošte:	BULEVAR REVOLUVIJE BB BAR
Adresa glavnog mjesta poslovanja:	BULEVAR REVOLUVIJE BB BAR
Pretežna djelatnost:	7120 Tehnicko ispitivanje i analize
Kontakt:	Telefon: +38268291275, +38268169269
Podaci o osnovnom kapitalu:	Ukupni kapital: 1,00 Euro Novcani: 1,00 Euro Nenovcani: 0,00 Euro
Porijeklo kapitala:	Bez oznake porijekla kapitala
Obavljanje spoljno-trgovinskog poslovanja:	DA

Osnivač: JAKŠA ŠČEKIĆ  
MB/JMBG/BR. PASOŠA/: 0812984270024 CRNA GORA  
Adresa: PRČANJ BB KOTOR CRNA GORA  
Udio: 100%

Izvršni direktor: NEDELJKO GUJA  
JMBG/BR. PASOŠA: 010531923 SRBIJA  
Adresa: MOLIJEROVA 001 NOVI SAD SRBIJA  
Ovlašćenja u prometu: Neograničeno  
Ovlašćen da djeluje: Pojedinačno

### Obrazloženje

Podnosilac je dana 11.06.2018. u 12:14:27 podnio prijavu za registraciju osnivanja društva sa ograničenim odgovornošću NG DESING. Rješavajući po predmetnoj prijavi, obzirom da su ispunjeni Zakonom propisani uslovi, odlučeno je kao u dispozitivu rješenja.

Visina naplaćene naknade za registraciju propisana je članom 87 Zakona o privrednim društvima ("Sl.list RCG", br.6/02 i "Sl.list", br.17/03, 30/11).



Sam. savjetnik I  
*Slavica Bulatović*  
Slavica Bulatović

#### Pravna pouka:

Protiv ovog rješenja može se izjaviti žalba Ministarstvu finansija CG u roku od 15 dana od dana prijema rješenja. Žalba se predaje preko ovog organa i taksira administrativnom taksom u iznosu od 8,00 EUR, shodno Tarifnom broju 5 Taksene tarife za administrativne takse. Taksa se upućuje u korist računa 832-3161017-60-Administrativna taksa.



CRNA GORA  
MINISTARSTVO FINANSIJA  
PORESKA UPRAVA  
Broj: 80-01-14999-8  
Područna jedinica Bar  
BAR, 16.07.2018. godine

Na osnovu člana 27 stav 3 i člana 33 Zakona o poreskoj administraciji ("Sl.list RCG", br. 65/01 i 80/04 i "Sl.list CG", br. 20/11 ... 47/17) i člana 24 Zakona o upravnom postupku ("Sl.list CG", br. 56/14, 20/15, 40/16 i 37/17) Poreska uprava, d o n o s i

### RJEŠENJE O REGISTRACIJI

Naziv: **DRUŠTVO SA OGRANIČENOM ODGOVORNOŠĆU ZA PROIZVODNJU, TRGOVINU I USLUGE "NG DESIGN" BAR**

BAR

Poreskom obvezniku je dodijeljen:

PIB 03199282

(Matični broj)

809

(Šifra područne jedinice poreskog organa)

Datum upisa u registar: 15.06.2018. godine.

Ovim Rješenjem zamjenjuje se Rješenje broj 80-01-14967-8 od 15.06.2018. godine.

Poreski obveznik je dužan da obavijesti poreski organ o svim promjenama podataka iz registra poreskog obveznika (član 33 Zakona o poreskoj administraciji) u roku od 15 dana od dana nastanka promjene.

Uputstvo o pravnom sredstvu: Protiv ovog Rješenja može se izjaviti žalba Ministarstvu finansija CG - Odsjek za drugostepeni poreski i carinski postupak, u roku od 15 dana od dana prijema Rješenja. Žalba se predaje preko ove Područne jedinice i taksira administrativnom taksom u iznosu od 8,00 €, shodno Tarifnom broju 5 Taksene tarife za administrativne takse. Taksa se uplaćuje u korist računa broj 832-3161-26 - Administrativna taksa.



NAČELNICA  
*Dusanna Vujović*  
Sonja Cikić



**CRNA GORA**  
**MINISTARSTVO FINANSIJA CRNE GORE**  
**PORESKA UPRAVA**  
**CENTRALNI REGISTAR PRIVREDNIH SUBJEKATA**  
Broj: 5 - 0839259 / 002  
U Podgorici, dana 16.07.2018.godine

Poreska uprava - Centralni registar privrednih subjekata u Podgorici, na osnovu člana 83 i 86 Zakona o privrednim društvima ("Sl.list RCG", br.6/02 i "Sl.list", br.17/07 ... 40/11), rješavajući po prijavi za registraciju promjene društva sa ograničenom odgovornošću DRUŠTVO SA OGRANIČENOM ODGOVORNOŠĆU ZA PROIZVODNJU, TRGOVINU I USLUGE "NG DESING", broj 267584 podnijetoj dana 12.07.2018. u 12:17:39, preko

Ime i prezime: NEDELJKO GUJA  
JMBG ili br.pasoša: 010531923 SRBIJA  
Adresa: MOLIJEROVA 001 NOVI SAD SRBIJA  
donosi

### **RJEŠENJE**

Registruje se promjena podataka za privredni subjekat DRUŠTVO SA OGRANIČENOM ODGOVORNOŠĆU ZA PROIZVODNJU, TRGOVINU I USLUGE "NG DESING" - registarski broj 5 - 0839259, PIB 03199282 , i to:

**Naziv:**

Briše se: DRUŠTVO SA OGRANIČENOM ODGOVORNOŠĆU ZA PROIZVODNJU, TRGOVINU I USLUGE "NG DESING"

Registruje se - upisuje se: DRUŠTVO SA OGRANIČENOM ODGOVORNOŠĆU ZA PROIZVODNJU, TRGOVINU I USLUGE "NG DESIGN"

**Skraćeni naziv:**

Briše se: NG DESING

Registruje se - upisuje se: NG DESIGN

**Statut:**

Briše se: Statut od 07.06.2018.

Registruje se - upisuje se: Statut od 12.07.2018.



## Obrazloženje

Podnosilac je dana 12.07.2018. u 12:17:39 podnio prijavu za registraciju promjene društva sa ograničenom odgovornošću NG DESIGN. Rješavajući po predmetnoj prijavi, obzirom da su ispunjeni Zakonom propisani uslovi, odlučeno je kao u dispozitivu rješenja.

Visina naplaćene naknade za registraciju propisana je članom 87 Zakona o privrednim društvima ("Sl.list RCG", br.6/02 i "Sl.list RCG" br.17/07 ... 40/11).



Sam. savjetnik II  
*Dijana Filipović*  
Dijana Filipović

### Pravna pouka:

Protiv ovog rješenja može se izjaviti žalba Ministarstvu finansija CG u roku od 15 dana od dana prijema rješenja. Žalba se predaje preko ovog organa i taksira administrativnom taksom u iznosu od 8,00 EUR, shodno Tarifnom broju 5 Taksene tarife za administrativne takse. Taksa se upućuje u korist računa 832-3161017-60-Administrativna taksa.

CRNA GORA  
MINISTARSTVO FINANSIJA  
PORESKA UPRAVA  
**Područna jedinica Bar**  
BROJ: 80/31-03885-6  
BAR, 16.07.2018. godine

Na osnovu člana 55. Zakona o porezu na dodatu vrijednost ("Sl.list RCG", broj 65/01... 04/06 i "Sl.list CG", broj 16/07... 50/17), člana 33. Zakona o poreskoj administraciji ("Sl. list RCG", broj 65/01 i 80/04 i "Sl. list CG", broj 20/11 ... 47/17) i člana 24. Zakona o upravnom postupku ("Sl.list CG", br. 56/14, 20/15, 40/16 i 37/17) Poreska uprava, donosi

### Rješenje o registraciji za PDV

Naziv **DRUŠTVO SA OGRANIČENOM ODGOVORNOŠĆU ZA PROIZVODNJU, TRGOVINU I USLUGE "NG DESIGN" BAR**

**BAR**

PIB **03199282**

**809**

(Šifra područne jedinice poreskog organa)

Obvezniku je dodijeljen PDV registracioni broj: **80/31-03858-9**

Svojstvo obveznika za PDV je stečeno: **15.06.2018. godine.**

Ovim Rješenjem zamjenjuje se Rješenje broj **80/31-03858-9** od **15.06.2018. godine.**

**Poreski obveznik je dužan da obavijesti poreski organ o izmjeni i prestanku obavljanja djelatnosti za koju je obavezan da obračunava i plaća PDV.**



NAČELNICA  
*Sonja Cikić*  
\_\_\_\_\_  
Sonja Cikić

## 1.5. Licenca privrednog društva, pravnog lica, odnosno preduzetnika za izradu tehničke dokumentacije

MINISTARSTVO ODRŽIVOG RAZVOJA I TURIZMA  
DIREKTORAT ZA INSPEKCIJSKI NADZOR  
I LICENCIRANJE  
Direkcija za licenciranje  
Broj: UPI 107/7-3486/2  
Podgorica, 10.10.2018. godine

Ministarstvo održivog razvoja i turizma, rješavajući po zahtjevu »NG DESIGN» d.o.o. iz BARA, za izdavanje licence projektanta i izvođača radova, na osnovu člana 135 st. 1 i 2 Zakona o planiranju prostora i izgradnji objekata (»Službeni list Crne Gore » br. 64/17) i člana 46 stav 1 Zakona o upravnom postupku (»Službeni list Crne Gore » br. 56/14, 20/15, 40/16 i 37/17), donosi

### R J E Š E N J E

1. IZDAJE SE »NG DESIGN » D.O.O. BAR, LICENCA projektanta i izvođača radova.
2. Ova Licenca se izdaje na 5 ( pet) godina.

### O b r a z l o ž e n j e

Aktom, br.UPI 107/7-3486/1 od 02.08.2018. godine »NG DESIGN» D.O.O. BAR, obratilo se ovom ministarstvu zahtjevom za izdavanje licence projektanta i izvođača radova.

Uz zahtjev imenovano privredno društvo, dostavilo je ovom ministarstvu sledeće dokaze:

Rješenje Ministarstva održivog razvoja i turizma, broj UPI 107/7-3388/2 od 23.07.2018. godine, kojim je Janković M. Nataši, dipl.inž.arhitekture iz Bara, izdata licenca ovlašćenog inženjera za obavljanje djelatnosti izrade tehničke dokumentacije i građenje objekta. Ugovor o radu, zaključen između poslodavca »NG DESIGN» D.O.O.iz Bara i Janković M. Nataše, dipl.inž.arhitekture iz Bara, kao zaposlenog, gdje je u čl. 1 i 2. Ugovora, imenovana zasnovala radni odnos u navedeno privredno društvo na neodređeno vrijeme, na radno mjesto: Inženjer arhitekture, počev od 01.08.2018. godine; Izvod iz Centralnog Registra Privrednih subjekata Poreske uprave za imenovano privredno društvo, Registarski broj: 5-0839259/001 sa šifrom pretežne djelatnosti: 7120 Tehničko ispitivanje i analize.

Ministarstvo održivog razvoja i turizma, razmotrilo je podnijeti zahtjev pa je odlučilo kao u dispozitivu ovog rješenja, a ovo sa sledećih razloga:

Naime, članom 122 stav 1 Zakona o planiranju prostora i izgradnji objekata (»Službeni list Crne Gore » br. 64/17), propisano je da privredno društvo koje izrađuje tehničku dokumentaciju ( projektant), odnosno privredno društvo koje gradi objekat (izvođač radova), dužno je da za obavljanje djelatnosti izrade tehničke dokumentacije dijela tehničke dokumentacije, odnosno građenje ili izvođenje pojedinih radova ovlašćeni inženjer može da bude fizičko lice koje obavlja poslove izrade tehničke dokumentacije



odnosno građenje ili izvođenje pojedinih vrsta radova na građenju objekta, ima najmanje jednog zaposlenog ovlaštenog inženjera po vrsti projekta, koji izrađuje i to: arhitektonski, građevinski, elektrotehnički i mašinski projekat, odnosno vrsti radova koje izvodi na osnovu tih projekata. Stavom 2 istog člana Zakona, propisano je da obavljanje pojedinih poslova iz stava 1 ovog člana, projektant, odnosno izvođač radova može da obezbijedi na osnovu zaključenog ugovora sa drugim privrednim društvom koje ima zaposlenog ovlaštenog inženjera za određenu vrstu projekta, odnosno radova.

Članom 3 stav 1 tačka 3 Pravilnika o načinu i postupku izdavanja, mirovanja licence i načinu vođenja registara licenci („Službeni list Crne Gore „br. 79/17), utvrđene su vrste licenci, a između ostalih i licenca projektanta i izvođača radova, koja se izdaje privrednom društvu za obavljanje djelatnosti izrade tehničke dokumentacije i građenje objekta.

Članom 5 stav 1 tač. 1-2. Pravilnika, utvrđeno je da se u postupku izdavanja licence projektanta, odnosno izvođača radova, provjerava: 1) da li podnosilac zahtjeva u radnom odnosu ima zaposlenog ovlaštenog inženjera i licencu ovlaštenog inženjera.

Članom 137 stav 2 Zakona, propisano je da se licenca za privredno društvo, izdaje se na pet godina.

Rješavajući po predmetnom zahtjevu, a na osnovu uvida u dostavljene dokaze, ovo ministarstvo nalazi, da su se u konkretnoj pravnoj stvari stekli uslovi za primjenu čl. 122 stav 1 i 135 stav 2 Zakona o planiranju prostora i izgradnji objekata, a u vezi čl 3 stav 1 tač. 1 i čl. 4 Pravilnika o načinu i postupku izdavanja, mirovanja licence i načinu vođenja registara licenci.

Saglasno izloženom, riješeno je kao u dispozitivu ovog rješenja.

PRAVNA POUKA: Protiv ovog rješenja može se pokrenuti upravni spor tužbom kod Upravnog suda Crne Gore u roku od 20 dana od dana prijema istog.

OVLAŠĆENO SLUŽBENO LICE  
Nikola Petrović





## 1.6. Polisa osiguranja od profesionalne odgovornosti projektanta

		Obnova polise broj:	nova
		Broj ponude:	PON-037166/18
<b>POLISA - RAČUN POL-00082141</b>			
Zastupnik:	Stanković Olivera, 81-046		
<b>Ugovarač</b>			
Naziv	NG DESIGN DOO	MB	03199282
Adresa	BULEVAR REVOLUCIJE BB, 85000 BAR_GRAD, Crna Gora	Telefon	
Trajanje:	Godišnje osiguranje		
Period osiguranja	30.10.2018 (24:00) - 30.10.2019 (24:00)	Period obračuna	30.10.2018 - 30.10.2019
<b>Predmet osiguranja: Profesionalna odgovornost projektanta: FIRMA "NG-DESIGN"/FIRMA ZA PROJEKTOVANJE I IZVODJENJE</b>			
Maršala Tita C- 16 85000 BAR 6 ZAPOSLENIH			
PS-ODPRK-1 - Osiguranje odgovornosti projekatanta za sve projekte			
Vrsta osiguranja:	Osiguranje od projektantske odgovornosti	Šifra:	1310
<b>Osiguranik</b>			
Naziv	NG DESIGN DOO	MB	03199282
Adresa	BULEVAR REVOLUCIJE BB, 85000 BAR_GRAD, Crna Gora	Telefon	
<b>Suma osiguranja</b>			
Uloga	Način ugovaranja		Iznos
Jedinstvena suma osiguranja	Na sumu osiguranja		100.000,00
<b>Franšiza</b>			
Franšiza	Odbitna franšiza iznosi 10% od priznate štete ali najmanje 500 Eur		
<b>Obračun za predmet</b>			
Premija			350,00
Doplatak 48% za sumu osiguranja od 100.000 Eur			168,00
Popust 10% za isključenje rizika tehničkog nadzora i savjetovanja			-51,80
Popust 20% bez osiguranja garantnog roka			-93,24
Popust za jednokratno plaćanje premije			-37,30
Ukupna premija bez poreza			335,66
Porez na premiju			30,21
Ukupna premija sa porezom			365,87
Osiguravajuće pokrivače važi za područje Crne Gore			
Polisa se smatra računom. Oslobođeni plaćanja PDV-a po članu 27. zakona o PDV-u. Osiguravač zadržava pravo ispravke računске ili neke druge greške učinjene od strane zastupnika. Pravo na naknadu štete po ovoj polisi počinje od dana i časa koji je na polisi označen kao početak osiguranja ukoliko je do tada plaćenja premija a inače po isteku 24 časa dana kada je premija plaćena (čl. 1010 st. 1 Zakona o obl. odnosima (SLRG br.47/08))			
Osiguranje je zaključeno u skladu sa Opštim uslovima za osiguranje odgovornosti projekatanta koji su utvrđeni dana 24.05.2018.god. (OU-ODPRK-05/18).			
Ukupna isplata ošteta za sve osigurane slučajeve koji se dese u jednoj godini limitirana je iznosom sume osiguranja (godišnji agregat)			
Osiguranje bez pokrivača garantnog roka			
Rizik tehničkog savjetovanja i nadzora su isključeni iz osiguranja			
<b>UKUPAN OBRAČUN</b>			
Ukupna premija bez poreza			335,66
Porez na premiju			30,21
Ukupna premija sa porezom			365,87
Način plaćanja	U cjelosti		
Sva prava po ovoj polisi pripadaju osiguraniku.			
POLISA: POL-00082141			
Datum štampe: 30.10.2018 12:50			
Strana 1 od 2			
Adresa sjedišta: Rimski trg br. 70, PC Kruševac, 81000 Podgorica, Crna Gora E-mail: info@sava.co.me Website: www.sava.co.me Call centar: +382 (0) 20 40 30 20 Žiro račun: 540-394-30, 550-5789-79, 525-3819-33. PDV: 30/31-04077-8 M.B. 02303388 CRPS reg. br. 40004670			

**SAVA**  
OSIGURANJE

Ugovarač/osiguranik ne plaća premiju u dogovorenim rokovima primjenjuje se Zakon o obligacionim odnosima.  
Ugovarač/osiguranik potvrđuje da je primio Uslove zaključenog osiguranja.  
Ugovor na raskid i uslovi za raskid ugovora odnosno odstupanju od ugovora određeni su uslovima osiguranja  
Sve međusobne nesporazume stranke će rješavati mirnim putem a u slučaju spora ugovaraju nadležnost suda u Podgorici  
Na ugovor o osiguranju primjenjuje se Zakon o obligacionim odnosima Crne Gore.  
Ugovarač osiguranja je dužan da plati premiju prilikom zaključivanja ugovora o osiguranju ukoliko se premija plaća u cjelosti, odnosno prvu ratu ukoliko je ugovoreno plaćanje premije na rate, a ostale rate u ugovorenim rokovima. Za slučaj docnje jedne rate duže od 30 dana, sve rate dospijevaju odjednom i u cjelosti.  
Ugovorne strane su saglasne da ukoliko osiguranik ostvari pravo na naknadu štete, osiguravač ima pravo da dug po toj ili nekoj drugoj polisi odbije od iznosa obračunate štete.

M.P. Osiguravač:

S. Olivec



Osiguranik / Ugovarač:  
(puno ime i prezime)

1 Poslovnica Bar, BAR\_GRAD, 30.10.2018

POLISA: POL-00082141

Datum štampa: 30.10.2018 12:50  
Strana 2 od 2



## 1.7. Licenca odgovornog inženjera

MINISTARSTVO ODRŽIVOG RAZVOJA I TURIZMA  
DIREKTORAT ZA INSPEKCIJSKI NADZOR  
I LICENCIJANJE  
Direkcija za licenciranje  
Broj: UPI 107/7 – 3388/2  
Podgorica, 23.07.2018. godine

Ministarstvo održivog razvoja i turizma, rješavajući po zahtjevu Janković Nataše, dipl. inž. arhitekture, iz Bara, za izdavanje licence za ovlaštenog inženjera, na osnovu člana 135 st. 1 i 2 Zakona o planiranju prostora i izgradnji objekata (“Službeni list Crne Gore” br. 64/17) i člana 46 stav 1 Zakona o upravnom postupku (“Službeni list Crne Gore” br. 56/14, 20/15, 40/16 i 37/17), donosi

### RJEŠENJE

1. IZDAJE SE JANKOVIĆ M. NATAŠI, dipl. inž. arhitekture, iz Bara, LICENCA ovlaštenog inženjera za obavljanje djelatnosti izrade tehničke dokumentacije i građenje objekta.
2. Ova Licenca se izdaje na neodređeno vrijeme.

### Obrazloženje

Aktom, br. UP I 107/7-3388/1 od 16.07.2018. godine, Janković Nataša, dipl. inž. arhitekture, iz Bara, obratila se ovom ministarstvu zahtjevom za izdavanje licence ovlaštenog inženjera za obavljanje djelatnosti izrade tehničke dokumentacije i građenje objekta.

Uz zahtjev imenovana je ovom ministarstvu dostavila sledeće dokaze:

- Diplomu postdiplomskih specijalističkih akademskih studija, izdatu od strane Arhitektonskog fakulteta u Podgorici, Univerziteta Crne Gore, broj 239 od 26.08.2015.godine;
- Uvjerenje o obavljenom stručnom osposobljavanju, br. 2319/1 od 16.10.2015.godine, izdato od strane »Kroling« d.o.o. iz Danilovgrada;
- Uvjerenje o angažovanju na stručnim poslovima, izdato od strane »NTG Projekt« d.o.o. iz Bara;
- uvjerenje da u kaznenoj evidenciji ne postoje podaci o osuđivanosti za imenovanu;
- ovjerenu fotokopiju radne knjižice i ovjerenu kopiju lične karte.

Ministarstvo održivog razvoja i turizma, razmotrilo je podnijeti zahtjev pa je odlučilo kao u dispozitivu ovog rješenja, a ovo sa sledećih razloga:

Naime, članom 123 stav 1 Zakona o planiranju prostora i izgradnji objekata («Službeni list Crne Gore» br. 64/17), propisano je da ovlašćeni inženjer može da bude fizičko lice koje obavlja poslove izrade tehničke dokumentacije odnosno građenje objekta, odgovarajuće struke, sa visokim obrazovanjem, odnosno najmanje kvalifikacijom VIII podnivoa okvira kvalifikacije i najmanje tri godine radnog iskustva na stručnim poslovima izrade tehničke dokumentacije i građenja objekta.

Članom 3 stav 1 tačka 1 Pravilnika o načinu i postupku izdavanja, mirovanja licence i načinu vođenja registra licenci („Službeni list Crne Gore” br. 79/17), utvrđene su vrste licenci, a između ostalih i licenca ovlaštenog inženjera koja se izdaje fizičkom, licu za obavljanje djelatnosti izrade tehničke dokumentacije i građenje objekta.

Članom 4 stav1 tač. 1-4. Pravilnika, utvrđeno je da se u postupku izdavanja licence ovlašćenog inženjera, provjerava:

1. identitet podnosioca zahtjeva;
2. da li podnosilac zahtjeva posjeduje visoko obrazovanje, odnosno najmanje kvalifikacije VII1 podnivoa okvira kvalifikacija, odnosno da li je izvršeno priznavanje inostrane obrazovne isprave najmanje kvalifikacije VII1 podnivoa okvira kvalifikacija;
3. da li podnosilac zahtjeva ima najmanje tri godine radnog iskustva na stručnim poslovima izrade tehničke dokumentacije i građenju objekta sa visokim obrazovanjem, odnosno najmanje kvalifikacije VII1 podnivoa okvira kvalifikacije i
4. da li je podnosilac zahtjeva osuđivan za krivično djelo za koje se gonjenje preduzima po službenoj dužnosti.

Stavom 3 istog člana Pravilnika, utvrđeno je da se radno iskustvo u smislu stava 1 tačka 3 ovog člana, smatra radno iskustvo u svojstvu saradnika na izradi tehničke dokumentacije na građenju objekta, odnosno izvođenja pojedinih radova na građenju objekta. Stavom 4 istog člana Pravilnika, utvrđeno je da se izuzetno od stava 3 ovog člana, fizičkom licu koje posjeduje licencu za izradu tehničke dokumentacije i građenje objekata, izdatu po propisima koji su važili do donošenja ovog propisa, radno iskustvo može dokazati na osnovu uvida u dokumentaciju koja je bila osnov za njeno izdavanje.

Članom 137 stav 1 Zakona, propisano je da se licenca za fizičko lice izdaje na neodređeno vrijeme.

Rješavajući po predmetnom zahtjevu, a na osnovu uvida u dostavljene dokaze, ovo ministarstvo nalazi, da su se u konkretnoj pravnoj stvari stekli uslovi za primjenu čl. 123 stav 1 i 135 stav 2 Zakona o planiranju prostora i izgradnji objekata, a u vezi čl 3 stav 1 tač. 1 i čl. 4 Pravilnika o načinu i postupku izdavanja, mirovanja licence i načinu vođenja registra licenci.

Saglasno izloženom, riješeno je kao u dispozitivu ovog rješenja.

PRAVNA POUKA: Protiv ovog rješenja može se pokrenuti upravni spor tužbom kod Upravnog suda Crne Gore u roku od 20 dana od dana prijema istog.

OVLAŠĆENO SLUŽBENO LICE  
Nikola Petrović





## 1.8. Urbanističko-tehnički uslovi

<b>URBANISTIČKI USLOVI</b>													
1.	<p style="text-align: center;"><u>Sekretarijat za uređenje prostora</u></p> <p><b>Broj:</b> <u>07-352/19-322</u></p> <p><b>Datum:</b> <u>22.04.2019.god.</u></p> <div style="text-align: center;">             Crna Gora  <b>O P Š T I N A B A R</b> </div>												
2.	<p>Sekretarijat za uređenje prostora Opštine Bar, rješavajući po zahtjevu <b>Jevtović Miloša iz Bara</b>, na osnovu člana 116 Zakona o planiranju prostora i izgradnji objekata ( Sl. List »CG«, broj 64/17, 44/18, 63/18 i 11/19), Pravilnika o bližim uslovima za postavljanje odnosno građenje privremenih objekata, uređaja i opreme (Sl. List »CG«, broj 64/17), Odluke donošenju programa građenja, postavljanja i uklanjanja privremenih objekata na teritoriji Opštine Bar (Sl. List »CG«, broj 13/19) i Programa privremenih objekata na području Opštine Bar za period od 2019.godine do 2023.godine ( Sl. List »CG«, broj 13/19) izdaje:</p>												
3.	<p><b>URBANISTIČKE USLOVE</b> za izradu tehničke dokumentacije za postavljanje privremenog objekta:</p> <p><b>Ugostiteljska terasa</b> – lokacija označena br. 13.23 u Opštini Bar predviđena - Programom privremenih objekata na području Opštine Bar za period od 2019. do 2023. godine</p>												
4.	<p><b>PODNOŠILAC ZAHTJEVA:</b> <b>Jevtović Miloš iz Bara</b></p>												
5.	<p><b>PLANIRANO STANJE</b></p>												
5.1	<p><b>Namjena objekta, površina i lokacija objekta</b>  <b>Lokacija:</b> 5761/2 KO Novi Bar, Opština Bar  <b>Ugostiteljska terasa - P= 75 m<sup>2</sup></b></p> <p><b>Tabelarni prikaz lokacije:</b>            13.TOPOLICA:JOVANA TOMAŠEVIĆA      DRŽAVNO ZEMLJIŠTE      zona I</p> <table border="1" style="width: 100%; border-collapse: collapse;"> <thead> <tr> <th style="width: 10%;">Broj lokacije</th> <th style="width: 20%;">Vrsta objekta</th> <th style="width: 20%;">Namjena objekta</th> <th style="width: 10%;">Površina lokacije po m2</th> <th style="width: 25%;">Opis privremenog objekta</th> <th style="width: 15%;">Intervencije</th> </tr> </thead> <tbody> <tr> <td style="text-align: center;">13.23</td> <td>Ugostiteljska terasa; Montažno-demontažna</td> <td>Ugostiteljska djelatnost</td> <td style="text-align: center;">75</td> <td>Otvorena terasa na podlozi završno obrađenoj behatonom. Zaštita od sunca ostvarena platnenim suncobranima.</td> <td style="text-align: center;">/</td> </tr> </tbody> </table>	Broj lokacije	Vrsta objekta	Namjena objekta	Površina lokacije po m2	Opis privremenog objekta	Intervencije	13.23	Ugostiteljska terasa; Montažno-demontažna	Ugostiteljska djelatnost	75	Otvorena terasa na podlozi završno obrađenoj behatonom. Zaštita od sunca ostvarena platnenim suncobranima.	/
Broj lokacije	Vrsta objekta	Namjena objekta	Površina lokacije po m2	Opis privremenog objekta	Intervencije								
13.23	Ugostiteljska terasa; Montažno-demontažna	Ugostiteljska djelatnost	75	Otvorena terasa na podlozi završno obrađenoj behatonom. Zaštita od sunca ostvarena platnenim suncobranima.	/								



**Opšti uslovi:**

Privremeni objekti se mogu postavljati odnosno graditi pod uslovom da :

- Ne narušavaju komunalne funkcije
- Ne ugrožavaju infrastrukturu i pješačke komunikacije
- Se ne postavljaju na uređenim zelenim površinama, već isključivo na neuređenim površinama koje bi se postavljanjem privremenog objekta oplemenile
- Ne narušavaju integritet kulturnih dobara sa zaštićenom okolinom
- Ne ugrožavaju životnu sredinu (prekomjerna buka, štetna isprenja, zagađenja, stvaranje opasnog otpada i sl.)
- Ne nalaze se u neposrednoj blizini definisanoj Programom primarnih ugostiteljskih objekata osim ako nisu u funkciji primarnog ugostiteljskog objekta
- Ne ometaju ulaz u drugi poslovni ili stambeni prostor
- Ne zaklanjaju izlog drugog poslovnog prostora
- Ne zaklanjaju pogled na poznate gradske vizure
- Ne ometaju rad muzeja, školskih ustanova, vjerskih objekata i slično,
- Ne ometaju pristup vozila hitnih i komunalnih službi
- Se licima smanjene pokretljivosti i licima sa invaliditetom obezbijedi nesmetan pristup i korišćenje

Privremeni objekti moraju se svojim izgledom i gabaritom uklapati u ambijent lokacije na kojoj se pozicioniraju.

**Uslovi za ugostiteljsku terasu:**

Ugostiteljska terasa (u daljem tekstu: terasa) je prostor ispred ili pored ugostiteljskog objekta koji je u njegovoj funkciji. Ulazi u nju mogu biti sa strana u liniji sa trotoarom zgrade, a mogu biti i na centru frontalnog dijela terase, kao i obje ove mogućnosti.

Horizontalni gabariti terasa su zavisni od širine poslovnog prostora koji se koristi. Površina na koju se terasa ugostiteljskog objekta može postavljati određena je dužinom fronta ugostiteljskog objekta. Površina terase može biti proširena na okolnu površinu, pod uslovom da se pribavi saglasnost vlasnika, odnosno korisnika prostora dijela zgrade ispred kog se terasa postavlja;

Terasa se, po pravilu, postavlja tako da bude odvojena od zgrade u kojoj se ugostiteljski objekat nalazi, a kada se postavlja uz zgradu ne smije ometati glavne pješačke tokove i narušavati arhitektonske i urbanističke vrijednosti zgrade;

U nastavku su smjernice za postavljanje terase u odnosu na kolske saobraćajnice sa pripadajućim trotoarom:

- širina dijela trotoara za kretanje pješaka mora biti najmanje 2m u I i II zoni, u ostalim zonama najmanje 1.2 m;
- širina dijela trotoara za kretanje pješaka kod terase duže od 6 m, terase u nizu i terase postavljene u neposrednoj blizini pješačkog prelaza, stajališta javnog prevoza i raskrsnice mora biti najmanje 2 m;
- ivica terase mora biti udaljena od ivice kolovoza koji je bez trotoara najmanje 0.3 m;





- ivica terase mora biti udaljena od pješačkog prelaza najmanje 2 m;
- ivica terase mora biti udaljena od stajališta javnog prevoza najmanje 2 m.

Ukoliko se postavljaju terase u nizu, granična linija koja ih odvaja od kolskog, odnosno pješačkog saobraćaja, mora biti pravilna, bez naizmjeničnih pješačkih putanja.

U nastavku su smjernice za postavljanje terase u odnosu na objekte i urbani mobilijar:

- terasa ne smije ometati ulaz u drugi poslovni ili stambeni prostor;
- terasa ne smije zaklanjati izlog drugog poslovnog prostora niti ometati njegov rad, kao i muzeja, školskih ustanova, vjerskih objekata i sl.;
- ukoliko se postavlja u blizini drveta, žardinjere, sadnice, žive ograde i drugog objekta zelenila, mora omogućiti njihovo nesmetano održavanje;
- terasa ne smije ometati pogled na poznate gradske vizure;
- u blizini spomenika, skulptura, fontana ili česmi, postavlja se na rastojanju ne manjem od 2.5 m, tako da se ne nalazi na njima pripadajućim površinama, i da omogućava njihovo nesmetano održavanje i korišćenje;
- ukoliko lokacija to dozvoljava, može se postaviti ispred objekta za pružanje ugostiteljskih usluga (privremenog ili stalnog)

Terasa se organizuje na postojećoj gotovoj podlozi, a u slučaju da postojeća podloga nije odgovarajuća, može se postaviti montažno-demontažna podloga (deking ili sl.) ili izuzetno betonska podloga. Podna platforma ne može biti visine veće od 10 cm.

Betoniranje podloge za postavljanje ugostiteljskih terasa nije dozvoljeno u granicama zaštićenih prirodnih dobara, u granicama nepokretnog kulturnog dobra i njegove zaštićene okoline, kao i u granicama prirodnog i kulturno-istorijskog područja Bara.

Elementi terase treba da dimenzijama, težinom, međusobnim vezama i postavljanjem, omogućavaju brzu montažu, demontažu i transport, ne oštećuju površinu na koju se postavljaju, okolno zelenilo, i da budu pogodni za nesmetano kretanje djece, starijih osoba i lica sa invaliditetom.

Opremu ugostiteljskih terasa čine stolovi, stolice, suncobrani i eventualno ograde. Za zaštitu od sunca na otvorenim terasama dozvoljeno je postavljanje suncobrana, tendi, pergola ili lakih konstrukcija u skladu sa smjericama Programa.

Ukoliko se terase postavljaju u nizu, razlika između ugostiteljskih objekata ostvaruje se različitom opremom otvorene terase, koja se međusobno usklađuje po vrsti, dimenziji i boji.

Nije dozvoljeno zatvaranje ugostiteljske terase, osim u zimskom periodu kada se može odobriti zastakljivanje terase staklenim panelima visine do 2 m u cilju zaštite od vremenskih prilika i to isključivo za terase natkrivene lakim drvenim konstrukcijama, uz obavezu da se paneli uklone u ljetnjem periodu. Ne dozvoljava se zatvaranje kompletne površine terase staklenim panelima već se isti postavljaju na stranama na kojima je to potrebno radi zaštite od vremenskih

prilika uz obavezu da komunikacioni koridori (ulaz i izlaz) budu slobodni i nezastakljeni.

Ograđivanje ugostiteljskih terasa može biti do visine 100 cm i ne smije biti fiksirano za podlogu. Za ograđivanje se mogu koristiti vaze, žardinjere ili lako prenosivi stubići, ukrasni lanci i ukrasni konopi.

Tenda se može postaviti iznad ulaza u poslovne prostore ili može biti samostojeća, postavlja se na metalnu konstrukciju i napravljena je od impregniranog, plastificiranog ili drugog platna. Tende koje se postavljaju na javnim površinama moraju biti bijele boje ili bež nijanse i dozvoljeno je na donjem dijelu ispisivanje natpisa firme.

Pergola u sklopu ugostiteljske terase, se može postaviti iznad ulaza u poslovne prostore ili može biti samostojeća, izrađuje se od drvene konstrukcije i prekrivena je puzavicama ili vinovom lozom, izuzetno bijelim ili bež PVC platnom.

Suncobrani kao oprema ugostiteljske terase ne smiju biti agresivni oblikom, veličinom i bojom i moraju biti uniformni. Prihvatljivi su suncobrani prekriveni isključivo akrilnim impregniranim platnom i sklopivim mehanizmom. Boja platna (zastora) treba da bude diskretna. Poželjna je bijela i bež boja dok se u izuzetnim slučajevima kada se to potvrđuje analizom okolnog ambijenta mogu koristiti i neke druge boje (teget, bordo, tamnija zelena.), ali nikako jarke i agresivne boje.

Postavljen i otvoren suncobran može natkrivati samo tlocrtnu površinu ukupne površine odobrene terase, bez mogućnosti zatvaranja bočnih vertikalnih strana najlonom ili nekim drugim materijalom, odnosno konstrukcijom. Suncobran mora imati pokretni oslonac na tlu, izrađen tako da se lako skapa i prenosi, a na donjem dijelu mora imati zaštitu protiv oštećenja podne podloge pomicanjem ili povlačenjem.

Na javnim površinama nije dozvoljeno isticanje reklamnih sadržaja na suncobranima i tendama koji se ne odnose na natpise naziva lokala. Natpisi naziva lokala mogu se naći na obodima tendi i moraju biti u skladu sa osnovnim tonom pokrivača.

Oprema ugostiteljskih terasa (mobilijar) treba da bude lagana, ujednačena, jednostavnih linija, po mogućnosti od prirodnih materijala. Savremeni dizajn je veoma preporučljiv.

Postavljanje uređaja za hlađenje i zagrijavanje terase električnom energijom vrši se u skladu sa posebnim propisima koji se odnose na električne i termotehničke instalacije.

Pod terase je kamen, keramika je protiv-klizna pastelnih tonova, brodski pod, dekovi, parket, beton fine završme obrade. Dimenzionisanje ograde je po gore navedenom pravilniku, a materijalizacija kao u prethodnom stavu. Pokrivanje terase je lakom konstrukcijom (laminirano drvo, drvene grede, čelična konstrukcija ili drugi pogodni metali), u prirodnim bojama u mat varijanti. Krovni pokrivač, kao u prethodnoj tački. Terasa se organizuje na postojećoj gotovoj



	<p>podlozi, a u slučaju da postojeća podloga nije odgovarajuća, može se postaviti montažno-demontažna podloga (deking ili sl.) ili izuzetno betonska podloga. Podna platforma ne može biti visine veće od 10 cm. Betoniranje podloge za postavljanje ugostiteljskih terasa nije dozvoljeno u granicama zaštićenih prirodnih dobara, u granicama nepokretnog kulturnog dobra i njegove zaštićene okoline, kao i u granicama prirodnog i kulturno-istorijskog područja na teritoriji opštine Bar.</p> <p><b>Vrsta privremenog objekta po načinu na koji je pričvršćen za tlo definisana je u tabeli za svaku lokaciju pojedinačno.</b></p>
5.2	<p><b>Pravila parcelacije</b></p> <p>Ugostiteljska terasa predviđa se na 5761/2 KO Novi Bar, Opština Bar.</p>
6.	<p><b>PREPORUKE ZA SMANJENJE UTICAJA I ZAŠTITU OD ZEMLJOTRESA, KAO I DRUGE USLOVE ZA ZAŠTITU OD ELEMENTARNIH NEPOGODA I TEHNIČKO-TEHNOLOŠKIH I DRUGIH NESREĆA</b></p> <p>Tehničkom dokumentacijom predvidjeti mjere zaštite od požara shodno propisima za ovu vrstu objekata. U cilju zaštite od elementarnih nepogoda postupiti u skladu sa Zakonom o zaštiti i spašavanju (»Službeni list CG«, br.13/07, 05/08, 86/09 i 32/11 i 54/16) i Pravilnikom o mjerama zaštite od elementarnih nepogoda (»Službeni list RCG«, br.8/93) i Zakonu o zapaljivim tečnostima i gasovima (»Službeni list CG«, br.26/10 i 48/15). Tehničkom dokumentacijom predvidjeti mjere zaštite shodno Zakonu o zaštiti i zdravlju na radu („Službeni list CG“, br.34/14).</p> <p>Zbog izražene seizmičnosti područja statiku računati na IX stepen MCS skale</p>
7.	<p><b>USLOVI I MJERE ZAŠTITE ŽIVOTNE SREDINE</b></p> <p>Privremeni objekti se ne smiju postavljati na uređenim zelenim površinama. Poželjno ih je postavljati na neuređenim površinama koje bi na taj način bile oplemenjene.</p> <p>Privremeni objekti se ne smiju postavljati ako na bilo koji način ugrožavaju životnu sredinu (prekomjerna buka, štetna isparenja, opasni otpad i sl.).</p> <p>Poštovati Zakon o procjeni uticaja na životnu sredinu, 73/10, 40/11, 27/13 i 52/16), Uredbu o projektima za koje se vrši procjena uticaja na životnu sredinu („Službeni list RCG“, br.20/07, „Službeni list CG“, br.47/13, 53/14), kao i podzakonske akte koji proizilaze iz zakona.</p>
8.	<p><b>USLOVI I MJERE ZAŠTITE PRIRODNIH DOBARA</b></p> <p>U zoni zahvata Programa, a van zona morskog dobra i nacionalnog parka shodno smjernicama i uslovima Agencije za zaštitu prirode i životne sredine, nalaze se sjedeća zaštićena prirodna dobra:</p> <ul style="list-style-type: none"><li>• ranije kategorisani kao hortikulturni objekti : Park muzej na Topolici;</li><li>• zaštićeni - pojedinačni dendrološki objekti<ol style="list-style-type: none"><li>a) hrast česvina ili crnika (Quercus ilex) na Crnom Rtu kod Sutomora, jedan primjerak kod željezničkih stepenica u Sutomoru</li><li>b) Maslina (Olea europea) na lokaciji Mirovica u Starom Baru.</li></ol></li></ul> <p>Za zone zahvata Programa nije urađen poseban dokument koji integralno propisuje režime, zone i mjere zaštite i korišćenje prirodnih resursa i dobara (lokalni ekološki akcioni plan, lokalni plan biodiveriteta i dr) pa se u slučaju</p>

	<p>zaštićenih područja/zaštićenih prirodnih dobara primjenjuju propisi i dokumentacija u kojima su u svakom pojedinačnom slučaju ustanovljeni posebni režimi, zone i mjere zaštite i korišćenja. Za ostala ekološki značajna područja (potencijalni park Prirode Rumija, EMERALD, IPA, IBA područja, staništa natura 2000) važe opšti režimi zaštite biodiverziteta/ zaštite prirode.</p> <ul style="list-style-type: none"><li>• Uslovi zabrane i ograničenja pod kojima se radnje, aktivnosti i djelatnosti mogu realizovati u zoni zahvata Programa</li></ul> <p>Pored uslova, zabrane i ograničenja koja su propisana Zakonom o zaštiti prirode (“Sl.list CG” br. 54/16) prilikom planiranja građevinskih objekata i infrastrukture treba ispoštovati sledeće uslove, zabrane i ograničenja koji se odnose na :</p> <ul style="list-style-type: none"><li>• izbor mikrolokacije novih privremenih objekata van zaštićenih područja</li><li>• nedozvoljenu gradnju objekata koji zbog svojih karakteristika (način izgradnje, vrsta, veličina/kapacitet, tehnologija i sl.) mogu oštetiti ili imati uticaj na prirodnu vrijednost zaštićenog područja.</li></ul> <p><b>Za privremene objekte locirane u zaštićenom području, podnosilac zahtjeva dužan je da pribavi od Agencije za zaštitu prirode i životne sredine Dozvole za obavljanje radnji, aktivnosti i djelatnosti u zaštićenom području za svaki pojedinačni novi privremeni objekat.</b></p>
9.	<b>USLOVI I MJERE ZAŠTITE NEPOKRETNIH KULTURNIH DOBARA I NJIHOVE ZAŠTIĆENE OKOLINE</b>
	<p>Prostor i neposredna okolina, odnosno zone, koje su predviđene za postavljanje privremenih objekata, a na kojima se nalaze nepokretna kulturna dobra, u zahvatu Programa su:</p> <ul style="list-style-type: none"><li>• Topolica: Jovana Tomaševića i Ulica šetalište Kralja Nikole, koje se nalaze u neposrednoj blizini kulturnog dobra bivši dvorac kralja Nikole na Topolici</li><li>• Stari Bar, u neposrednoj blizini kulturnog dobra Stari grad Bar, tj. u okviru kulturnog dobra Čaršija i Podgrađe, oko bedema u prečniku od 300 m</li><li>• Veliki Pijesak u neposrednoj blizini kulturnog dobra Ruševine crkve na Velikom Pijesku.</li></ul> <p>Na lokacijama, koje su predviđene za postavljanje privremenih objekata, a na kojima se nalaze nepokretna kulturna dobra, postavljanje privremenih objekata mora se izvršiti u skladu sa uslovima propisanim Programom i konzervatorskim uslovima Uprave za zaštitu kulturnih dobara. Na ovim lokacijama je potrebno obezbijediti zaštitu integriteta kulturnih i nepokretnih dobara sa zaštićenom okolinom i ne dozvoljava se bilo kakva izgradnja i rušenje koje bi izazvalo devastaciju kulturnog dobra.</p> <p><b>Ukoliko se tokom postavljanja/građenja privremenog objekta dobara naiđe na slučajna otkrića/ nalaze od arheološkog značaja, zakonska obaveza je postupanje u skladu sa članom 87 i članom 88 Zakona o zaštiti spomenika kulture (Sl.list CG, br.49/10 i 40/11). Obaveza poštovanja navedenih odredbi Zakona o zaštiti spomenika kulture mora se posebno naglasiti i sprovesti u svim fazama izrade dokumentacije potrebne za postavljanje odnosno građenje privremenih objekata u granicama kulturnih dobara i njihove zaštićene okoline.</b></p>



	<p><b>Za postavljanje planiranih privremenih objekata u granicama kulturnih dobara i njihove zaštićene okoline, Uprava za zaštitu kulturnih dobara, na zahtjev vlasnika, odnosno držaoca kulturnog dobra izdaje konzervatorske uslove, u skladu sa članom 102 Zakona o zaštiti spomenika kulture (Sl.list CG, br. 49/10 I 40/11).</b></p>
10.	<p><b>USLOVI ZA LICA SMANJENE POKRETLJIVOSTI I LICA SA INVALIDITETOM</b>                  Tehničkom dokumentacijom obezbjediti prilaz i upotrebu objekta/objekata licima smanjene pokretljivosti u skladu sa članom 71 Zakona o planiranju prostora i izgradnji objekata i Pravilnikom o bližim uslovima i načinu prilagođavanja objekata za pristup i kretanje lica smanjene pokretljivosti i lica sa invaliditetom („Sl. list CG“ broj 48/13 i 44/15).</p>
11.	<p><b>SAOBRAČAJNI USLOVI</b>                  U skladu sa postojećim saobraćajnim površinama organizovati pristup privremenom objektu, kretanje, i parkiranje korisnika. Za privremene objekte locirane uz magistralni put potrebno je pribaviti saglasnost od Uprave za saobraćaj.</p>
12.	<p><b>USLOVI ZA ODVOŽENJE ČVRSTOG OTPADA</b>                  Način i mjesto odlaganja čvrstog otpada regulisati sa D.O.O Komunalne djelatnosti Bar.</p>
13.	<p><b>USLOVI ZA PRIKLJUČENJE NA INFRASTRUKTURU</b></p>
13.1	<p><b>Uslovi priključenja na elektroenergetsku infrastrukturu</b>                  Prilikom izrade tehničke dokumentacije potrebno je poštovati sljedeće preporuke EPCG:  <ul style="list-style-type: none"> <li>•Tehnička preporuka za priključke potrošača na niskonaponsku mrežu TP-2 (II dopunjeno izdanje)</li> <li>•Tehnička preporuka – Tipizacija mjernih mjesta</li> <li>•Uputstvo i tehnički uslovi za izbor i ugradnju ograničavača strujnog opterećenja</li> <li>•Tehnička preporuka TP-1b - Distributivna transformatorska stanica DTS – EPCG 10/0.4 Kv</li> </ul> </p>
13.2	<p><b>Ostali infrastrukturni uslovi</b>                  Tehničke uslove priključenja na infrastrukturu investitor pribavlja od organa za tehničke uslove, za svaki privremeni objekat pojedinačno.</p>
14.	<p><b>POTREBA IZRADE GEODETSKIH, GEOLOŠKIH (GEOTEHNIČKIH, INŽENJERSKO-GEOLOŠKIH, HIDROGEOLOŠKIH, GEOMEHANIČKIH I SEIZMIČKIH) PODLOGA, KAO I VRŠENJA GEOTEHNIČKIH ISTRAŽNIH RADOVA I DRUGIH ISPITIVANJA</b>                  Za potrebe projektovanja odnosno izrade idejnih i glavnih projekata izraditi elaborate o geološkim istraživanjima u skladu sa odredbama Zakona o geološkim istraživanjima („Sl. list RCG“ broj 28/93,27/94,42/94,26/07 i Sl.list CG br. 28/11), za objekte definisane članom 7 Zakona.</p>
15.	<p><b>DINAMIKA KORIŠĆENJA PRIVREMENIH OBJEKATA</b>                  Načelno, po ovom kriterijumu postoje dvije grupe objekata:  <ul style="list-style-type: none"> <li>• sezonski – koji su aktivni isključivo u vrijeme sezone i vezani su za turističke sadržaje</li> <li>• cjelogodišnji koji su aktivni tokom cijele godine.</li> </ul>                 Sezonski objekti su orjentisani potrebama turista (sladoled, hladni napici, brza hrana, bižuterija, suveniri, odjeća i oprema za plažu, igračke i slično), dok su stalni objekti više okrenuti svakodnevnim potrebama ili navikama građana (novine, časopisi, cigarete, priručna kozmetika, bankomati, higijenske potrebe,</p>

	<p>sitni alati i razna potrošna roba, brza hrana i slično).</p> <p>Uslov za postavljanje sezonskih privremenih objekata je da budu aktivni od <b>1.maja do 31.oktobra a ne kraće od 4 mjeseca (1.jun do 30.septembar).</b> <b>U slučaju da postoji zainteresovanost korisnika privremenog sezonskog objekta, može se odobriti korišćenje tokom čitave godine, ukoliko taj objekat ispunjava uslove propisane ovim Programom. O ispunjenosti uslova odlučuje Sekretarijat nadležan za uređenje prostora.</b></p> <p>Ovaj uslov ne odnosi se na ugostiteljske terase na području Tržnog centra, Velikog Pijeska, Dubrave, Bušata, Starog Bara i Ostrosa, gdje vrijeme korišćenja ne može biti kraće od 4 mjeseca.</p> <p>Ovaj minimalni vremenski period ne odnosi se na organizovanje prezentacija, prigodnih proslava ili manifestacija i slično, odnosno za objekte organizacije događaja i reklamiranje, oglašavanje i pružanje informacija. Period na koji se postavljaju ovi objekti određuje organ lokalne samouprave nadležan za poslove uređenja prostora, prilikom izdavanja urbanističkih uslova.</p>
16.	<b>PRAVILA ZA KONZERVIRANJE PRIVREMENIH OBJEKATA U ZIMSKOM PERIODU</b>
	<p>Pokretne montazno-demontažne privremene objekte koji imaju sezonski karakter korisnici su dužni, najkasnije 15 dana nakon isteka odobrenog perioda korišćenja, ukloniti sa javnih i privatnih površina.</p> <p>Ukoliko je postavljanje privremenog objekta zahtijevalo i postavljanje odgovarajuće podloge, korisnici su dužni da uklone i podlogu. Predmetu lokaciju treba osloboditi od cjelokupnog mobilijara, predmeta i stvari i vratiti u predhodno stanje.</p> <p>Privremeni objekti koji svojim gabaritima, a i načinom izrade nisu podesni za uklanjanje tokom zimskog perioda moraju se konzervirati na način da svojim izgledom ne narušavaju ambijent.</p> <p>Terasa ugostiteljskih objekata-natkrivene i nenatkrivene, na kojima se djelatnost obavlja sezonski, za vrijeme perioda u kome se djelatnost ne obavlja, osloboditi od svih vrsta mobilijara i opreme i držati ih u urednom stanju. Ugostiteljske terase ne mogu služiti kao magacinski prostori za mobilijar.</p> <p>Privremeni objekti (kiosci, montažni eloksirani zatvoreni objekti), čije uklanjanje sa terena zbog vrste, gabarita ili drugih razloga nije moguće treba držati u urednom stanju. Objekat je potrebno osloboditi od robe namijenjene za trgovinu ili pružanje druge vrste usluga. Korisnik je dužan da staklene i druge providne površine objekta maskira/obljepi bijelim papirom ili drugim sličnim zastorom.</p>
17.	<b>MOGUĆNOST FAZNE IZGRADNJE</b>
	<b>Privremeni objekti se ne mogu postavljati odnosno graditi u fazama.</b>
18.	<b>TEHNIČKA DOKUMENTACIJA</b>
	<p>Tipski projekat dobijen od proizvođača, ukoliko se radi o gotovom tipskom objektu, odnosno idejno rješenje za objekte do 30m<sup>2</sup> koji se montiraju na licu mjesta, kao i fotografije opreme koja se postavlja na ugostiteljskoj terasi.</p> <p>Za objekte bruto površine preko 30m<sup>2</sup> tehničku dokumentaciju čini revidovan glavni projekat i fotografije opreme koja se postavlja na ugostiteljskoj terasi.</p>



19.	<b>POTREBA PRIBAVLJANJA SAGLASNOSTI GLAVNOG GRADSKOG ARHITEKTE</b>	
	U skladu sa članom 87 Zakona o planiranju prostora i izgradnji objekata, neophodno je pribaviti Saglasnost na spoljni izgled privremenog objekta od strane <b>Glavnog gradskog arhitekta</b> .	
20.	<b>NAPOMENA:</b> <ul style="list-style-type: none"> <li>• Urbanistički uslovi predstavljaju informaciju iz Programa privremenih objekata i <b>na osnovu njih se ne stiče nikakvo pravo.</b></li> <li>• Shodno članu 117. Zakona o planiranju prostora i izgradnji objekata, korisnik je dužan da 15 dana prije postavljanja/građenja privremenog objekta, dostavi prijavu sa svom tehničkom dokumentacijom i Saglasnostima, Dozolama traženim UU, nadležnoj urbanističko građevinskoj inspekciji.</li> <li>• Za postavljanje/građenje privremenog objekta plaća se lokalna komunalna taksa. Iznos lokalne komunalne takse utvrđuje organ lokalne uprave nadležan za poslove lokalnih prihoda.</li> </ul>	
21.	<b>DOSTAVLJENO:</b> <ul style="list-style-type: none"> <li>- Podnosiocu zahtjeva</li> <li>- Komunalnoj policiji</li> <li>- Sekretarijatu za finansije</li> <li>- Urbanističko-građevinskoj inspekciji</li> <li>- U spise predmeta</li> <li>- a/a</li> </ul>	
22.	<b>OBRADIVAČI URBANISTIČKIH USLOVA:</b>	<b>Valentina Radošević</b>
		potpis <i>V. Radošević</i>
23.	<b>OVLASČENO SLUŽBENO LICE:</b>	<i>N. Pavićević</i> Sekretar <b>Nikoleta Pavićević</b>
24.	<b>M.P.</b>	potpis <i>N.P.</i>
25.	<b>PRILOZI</b>	
	<ul style="list-style-type: none"> <li>- Grafički prilog iz Programa privremenih objekata</li> <li>- List nepokretnosti i kopija plana</li> </ul>	



Crna Gora  
OPŠTINA BAR

Sekretarijat za uređenje prostora

Broj: 07-352/19-322  
Bar, 22.04.2019.godine

Izvod iz Programa privremenih objekata na području Opštine Bar  
za period od 2019.godine do 2023.godine  
(Sl. List »CG«, broj 13/19)  
lokacija br.13.23 u Opštini Bar

obradila  
Valentina Radošević  
*V. Radošević*

  
Sekretar  
Nikoleta Pavićević  
*N. Pavićević*

### LEGENDA

	KIOSK
	PRODAJNI PANO I PRODAJNI PULT
	ŠTAND
	KONZERVATOR ZA SLADOLED
	UGOSTITELJSKI APARAT (KOKICE ITD.)
	KLUPA ZA DOJILJE
	PRIVREMENI UGOSTITELJSKI OBJEKAT
	UGOSTITELJSKA TERASA
	PRIVREMENI OBJEKAT ZA TRGOVINU I USLUGE
	PRIVREMENO PARKIRALIŠTE
	PIJACA
	ZABAVNI PARK
	AUTO KAMP
	OBJEKAT ZA SERVISIRANJE I PRANJE VOZILA
	SPORTSKI OBJEKAT-OTVORENI TEREN
	NATKRIVENI/ZATVORENI SPORTSKI OBJEKAT
	MONTAŽNA PARKING GARAŽA
	DJEČIJE IGRALIŠTE
	MONTAŽNA HALA I HANGAR
	RECIKLAŽNO DVORIŠTE
	SOLARNO STABLO
	GRANICA MORSKOG DOBRA
	GRANICA NEPOKRETNOG KULTURNOG DOBRA
	GRANICA NEPOSREDNE OKOLINE KULTURNOG DOBRA







## List nepokretnosi za poslovni prostor 1

UPRAVA ZA NEKRETNINE

PODRUČNA JEDINICA  
BAR

Broj: 102-956-8697/2019  
Datum: 12.04.2019.  
KO: NOVI BAR

CRNA GORA  
UPRAVA ZA NEKRETNINE



Na osnovu člana 173 Zakona o državnom premjeru i katastru nepokretnosti ("Sl. list RCG" br. 29/07, "Sl. list CG" br. 73/10, 032/11, 040/11, 043/15, 037/17 i 17/18), postupajući po zahtjevu JEVIĆ MILOŠA, , za potrebe izdaje se

### LIST NEPOKRETNOSTI 1865 - IZVOD

Podaci o parcelama									
Broj	Podbroj	Broj zgrade	Plan Skica	Datum upisa	Potes ili ulica i kućni broj	Način korišćenja Osnov sticanja	Bon. Klasa	Površina m <sup>2</sup>	Prilog
5761	2		28 94		Topolica	Zemljište uz zgrade		2238	0.00
5761	2	1	28 94		Topolica	Stambeno-poslovne zgrade		956	0.00
Ukupno								3194	0.00

Podaci o vlasniku ili nosiocu			
Matični broj - ID broj	Naziv nosioca prava - adresa i mjesto	Prava	Obim prava
601000060066	CRNA GORA PODGORICA Podgorica	Svojina	1/1
000002901002	OPŠTINA BAR BULEVAR REVOLUCIJE BR.1 Bar	Raspodaganje	1/1

Podaci o objektima i posebnim djelovima						
Broj Podbroj	Broj zgrade	Način korišćenja Osnov sticanja Sobnost	PD Godina izgradnje	Spratnost/ Sprat Površina	Prava Vlasnik ili nosilac prava Adresa, Mjesto	
5761	2	1	Stambeno-poslovne zgrade	0	956	Svojina 1/1 ZAVOD ZA IZGRADNJU BARA 000002002744 VLADIMIRA ROLOVIĆA 15/2 Bar
5761	2	1	Poslovni prostor u vanprivredni KUPOVINA I	1	P 77	Svojina 1/1 "JEVIĆ" DOO BAR 000002342731 POPOVIĆ BR.50

Ne postoje tereti i ograničenja.

Taksa naplaćena na osnovu Tarifnog broja 1, Zakona o administrativnim taksama ("Sl. list CG, br. 18/19) u iznosu od 2 eura. Naknada za korišćenje podataka premjera, katastra nepokretnosti i usluga, naplaćena na osnovu člana 174 Zakona o državnom premjeru i katastru nepokretnosti ("Sl. list RCG" br. 29/07, "Sl. list CG" br. 73/10, 032/11, 040/11, 043/15, 037/17 i 17/18) u iznosu od 3 eura.

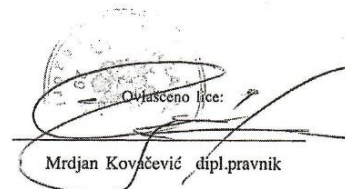
Ovjesceno lice:  
  
Mrdjan Kovačević dipl.pravnik

Datum i vrijeme: 12.04.2019. 12:20:19



2208332



1 / 3



CRNA GORA  
UPRAVA ZA NEKRETNINE





CRNA GORA  
UPRAVA ZA NEKRETNINE

SPISAK PODNIJETIH ZAHTIJEVA NA NEPOKRETNOSTIMA					
Br. parcele podbroj	Zgrada	Predmet	Datum i vrijeme	Podnosilac	Sadržina
	PD				
5761/2		102-2-954-2593/1-2013	24.06.2013 13:16	GEOZONA, ZA NIKITOVIĆ MARICU	ZA DIJELU KAT.P. 5761/2 KO ZANKOVIĆ I
5761/2	1	102-2-954-3722/1-2015	29.09.2015 08:55	JAVNI IZVRŠITELJ RAJKOVIĆ DARKO, ZA	ZA OBRUSTAVU IZVRŠNOG POSTUPKA
	1				



CRNA GORA  
UPRAVA ZA NEKRETNINE  
PODRUČNA JEDINICA: BAR  
Broj: 956-2-93/2019  
Datum: 12.04.2019.



Katastarska opština: NOVI BAR  
Broj lista nepokretnosti:  
Broj plana: 18  
Parcela: 5761/2

### KOPIJA PLANA

Razmjera 1: 1000

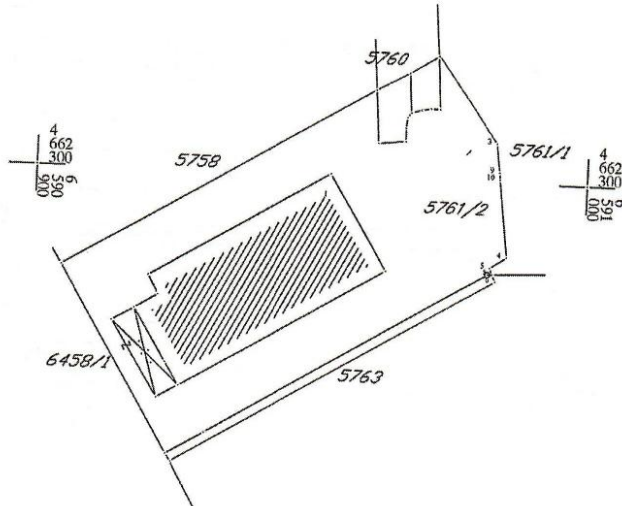

IZVOD IZ DIGITALNOG PLANA  
Obradio:



Ovjerava  
Službeno lice:

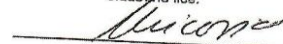



## List nepokretnosti za poslovni prostor 2

10000000027  
102-956-10342/2019

**CRNA GORA**  
**UPRAVA ZA NEKRETNINE**

**UPRAVA ZA NEKRETNINE**  
**PODRUČNA JEDINICA**  
**BAR**

Broj: 102-956-10342/2019  
Datum: 07.05.2019.  
KO: NOVI BAR

Na osnovu člana 173 Zakona o državnom premjeru i katastru nepokretnosti ("Sl. list RCG" br. 29/07, "Sl. list CG" br. 73/10, 032/11, 040/11, 043/15, 037/17 i 17/18), postupajući po zahtjevu JEVTOVIĆ MILOŠA, , za potrebe izdaje se

**LIST NEPOKRETNOSTI 1865 - IZVOD**

Podaci o parcelama									
Broj	Podbroj	Broj zgrade	Plan Skica	Datum upisa	Potes ili ulica i kućni broj	Način korišćenja Osnov sticanja	Bon. klasa	Površina m <sup>2</sup>	Prihod
5761	2		28 94		Topolica	Zemljište uz zgrade		2238	0.00
5761	2	1	28 94		Topolica	Stambeno-poslovne zgrade		956	0.00
Ukupno								3194	0.00

Podaci o vlasniku ili nosiocu			
Matični broj - ID broj	Naziv nosioca prava - adresa i mjesto	Prava	Obim prava
601000060066	CRNA GORA PODGORICA Podgorica	Svojina	1/1
000002901002	OPŠTINA BAR BULEVAR REVOLUCIJE BR.1 Bar	Raspolaganje	1/1

Podaci o objektima i posebnim djelovima					
Broj Podbroj	Broj zgrade	Način korišćenja Osnov sticanja Sobjnost	PD Godina izgradnje	Spratnost/ Sprat Površina	Prava Vlasnik ili nosilac prava Adresa, Mjesto
5761	2	1			Svojina 1/1 ZAVOD ZA IZGRADNJU BARA 0000002002744
5761	2	1			Svojina 1/1 VLADIMIRA ROLOVIĆA 15/2 Bar "JEVTOVIĆ" DOO BAR 0000002342731 POPOVIĆI BR.50 -

**Ne postoje tereti i ograničenja.**

Taksa naplaćena na osnovu Tarifnog broja 1, Zakona o administrativnim taksama ("Sl.list CG, br. 18/19) u iznosu od 2 eura. Naknada za korišćenje podataka premjera, katastra nepokretnosti i usluga, naplaćena na osnovu člana 174 Zakona o državnom premjeru i katastru nepokretnosti ("Sl. list RCG" br. 29/07, "Sl. list CG" br. 73/10, 032/11, 040/11, 043/15, 037/17 i 17/18) u iznosu od 3 eura.

Ovlašćeno lice:  
  
Mrdjan Kovačević dipl.pravnik

Datum i vrijeme: 07.05.2019. 11:57:20

2217060

1 / 2



CRNA GORA  
UPRAVA ZA NEKRETNINE

SPISAK PODNIJETIH ZAHTIJEVA NA NEPOKRETNOSTIMA					
Br. parcele podbroj	Zgrada	Predmet	Datum i vrijeme	Podnosilac	Sadržina
	PD				
5761/2		102-2-954-2593/1-2013	24.06.2013 13:16	GEOZONA, ZA NIKITVIĆ MARICU	ZA DIOBU KAT.P. 5761/2 KO ZANKOVIĆ I
5761/2	1	102-2-954-3722/1-2015	29.09.2015 08:55	JAVNI IZVRŠITELJ RAJKOVIĆ DARKO, ZA	ZA OBUSTAVU IZVRŠNOG POSTUPKA
	2				



## 1.9. Ugovor o zakupu

Na osnovu člana 32 stav 2 Zakona o državnoj imovini (»Sl.list Crne Gore«, br. 21/09 i 40/11) i člana 100 Statuta Opštine Bar (»Sl. list CG – opštinski propisi«, br. 37/18) zaključuje se

### UGOVOR o zakupu zemljišta



Zaključen dana 11.06.2019. godine, između:

1. **OPŠTINE BAR**, Bulevar Revolucije br. 1, koju po ovlaštenju predsjednika Opštine, br. 01-1281/1 od 06.05.2019. godine godine, zastupa sekretar Sekretarijata za imovinu zastupanje i investicije, **Vido Dabanović** (u daljem tekstu: Opština) i
2. „**JEVTOVIĆ**” **D.O.O BAR**, iz Bara Popovići 50 MB 02342731 koje zastupa izvršni direktor Miloš Jevtović, iz Bara Popovići 50, JMBG1507969220017 (u daljem tekstu: Zakupac)

**PREDMET UGOVORA:** Davanje u zakup zemljišta u svojini Opštine, na osnovu Odluke o donošenju Programa građenja, postavljanja i uklanjanja privremenih objekata na području Opštine Bar (»Sl. list CG – opštinski propisi«, br.13/19).

#### Član 1.

Ovim Ugovorom Opština Bar i Zakupac, u skladu sa članom 34, 35, 37, 38 i 39 Odluke o montažnim objektima privremenog karaktera (»Sl. list CG – opštinski propisi«, br. 53/16), a u vezi sa članom 5 Odluke o donošenju Programa građenja, postavljanja i uklanjanja privremenih objekata na području Opštine Bar (»Sl. list CG – opštinski propisi«, br.13/19), uređuju međusobna prava i obaveze za zakup zemljišta, za koje je aktom broj: 07-07-352/19 -501 od 04.06.2019. godine, Sekretarijat za uređenje prostora potvrdio da se nalazi ispred ugostiteljskog objekta – bilijar caffe “Elefante”, u ul. Jovana Tomaševića “G-9” u Baru, na katastarskoj parceli broj 5761/2 iz l.n. br. 1865 KO Novi Bar i koje je isključivo u funkciji tog objekta u kojem shodno Rješenju Sekretarijata za ekonomiju i finansije Opštine Bar, broj: 05-040/17-UPI-829 od 06.11. 2017.godine ugostiteljske usluge pripremanja i posluživanja pića pruža „JEVTOVIĆ” D.O.O BAR, iz Bara.

#### Član 2.

Opština daje Zakupcu u zakup zemljište, koje je u Odluci o donošenju Programa građenja, postavljanja i uklanjanja privremenih objekata na području Opštine Bar, naznačeno kao lokacija broj **13.23** u zoni I na Topolici ul. Jovana Tomaševića, za postavljanje privremenog objekta tipa – ugostiteljska terasa, montažno-demontažna, namjene ugostiteljska djelatnost, površine **75 m<sup>2</sup>**.

#### Član 3.

Zemljište iz člana 2 ovog Ugovora daje se u zakup od 12.06. 2019. godine do 12.12.2019. godine.



**Član 4.**

Zakupac je dužan da Opštini Bar, po osnovu zakupa zemljišta iz člana 2 ovog Ugovora, prilikom potpisivanja ovog ugovora, plati zakupninu u iznosu od **2.625,00€**, uplatom na žiro-račun br. **510-80962330-80 kod CKB**.

**Član 5.**

Zakupac ne može prava i obaveze iz ovog Ugovora penijeti na drugo lice.

**Član 6.**

Opština se, obavezuje da zakupcu preda slobodnu lokaciju za postavljanje objekta u skladu sa Programa građenja, postavljanja i uklanjanja privremenih objekata na području Opštine Bar za period od 2019 do 2023. godine.

**Član 7.**

Zakupac je obavezan da nakon zaključenja ovog ugovora u roku od 3 dana dostavi zahtjev Sekretarijatu za uređenje prostora Opštine Bar za izdavanje urbanističkih uslova.

Zakupac je obavezan da nakon dobijanja urbanističkih uslova, u skladu sa uslovima, izradi tehničku dokumentaciju, pribavi saglasnost glavnog gradskog arhitekta i nakon dobijanja saglasnosti, da se obratiti Sekretarijatu za finansije radi utvrđivanja i uplate lokalne komunalne takse.

Zakupac je dužan redovno održavati čistoću oko objekta, snositi troškove priključenja objekta na infrastrukturnu mrežu i ne može izvoditi građevinske radove na objektu, odnosno na zakupljenoj lokaciji koji su u suprotnosti sa urbanističkim uslovima i saglasnosti koju je izdao glavni gradski arhitekta.

**Član 8.**

Opština će jednostrano raskinuti ovaj Ugovor u slučaju ako zakupac protivno članu 2, 4, 5 i 7 ovog ugovora, koristi predmetnu lokaciju ili faktički zauzme veću površinu zemljišta od ugovorene površine lokacije.

**Član 9.**

Opština će otkazati ovaj Ugovor i prije isteka roka o zakupu zemljišta u slučaju da dođe do privođenja zemljišta planiranoj namjeni utvrđenoj planskim dokumentom.

Otkazni rok je 7 dana od dana dostavljanja obavještenja o privođenju zemljišta namjeni.

U slučaju otkaza Ugovora, zakupac nema pravo na povraćaj zakupnine i do tada uloženi sredstava za opremanje lokacije..

**Član 10.**

U slučaju spora ugovorne strane će nastojati da ga dogovorom riješe, u protivnom rješavaće ga nadležni sud.

**Član 11.**

Ovaj Ugovor je sačinjen u 6 istovjetnih primjerka od kojih Opština zadržava 4, a zakupac 2 primjerka.

ZAKUPAC,



OPŠTINA BAR  
Sekretarijat za imovinu, zastupanje  
i investicije  
Sekretar  
Vido Dabanović





## 2. PROJEKTNI ZADATAK

**Naručilac:** “JEVTOVIĆ” D.O.O. Bar

**Projektant:** “NG DESIGN”, D.O.O. Bar

**Odgovorni inženjer:** Janković Nataša spec.sci.arh.

**Projekat:** IDEJNO RJEŠENJE

**Objekat:** Privremeni objekat- industrijski sklopiva tenda

**Lokacija:** lokacija 13.23, k.p. 5761/2 KO Novi Bar, UP 6, zona G,  
DUP “Topolica 1”, Opština Bar

**PROGRAM:** Objekat projektovati u svemu prema zahtjevima investitora i Zakonom o planiranju i izgradnji objekata.

Privremeni objekat- industrijski sklopivu tendu predvidjeti na lokaciji 13.23 u Opštini Bar, koja je predviđena Programom privremenih objekata na području Opštine Bar za period od 2019. do 2023. godine.

**DISPOZICIJA:** Nivelaciono postaviti objekat i prilagoditi ga terenu i postojećoj prostornoj dispoziciji pješačkog i kolskog saobraćaja, a sve u skladu sa izdatim UT uslovima. Industrijski sklopivu tendu predvidjeti iznad postojeće ugostiteljske terase površine od 75m<sup>2</sup> dimenzija 14.80 m x 5.06 m koja se nalazi ispred ugostiteljskog objekta u čijoj je funkciji ugostiteljska terasa kao i ulaze ispred poslovnih prostora koji su u vlasništvu investitora. Prilikom arhitektonskog oblikovanja voditi računa, da arhitektonski izraz odgovara značaju lokacije na kojoj se nalazi objekat.

**KONSTRUKCIJA OBJEKTA:** Objekat u konstruktivnom smislu riješiti sa zahtjevima IX seizmičke zone. Objekat projektovati od aluminijskih profila.

**SPOLJNA OBRADA:** Spoljnu obradu predvidjeti od kvalitetnih materijala postojećih na spoljne uticaje. Platno za tendu predvidjeti od PVC platna koje je troslojno i obezbjeđuje redukciju toplote u prostoru koji se nalazi ispod tende.

Sve ostalo raditi u skladu sa važećim propisima i normativima u građevinarstvu i u skladu sa zakonom o izgradnji objekta.



investitor:

JEVTOVIĆ D.O.O. Bar

### 3. TEKSTUALNA DOKUMENTACIJA

uz tehničku dokumenataciju – **Idejno rješenje**

#### 3.1. TEHNIČKI OPIS OBJEKTA

##### 1. OPŠTI PODACI

---

LOKACIJA:	<b>Lokacija 13.23, K.P. 5761/2 KO Novi Bar, UP 6, Zona G, DUP "Topolica 1", Opština Bar</b>
NAMJENA:	<b>PRIVREMENI OBJEKAT- INDUSTRIJSKI SKLOPIVA TENDA</b>

##### 2. PRETHODNI PODACI

---

Projektna dokumentacija je urađena u skladu sa:

- Zakonom o planiranju prostora i izgradnji objekata ("Službeni list Crne Gore", br. 064/17 od 06.10.2017, 044/18 od 06.07.2018, 063/18 od 28.09.2018);
- Pravilnik o bližim uslovima za postavljanje odnosno građenje privremenih objekata, uređenja i opreme ("Službeni list Crne Gore", br. 043/18 od 03.07.2018);
- Pravilniku o načinu izrade, sadržini tehničke dokumentacije za građenje objekata ("Službeni list Crne Gore", br. 044/18 od 06.07.2018);
- Pravilniku o načinu obračuna površine i zapremine zgrade ("Službeni list Crne Gore", br. 060/18 od 07.09.2018);
- Pravilnikom o tehničkim zahtjevima za zvučnu zaštitu zgrade od buke ("Službeni list Crne Gore", br. 060/18 od 07.09.2018);
- Zakonom o energetske efikasnosti („Službeni list RCG”, br.29 od 20.05.2010. godine);
- Pravilnikom o minimalnim uslovima energetske efikasnosti zgrada (od 07.05.2013. godine);
- Važećim zakonima, propisima, standardima i normama kvaliteta za ovu vrstu objekta;
- Urbanističko tehničkim uslovima br 07-352/19-322, od 22. 04. 2019. god. izdatim od strane Sekretarijata za uređenje prostora, Opština Bar;
- Projektnim zadatkom od strane investitora;

### 3. OPIS LOKACIJE

---

Lokacija na kojoj se planira postavljanje privremenog objekta- industrijski sklopive tende, nalazi se u Opštini Bar. Postavljanje objekata je planirana na katastarskoj parceli 5761/2 KO Novi Bar, UP 6, Zona G, DUP “Topolica 1”, Opština Bar odnosno na lokaciji 13.23 koja je predviđena Programom privremenih objekata na području Opštine Bar za period od 2019. do 2023.godine.

Na lokaciji se nalazi ugostiteljska terasa površine 75 m<sup>2</sup> dimenzija 14.80 m x 5.06 m koja je u funkciji ugostiteljskog objekta (P) površine 77 m<sup>2</sup> prema listu nepokretnosti br. 1865 područna jedinica Bar. Poslovni prostor je u vlasništvu investitora.

Ugostiteljska terasa se sa ugostiteljskim objektom nalazi u prizemlju poslovne zgrade. Pristup lokaciji je obezbijeđen kolskim i pješačkim saobraćajem.

### 4.FUNKCIONALNA ORGANIZACIJA OBJEKATA

---

Objekat je projektovan u svemu prema projektom zadatku investitora za predmetnu parcelu i sa datim uslovima, kao i prema važećim propisima i standardima za ovaj tip objekata

Privremeni objekat- industrijski sklopiva tenda je planirana tako da natkriva cjelokupnu površinu postojeće ugostiteljske terasu koja iznosi 75 m<sup>2</sup> kao i ulaze u dva poslovna prostora koji su u vlasništvu investitora. Postavljanje tende iznad ulaza u poslovne prostore je u skladu sa izdatim UT uslovima.

Postojeća terasa je pravougaonog gabarita dimenzija 14.80 m x 5.06 m čije će gabarite pratiti industrijski sklopiva tenda.

Horizontalni gabarit terase obuhvata cjelokupnu dužinu fronta ugostiteljskog objekta kao i susjednog poslovnog prostora koji je takođe u vlasništvu investitora.

Ugostiteljski objekat se nalaze na prizemlju poslovne zgrade a od terase je udaljen širinom trotoara koja iznosi ~2.15m. Industrijski sklopiva tenda će biti postavljena na način da će natkrivati površinu postojeće ugostiteljske terase i trotoara odnosno ulaze u poslovne prostore pa će ukupna bruto površina tende iznositi 108.00 m<sup>2</sup> (kose projekcije).

Tenda je u nagibu koji iznosi 7.70 °, a visina tende je od 2.60 m do 4.00 m.

### 5.KONSTRUKCIJA

---

Konstruktivni sistem industrijski sklopive tende se sastoji od aluminijskih profila. Aluminijski stubovi se postavljaju na prednjem dijelu tende, dok se na zadnjem dijelu, uz pomoć specijalnih prirubnih ploča i čelične noseće konstrukcije, konstrukcija tende oslanja odnosno ankeriše u zid zgrade.

Tenda je u nagibu pa se na prednjem dijelu nalazi aluminijski profil koji sakuplja vodu sa površine tende.

Tenda će se konstruktivno sastojati iz dvije cjeline koje su uslovljene standardima proizvođača. Raspon jedne cjeline iznosi 7.40 m i sastoji se iz tri aluminijskih stubova na kojima se nastavljaju aliminijske grede sa šinama za otvaranje ili zatvaranje tende pomoću motora. Aluminijski stubovi se ankerištu za postojeću betonsku podlogu dok se noseće grede ankerišu na zid zgrade.

## **6.MATERIJALIZACIJA OBJEKTA**

---

Predviđeni su visokokvalitetni i atestirani materijali u skladu sa tehnološkim zahtjevima prostora kao i u pogledu održavanja, odgovarajućeg stepena higijene, vodootpornosti i protivpožarnosti.

Tenda se sastoji od aluminijskih profila koji čine osnovnu konstrukciju tende kao i zastora odnosno platna.

Aluminijski profili su obojeni epoxy puderima i zaštićeni su procesom galvanizacije, u završnoj boji iz classic kolekcije proizvođača odnosno u bež boji.

Platno tende je PVC platno u bijeloj boji. Platna su troslojna i posjeduju sloj za zamračivanje, koji pruža totalnu UV zaštitu i izuzetnu termoizolaciju pa dolazi do redukcije toplote u prostoru koji je ispod tende. Platno takođe posjeduje i akrilni sloj na površini koji spriješava lijepljenje prljavštine. Tenda će biti osvjetljena LED modulima.

## **7.INSTALACIJE**

---

Predviđene instalacije u objektu su: instalacije jake i slabe struje. Instalacije su predmet posebnih projekata u sklopu investiciono-tehničke dokumentacije Glavnog projekta.

GLAVNI INŽENJER

Janković Nataša spe.sci.arh.

A handwritten signature in blue ink that reads 'JANKOVIĆ NATAŠA' in all caps, written in a cursive style.



## REKAPITULACIJA POVRŠINA

		P (m <sup>2</sup> )	
1.	postojeća ugostiteljka terasa <b>lokacija br. 13.23</b>	75.00 m <sup>2</sup>	
2.	industrijski sklopiva tenda	kosa projekcija	108.00 m <sup>2</sup>
		horizontalna projekcija	106.80 m <sup>2</sup>
3.	poslovni prostor- ugostiteljski objekat	77.00 m <sup>2</sup>	

#### *4. GRAFIČKA DOKUMENTACIJA*

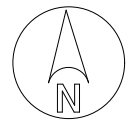

4  
662  
300

5761/2  
UP G6

1

5761

PARKING





4  
662  
275  
590  
925

TERASA

5763

6  
591  
000

LEGENDA

-  granice urb. parcele 6, zona G, DUP-a "TOPOLICA 1"
-  granice kat. parcela KO NOVI BAR
-  snimljeno - postojeće stanje
-  identifikacija posebnih dijelova PD 1 i PD 2 u zgradi broj 1
-  položaj postojeće terase

KO NOVI BAR  
Dio kat. parcele 5761/2  
DUP "TOPOLICA 1"  
Urbanistička parcela G6  
SITUACIONI PLAN

R = 1 : 250  
05.05.2019. godine  
EKVIDISTANCA d.o.o.  
Pavle Lekić, Spec. Sci. geod.





*POSTOJEĆE STANJE*



# SITUACIJA postojeće stanje

R\_ 1:100

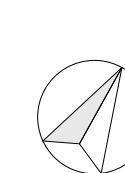

## Legenda

	granice urb. parcele 6, zona G, DUP-a "TOPOLICA 1"
	granica katastarske parcele 5761/2 KO Novi Bar
	položaj postojeće terase
<b>UP G6</b>	oznaka urbanističke parcele
<b>5761/2</b>	oznaka katastarske parcele

P (m <sup>2</sup> )	
1. postojeća ugostiteljka terasa lokacija br. 13.23	75.00 m <sup>2</sup>
2. poslovni prostor	77.00 m <sup>2</sup>

1 ulaz u poslovni prostor

## LEGENDA MATERIJALA

	poslovni prostori u vlasništvu investitora
	ugostiteljka terasa- behaton ploče
	trotuari i prilazi- behaton ploče
	zelene površine

PROJEKTANT: "NG DESIGN" d.o.o. ul.Maršala Tita C-16, Bar	INVESTITOR: "JEVTOVIĆ" d.o.o. Bar
--	--------------------------------------

Objekat: Privremeni objekat- industrijski sklopiva tenda	Lokacija: lokacija 13.23, k.p. 5761/2 KO Novi Bar, UP 6, zona G, DUP "Topolica 1", Opština Bar
--	--

Glavni inženjer: Janković Nataša spec. sci. arh.	Vrsta tehničke dokumentacije: IDEJNO RJEŠENJE
---	---

Odgovorni inženjer: Janković Nataša spec. sci. arh.	Dio tehničke dokumentacije: ARHITEKTURA	Razmjera: R 1:100
--	---	----------------------

Saradnik/ci: Markolović Marina spec. sci. arh.	Prilog: SITUACIJA postojećeg stanje	Br. priloga/Br. strane: 2.
---	-------------------------------------	-------------------------------

Datum izrade i M.P.:	Datum revizije i M.P.:
----------------------	------------------------

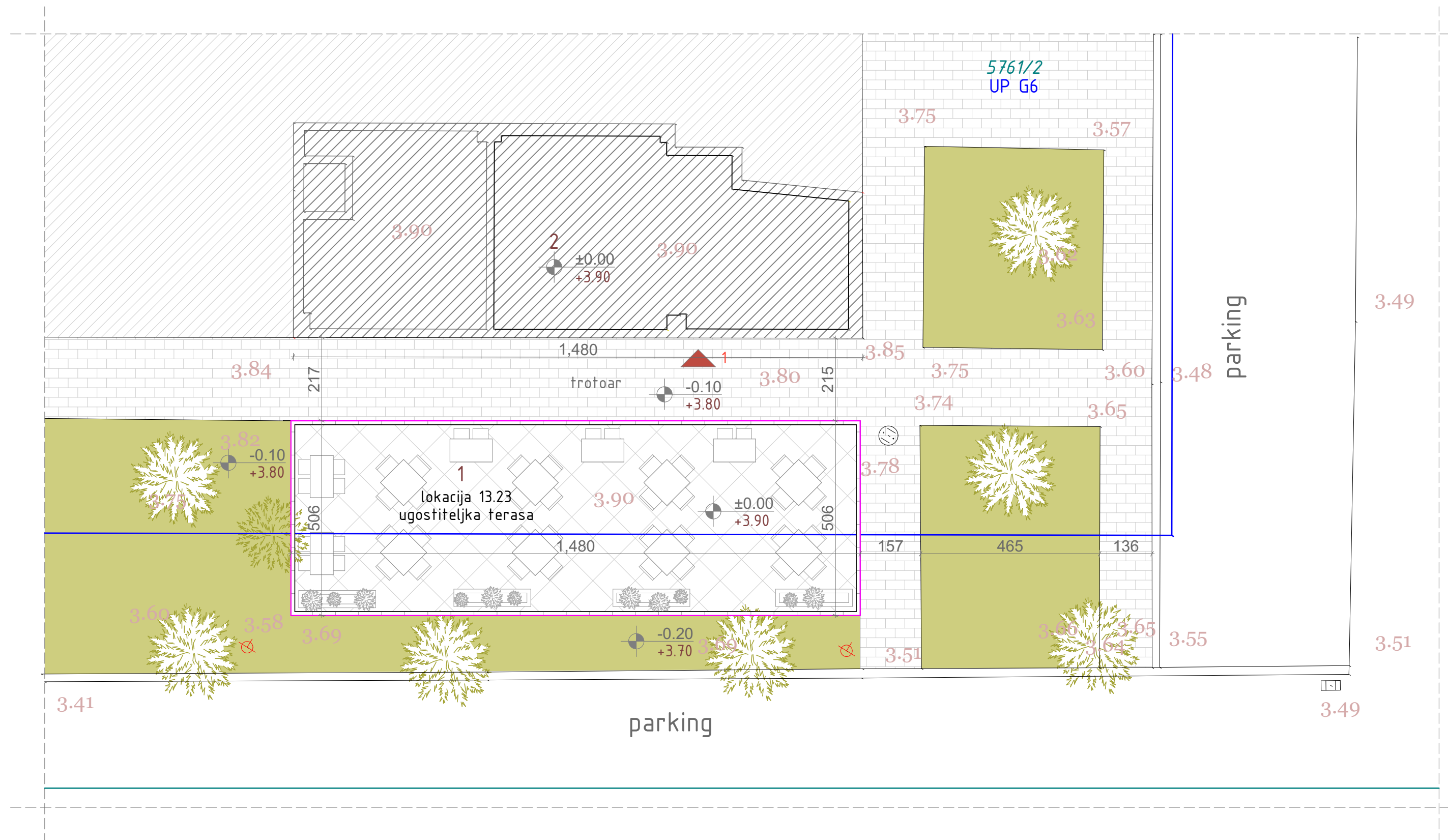

# OSNOVA TERASE postojeće stanje

R\_ 1:50

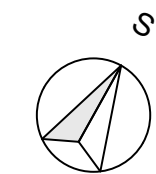

Legenda

	granice urb. parcele 6, zona G, DUP-a "TOPOLICA 1"
	granica katastarske parcele 5761/2 KO Novi Bar
UP G6	oznaka urbanističke parcele
5761/2	oznaka katastarske parcele

P (m <sup>2</sup> )	
1. postojeća ugostiteljska terasa lokacija br. 13.23	75.00 m <sup>2</sup>
oprema ugostiteljske terase	
a	sto sa stolicama
b	visoki stolovi sa stolicama
c	žardinjere
2. poslovni prostor	77.00 m <sup>2</sup>

1 ulaz u poslovni prostor

## LEGENDA MATERIJALA

	ugostiteljski objekat- keramika
	ugostiteljska terasa- beton ploče
	trotuari i prilazi- beton ploče
	zelene površine

PROJEKTANT: "NG DESIGN" d.o.o. ul. Maršala Tita C-16, Bar		INVESTITOR: "JEVTOVIĆ" d.o.o. Bar	
Objekat:	Privremeni objekat- industrijski sklopiva tenda	Lokacija: lokacija 13.23, k.p. 5761/2 KO Novi Bar, UP 6, zona G, DUP "Topolica 1", Opština Bar	
Glavni inženjer:	Janković Nataša spec. sci. arh.	Vrsta tehničke dokumentacije: IDEJNO RJEŠENJE	
Odgovorni inženjer:	Janković Nataša spec. sci. arh.	Dio tehničke dokumentacije: ARHITEKTURA	Razmjera: R 1:50
Saradnik/ci:	Markolović Marina spec. sci. arh.	Prilog: OSNOVA TERASE postojeće stanje	Br. priloga: Br. strana: 3.

Datum izrade i M.P.: Datum revizije i M.P.:

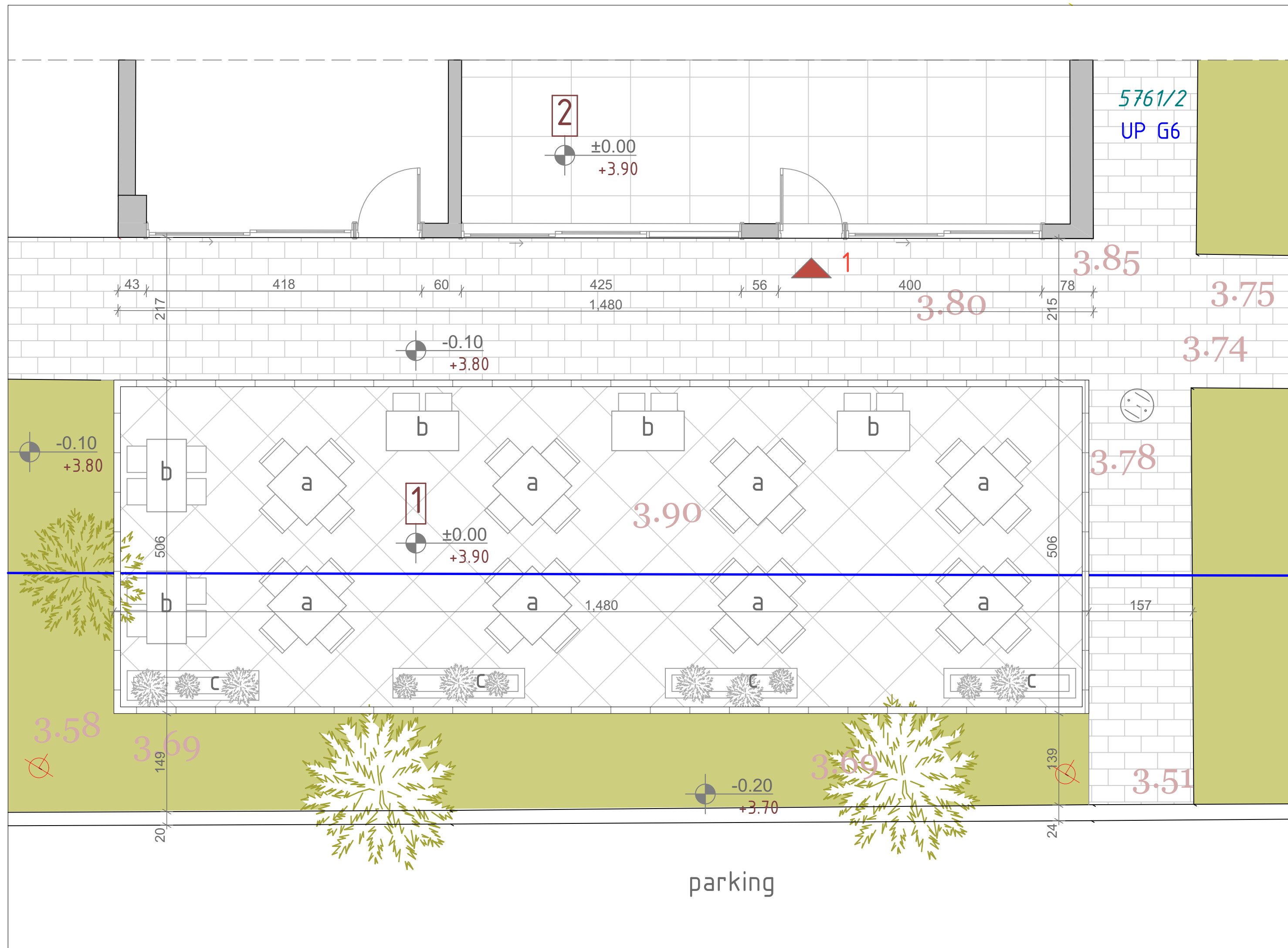

“NG DESIGN” D.O.O. BAR  
Maršala Tita C-16, Bar  
PIB: 03199282



*NOVOPROJEKTOVANO STANJE*



**SITUACIJA**  
novoprojektovano stanje

R\_ 1:100

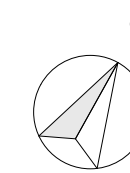

Legenda

	granice urb. parcele 6, zona G, DUP-a "TOPOLICA 1"
	granica katastarske parcele 5761/2 KO Novi Bar
<b>UP G6</b>	oznaka urbanističke parcele
<b>5761/2</b>	oznaka katastarske parcele

	P (m <sup>2</sup> )
1. postojeća ugostiteljka terasa lokacija br. 13.23	75.00 m <sup>2</sup>
2. poslovni prostor	77.00 m <sup>2</sup>

1 ulaz u poslovni prostor

LEGENDA MATERIJALA

	poslovni prostori u vlasništvu investitora
	ugostiteljka terasa- behaton ploče
	trotoari i prilazi- behaton ploče
	zelene površine

PROJEKTANT: "NG DESIGN" d.o.o. ul.Maršala Tita C-16, Bar	INVESTITOR: "JEVTOVIĆ" d.o.o. Bar
--	--------------------------------------

Objekat:	Privremeni objekat- industrijski sklopiva tenda	Lokacija:	lokacija 13.23, k.p. 5761/2 KO Novi Bar, UP 6, zona G, DUP "Topolica 1", Opština Bar
Glavni inženjer:	Janković Nataša spec. sci. arh.	Vrsta tehničke dokumentacije:	IDEJNO RJEŠENJE
Odgovorni inženjer:	Janković Nataša spec. sci. arh.	Dio tehničke dokumentacije:	ARHITEKTURA
Saradnik/ci:	Markolović Marina spec. sci. arh.	Prilog:	SITUACIJA novoprojektovano stanje
		Razmjera:	R 1:100
		Br. priloga/Br. strane:	4.

Datum izrade i M.P.:	Datum revizije i M.P.:
----------------------	------------------------

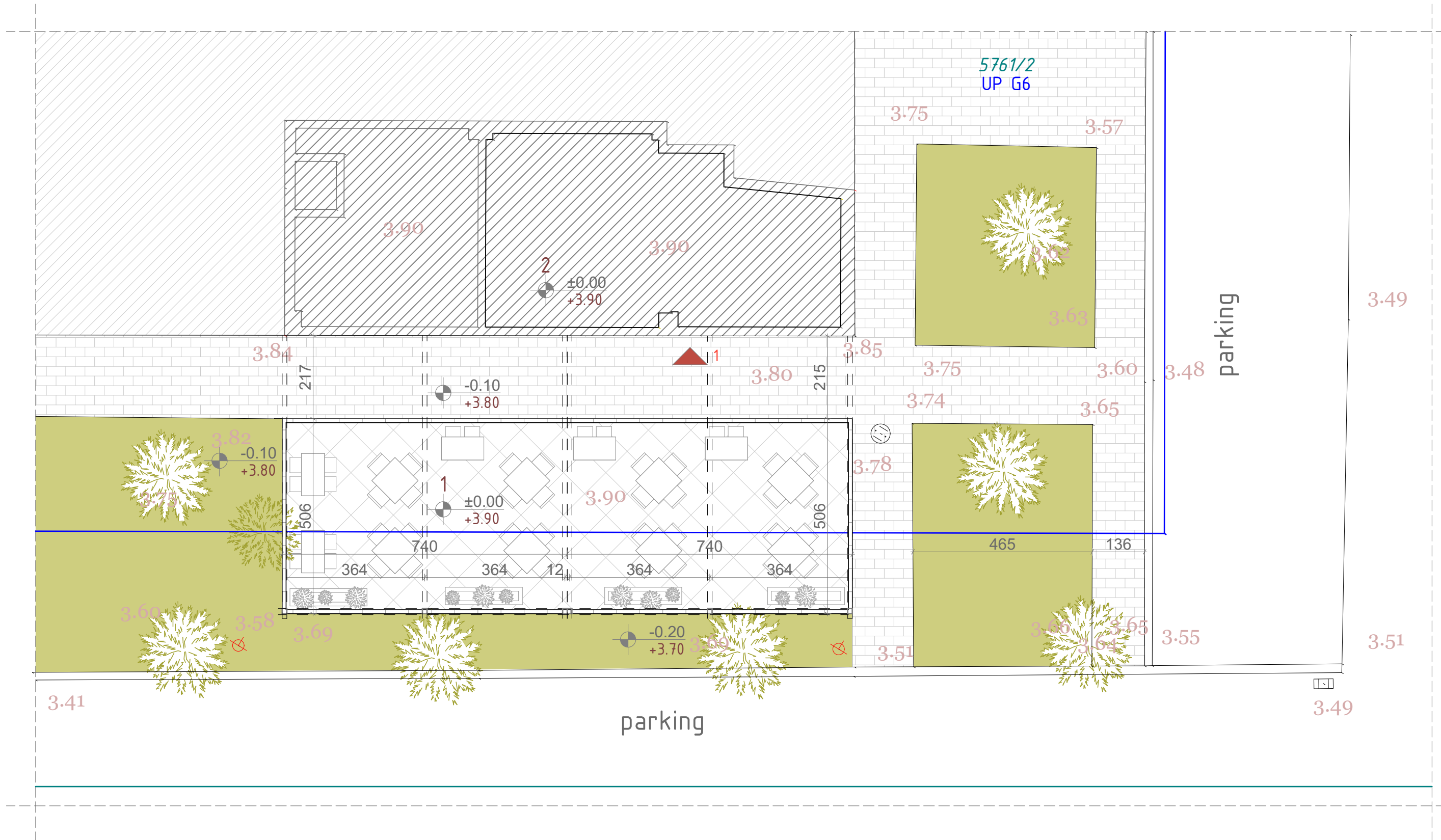

# OSNOVA TERASE

R\_ 1:50

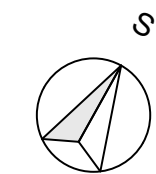

Legenda

	granice urb. parcele 6, zona G, DUP-a "TOPOLICA 1"
	granica katastarske parcele 5761/2 KO Novi Bar
UP G6	oznaka urbanističke parcele
5761/2	oznaka katastarske parcele

P (m <sup>2</sup> )	
1. postojeća ugostiteljska terasa lokacija br. 13.23	75.00 m <sup>2</sup>

oprema ugostiteljske terase	
a	sto sa stolicama
b	visoki stolovi sa stolicama
c	žardinjere

2. poslovni prostor	77.00 m <sup>2</sup>
---------------------	----------------------

1 ulaz u poslovni prostor

### LEGENDA MATERIJALA

	ugostiteljski objekat- keramika
	ugostiteljska terasa- beton ploče
	trotoari i prilazi- beton ploče
	zelene površine

PROJEKTANT: "NG DESIGN" d.o.o. ul. Maršala Tita C-16, Bar	INVESTITOR: "JEVTOVIĆ" d.o.o. Bar
---	--------------------------------------

Objekat:	Privremeni objekat- industrijski sklopiva tenda	Lokacija:	lokacija 13.23, k.p. 5761/2 KO Novi Bar, UP 6, zona G, DUP "Topolica 1", Opština Bar
Glavni inženjer:	Janković Nataša spec. sci. arh.	Vrsta tehničke dokumentacije:	IDEJNO RJEŠENJE
Odgovorni inženjer:	Janković Nataša spec. sci. arh.	Dio tehničke dokumentacije:	ARHITEKTURA
Saradnik/ci:	Markolović Marina spec. sci. arh.	Prilog:	OSNOVA TERASE novoprojektovano stanje
Datum izrade i M.P.:		Datum revizije i M.P.:	

Razmjera:  
R 1:50  
Br. priloga: Br. strana:  
5.

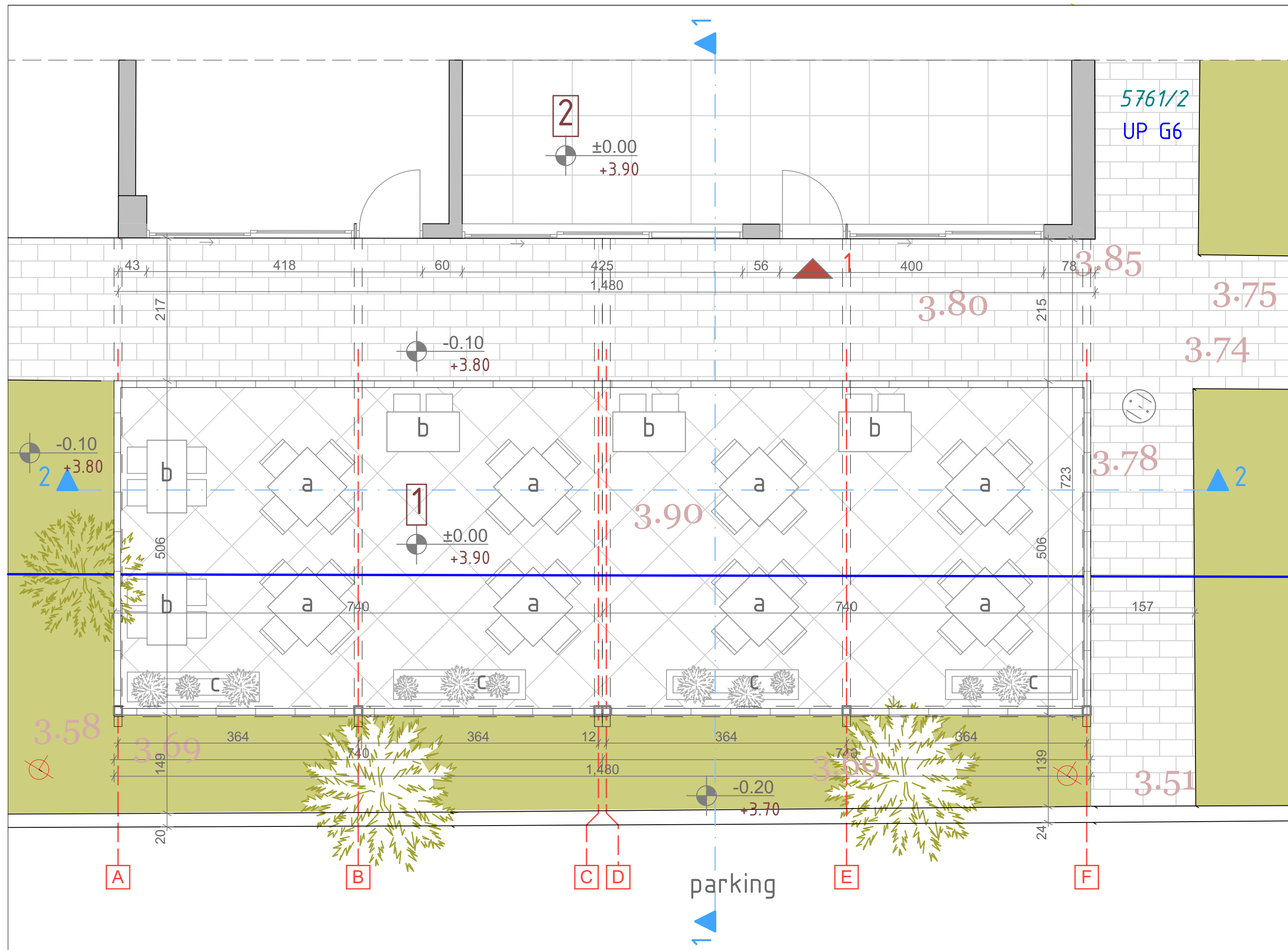

# OSNOVA TENDE

R\_ 1:50

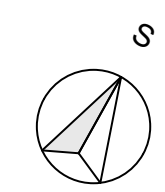

Legenda

	granice urb. parcele 6, zona G, DUP-a "TOPOLICA 1"
	granica katastarske parcele 5761/2 KO Novi Bar
UP G6	oznaka urbanističke parcele
5761/2	oznaka katastarske parcele

		P (m <sup>2</sup> )
1.	postojeća ugostiteljka terasa lokacija br. 13.23	75.00 m <sup>2</sup>
2.	industrijski sklopiva tenda	kosa projekcija
		horizontalna projekcija
3.	poslovni objekat	

LEGENDA MATERIJALA	
	poslovni objekat
	ugostiteljka terasa- behaton ploče
	industrijski sklopiva tenda
	trotuari i prilazi- behaton ploče
	zelene površine

PROJEKTANT: "NG DESIGN" d.o.o. ul.Maršala Tita C-16, Bar		INVESTITOR: "JEVTOVIĆ" d.o.o. Bar	
Objekat:	Privremeni objekat- industrijski sklopiva tenda	Lokacija: lokacija 13.23, k.p. 5761/2 KO Novi Bar, UP 6, zona G, DUP "Topolica 1", Opština Bar	
Glavni inženjer:	Janković Nataša spec. sci. arh.	Vrsta tehničke dokumentacije: IDEJNO RJEŠENJE	
Odgovorni inženjer:	Janković Nataša spec. sci. arh.	Dio tehničke dokumentacije: ARHITEKTURA	Razmjera: R 1:50
Saradnik/ci:	Markolović Marina spec. sci. arh.	Prilog: OSNOVA TERASE novoprojektovano stanje	Br. priloga: Br. strana: 6. 6.

Datum izrade i M.P.:	Datum revizije i M.P.:
----------------------	------------------------

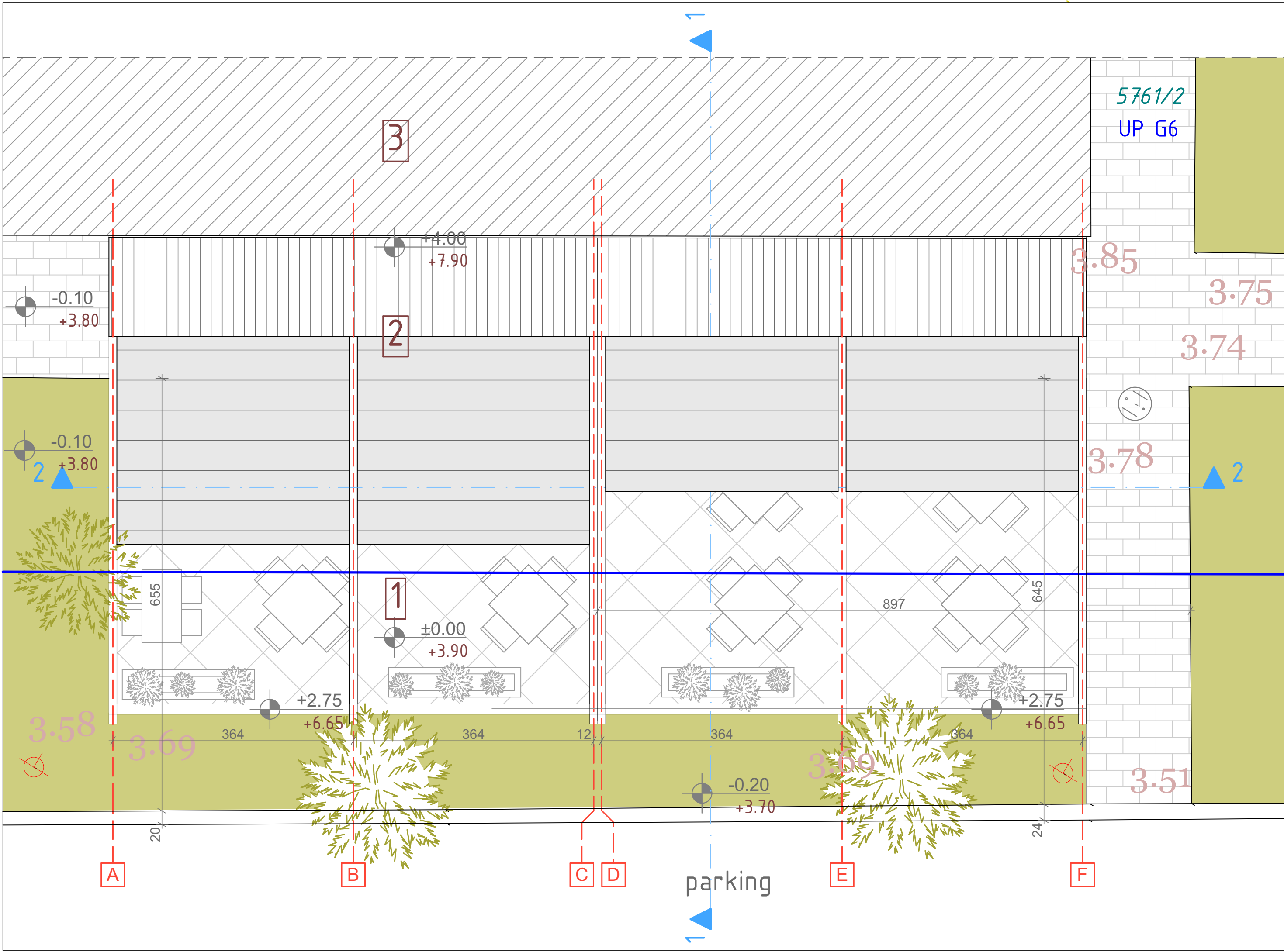



PRESJEK 1

R\_ 1:50

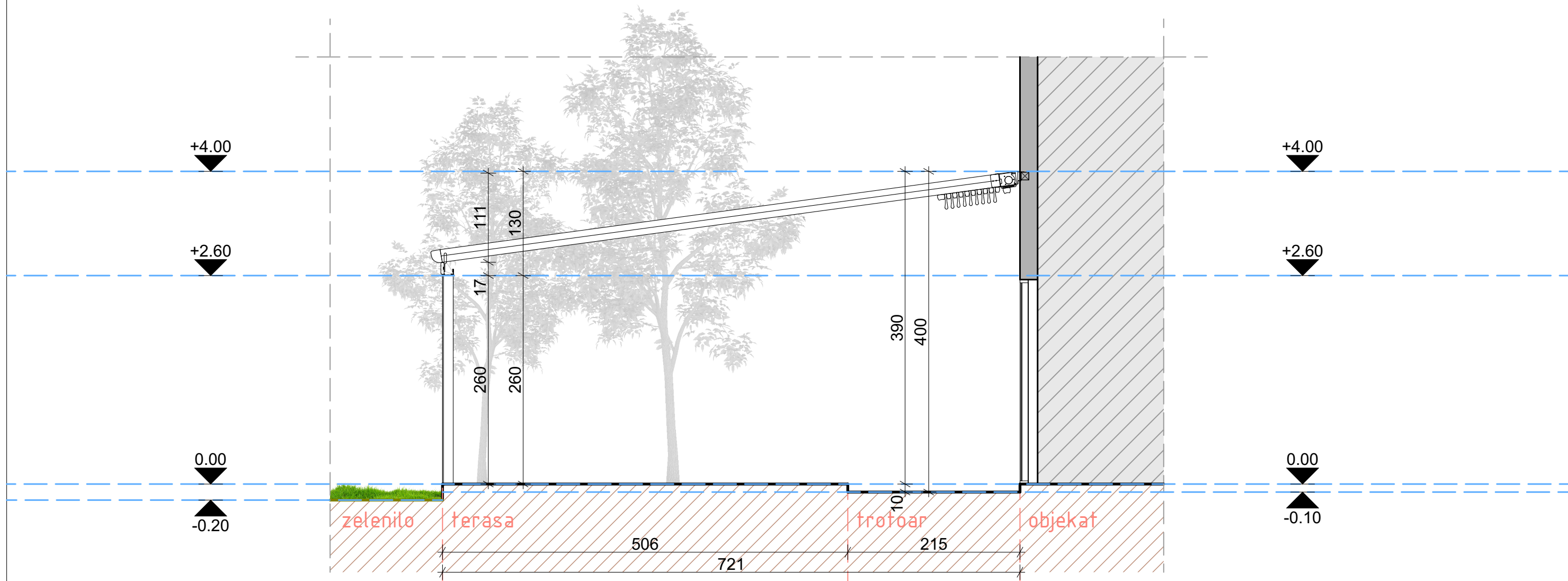

PROJEKTANT: "NG DESIGN" d.o.o. ul.Maršala Tita C-16, Bar		INVESTITOR: "JEVTOVIĆ" d.o.o. Bar	
Objekat:	Privremeni objekat- industrijski sklopiva tenda	Lokacija: lokacija 13.23, k.p. 5761/2 KO Novi Bar, UP 6, zona G, DUP "Topolica 1", Opština Bar	
Glavni inženjer:	Janković Nataša spec. sci. arh.	Vrsta tehničke dokumentacije: IDEJNO RJEŠENJE	
Odgovorni inženjer:	Janković Nataša spec. sci. arh.	Dio tehničke dokumentacije: ARHITEKTURA	Razmjera: R 1:50
Saradnik/ci:	Markolović Marina spec. sci. arh.	Prilog: PRESJEK 1	Br. priloga: Br. strane: 7.
Datum izrade i M.P.:		Datum revizije i M.P.:	

PRESJEK 2

R\_ 1:50

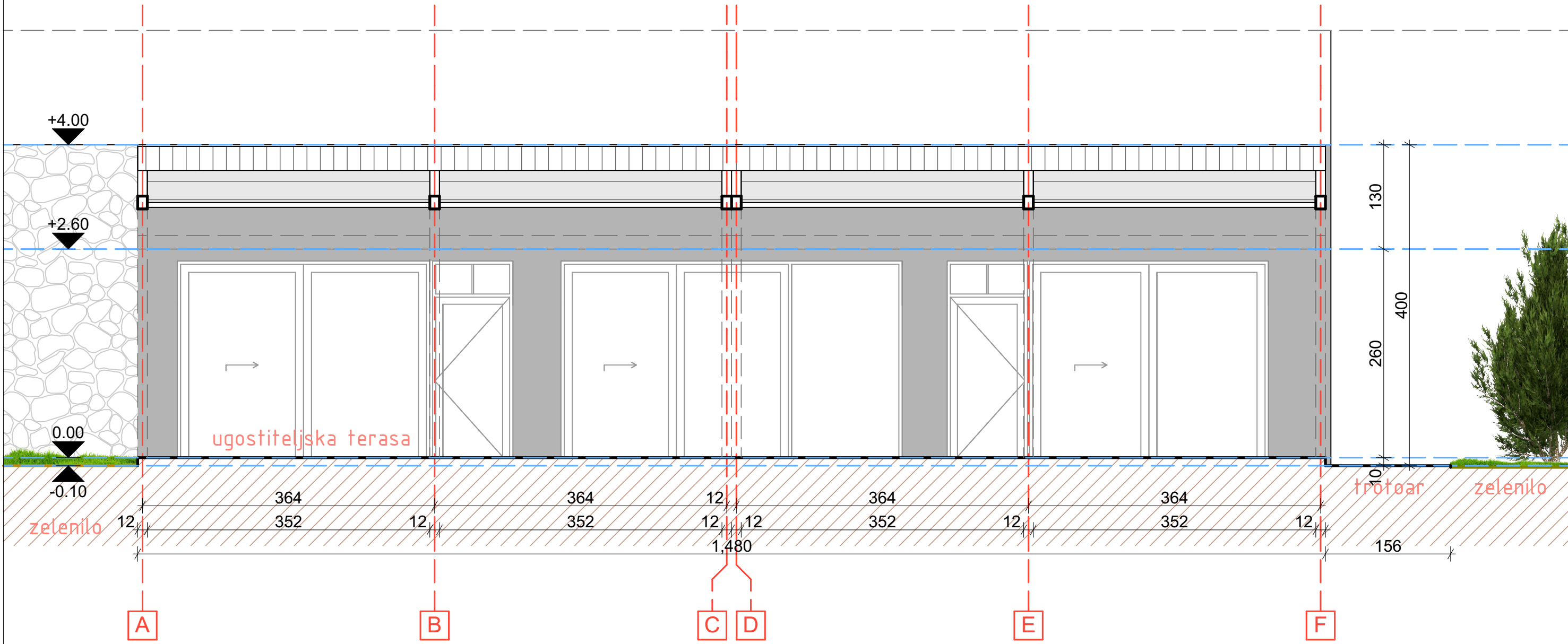

PROJEKTANT: "NG DESIGN" d.o.o. ul.Maršala Tita C-16, Bar		INVESTITOR: "JEVTOVIĆ" d.o.o. Bar	
Objekat:	Privremeni objekat- industrijski sklopiva tenda	Lokacija: lokacija 13.23, k.p. 5761/2 KO Novi Bar, UP 6, zona G, DUP "Topolica 1", Opština Bar	
Glavni inženjer:	Janković Nataša spec. sci. arh.	Vrsta tehničke dokumentacije: IDEJNO RJEŠENJE	
Odgovorni inženjer:	Janković Nataša spec. sci. arh.	Dio tehničke dokumentacije: ARHITEKTURA	Razmjera: R 1:50
Saradnik/ci:	Markolović Marina spec. sci. arh.	Prilog: PRESJEK 2	Br. priloga: Br. strana: 8.
Datum izrade i M.P.:		Datum revizije i M.P.:	

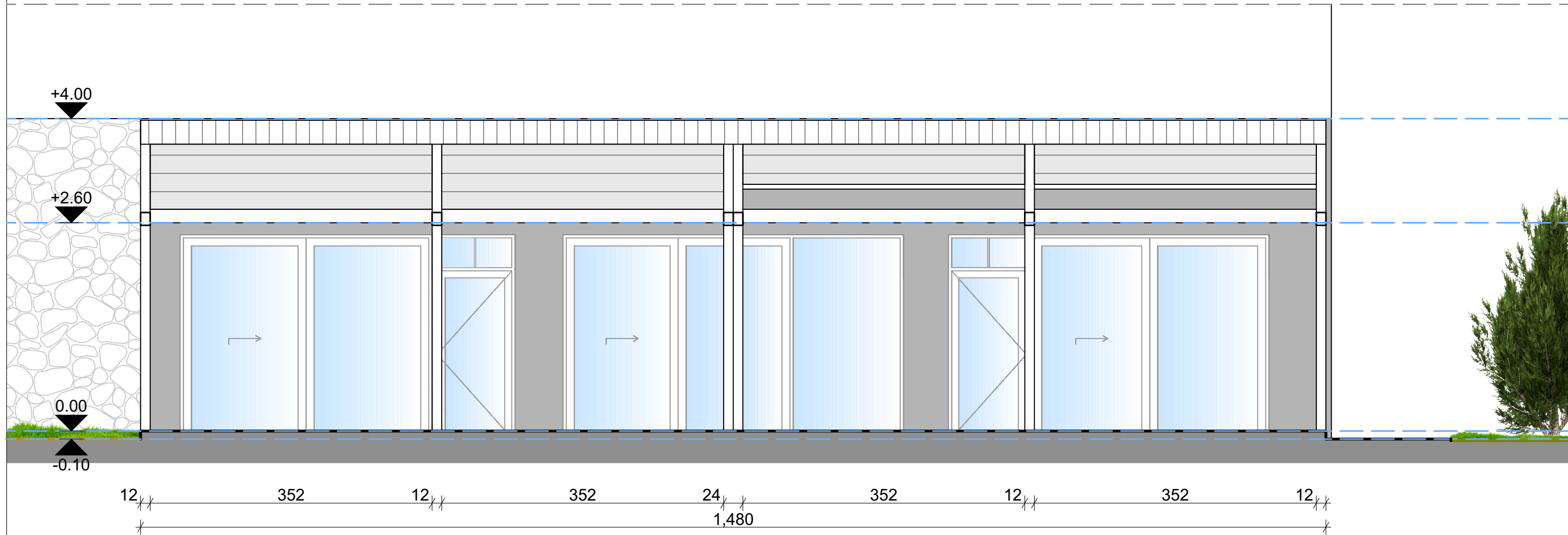

PROJEKTANT: "NG DESIGN" d.o.o. ul.Maršala Tita C-16, Bar		INVESTITOR: "JEVTOVIĆ" d.o.o. Bar	
Objekat: Privremeni objekat- industrijski sklopiva tenda	Lokacija: lokacija 13.23, k.p. 5761/2 KO Novi Bar, UP 6, zona G, DUP "Topolica 1", Opština Bar		
Glavni inženjer: Janković Nataša spec. sci. arh.	Vrsta tehničke dokumentacije: IDEJNO RJEŠENJE		
Odgovorni inženjer: Janković Nataša spec. sci. arh.	Dio tehničke dokumentacije: ARHITEKTURA		Razmjera: R 1:50
Saradnik/ci: Markolović Marina spec. sci. arh.	Prilog: JUGO-ISTOČNI IZGLED		Br. priloga: Br. strane: 9.
Datum izrade i M.P.:		Datum revizije i M.P.:	



# SJEVERO-ISTOČNI IZGLED

R\_ 1:50

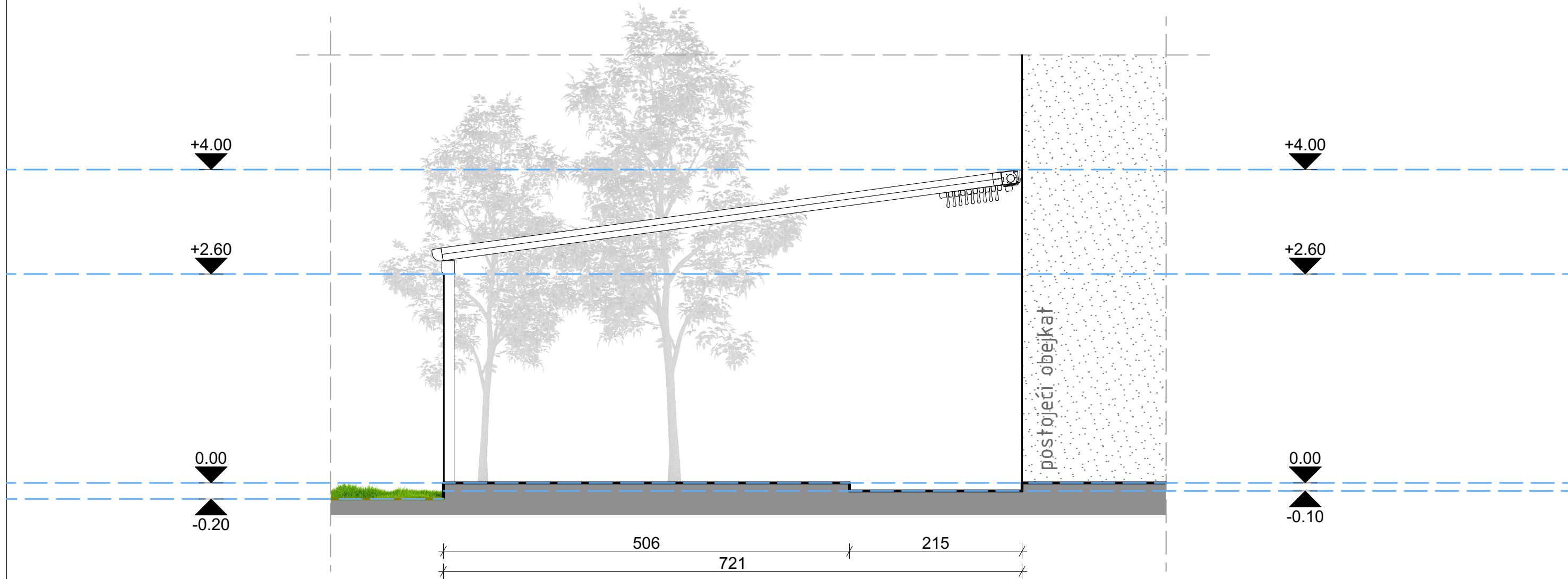

PROJEKTANT: "NG DESIGN" d.o.o. ul.Maršala Tita C-16, Bar		INVESTITOR: "JEVTOVIĆ" d.o.o. Bar	
Objekat: Privremeni objekat- industrijski sklopiva tenda	Lokacija: lokacija 13.23, k.p. 5761/2 KO Novi Bar, UP 6, zona G, DUP "Topolica 1", Opština Bar		
Glavni inženjer: Janković Nataša spec. sci. arh.	Vrsta tehničke dokumentacije: IDEJNO RJEŠENJE		
Odgovorni inženjer: Janković Nataša spec. sci. arh.	Dio tehničke dokumentacije: ARHITEKTURA		Razmjera: R 1:50
Saradnik/ci: Markolović Marina spec. sci. arh.	Prilog: SJEVERO-ISTOČNI IZGLED		Br. priloga: Br. strana: 10.
Datum izrade i M.P.:		Datum revizije i M.P.:	

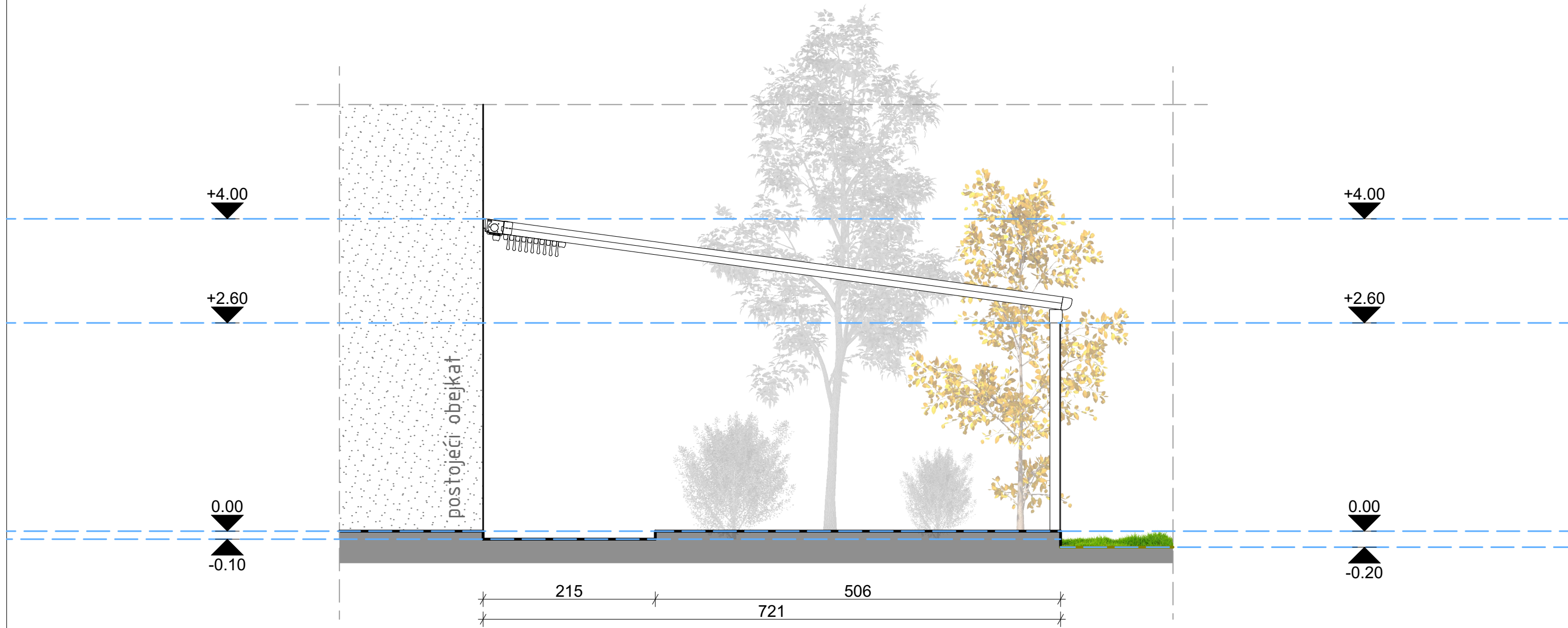

PROJEKTANT: "NG DESIGN" d.o.o. ul.Maršala Tita C-16, Bar		INVESTITOR: "JEVTOVIĆ" d.o.o. Bar	
Objekat: Privremeni objekat- industrijski sklopiva tenda	Lokacija: lokacija 13.23, k.p. 5761/2 KO Novi Bar, UP 6, zona G, DUP "Topolica 1", Opština Bar		
Glavni inženjer: Janković Nataša spec. sci. arh.	Vrsta tehničke dokumentacije: IDEJNO RJEŠENJE		
Odgovorni inženjer: Janković Nataša spec. sci. arh.	Dio tehničke dokumentacije: ARHITEKTURA		Razmjera: R 1:50
Saradnik/ci: Markolović Marina spec. sci. arh.	Prilog: JUGO-ZAPADNI IZGLED		Br. priloga: Br. strana: 11.
Datum izrade i M.P.:		Datum revizije i M.P.:	









piknik

Handwritten text on the glass window, including phone numbers and a logo.

Elefante

Elefante





