



štambilj projektanta	štambilj revidenta
----------------------	--------------------

IDEJNO RJEŠENJE POSTAVLJANJA PRIVREMENOG OBJEKTA

INVESTITOR: **LIDO TOURS DOO**

OBJEKAT: **PRIVREMENI OBJEKAT ZA TRGOVINU I USLUGE**

LOKACIJA: **lokacija br. 1.5 u Opštini Bar**

DIO TEHNIČKE

DOKUMENTACIJE: **IDEJNO RJEŠENJE**

PROJEKTANT: **„AM STUDIO INŽENJERING“ D.O.O. BAR**

ODGOVORNO LICE: **ZORAN PERČOBIĆ dipl.inž.građ.**

VODEĆI PROJEKTANT: **NIKOLA VUKADINOVIĆ dipl.inž.arh.**

Bar, decembar 2019.

štambilj organa nadležnog za izdavanje građevinske dozvole
--

SADRŽAJ

KNJIGA 0 *OPŠTA DOKUMENTACIJA*

KNJIGA 1 *ARHITEKTURA*

SADRŽAJ KNJIGE 0

OPŠTA DOKUMENTACIJA

- Ugovor između investitora i privrednog društva koje izrađuje tehničku dokumentaciju
- Izvod iz Centralnog registra privrednih subjekata poreske uprave
- Rješenja o registraciji
- Licenca projektanta za izradu tehničke dokumentacije
- Polisa za osiguranje od odgovornosti
- Rješenje o imenovanju vodećeg projektanta
- Podaci o projektantima
- Kopija plana
- List nepokretnosti
- Urbanističko tehnički uslovi

OPŠTA DOKUMENTACIJA



UGOVOR O PROJEKTOVANJU

Ov.br: 2911-2/019

Zaključen dana 29.11.2019. godine u Baru, između ugovornih strana:

1. AM Studio Inženjering d.o.o. iz Bara, bul. Revolucije C-10 85000 Bar, PIB: 03148866, koju zastupa direktor Zoran Perčobić (dalje: Projektant), s jedne strane, i
2. Lido-Tours d.o.o. iz Bara, Mišići bb, Bar, PIB:02072149, koju zastupa direktorka Tamara Novaković (dalje: Naručilac), s druge strane.

Predmet ugovora

Član 1.

Zaključenjem ugovora Naručilac poverava, a Projektant prihvata da izradi projektnu dokumentaciju:

1. Idejno rješenje postavljanja montažno-demontažnog privremenog objekta, lokacija označena brojem 1.5 u Opštini Bar u Opštini Bar predviđena programom privremenih objekata na području Opštine Bar za period od 2019. do 2023. godine. (Potrebno za pribavljanje saglasnosti gradskog arhitekta).

Član 2.

Projektant će po ovom ugovoru Naručiocu izvršiti usluge u svemu prema projektnim zadacima i uslovima koje blagovremeno dobije od Naručioca, za objekte iz čl. 1. Ugovora. Projektant je dužan da izradi svu neophodnu tehničku dokumentaciju prema Idejnom rješenju, elaborate i drugo, neophodnih za dobijanje saglasnosti Glavnog gradskog arhitekta.

Član 3.

Zaključenjem ugovora Naručilac ustupa **Projektantu postojeće kopije topografskog i katastarskog plana**, odnosno digitalne zapise, odnosno katastar podzemnih i nadzemnih vodova, za predmetnu lokaciju i to bez naknade, uz obavezu zaštite i čuvanja podataka samo za potrebe ovog posla.

Naručilac poverava Projektantu situacioni plan koji sadrži planiranu dispoziciju, visinu, gabarit i namenu lokacije, dokaz o pravu svojine (odnosno zakupa na građevinskom zemljištu, odnosno pravu svojine na objektu, odnosno pravu korišćenja na neizgrađenom građevinskom zemljištu).

Član 4.

Naručilac je obavezan da Projektantu preda potpisan i overen projektni zadatak, dokumentaciju i sve druge podatke neophodne za izradu projektne dokumentacije iz člana 2. ugovora, u roku od 3 (tri) dana od dana zaključenja ugovora. Projektant je dužan da blagovremeno i u skladu s pravilima struke, detaljno prouči projektne zadatke na osnovu kojih će izraditi tehničku dokumentaciju po ovom ugovoru. Projektant će blagovremeno i pismenim putem zatražiti od Naručioca objašnjenja u vezi s nedovoljno jasnim detaljima. Ako uoči nedostatke u projektnom zadatku i



smatra da tu dokumentaciju treba menjati radi poboljšanja ili iz drugih razloga, projektant je dužan da o tome redovno izveštava naručioca.

Naručilac je dužan da postupi po zahtevima Projektanta i da mu u primernom roku, u pismenoj formi, pruži tražena objašnjenja o projektnim zadacima. Po izradi posebnih projektnih zadataka iz prethodnog stava Naručilac je obavezan da ih pregleda, potpiše, overi i preda Projektantu.

Član 5.

Naručilac ima pravo da menja projektni zadatak radi izrade projektne i tehničke dokumentacije.

Ako se izmeni projektni zadatak u skladu sa stavom 1. ovog člana, menjaju se na odgovarajući način i ugovorene cene, rok za izradu tehničke dokumentacije i drugi delovi ovog ugovora na koje utiču izmene projektnog zadatka. Ako se zbog izmene projektnog zadatka bitno menjaju uslovi za izvršenje ovog ugovora, Projektant ima pravo da traži izmenu ovog ugovora ili da odustane od ovog ugovora.

Troškove i druge štete nastale izmenom ili otklanjanjem nedostatka projektnog zadatka, snosi naručilac.

Ako je projektni zadatak Projektant izradio suprotno od zahteva Naručioca i dobijenih uslova za gradnju objekta, sve troškove i druge štete nastale otklanjanjem nedostataka u tehničkoj dokumentaciji snosiće Projektant.

Član 6.

Naručilac je dužan da pregleda urađenu tehničku dokumentaciju odmah po pozivu Projektanta, i o nađenim nedostacima bez odlaganja obavestiti Projektanta. Posle pregleda i prijema ugovorene dokumentacije, Projektant više ne odgovara za nedostatke koji su se mogli opaziti običnim pregledom, osim za skrivene nedostatke. Kada Naručilac uredno obavesti Projektanta da urađena dokumentacija ima neki nedostatak, može zahtevati da se taj nedostatak otkloni i za to mu odrediti primereni rok. Ukoliko Projektant ne otkloni nedostatke u datom roku, Naručilac će to učini na teret Projektanta, pri čemu se vrši isplata iz zadržanog dela ugovorene cene.

Odgovorni projektant

Član 7.

Odgovorni projektant može biti lice sa stečenim visokim obrazovanjem odgovarajuće struke, odnosno smeru, na akademskim studijama drugog stepena (diplomske akademske studije - master, specijalističke akademske studije) odnosno na osnovnim studijama u trajanju od najmanje pet godina i licencom za projektovanje. Licencu za odgovornog projektanta može da stekne lice sa stečenim visokim obrazovanjem odgovarajuće struke, odnosno smeru, položenim stručnim ispitom i najmanje tri godine radnog iskustva sa stručnim rezultatima na izradi tehničke dokumentacije i sa preporukom najmanje dva odgovorna projektanta ili Inženjerske komore. Stručnim rezultatima za projektanta, u smislu stava 2. ovog člana, smatraju se rezultati ostvareni na rukovođenju i izradi ili saradnji na izradi najmanje dva projekta.



Način izvršavanja ugovorenih poslova

Član 8.

Projektant je po ovom ugovoru i propisima nadležnih organa i pravilima struke obavezan da:

- a) projektnu dokumentaciju iz člana 2. ugovora izradi u svemu prema pravilima struke;
- b) proveri ispravnost tehničkih rešenja korišćenih tokom izrade projektne dokumentacije;
- v) u svemu postupi po pismenim nalogima Naručioca, kao i nalogima nadležnih organa i organizacija.

Projektant će poverene poslove obaviti preko svojih zaposlenih, ali je ovlašćen da izvršenje pojedinih poslova poveri i drugim stručnim ovlašćenim licima. Projektant odgovara Naručiocu za izvršenje posla i kada posao obave lica koja s njim nisu u radnom odnosu, kao da ih je sam obavio.

Član 9.

Projektant je dužan da po pismenom nalogu Naručioca izradi sve naknadne i nepredviđene projekte. Izuzetno od prethodno navedenog, Projektant može i bez prethodnog naloga Naručioca da izradi nepredviđene projekte koji su nužni za obezbeđenje drugih objekata, odnosno kada ovi mogu imati dejstvo na objekte za koje se prema ovom ugovoru izrađuje tehnička dokumentacije, na pravilan tok radova ili na sprečavanje nastanka štete. U slučajevima iz stava 1. ovog člana, Projektant je dužan da bez odlaganja o tome obavesti Naručioca, kao i o razlozima koji su nepredviđene radove izazvali.

Naručilac je dužan da obavljanje nepredviđenih ili naknadnih radova ustupi Projektantu, a trećem licu ih može ustupiti samo ako Projektant nije u mogućnosti da ih izvrši uopšte ili da ih izvrši blagovremeno.

Ugovorena cena

Član 10.

Ugovorne strane su se saglasile da se ugovorena cena za izvršenja poslova iz člana 1. ugovora definiše po završetku projektovanja potpisivanjem aneksa ovog ugovora nakon definisanja krajnjih isprojektovanih površina.

Član 11.

Projektant je dužan da započne sa izradom projektne dokumentacije iz člana 2. ugovora u roku od 3 (tri) dana od dana prijema projektnog zadatka i akta o urbanističkim uslovima.

Ako se pojavi opravdana sumnja da izrada tehničke dokumentacije, ili pojedinih projekata, neće biti izrađena u ugovorenom roku, Naručilac ima pravo da zatraži od Projektanta da preduzme potrebne mere kojima se obezbeđuje odgovarajuće ubrzanje izrade tehničke dokumentacije ili pojedinih projekata.

Ako Projektant ne započne izradu ugovorene dokumentacije u roku iz stava 1. ovog člana, Naručilac će mu ostaviti naknadni primereni rok za početak radova, koji neće biti duži od 8 (osam) dana.

Ako Projektant ni u naknadnom roku iz stava 3. ovog člana ne započne izradu projektne dokumentacije, Naručilac ima pravo da raskine ugovor i zahteva od Projektanta naknadu štete.

U slučaju raskida ugovora Projektant je dužan da Naručiocu vrati sredstva primljena po osnovu predujma, u roku od



Naručilac ima pravo da raskine ugovor i zahteva od Projektanta naknadu štete.

U slučaju raskida ugovora Projektant je dužan da Naručiocu vrati sredstva primljena po osnovu predujma, u roku od 3 (tri) dana od dana prijema pismenog obaveštenja o raskidu ugovora.

Rokovi za predaju projektne dokumentacije

Član 12.

Izrada Idejnog rješenja postavljanja montažno-demontažnog privremenog objekta, lokacija označena brojem 1.5 u Opštini Bar u Opštini Bar predviđena programom privremenih objekata na području Opštine Bar za period od 2019. do 2023. godine, sa svim neophodnim fazama, sa svim neophodnim elaboratima najkasnije u roku od **20** dana od prijema celokupne dokumentacije neophodne za projektovanje.

Član 13.

Ugovorne strane se slažu da u slučaju spora dogovornim putem taj spor reše a ukoliko to nije moguće nadležan je Sud u Podgorici.

Član 14.

Ovaj ugovor sačinjen je u 4 (četiri) istovetnih primeraka od kojih svaka ugovorna strana zadržava po 2 (ugovora).

U Baru dana 29.11.2019.

Naručilac





Projektant





Broj, 0207-2527/3
Budva, 18.06.2019. god.

Na osnovu člana 7 i 8 Zakona o morskome dobru ("Sl. list RCG", br. 14/92, 27/94 i „Sl.list CG“, br. 51/08, 21/09, 73/10 i 40/10), člana 2 i 6 Odluke o uslovima, vremenu korišćenja i visini naknade za korišćenje morskog dobra ("Službeni list RCG", br. 27/92), saglasno Izmjenama i dopunama Programa privremenih objekata u zoni morskog dobra za period 2019 – 2023. god. za opštinu Bar koje je donijelo Ministarstvo održivog razvoja i turizma broj 101-10/350 od 30.04.2019. god.

- **JAVNO PREDUZEĆE ZA UPRAVLJANJE MORSKIM DOBROM CRNE GORE** sa sjedištem u Budvi, koga zastupa i predstavlja direktor Predrag Jelušić dipl.ekonomista (u daljem tekstu: **JAVNO PREDUZEĆE**) i
 - **“LIDO-TOURS”D.O.O.Bar**,koga zastupa i predstavlja Tamara Novaković, izvršni direktor, sjedište: Čanj bb (PIB: 02072149), (u daljem tekstu: **KORISNIK**)

Uvažavajući:

- Da je JAVNO PREDUZEĆE za upravljanje morskim dobrom, u cilju realizacije Izmjena i dopuna Programa privremenih objekata u zoni morskog dobra za period 2019 – 2023. broj 101-10/350 od 30.04.2019. god. saglasno Odluci Upravnog odbora o davanju u zakup/na korišćenje djelova morskog dobra prema Programu privremenih objekata u zoni morskog dobra i Atlasu crnogorskih plaža i kupališta, broj: 0203-388/7 od 28.01.2019.god. na koju je Vlada Crne Gore dala saglasnost Zaključkom broj: 07-263 od 07.02.2019.god, objavilo Javni poziv za javno nadmetanje za zakup zemljišta u državnoj svojini za postavljanje privremenih objekata u zoni morskog dobra u opštinama Bar i Ulcinj, prema Izmjenama i dopunama Programa privremenih objekata u zoni morskog dobra za period 2019-2023.godine, broj: 0207- 2310/1 od 29.05.2019. god. i Amandman I broj: 2310/2 od 05.06.2019. godine u dnevnom listu "Pobjeda" i na web-sajtu Javnog preduzeća;
- Da je komisija za aukciju imenovana rješenjem broj 0207-2310/3 od 17.06.2019, za lokaciju označenu brojem **1.5** u Izmjenama i dopunama Programa privremenih objekata u zoni morskog dobra za period 2019 – 2023. godine kao najuspješniju ponudu izabrala ponudu ponuđača **“LIDO-TOURS”D.O.O.Bar** zavedenu pod brojem: 0207-2527/1 od 11.06.2019. godine;
- Izjavu **“LIDO-TOURS”D.O.O.Bar** zavedenu pod brojem broj 0207-2527/2 od 17.06.2019. da prihvata platiti izlicitiranu cijenu i zaključiti Ugovor o korišćenju morskog dobra za lokaciju označenu brojem **1.5**

UGOVOR O KORIŠĆENJU MORSKOG DOBRA

PREDMET UGOVORA

Član 1.

JAVNO PREDUZEĆE u svojstvu pravnog lica ovlaštenog da u ime i za račun Crne Gore upravlja morskim dobrom Crne Gore i **“LIDO-TURS”D.O.O.Bar** kao zainteresovani korisnik, ovim Ugovorom uređuju međusobna prava i obaveze vezane za korišćenje privremene lokacije u zoni morskog dobra predviđene Programom privremenih objekata u zoni morskog dobra u Opštini Bar za period 2019 – 2023. god.

OPIS MORSKOG DOBRA

Član 2.

PREDMET ovog Ugovora je korišćenje dijela morskog dobra - **1.2.** Privremena lokacija za montažno demontažni privremeni objekat za trgovinu i usluge, u Čanju na dijelu kat. parcele 1281 K.O. Mišići, lokacija označena brojem **1.5** u Izmjenama i dopunama programa privremenih objekata u zoni morskog dobra za Opštinu Bar, površine Objekat: P =27 m²

NAMJENA MORSKOG DOBRA

Član 3.

Ugovorne strane su saglasne da se na lokaciji iz člana 2 ovog Ugovora postavi privremeni objekat za trgovinu i usluge **objekat površine P=27m²** prema Urbanističko tehničkim uslovima i tehničkoj dokumentaciji izrađenoj u skladu sa urbanističkim uslovima iz programa i tehničkim uslovima pribavljenim od organa za tehničke uslove.

Privremeni objekat obavlja sezonski, od dana zaključenja ugovora 18.06.2019. do 31.10.2019. godine.

ZAŠTITA ŽIVOTNE SREDINE

Član 4.

Korisnik je dužan da morsko dobro koje je predmet ovog Ugovora koristi i uživa na način i u skladu sa svim pozitivno pravnim propisima koji uređuju zaštitu životne sredine, posebno zaštite mora.

Djelatnosti koje Korisnik bude obavljao na predmetnom morskome dobru ni na koji način ne smije ugožavati životnu sredinu, obalu i more.

TRAJANJE UGOVORA

Član 5.

Ovaj Ugovor se zaključuje za period od dana zaključenja ugovora 18.06.2019. god. do 31.10.2019. godine, uz mogućnost godišnjeg produženja za period od 4 (četiri) godine, odnosno do 31.10.2023.god. pod uslovom da je korisnik/zakupac izvršio obaveze predviđene ovim ugovorom, da ugovor nije jednostrano ili sporazumno raskinut ili u slučaju da je pokrenut sudski spor između Javnog preduzeća i Korisnika/Zakupca zbog neispunjenja ugovorom preuzetih obaveza.

Ukoliko tokom trajanja ugovora dođe do privođenja prostora trajnoj namjeni, ili se pristupi realizaciji planske dokumentacije koja isključuje korišćenje lokacije saglasno ovom ugovoru, ugovor se neće obnavljati i Korisnik nema pravo da traži povraćaj do tada uložениh sredstava.

NAKNADA

Član 6.

Korisnik morskog dobra je saglasan da tokom trajanja ovog Ugovora plaća Javnom preduzeću godišnju naknadu za korišćenje/zakup morskog dobra.

Godišnja naknada za tekuću 2019. godinu za korišćenje privremene lokacije za ugostiteljski objekat sa terasom, utvrđena je u visini od 3.369,00 € (trihiljadetrístotínešezdesídeveteura eura) koja se uvećava za iznos PDV-a.

Korisnik je dužan da ukupan iznos naknade za 2019.god. plati u cjelosti u momentu zaključenja ovog ugovora prema dostavljenoj fakturi, uplatom na račun br: 820-41114-03 sa obaveznim upisom poreskog identifikacionog broja poreskog obveznika(: 02072149) i šifrom opštine Bar 809. U slučaju kašnjenja plaćanja ugovorene naknade KORISNIK je dužan da plaća zakonsku zateznu kamatu

OBAVEZE KORISNIKA

Član 7.

KORISNIK preuzima obavezu da dio morskog dobra privede namjeni saglasno Programu privremenih objekata u zoni morskog dobra za opštinu Ulcinj za period 2019-2023 god. što podrazumijeva:

- **izradu tehničke dokumentacije saglasno Urbanističko-tehničkim uslovima iz Programa koje izdaje Javno preduzeće i tehničkim uslovima za priključenje na infrastrukturu pribavljenim od organa za tehničke uslove,**
- **saglasnost glavnog gradskog arhitekta u pogledu spoljnog izgleda privremenog objekta,**
- **obavezu podnošenja prijave sa dokumentacijom Direktoratu za inspeksijski nadzor i licenciranje 15 dana prije postavljanja privremenog objekta,**
- **postavljanje privremenog objekta na osnovu prijave i dokumentacije propisane članom 117 Zakona i planiranju prostora i izgradnji objekata, uključujući i infrastrukturno opremanje lokacije.**

Sve pripreme radove i radove na uređenju morskog dobra Korisnik je dužan da izvede u skladu sa tehničkom dokumentacijom, poštujući odobrenja i uputstva ovlašćenog nadzornog organa, opštinske propise o komunalnom redu i druge važeće propise.

Radovi se izvode na osnovu tehničke dokumentacije i pribavljenih mišljenja, saglasnosti i dozvola izdatih u procedurama u svemu saglasno Zakonu i planiranju prostora i izgradnji objekata, Zakonu o vodama i Zakonu o procjeni uticaja na životnu sredinu.

KORISNIK je obavezan da organizuje radove na način koji neće dovesti do oštećenja prilaznih staza i okolnog terena, odnosno ukoliko do ovih oštećenja dođe dužan je da o svom trošku otkloni oštećenja i vrati prostor u pređašnje stanje.

Član 8.

KORISNIK morskog dobra obavezuje se:

- da na lokaciji otpočne sa obavljanjem djelatnosti nakon što pribavi odobrenje za rad od nadležnog organa uprave, da djelatnost obavlja poštujući registraciju, odobrenje za rad i opštinsku odluku o javnom redu i miru;
- da zaključi ugovor o odvozu smeća sa lokalnim Komunalnim preduzećem i redovno plaća troškove po ovom osnovu;
- da na propisan način izvrši komunalno i infrastrukturno opremanje lokacije uz prethodno pribavljanje potrebnih saglasnosti za priključivanje od organa za tehničke uslove (voda, električna energija, telefonske instalacije i dr.), kao i da tom trajanja ugovora u skladu sa propisima snosi troškove i redovno plaća usluge po tom osnovu nadležnim upravljačima infrastrukturnih sistema;
- da obezbijedi redovno i uredno čišćenje lokacije tokom trajanja ugovora, čišćenje i održavanje objekta, obezbijedi redovno uklanjanje i odvoz smeća, izvrši nabavku potrebnog broja kanti za otpatke i obezbijedi poštovanje propisa iz komunalne oblasti;

- da bez znanja i saglasnosti JAVNOG PREDUZEĆA i odobrenja nadležnih organa ne započne bilo kakvu dogradnju, izgradnju, prepravke, adaptacije ili preuzme bilo kakve građevinske poduhvate na ustupljenoj lokaciji;
- da blagovremeno plati ugovorenu naknadu za korišćenje morskog dobra;
- da po isteku ovog Ugovora, po pismenom nalogu JAVNOG PREDUZEĆA u dodatnom roku od 15 dana oslobodi predmetnu lokaciju, odnosno ukloni postavljene sezonske objekte i opremu sa lokacije, u suprotnom saglasan je, prihvata i ovlašćuje JAVNO PREDUZEĆE da bez posebne saglasnosti KORISNIKA ukloni sa ustupljene lokacije ostavljeni privremeni objekat, da isti deponuje na određenu deponiju i od KORISNIKA potražuje plaćanja troškova uklanjanja privremenog objekta;
- da morsko dobro koristi i eksploatiše u skladu sa odredbama ovog Ugovora i svim pozitivno pravnim propisima koji regulišu uslove i standarde zaštite čovjekove sredine, posebno zaštite mora od zagađenja, čistoću na javnim površinama, standarde koji propisuju nivo turističkih objekata i turističkih usluga i drugim propisima koji regulišu materiju koja je u neposrednoj vezi sa korišćenjem ustupljene lokacije.

Član 9.

Lakše povrede ugovorenih obaveza su:

- nepoštovanje i neodržavanje komunalnog reda: nečistoća, nepostavljanje kanti za smeće.
- neblagovremeno izmirivanje obaveza po osnovu utrošene vode, struje, odvoza smeća i ostalih dažbina prema subjektima koji pružaju te usluge, koja proisteknu po osnovu korišćenja lokacije.

Član 10.

Smatraće će se da je KORISNIK izvršio težu povredu ugovorene obaveza ukoliko:

- ponovi lakšu povredu ugovorenih obaveza 2 i više puta,
- postavi privremene objekte suprotno Programu objekata privremenog karaktera, izdatim Urbanističko tehničkim uslovima i revidovanoj projektnoj dokumentaciji,
- postavi privremene objekate bez prijave saglasno Zakonu,
- izvodi građevinske radove bez dozvole.

Član 11.

Služba za kontrolu morskog dobra u postupku kontrole je dužna da službenom zabilješkom konstatuje povredu ugovorne obaveze.

U slučaju lakše povrede ugovorenih obaveza, Služba za kontrolu morskog će službenom zabilješkom konstatovati vrstu povrede ugovorenih obaveza i naložiti korisniku da otkloni učinjene nepravilnosti u roku od 1 (jednog) dana. U slučaju da korisnik ne otkloni utvrđene nepravilnosti u ostavljenom roku, Služba za kontrolu morskog dobra će pokrenuti postupak izricanja opomene.

Za teze povrede ugovorenih obaveza službena zabilješka Službe za kontrolu morskog dobra će uz inicijativu za pokretanje inspeksijskog nadzora biti dostavljena nadležnoj inspekciji. U zavisnosti od težine povrede ugovorenih obaveza Javno preduzeće će KORISNIK izreći Opomenu, Opomenu pred raskid ugovora ili jednostrano raskiniti ugovor.

O mjeri ili sankciji koja će se izreći u pojedinačnom slučaju odlučuje direktor Javnog preduzeća na predlog Službe za kontroli i/ili Službe za ustupanje na korišćenje morskog dobra, osim mjere jednostranog raskida o kojoj odlučuje Upravni odbor.

Član 12.

Opomena se izriče za lakše povrede iz člana 9 ovog ugovora a KORISNIKU će se naložiti da otkloni nepravilnosti u roku ne dužem od 5 (pet) dana, zavisno od okolnosti u pojedinačnom slučaju.

U slučaju da korisnik ne postupi po opomeni i ne otkloni utvrđene nepravilnosti, Javno preduzeće će inicirati inspekcijski postupak i istovremeno opomenom pred raskid, pokrenuti postupak raskida ugovora.

PRESTANAK UGOVORA

Član 13.

Ovaj Ugovor prestaje da važi istekom vremenskog perioda na koji je zaključen.

Član 14.

Ovaj Ugovor može prestati sporazumnim raskidom, pri čemu sporazumni raskid mora sadržati sve odredbe kojim se utvrđuju prava i obaveze u momentu raskida.

RASKID UGOVORA

Član 15.

Ovaj Ugovor prestaje da važi kada se steknu svi uslovi propisani Članom 10. i 11. Zakona o morskom dobru kao i zbog teže povrede preuzetih obaveza od strane ugovornih strana, koje predstavljaju povredu bitnih elemenata ugovora o korišćenju morskog dobra.

Razlozi zbog kojih JAVNO PREDUZEĆE može jednostrano raskinuti ovaj ugovor su:

- ukoliko KORISNIK u toku trajanja ovog Ugovora odustane od korišćenja ustupljenog morskog dobra,
- **ukoliko KORISNIK bez ili mimo odobrenja započne ili izvodi dogradnje, prepravke, adaptacije, betoniranje i druge građevinske radove na ustupljenom dijelu morskog dobra, postavlja privremene objekte, zaštitne hladovine i sl,**
- **ukoliko KORISNIK tokom izvođenja radova odstupa od propisanih urbanističko-tehničkih uslova, odnosno postavi privremeni objekat mimo prijave i dokumentacije propisane članom 117,**
- **ukoliko KORISNIK ne postupi po pismenom nalogu ovlašćenog radnika Javnog preduzeća ili nadležnog inspekcijskog organa kojim se nalaže zaustavljanje započetih radova na dijelu ustupljenog morskog dobra,**
- ukoliko KORISNIK ne obezbijedi redovno čišćenje i održavanje ustupljenog morskog dobra,
- **ukoliko KORISNIK zadocni sa plaćanjem dospjele ugovorene naknade za korišćenje morskog dobra i ne izvrši uplatu nakon isteka, opomenom naknadno ostavljenog, primjerenog roka,**
- ukoliko KORISNIK koristi i eksploatiše ustupljeno morsko dobro suprotno pozitivnim propisima kako onim koje se odnose na djelatnosti koje na ustupljenom morskom dobru obavljaju tako i drugim pozitivnim propisima koji regulišu zaštitu čovjekove okoline, zagađivanje mora i obale, održavanje čistoće, infrastrukture i instalacija na predmetnom morskom dobru i sl.

Sankcija jednostranog raskida ugovora izriče se i sprovodi u slučaju neotklanjanja konstatovanih težih povreda shodno Opomeni pred raskid ugovora, ili izvršenja druge teže povrede u toku iste kalendarske godine, koje su konstatovane kontrolama Javnog preduzeća ili u sprovedenom inspekcijskom postupku od strane organa nadležnog za inspekcijske poslove. Ugovor se raskida Izjavom o jednostranom raskidu ugovora, i ista mora biti obrazložena.

Član 16.

U slučaju prestanka važenja ovog Ugovora iz bilo kojih razloga, JAVNO PREDUZEĆE nije dužno da KORISNIKU nadoknadi troškove ulaganja, osim u slučaju da je o navedenom postignut poseban sporazum.

PRENOS PRAVA

Član 17.

Prava i obaveze iz ovog Ugovora KORISNIK morskog dobra ne može prenijeti na drugo pravno ili fizičko lice bez saglasnosti JAVNOG PREDUZEĆA.

Član 18.

Ovaj Ugovor stupa na snagu danom potpisivanja.
Sve izmjene i dopune ovog ugovora moraju biti sačinjene u pismenoj formi i u formi Aneksa potpisane od obje ugovorne strane.

RJEŠAVANJE SPOROVA

Član 19.

Sve sporove ugovorne strane rješavaće prvenstveno dogovorom.
Sudske spora povodom ovog Ugovora i iz ovog Ugovora rješavaće mjesno nadležan sud.

Član 20.

Sastavni dio ovog ugovora predstavljaju :
- Urbanističko tehnički uslovi

Član 21.

Ovaj ugovor je zaključen u 4 (četiri) istovjetnih primjerka od kojih Javno preduzeće zadržava 3 (tri), korisnik 2 (dva) primjerka.

KORISNIK,

"LIDO-TOURS"D.O.O.Bar
Izvršni direktor,
Tamara Novaković

Tamara Novaković



JAVNO PREDUZEĆE ZA UPRAVLJANJE
MORSKIM DOBROM CRNE GORE

6 Direktor,
Predrag Jelusić dipl. ekonomista

Ulatonić

Obradivač,
Služba za ustupanje morskog dobra,
Sabrina Čuturić, dipl. pravnik



Datum potpisivanja

21.06.09

Rukovodilac,
Ljubomirka Vidović, dipl. pravnik

URBANISTIČKO - TEHNIČKI USLOVI

1.	<p>CRNA GORA</p> <p>JAVNO PREDUZEĆE ZA UPRAVLJANJE MORSKIM DOBROM CRNE GORE</p> <p>Broj:0207-2527/4-Up Budva, 20.06.2019. godine</p>	 <p>JAVNO PREDUZEĆE ZA UPRAVLJANJE MORSKIM DOBROM CRNE GORE</p>
2.	<p>JAVNO PREDUZEĆE ZA UPRAVLJANJE MORSKIM DOBROM CRNE GORE - BUDVA na osnovu člana 1 Uredbe o izmjeni uredbe o povjeravanju poslova iz nadležnosti Ministarstva održivog razvoja i turizma Javnom preduzeću za upravljanje morskim dobrom i Javnom preduzeću nacionalni parkovi Crne Gore (Službeni list CG, br. 87/18 od 31.12.2018.g.), Izmjena i dopuna Programa privremenih objekata u zoni morskog dobra za period 2019-2023 br: 101-10/350 od 30.04.2019.god., a u vezi sa članom 116, 117 i 74 Zakona o planiranju prostora i izgradnji objekata (Službeni list CG, br. 064/17), Pravilnikom o bližim uslovima za postavljanje odnosno građenje privremenih objekata, uređaja i opreme (Službeni list CG, br. 043/18) i člana 7. Zakona o morskome dobru (Službeni list RCG, br. 14/92), izdaje:</p>	
3.	<p>URBANISTIČKO-TEHNIČKE USLOVE za izradu tehničke dokumentacije</p>	
	<p>za postavljanje Montažno-demontažnog privremenog objekta -lokacija označena brojem 1.5 u opštini Bar predviđena - Programom privremenih objekata u zoni morskog dobra u opštini Bar za period 2019. - 2023. god.</p>	
4.	PODNOŠILAC ZAHTJEVA-KORISNIK:	„LIDO-TOURS“ DOO iz Bara
5.	PLANIRANO STANJE	
5.1	Namjena parcele odnosno lokacije i površine	
	<p>Montažno-demontažni privremeni objekat - Objekat za trgovinu i usluge</p> <p>P= 27 m2</p> <p>objekat od gotovih prefabrikovanih betonskih elemenata.</p> <p>Opšti uslovi za objekte za trgovinu i usluge do 150m2: -Objekat za trgovinu i usluge površine do 150 m² je montažno-demontažnog karaktera. -Indeks zauzetosti parcele na koju se planira postavljanje, odnosno gradnja ovog objekta iznosi maksimum 0.3. Spratnost objekta je P. -Obavezno je planiranje privremenog parkirališta, a broj parking mjesta zavisi od površine objekta, i potrebno ga je uskladiti sa Pravilnikom o bližem sadržaju i</p>	

	<p>formi planskog dokumenta, kriterijumima namjene površina, elementima urbanističke regulacije i jedinstvenim grafičkim simbolima ("Sl. list CG", br. 24/10 i 33/14).</p> <p>-Objekat za trgovinu i usluge površine do 150 m² je od lakih kvalitetnih materijala, proizveden od ovlašćenog proizvođača, montira se na gotovu podlogu (asfalt, beton, kamene ploče, drvo), sa mogućnošću da se sa lokacije ukloni u cjelini ili u djelovima.</p> <p>-Struktura fasada i zidova objekta za trgovinu i usluge može biti od pocinčanih bojenih limova, poliuretanskih panela, termopan stakla, fasadnih laminata ili fasadnih ispuna sa kamenim ili drvenim oblogama.</p> <p>-Na lokaciji nije moguće postavljanje drugih privremenih objekata, osim onih u funkciji osnovnog objekta.</p>
5.2	<p>Pravila parcelacije</p> <p>Montažno-demontažni privremeni objekat predviđa se na 1281 K.O. Mišići, opština Bar</p>
6.	<p>PREPORUKE ZA SMANJENJE UTICAJA I ZAŠTITU OD ZEMLJOTRESA, KAO I DRUGE USLOVE ZA ZAŠTITU OD ELEMENTARNIH NEPOGODA I TEHNIČKO-TEHNOLOŠKIH I DRUGIH NESREĆA</p> <p>Tehničkom dokumentacijom predvidjeti mjere zaštite od požara shodno propisima za ovu vrstu objekata. U cilju zaštite od elementarnih nepogoda postupiti u skladu sa Zakonom o zaštiti i spašavanju («Službeni list CG», br.13/07, 05/08, 86/09 i 32/11 i 54/16) i Pravilnikom o mjerama zaštite od elementarnih nepogoda («Službeni list RCG», br.8/93) i Zakonu o zapaljivim tečnostima i gasovima («Službeni list CG», br.26/10 i 48/15).</p> <p>Shodno članu 9 Zakona o zaštiti i zdravlju na radu („Službeni list CG“, br.34/14), pri izradi tehničke dokumentacije projektant koji u skladu sa propisima o uređenju prostora i izgradnji objekata izrađuje tehničku dokumentaciju za izgradnju, rekonstrukciju ili adaptaciju objekta, namijenjene za radne i pomoćne prostorije i objekte gdje se tehnološki proces obavlja na otvorenom prostoru, dužan je da predvidjeti propisane mjere zaštite na radu u skladu sa tehnološkim projektnim zadatkom. Pri izgradnji, rekonstrukciji ili rušenju objekta potrebno je izraditi Elaborat o uređenju gradilišta u skladu sa aktom nadležnog ministarstva shodno članu 10 Zakona o zaštiti i zdravlju na radu .</p>
7.	<p>USLOVI I MJERE ZAŠTITE ŽIVOTNE SREDINE</p> <p>Privremeni objekti se ne smiju postavljati na zelenim površinama. Poželjno ih je postavljati na neuređenim površinama koje bi na taj način bile oplemenjene. Privremeni objekti se ne smiju postavljati ako na bilo koji način ugrožavaju životnu sredinu (prekomjerna buka, štetna isparenja, opasni otpad i sl.).</p> <p>Tehničkom dokumentacijom predvidjeti uslove i mjere za zaštitu životne sredine u skladu sa odredbama Zakona o procjeni uticaja na životnu sredinu („Službeni list CG“, br.80/05, 40/10, 73/10, 40/11, 27/13 i 52/16) i Zakonom za zaštitu prirode („Službeni list CG“, br.54/16) na osnovu urađene procjene uticaja na životnu sredinu. U slučajevima kada je potrebno izvršiti procjenu uticaja na životnu sredinu, uz zahtjev za izdavanje građevinske dozvole na glavni projekat</p>

	investitor treba da dostavi Odluku o potrebi procjene uticaja na životnu sredinu, shodno članu 13 Zakona o procjeni uticaja na životnu sredinu.
8.	USLOVI I MJERE ZAŠTITE NEPOKRETNIH KULTURNIH DOBARA I NJIHOVE ZAŠTIĆENE OKOLINE
	<p>Imajući u vidu da za predmetna zaštićena prirodna dobra u zoni morskog dobra nije izvršena revizija statusa, niti je izrađen Plan upravljanja u skladu sa smjernicama iz PPPNMD, planiranje objekata privremenog karaktera i organizacija kupališta u zaštićenim područjima prirode kao i njihovo korišćenje vrši se u skladu sa opštim uslovima za zaštitu zaštićenih prirodnih dobara koji su dati u članu 39 Zakona o zaštiti prirode, i to: " Zaštićena područja mogu se koristiti u skladu sa studijom zaštite odnosno prostornim planom posebne namjene, planom upravljanja zaštićenog područja i na osnovu dozvola u skladu sa ovim zakonom..</p> <p>Zabranjeno je korišćenje zaštićenih prirodnih dobara na način koji prouzrokuje: oštećenje zemljišta i gubitak njegove prirodne plodnosti; oštećenje površinskih ili podzemnih geoloških, hidrogeoloških i geomorfoloških vrijednosti; oštećenje morskih zaštićenih područja; osiromašenje prirodnog fonda divljih vrsta biljaka, životinja i gljiva; smanjenje biološke i predione raznovrsnosti; zagađivanje ili ugrožavanje podzemnih i površinskih voda." Na samom zaštićenom prirodnom dobru se ne mogu postavljati objekti trajnog karaktera, izvoditi radovi betoniranja, eksploatacije pijeska, uklanjanja vegetacije, izmjene obalne linije i strukturnog remodeliranja pješčane plaže. Izuzetak predstavljaju intervencije izgradnje rampi za pristup lica sa invaliditetom na planom definisanim lokacijama.</p> <p>Procjene uticaja na baštinu, koja uključuje studiju vizuelnog uticaja Definisanje jasnih i konzistentnih protokola i kriterijuma za realizaciju i postavljanje, gradnju ili uređenja takvih sadržaja tako da budu funkcionalno kompatibilna sa lokacijom i da ne remete attribute izuzetne univerzalne vrijednosti.</p> <ul style="list-style-type: none"> • u posebno zaštićenim prirodnim i spomeničkim kulturnoistorijskim područjima kao i u okviru zaštićene okoline kulturnih dobara, ne predviđati one djelatnosti i objekte koji mogu narušiti posebnost takvih područja/kulturnih dobara; • novi privremeni objekti se ne smiju postavljati u zaštićenim prirodnim i kulturno istorijskim područjima i u okviru zaštićene okoline kulturnih dobara, bez prethodne saglasnosti Uprave za zaštitu kulturnih dobara;
9.	USLOVI ZA LICA SMANJENE POKRETLJIVOSTI I LICA SA INVALIDITETOM
	Tehničkom dokumentacijom obezbjediti prilaz i upotrebu objekta/objekata licima smanjene pokretljivosti u skladu sa članom 71 Zakona o planiranju prostora i izgradnji objekata i Pravilnikom o bližim uslovima i načinu prilagođavanja objekata za pristup i kretanje lica smanjene pokretljivosti i lica sa invaliditetom („Sl. list CG“ broj 48/13 i 44/15).
10.	USLOVI ZA OBJEKTE KOJI MOGU UTICATI NA PROMJENE U VODNOM REŽIMU
	<ul style="list-style-type: none"> • kod utvrđivanja urbanističkih uslova za privremene objekte posebno treba voditi računa o sanitarnom aspektu istih, o uslovima koje propisuju nadležna javna komunalna preduzeća (vodovod, kanalizacija, telekom i elektrodistribucija), kao i uslovima koji proizilaze iz Zakona o bezbjednosti hrane;
11.	USLOVI ZA PRIKLJUČENJE NA INFRASTRUKTURU
11.1	Uslovi priključenja na elektroenergetsku infrastrukturu

	<p>Prilikom izrade tehničke dokumentacije potrebno je poštovati sljedeće preporuke EPCG:</p> <ul style="list-style-type: none"> •Tehnička preporuka za priključke potrošača na niskonaponsku mrežu TP-2 (II dopunjeno izdanje) •Tehnička preporuka – Tipizacija mjernih mjesta •Uputstvo i tehnički uslovi za izbor i ugradnju ograničavača strujnog opterećenja •Tehnička preporuka TP-1b - Distributivna transformatorska stanica DTS – EPCG 10/0.4 Kv 	
11.2	Ostali infrastrukturni uslovi	
	Tehničke uslove priključenja na infrastrukturu investitor pribavlja od organa za tehničke uslove, za svaki privremeni objekat pojedinačno;	
12.	<p>POTREBA IZRADE GEODETSKIH, GEOLOŠKIH (GEOTEHNIČKIH, INŽENJERSKO-GEOLOŠKIH, HIDROGEOLOŠKIH, GEOMEHANIČKIH I SEIZMIČKIH) PODLOGA, KAO I VRŠENJA GEOTEHNIČKIH ISTRAŽNIH RADOVA I DRUGIH ISPITIVANJA</p> <p>Prilikom izrade tehničke dokumentacije poštovati Pravilnik o načinu izrade, razmjeri i bližoj sadržini tehničke dokumentacije (Sl. list CG, br.44/18) Tehničku dokumentaciju izraditi u skladu sa Pravilnikom o načinu obračuna površine i zapremine objekata (" Sl. List CG", br. 47/13).</p>	
13.	<p>POTREBA IZRADE URBANISTIČKOG RJEŠENJA Potrebno je uraditi Idejno rješenje Montažno-demontažnog privremenog objekta a nakon dobijanja Saglasnosti Glavnog gradskog arhitekta</p>	
14.	<p>POTREBA PRIBAVLJANJA SAGLASNOSTI GLAVNOG GRADSKOG ARHITEKTE U skladu sa članom 87 Zakona o planiranju prostora i izgradnji objekata, neophodno je pribaviti Saglasnost na spoljni izgled privremenog objekta od strane Glavnog gradskog arhitekta</p>	
15.	<p>NAPOMENA: Nakon izrade dokumentacije tražene UTU potrebno je JPMD dostaviti IDEJNO REŠENJE (na CD-u u zaštićenoj verziji), original ili ovjerenu kopiju Saglasnosti Glavnog gradskog arhitekta -Shodno članu 117. Zakona o planiranju prostora i izgradnji objekata, korisnik je dužan da 15 dana prije postavljanja privremenog objekta, dostavi prijavu sa svom tehničkom dokumentacijom i Saglasnostima, Dozvolama traženim UTU Direktoratu za inspekcijski nadzor i licenciranje</p>	
16.	<p>DOSTAVLJENO:</p> <ul style="list-style-type: none"> - Podnosiocu zahtjeva - Direktoratu za inspekcijski nadzor i licenciranje - U spise predmeta - a/a 	
17.	OBRAĐIVAČI URBANISTIČKO-TEHNIČKIH USLOVA:	Sreten Vukićević d.i.a. potpis

18.	RUKOVODILAC SLUŽBE ZA UREĐENJE I IZGRADNJU:	Rajko Mihović dipl. Ecc.
19.	M.P.	potpis 
20.	PRILOZI	
	- Grafički prilog iz planskog dokumenta	



1238

1238

1240

2 2

1239

1

1

1.4

1.5



7/12



RJEŠENJE

o imenovanju vodećeg projektanta za izradu tehničke dokumentacije

OBJEKAT: Privremeni objekat za trgovinu i usluge
VRSTA PROJEKTA: Idejno rješenje
LOKACIJA: lokacija br. 1.5 u Opštini Bar
INVESTITOR: Lido Tours d.o.o.
VODEĆI PROJEKTANT: Nikola Vukadinović dipl.inž.arh.

Imenovani je u stalnom radnom odnosu na neodređeno vreme u preduzeću „AM STUDIO INŽENJERING“ d.o.o. Bar i ispunjava propisane uslove u pogledu stručne spreme i prakse da može samostalno rukovoditi izradom i izrađivati tehničku dokumentaciju, odnosno djelove tehničke dokumentacije u smislu člana 123 stav 3 Zakona o planiranju prostora i izgradnji objekata („Službeni list Crne Gore“ broj 064/17 od 06.10.2017).

Bar, decembar 2019.

„AM Studio Inženjering“ d.o.o. Bar

Zoran Perčobić dipl.inž.građ., direktor

M.P.



PODACI O PROJEKTANTIMA		
NAZIV OBJEKTA	PROJEKTANT	VODEĆI PROJEKTANT
PRIVREMENI OBJEKAT ZA TRGOVINU I USLUGE	„AM STUDIO INŽENJERING“ d.o.o. Bar	Nikola Vukadinović dipl.inž.arh.
DJELOVI TEHNIČKE DOKUMENTACIJE		
PROJEKAT	PROJEKTANT	ODGOVORNI PROJEKTANT
ARHITEKTURA	„AM STUDIO INŽENJERING“ d.o.o. Bar	Nikola Vukadinović dipl.inž.arh.

Bar, decembar 2019.

„AM Studio Inženjering“ d.o.o. Bar

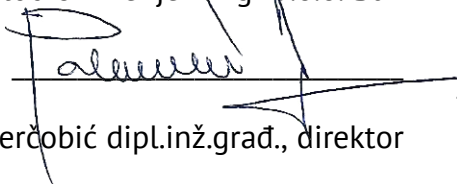
Zoran Perčobić dipl.inž.građ., direktor

M.P.



AM Studio inženjering d.o.o. Bar ☎ d.i.g. Zoran Perčobić ☎ +382 68 01 01 22
✉ amprojketnibiro@gmail.com 📍 Bulevar Revolucije C-10 85000 Bar, Montenegro
Žiro račun: 525-6501-38 Komercijalna banka • PIB: 03148866 • PDV: 80/31-03720-5



Projektovanje • Revizija projekata • Stručni nadzor • Izvođenje objekata • Tehnički prijemi • Legalizacija objekata

štambilj projektanta	štambilj revidenta
----------------------	--------------------

IDEJNO RJEŠENJE POSTAVLJANJA PRIVREMENOG OBJEKTA

INVESTITOR: **LIDO TOURS DOO**

OBJEKAT: **PRIVREMENI OBJEKAT ZA TRGOVINU I USLUGE**

LOKACIJA: **lokacija br. 1.5 u Opštini Bar**

DIO TEHNIČKE
DOKUMENTACIJE: **ARHITEKTURA**

PROJEKTANT: **„AM STUDIO INŽENJERING“ D.O.O. BAR**

ODGOVORNO LICE: **ZORAN PERČOBIĆ dipl.inž.građ.**

ODG.PROJEKTANT: **NIKOLA VUKADINOVIĆ dipl.inž.arh.**

Bar, decembar 2019.

štambilj organa nadležnog za izdavanje građevinske dozvole
--



SADRŽAJ KNJIGE 1

ARHITEKTURA

OPŠTA DOKUMENTACIJA

- Licenca ovlašćenog inženjera (odgovornog projektanta)
- Izjave odgovornog projektanta da je tehnička dokumentacija izrađena u skladu sa važećim zakonima i propisima

PROJEKTNİ ZADATAK

- Projektni zadatak

TEKSTUALNA DOKUMENTACIJA

- Tehnički opis
- Obrazac za potebe statistike (Obrazac 6)

NUMERIČKA DOKUMENTACIJA

- Procijenjena vrednost radova na izgradnji

GRAFIČKA DOKUMENTACIJA

1. Situacija	R 1:200
2. Osnova	R 1:50
3. Osnova krovnih ravni	R 1:50
4. Presek 1-1	R 1:50
5. Presek 2-2	R 1:50
6. Izgled 1	R 1:50
7. Izgled 2	R 1:50
8. Izgled 3	R 1:50
9. Izgled 4	R 1:50

- 3D prikaz objekta

ARHITEKTURA | OPŠTA DOKUMENTACIJA



IZJAVA ODGOVORNOG PROJEKTANTA DA JE TEHNIČKA DOKUMENTACIJA IZRAĐENA U SKLADU SA VAŽEĆIM ZAKONIMA I PROPISIMA

OBJEKAT

PRIVREMENI OBJEKAT ZA TRGOVINU I USLUGE

LOKACIJA

lokacija broj 1.5 u Opština Bar

VRSTA I DIO TEHNIČKE DOKUMENTACIJE IDEJNO RJEŠENJE

ODGOVORNI PROJEKTANT

Nikola Vukadinović, dipl.inž.arh.

IZJAVLJUJEM,

da je ovaj projekat urađen u skladu sa:

- Zakonom o uređenju prostora i izgradnji objekata;
- posebnim zakonima koji uređuju ovu oblast;
- propisima donesenim na osnovu Zakona o uređenju prostora i izgradnji objekata
- propisima čija je obaveza donošenja propisana posebnim zakonima, a koji direktno ili na drugi način utiču na osnove zahtjeve za objekte;
- pravilima struke i
- urbanističko-tehničkim uslovima

Bar, decembar 2019.

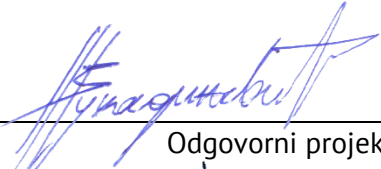
Odgovorni projektant
Nikola Vukadinović, dipl.inž.arh.

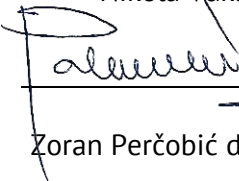
Odgovorno lice
Zoran Perčobić dipl.inž.građ., direktor

M.P.

ARHITEKTURA | PROJEKTNII ZADATAK



PROJEKTNI ZADATAK

uz Idejno rješenje postavljanja montažno-demontažnog privremenog objekta
na lokaciji označenoj br. 1.5 u Opštini Bar

Investitor: **Lido Tours d.o.o. Bar**

Na lokaciji označenoj br. 1.5 u Opštini Bar predviđenoj programom privremenih objekata na području Opštine Bar za period od 2019. do 2023. godine, a prema urbanističko tehničkim uslovima br. 0207-2527/4-Up od 20.06.2019. godine izdatih od strane Javnog preduzeća za upravljanje morskim dobrom Crne Gore, izraditi Idejno rješenje postavljanja montažno-demontažnog privremenog objekta, za potrebe pribavljanja saglasnosti Glavnog gradskog arhitekta.

Predvideti montažno demontažni privremeni objekat – objekat za trgovinu i usluge, bruto površine 27m². Objekat treba da bude do gotovih prefabrikovanih betonskih elemenata.

Novaković

Investitor



ARHITEKTURA | TEKSTUALNA DOKUMENTACIJA



TEHNIČKI OPIS

uz Idejno rješenje postavljanja montažno-demontažnog privremenog objekta
na lokaciji označenoj br. 1.5 u Opštini Bar

Investitor: **Lido Tours d.o.o. Bar**

1) OPŠTI PODACI

Idejno rješenje urađeno je na osnovu urbanističko tehničkih uslova br. 0207-2527/4-Up od 20.06.2019 godine izdatih od strane Javnog preduzeća za upravljanje morskim dobrom Crne Gore.

VRSTA OBJEKTA: Privremeni objekat

NAMJENA OBJEKTA: Objekat za trgovinu i usluge

SPRATNOST OBJEKTA: P

2) OPIS LOKACIJE

Privremeni objekat je lociran na lokaciji označenoj br. 1.5, na kat.par. br. 1281 K.O. Mišići u Opštini Bar predviđenoj programom privremenih objekata na području Opštine Bar za period od 2019. do 2023. godine.

Spratnost objekta je **P** (prizemlje). Za predmetnu urbanističku parcelu izdati su Urbanističko-tehnički uslovi br. 0207-2527/4-Up od 09.07.2019 godine izdatih od strane Javnog preduzeća za upravljanje morskim dobrom Crne Gore.

Lokacija na kojoj se nalazi objekat je na ravnom terenu.

3) OPIS FUNKCIONALNOG RJEŠENJA

Objekat je projektovan kao montažno demontažni od gotovih prefabrikovanih betonskih elemenata. Fasada objekta se oblaže kamenim pločama. Pristup privremenom objektu je predviđen sa jugozapadne strane, na koti koja odgovara koti pristupnog puta. Za kotu ± 0.00 uzeta je kota tortoara ispred objekta, apsolutna kota +3.00 mnv. .

Privremeni objekat se sastoji iz jednog jedinstvenog prostora. Dve strane objekta (podužna i poprečna) se planiraju sa kliznim staklenim portalima, gde je ujedno i ulaz u objekat.

Konstrukcija objekta se planira gotovih prefabrikovanih betonskih elemenata. Predviđen je jednovodni krov od TR sendvič panela, nagiba 6°. Odvođenje atmosferskih padavina sa krova planirano je preko četvrtastih olučnih vertikala dimenzije $\varnothing 10\text{cm}$.

URBANISTIČKI PARAMETRI

Urbanistički parametri na lokaciji označenoj br. 1.5 u Opštini Bar

Površine planiranog objekta:

ETAŽA	NETO POVRŠINA / m ² /	BRUTO POVRŠINA / m ² /	SPRATNOST
PRIZEMLJE	24,00	27,00	P

UKUPNA BRUTO POVRŠINA PLANIRANOG OBJEKTA27,00 m²

Obračun neto i bruto površina predmetnog objekta urađen je prema standardu MEST EN 15221-6.

4) TEHNIČKO-TEHNOLOŠKE KARAKTERISTIKE OBJEKTA

Objekat je predviđen od čvrstih međusobno povezanih elemenata koji mu obezbeđuju stabilnost i trajnost. Objekat je projektovan u montažnom sistemu sa mogućnošću demontaže, sa sistemom prefabrikovanih betonskih elemenata.

U tehnološkom pogledu predviđena je fabrička izrada objekta, koji bi se montirao na licu mesta, montaža prefabrikovanih betonskih elemenata i krovnih panela prethodno izrađenih van gradilišta u fabričkim uslovima. Tokom izvođenja radova treba posebnu pažnju posvetiti obezbeđenju gradilišta, kao i smanjenju negativnih uticaja na neposredne susede i celu zajednicu, obezbeđenjem gradilišta i striktnim pridržavanjem pravila gradnje.

5) SPISAK PRIMENJENIH PROPISA, PREPORUKA I VAŽEĆIH STANDARDARDA

- **Zakon o planiranju prostora i izgradnji objekata**
(„Službeni list Crne Gore“, br. 064/17 od 06.10.2017.)
- **Pravilnik o načinu izrade i sadržini tehničke dokumentacije za građenje objekata**
(„Službeni list Crne Gore“, br. 044/18 od 06.07.2018)
- **Pravilnik o bližem sadržaju i formi planskog dokumenta, kriterijumima namjene površina, elementima urbanističke regulacije i jedinstvenim grafičkim simbolima**
(„Službeni list Crne Gore“, br. 24/10)
- **Pravilnik o načinu vršenja revizije glavnog projekta**
(„Službeni list Crne Gore“, br. 018/18 od 23.03.2018)
- **Pravilnik o bližim uslovima i načinu prilagođavanja objekata za pristup i kretanje lica smanjene pokretljivosti i lica sa invaliditetom**
(Broj: 05-412/86 Podgorica, 4. oktobra 2013. godine)

- **Pravilnik o tehničkim zahtjevima za zaštitu garaža za putničke automobile od požara i eksplozija**

(Broj: 01-265/1, Podgorica, 3. februara 2012. godine)

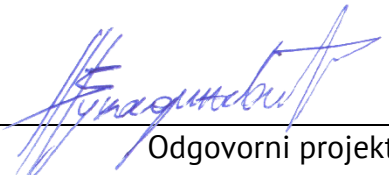

Odgovorni projektant
Nikola Vukadinović, dipl.inž.arh.

POPUNJENI OBRAZAC ZA POTREBE STATISTIKE
(OBRAZAC 6)

1. Investitor radova

Fizičko lice _____
(upisati ime i prezime)

Privredno društvo

Naziv Lido Tours d.o.o.

Sjedište _____

Pravno lice

Naziv _____/

Sjedište _____

Preduzetnik

Naziv _____/

Sjedište _____

Oblik svojine:

Privatno _____ (1)
Javno _____ 2
(zaokružiti odgovarajući broj)

Porijeklo kapitala:

Domaći _____ (1)
Strani _____ 2
(zaokružiti odgovarajući broj)

2. Lokacija objekta

Opština: Opština Bar
Adresa: lokacija br. 1.5

3. Naziv objekta

Privremeni objekat za trgovinu i usluge

4. Vrsta radova

Novogradnja _____ (1)
Rekonstrukcija –
dogradnja/nadogradnja _____ 2
Rekonstrukcija u postojećim
gabaritima _____ 3
(zaokružiti odgovarajući broj)

5. Vrijednost radova u hiljadama eura

| _____ 8,1 _____ |
*procijenjena vrijednost sa PDV-om 21%

6. Površina i zapremina objekta

Bruto površina objekta
| _____ 27,00 m² _____ |
Bruto zapremina objekta
| _____ 75,00 m³ _____ |

7. Sistem građenja objekta

Tradicionalni _____ 1
Polumontažni _____ 2
Montažni _____ **3**
(zaokružiti odgovarajući broj)

8. Veličina objekta, prema broju spratova

Ispod zemlje | _____ (-/-) |
Iznad zemlje | _____ 1(±0,00/+3,26) |
(upisati broj spratova i najnižu / najvišu kotu)

9. Instalacije u objektu

Vodovod

Ima _____ 1
Nema _____ **2**
(zaokružiti odgovarajući broj)

Kanalizacija

Ima _____ 1
Nema _____ **2**
(zaokružiti odgovarajući broj)

Centralno grijanje

Ima _____ 1
Nema _____ **2**
(zaokružiti odgovarajući broj)

Lift

Ima _____ 1
Nema _____ **2**
(zaokružiti odgovarajući broj)

10. Da li ima stanova u objektu

Da _____ 1
Ne _____ **2**
(zaokružiti odgovarajući broj)

12. Stanovi broj korisna površina u m²

Ukupno |__|__|__| |__|__|__|__|__|__|
Od toga:
garsonjere i
jednosobni |__|__|__| |__|__|__|__|__|__|
2 – sobni |__|__|__| |__|__|__|__|__|__|
3 – sobni |__|__|__| |__|__|__|__|__|__|
4 – sobni |__|__|__| |__|__|__|__|__|__|
5 – sobni |__|__|__| |__|__|__|__|__|__|
6 – sobni |__|__|__| |__|__|__|__|__|__|
7 – sobni |__|__|__| |__|__|__|__|__|__|
8 i
višesobni |__|__|__| |__|__|__|__|__|__|

13. Kuhinja broj

Kuhinja površine 4m² i više |__|__|__|
Kuhinja površine manje od 4m² |__|__|__|

14. Korisna površina poslovnog prostora

|_____ 24,00m² _____|



ARHITEKTURA | NUMERIČKA DOKUMENTACIJA



PROCIJENJENA VREDNOST RADOVA NA IZGRADNJI OBJEKTA
uz Idejno rješenje postavljanja montažno-demontažnog privremenog objekta
na lokaciji označenoj br. 1.5 u Opštini Bar

Investitor: **Lido Tours d.o.o. Bar**

Procijenjena vrednost radova sa PDV-om od 21% je:

$$27 \text{ m}^2 \times 300,00\text{€}/1\text{m}^2 = \mathbf{8100,00 \text{ €}}$$



Odgovorni projektant
Nikola Vukadinović, dipl.inž.arh.

ARHITEKTURA | GRAFIČKA DOKUMENTACIJA





1242/2

1.72
3

•3.09

•2.96

•2.90

•2.64

PRIVREMENI
OBJEKAT

•2.86

•2.65

•2.68

ulica

1281

1.5

1245/5

•2.64

•2.64



PROJEKTANT:
"AM STUDIO INŽENJERING"
D.O.O. BAR

INVESTITOR:
LIDO TOURS D.O.O.

Objekat:
PRIVREMENI OBJEKAT ZA TRGOVINU I USLUGE

Lokacija:
lokacija 1.5, kat. par. br. 1281 KO Mišići, Opština Bar

Glavni inženjer:
Nikola Vukadinović, dipl.inž.arh.

Vrsta tehničke dokumentacije:
IDEJNO RJEŠENJE

Odgovorni inženjer:
Nikola Vukadinović, dipl.inž.arh.

Dio tehničke dokumentacije:
ARHITEKTURA

RAZMJERA:
R 1:250

Saradnici:

Prilog:
SITUACIJA

Br.strane:

Br.priloga:
01

Datum izrade i M.P.
DECEMBAR 2019.

Datum revizije i M.P.

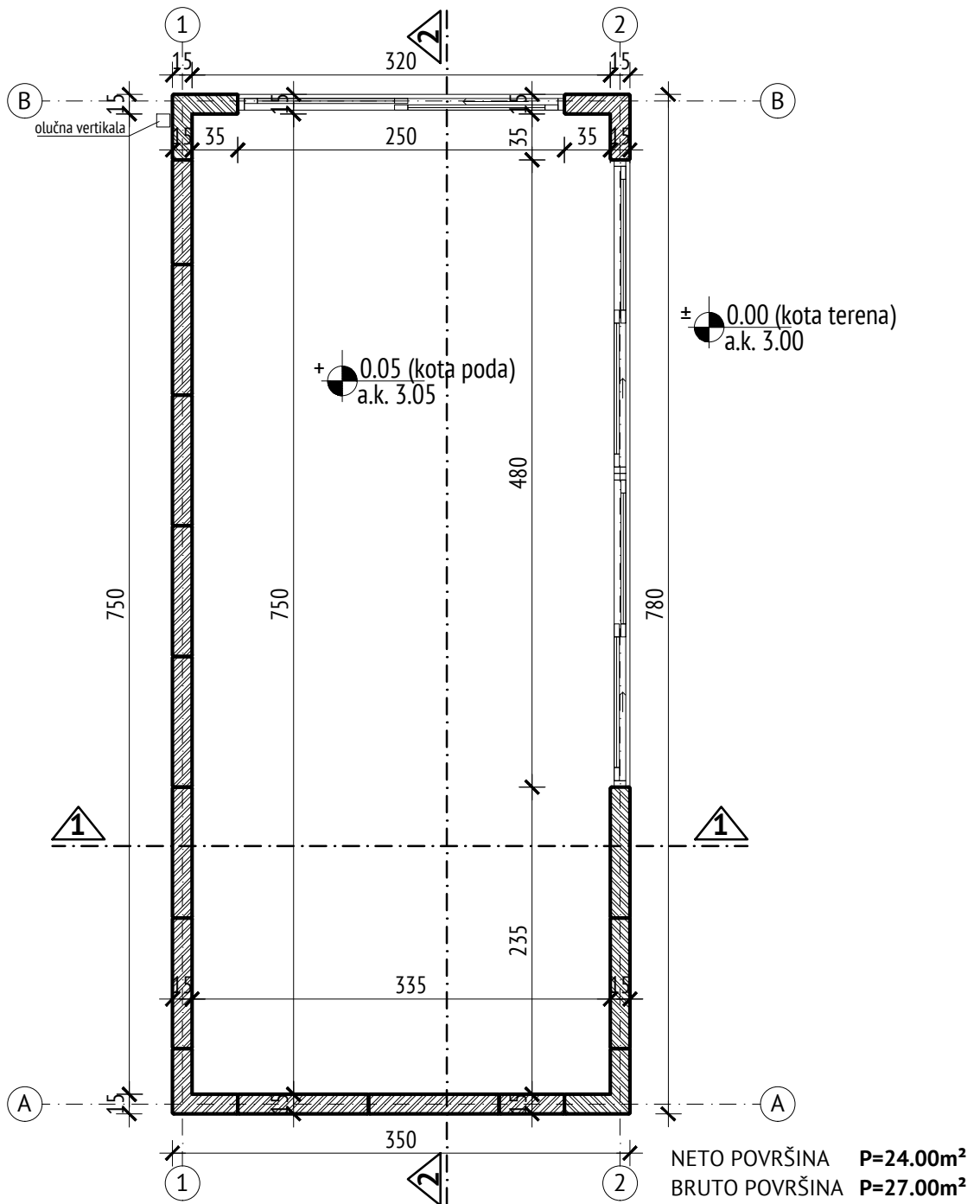

NETO POVRŠINA **P=24.00m²**
BRUTO POVRŠINA **P=27.00m²**



PROJEKTANT:
"AM STUDIO INŽENJERING"
D.O.O. BAR

INVESTITOR:
LIDO TOURS D.O.O.

Objekat:
PRIVREMENI OBJEKAT P+0

Lokacija:
lokacija 1.5, kat. par. br. 1281 KO Mišići, Opština Bar

Glavni inženjer:
Nikola Vukadinović, dipl.inž.arh.

Vrsta tehničke dokumentacije:
IDEJNO RJEŠENJE

Odgovorni inženjer:
Nikola Vukadinović, dipl.inž.arh.

Dio tehničke dokumentacije:
ARHITEKTURA

RAZMJERA:
R 1:50

Saradnici:

Prilog:

OSNOVA

Br.strane:

Br.priloga:
02

Datum izrade i M.P.
DECEMBAR 2019.

Datum revizije i M.P.

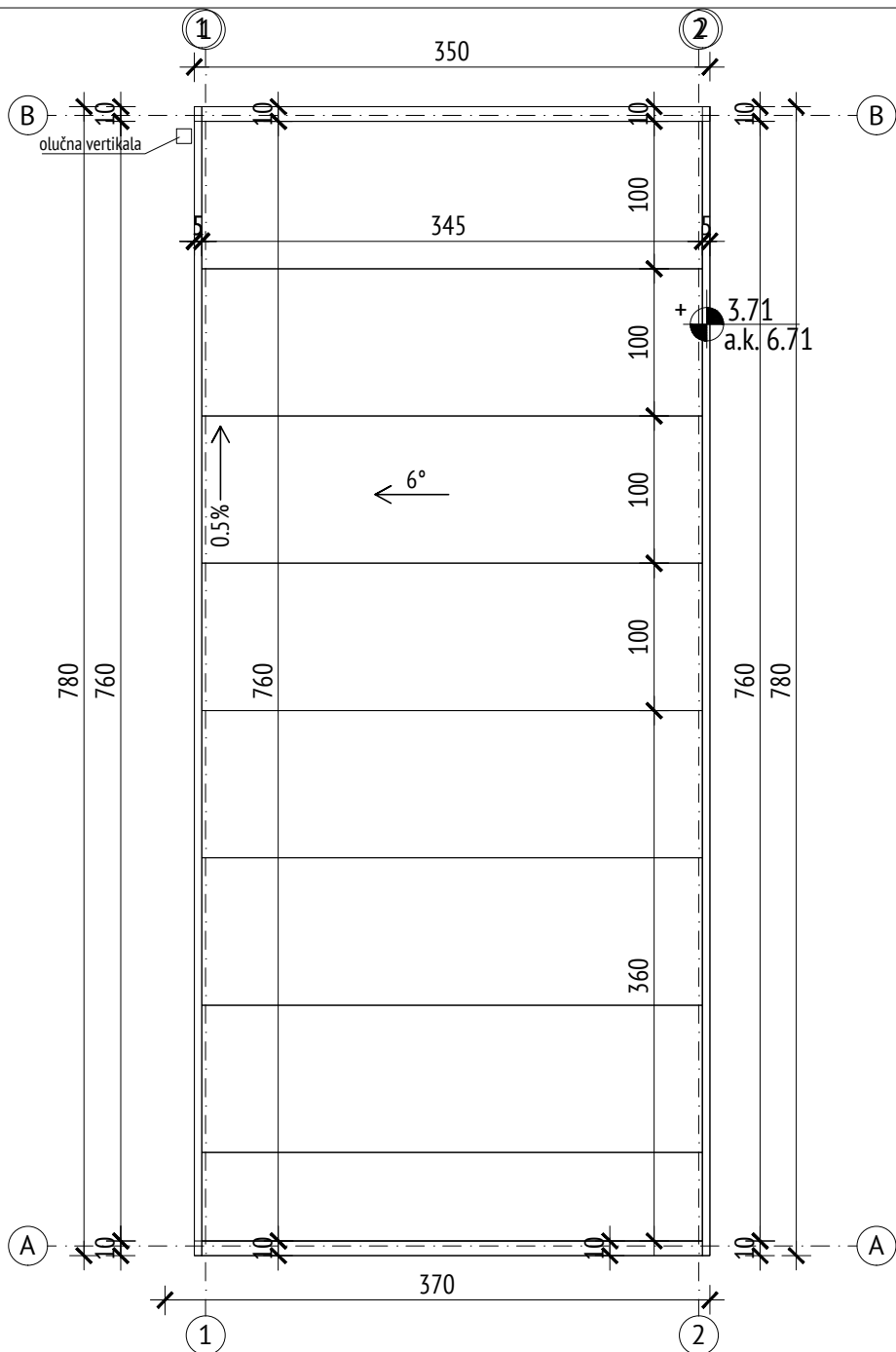

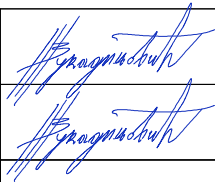
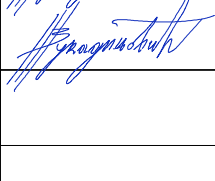
		PROJEKTANT: "AM STUDIO INŽENJERING" D.O.O. BAR	INVESTITOR: LIDO TOURS D.O.O.
Objekat: PRIVREMENI OBJEKAT P+0		Lokacija: lokacija 1.5, kat. par. br. 1281 KO Mišići, Opština Bar	
Glavni inženjer: Nikola Vukadinović, dipl.inž.arh.		Vrsta tehničke dokumentacije: IDEJNO RJEŠENJE	
Odgovorni inženjer: Nikola Vukadinović, dipl.inž.arh.		Dio tehničke dokumentacije: ARHITEKTURA	RAZMJERA: R 1:50
Saradnici:		Prilog: OSNOVA KROVNIH RAVNI	Br.strane:
Datum izrade i M.P. DECEMBAR 2019.		Datum revizije i M.P.	Br.priloga: 03

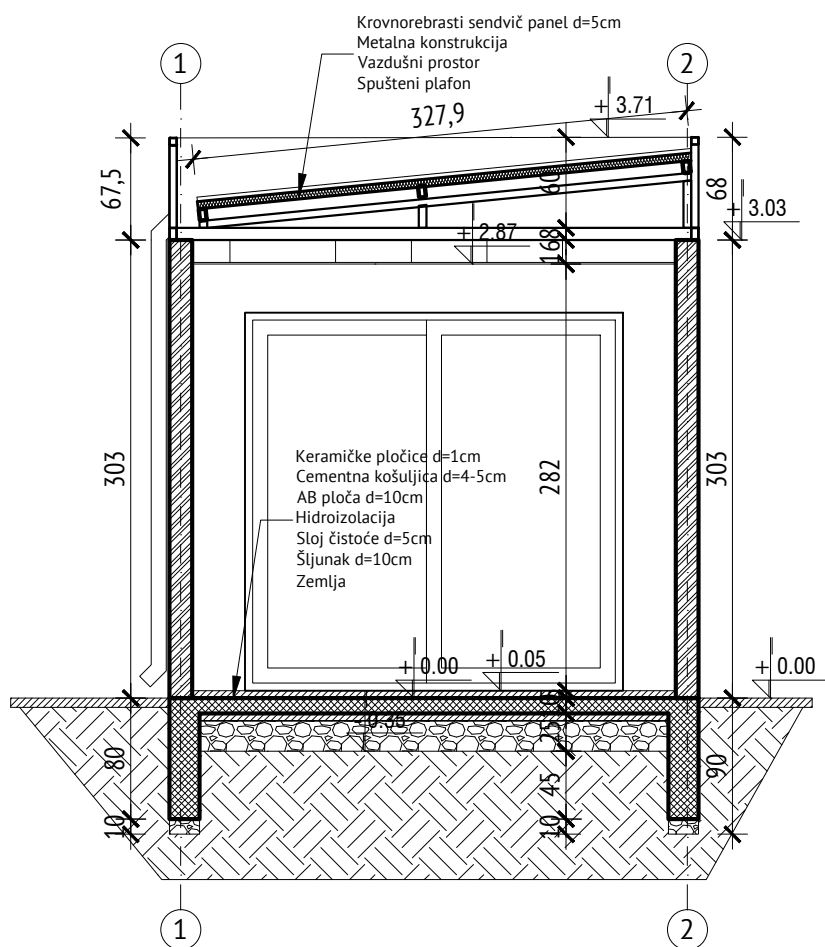

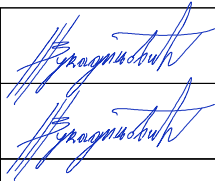
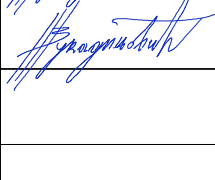
	PROJEKTANT: "AM STUDIO INŽENJERING" D.O.O. BAR	INVESTITOR: LIDO TOURS D.O.O.	
	Objekat: PRIVREMENI OBJEKAT P+0	Lokacija: lokacija 1.5, kat. par. br. 1281 KO Mišići, Opština Bar	
Glavni inženjer: Nikola Vukadinović, dipl.inž.arh.		Vrsta tehničke dokumentacije: IDEJNO RJEŠENJE	
Odgovorni inženjer: Nikola Vukadinović, dipl.inž.arh.		Dio tehničke dokumentacije: ARHITEKTURA	RAZMIJERA: R 1:50
Saradnici:		Prilog: PRESEK 1-1	Br.strane: Br.priloga: 04
Datum izrade i M.P. DECEMBAR 2019.		Datum revizije i M.P.	

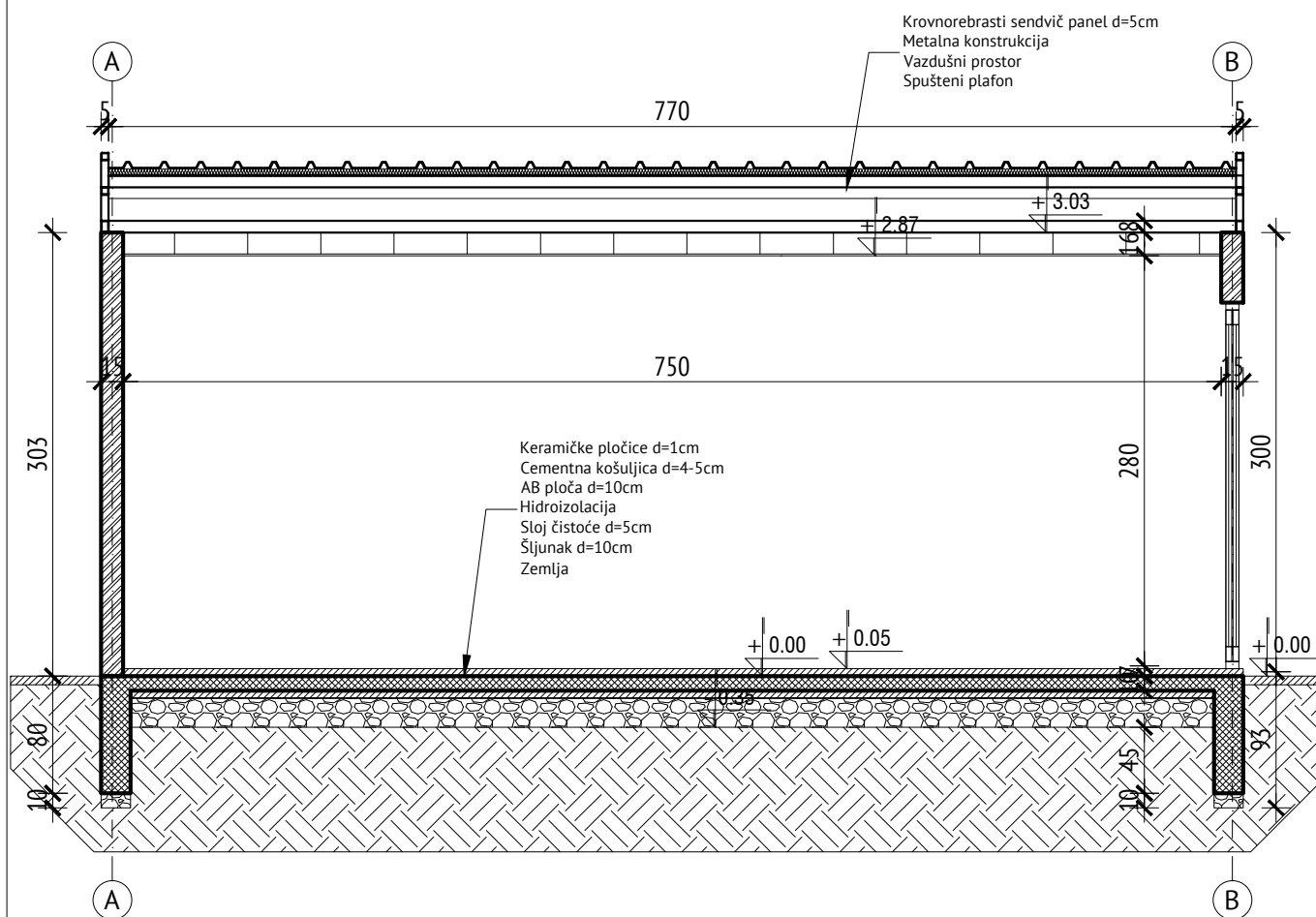

	PROJEKTANT: "AM STUDIO INŽENJERING" D.O.O. BAR	INVESTITOR: LIDO TOURS D.O.O.	
	Objekat: PRIVREMENI OBJEKAT P+0	Lokacija: lokacija 1.5, kat. par. br. 1281 KO Mišići, Opština Bar	
Glavni inženjer: Nikola Vukadinović, dipl.inž.arh.	 IDEJNO RJEŠENJE	Vrsta tehničke dokumentacije:	
Odgovorni inženjer: Nikola Vukadinović, dipl.inž.arh.		Dio tehničke dokumentacije: ARHITEKTURA	RAZMIJERA: R 1:50
Saradnici:		Prilog: PRESEK 2-2	Br.strane:
Datum izrade i M.P. DECEMBAR 2019.		Datum revizije i M.P.	Br.priloga: 05

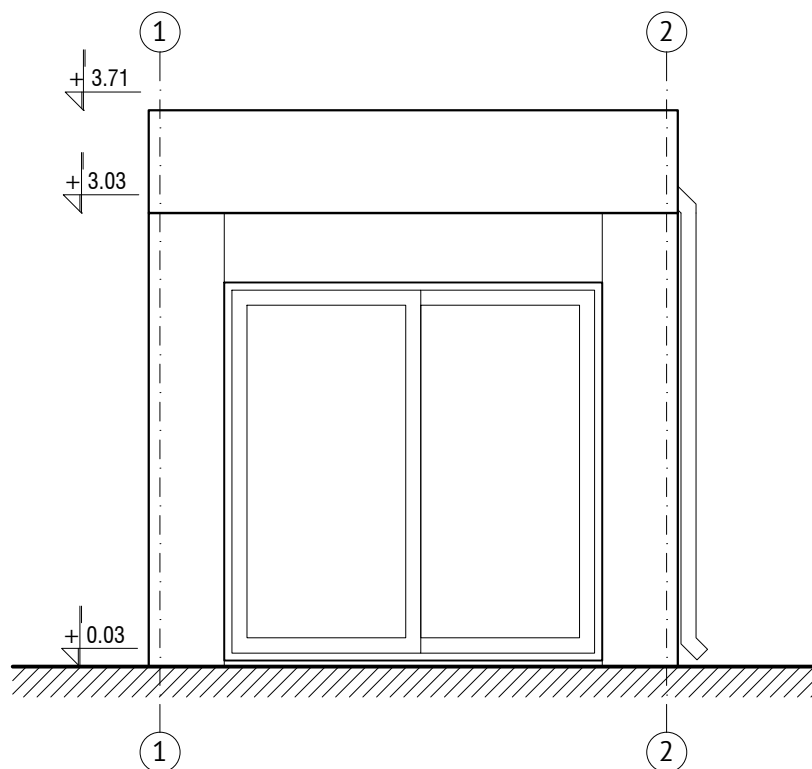

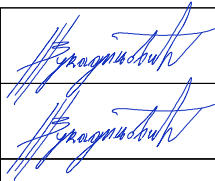
	PROJEKTANT: "AM STUDIO INŽENJERING" D.O.O. BAR	INVESTITOR: LIDO TOURS D.O.O.	
	Objekat: PRIVREMENI OBJEKAT P+0	Lokacija: lokacija 1.5, kat. par. br. 1281 KO Mišići, Opština Bar	
Glavni inženjer: Nikola Vukadinović, dipl.inž.arh.		Vrsta tehničke dokumentacije: IDEJNO RJEŠENJE	
Odgovorni inženjer: Nikola Vukadinović, dipl.inž.arh.		Dio tehničke dokumentacije: ARHITEKTURA	RAZMJERA: R 1:50
Saradnici:		Prilog: IZGLLED 1	Br.strane: Br.priloga: 06
Datum izrade i M.P. DECEMBAR 2019.		Datum revizije i M.P.	

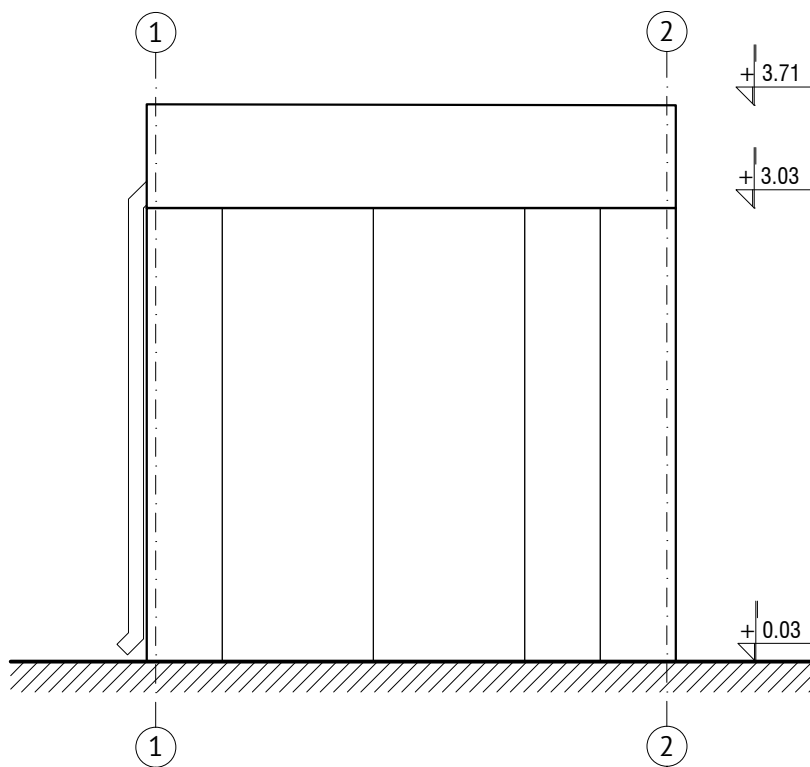

PROJEKTANT:
"AM STUDIO INŽENJERING"
 D.O.O. BAR

INVESTITOR:
LIDO TOURS D.O.O.

Objekat:
PRIVREMENI OBJEKAT P+0

Lokacija:
 lokacija 1.5, kat. par. br. 1281 KO Mišići, Opština Bar

Glavni inženjer:
Nikola Vukadinović, dipl.inž.arh.

Nikola Vukadinović

Vrsta tehničke dokumentacije:
IDEJNO RJEŠENJE

Odgovorni inženjer:
Nikola Vukadinović, dipl.inž.arh.

Nikola Vukadinović

Dio tehničke dokumentacije:
ARHITEKTURA

RAZMJERA:
 R 1:50

Saradnici:

Prilog:
 IZGLLED 2

Br.strane:
 Br.priloga:
 07

Datum izrade i M.P.
 DECEMBAR 2019.

Datum revizije i M.P.

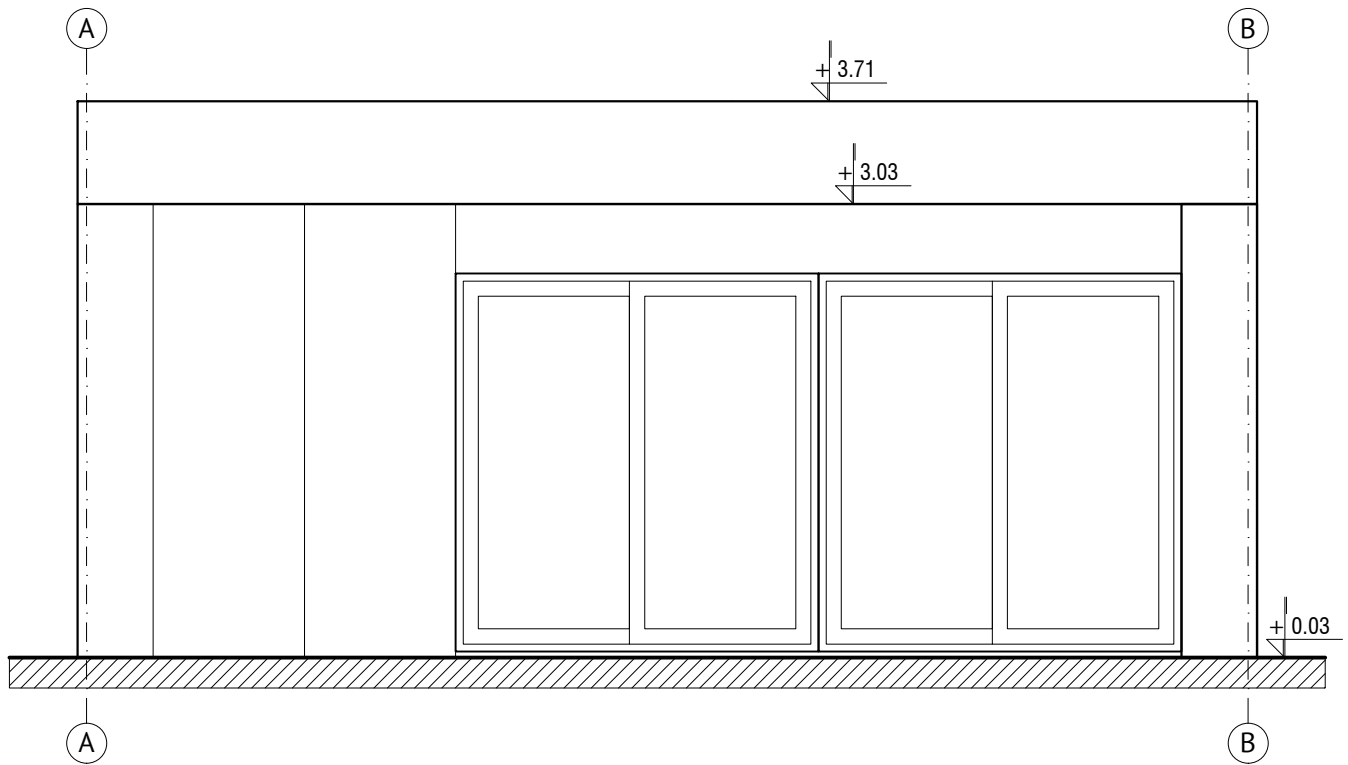

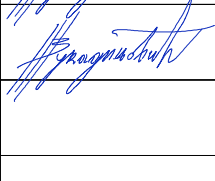
	PROJEKTANT: "AM STUDIO INŽENJERING" D.O.O. BAR	INVESTITOR: LIDO TOURS D.O.O.	
	Objekat: PRIVREMENI OBJEKAT P+0	Lokacija: lokacija 1.5, kat. par. br. 1281 KO Mišići, Opština Bar	
Glavni inženjer: Nikola Vukadinović, dipl.inž.arh.		Vrsta tehničke dokumentacije: IDEJNO RJEŠENJE	
Odgovorni inženjer: Nikola Vukadinović, dipl.inž.arh.		Dio tehničke dokumentacije: ARHITEKTURA	RAZMJERA: R 1:50
Saradnici:		Prilog: IZGLED 3	Br.strane: Br.priloga: 08
Datum izrade i M.P. DECEMBAR 2019.		Datum revizije i M.P.	

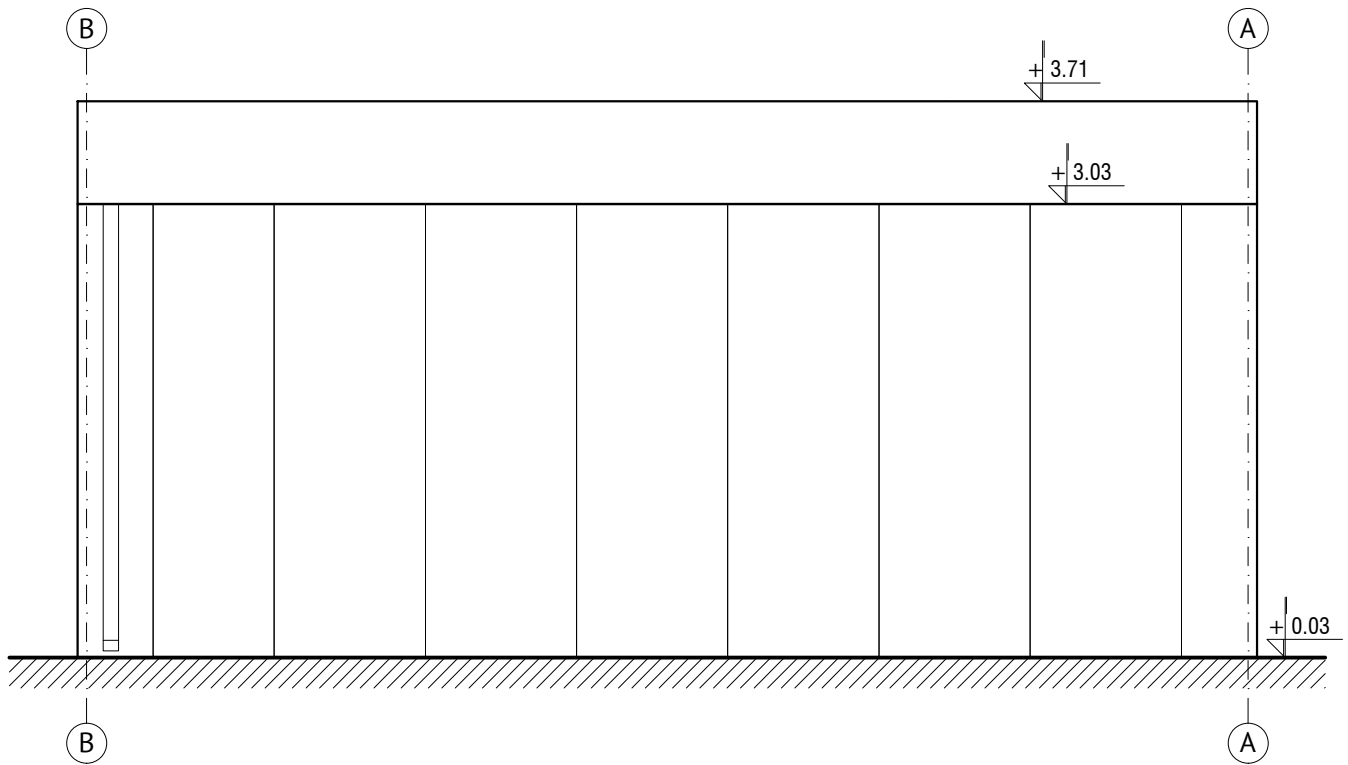

	PROJEKTANT: "AM STUDIO INŽENJERING" D.O.O. BAR	INVESTITOR: LIDO TOURS D.O.O.	
	Objekat: PRIVREMENI OBJEKAT P+0	Lokacija: lokacija 1.5, kat. par. br. 1281 KO Mišići, Opština Bar	
Glavni inženjer: Nikola Vukadinović, dipl.inž.arh.		Vrsta tehničke dokumentacije: IDEJNO RJEŠENJE	
Odgovorni inženjer: Nikola Vukadinović, dipl.inž.arh.		Dio tehničke dokumentacije: ARHITEKTURA	RAZMIJERA: R 1:50
Saradnici:		Prilog: IZGLLED 4	Br.strane:
			Br.priloga: 09
Datum izrade i M.P. DECEMBAR 2019.		Datum revizije i M.P.	

ARHITEKTURA | GRAFIČKA DOKUMENTACIJA (3D PRIKAZ)



