

**OBRAZAC 1**

elektronski potpis projektanta	elektronski potpis revidenta
--------------------------------	------------------------------

INVESTITOR “DANFOR” D.O.O. BAR I RADULOVIĆ MARKO

OBJEKAT PRIVREMENI OBJEKAT - OTVORENI ŠANK / PLAŽNI BAR

LOKACIJA KUPALIŠTE 11C  
KP 4085, KO KUNJE, OPŠTINA BAR

VRSTA TEHNIČKE  
DOKUMENTACIJE IDEJNO RJEŠENJE

PROJEKTANT "URBANIZAM I PROJEKTOVANJE" d.o.o. Bar

ODGOVORNO LICE Gavrilo Vuković, izvršni direktor

GLAVNI INŽENJER arh. ANDREA PAJKOVIĆ spec. sci.  
Licenca br: UPI 107/7 – 2576/2 od 10.05.2018.

elektronski potpis projektanta	elektronski potpis revidenta
--------------------------------	------------------------------

INVESTITOR	“DANFOR” D.O.O. BAR I RADULOVIĆ MARKO
OBJEKAT	PRIVREMENI OBJEKAT - OTVORENI ŠANK / PLAŽNI BAR
LOKACIJA	KUPALIŠTE 11C KP 4085, KO KUNJE, OPŠTINA BAR
DIO TEHNIČKE DOKUMENTACIJE	ARHITEKTURA
PROJEKTANT	<b>"URBANIZAM I PROJEKTOVANJE" d.o.o. Bar</b>
ODGOVORNO LICE	Gavrilo Vuković, izvršni direktor
GLAVNI INŽENJER	arh. Andrea Pajković, spec. sci. Licenca br: UPI 107/7 – 2576/2 od 10.05.2018.
SARADNICI NA PROJEKTU	arh. Gavrilo Vuković, spec. sci. BSc. Arh. Dino Ličina

## **1.2. SADRŽAJ:**

### **1. OPŠTA DOKUMENTACIJA**

1.1. NASLOVNA STRANA – OBRAZAC 1

1.2. SADRŽAJ PREDMETNE KNJIGE

1.3. UGOVOR IZMEĐU INVESTITORA I PRIVREDNOG DRUŠTVA, PRAVNOG LICA ZA IZRADU TEHNIČKE DOKUMENTACIJE

1.4. IZVOD IZ CENTRALNOG REGISTRA ZA PRIVREDNO DRUŠTVO ZA IZRADU TEHNIČKE DOKUMENTACIJE

1.5. LICENCA PRIVREDNOG DRUŠTVA ZA IZRADU TEHNIČKE DOKUMENTACIJE

1.6. LICENCA ODGOVORNOG PROJEKTANTA

1.7. POLISA ZA OSIGURANJE OD ODGOVORNOSTI PROJEKTANTA

1.8. URBANISTIČKI USLOVI

6.2.1 IZVOD IZ PROGRAMA PRIVREMENIH OBJEKATA NA PODRUČJU OPŠTINE BAR ZA PERIOD OD 2019. GODINE DO 2023. GODINE

6.2.2 LIST NEPOKRETNOSTI

6.2.3 UGOVOR O ZAKUPU POSLOVNOG PROSTORA

1.9. IZJAVA GLAVNOG INŽENJERA DA JE TEHNIČKA DOKUMENTACIJA IZRAĐENA U SKLADU SA VAŽEĆIM PROPISIMA – OBRAZAC 3

### **2. PROJEKTNİ ZADATAK**

2.1. UVOD

2.2. CILJ I SVRHA IZRADE TEHNIČKE DOKUMENTACIJE

2.3. PREDMET TEHNIČKE DOKUMENTACIJE

2.4. OSNOVE ZA PROJEKTOVANJE SA PODACIMA O ZAHTJEVANIM TEHNOLOŠKIM PROCESIMA

2.5. SPECIFIČNI ZAHTJEVI

2.6.POTPIS I OVJERA INVESTITORA

### **3. TEKSTUALNA DOKUMENTACIJA**

3.1.TEHNIČKI OPIS OBJEKTA

- OPŠTI PODACI O VRSTI I NAMJENI OBJEKTA
- OPIS LOKACIJE OBJEKTA
- OPIS FUNKCIONALNOG RJEŠENJA
- SPISAK PRIMJENJENIH PROPISA, PREPORUKA I VAŽEĆIH STANDARDARDA PREMA KOJIMA JE OBJEKAT PROJEKTOVAN I PREMA KOJIMA ĆE SE IZVODITI RADOVI.

### **4. GRAFIČKA DOKUMENTACIJA**

4.1. SITUACIJA

4.2.OSNOVA

4.3.OSNOVA KROVNE RAVNI

4.4. PRESJEK 1, PRESJEK 2

4.5. IZGLEDI

4.6. AKSONOMETRIJSKI PRIKAZ

4.7. 3D PRIKAZ



### 1.3. UGOVOR IZMEĐU INVESTITORA I PRIVREDNOG DRUŠTVA, PRAVNOG LICA ZA IZRADU TEHNIČKE DOKUMENTACIJE

#### UGOVOR O PROJEKTOVANJU (poslovno tehničkoj saradnji)

Zaključen 12.11.2019. godine, u Baru, između:

Naručioca: **“DANFOR” D.O.O. BAR I RADULOVIĆ MARKO**

Projektanta: **Urbanizam i projektovanje d.o.o. Bar** (u daljem tekstu: Projektant) koga zastupa izvršni direktor Gavriilo Vuković.

#### Uvodne odredbe

Ugovorene strane saglasno utvrđuju da je Naručilac usvojio ponudu Projektanta u dijelu koji se odnosi na usluge izrade projektne dokumentacije – Idejnog rješenja za PRIVREMENI OBJEKAT - OTVORENI ŠANK / PLAŽNI BAR 10,0 m<sup>2</sup> na lokaciji - KUPALIŠTE 11C, KP 4085 KO KUNJE, OPŠTINA BAR .

Naručilac je dužan da prije početka posla dostavi projektantu geodetski snimak parcele, kopiju plana i list nepokretnosti, kao i projektni zadatak ovjeren od strane Naručioca.

Na osnovu usvojene ponude ugovarači zaključuju, saglasnošću svojih volja, predmetni ugovor kako slijedi:

#### Član 1 – PREDMET UGOVORA

Zaključenjem ugovora Naručilac povjerava Projektantu, a Projektant prihvata da izradi projektnu dokumentaciju, idejno rješenje za izgradnju privremenog objekta – OTVORENI ŠANK / PLAŽNI BAR, opština Bar, samo i isključivo prema važećem planu i urbanističkim uslovima, kao i na osnovu projektnog zadatka dostavljenog od strane Naručioca.

#### Član 2 – UGOVORENA CIJENA I NAČIN PLAĆANJA

Ugovorene strane su se saglasile da ugovorena cijena za izvršenje poslova iz člana 2 .Ugovora bude regulisana aneksom ovog Ugovora, tj. zasebnim ugovorom.

#### Član 3 – OSTALE OBAVEZE UGOVORENIH STRANA

Ugovorene strane su izložene sledećim pravima i obavezama:

Projektant je lično odgovoran za svoj rad i obezbijediti će da su projektna dokumentacija i usluge:

- Napravljene u skladu sa tehničkim specifikacijama, prihvatljivom konstrukcijom i standardima kvaliteta.
- Poštuju i da su u skladu sa državnim regulativima i normama, uključujući i anti – seizmičke normative propisane za ovo podneblje.
- Napravljene da odgovaraju svrsi, tj. ispunjavaju sve zahtjeve neophodne za dobijanje građevinske dozvole.
- Projektant će povjerene poslove obaviti lično i neposredno, ali je ovlašćen da izvršenje određenih poslova povjeri i drugim stručnim, ovlašćenim licima.
- Projektant ne preuzima odgovornost za izvršenje ugovorenog posla ukoliko se ugovoreni posao ne može završiti usled zakonskih ili administrativnih smetnji kao i u slučaju eventualnih sudskih sporova vezanih za datu parcelu na kojoj je predviđena gradnja, osim ako su smetnje ili spor posledica projektantske greške ili nemarnosti.

#### **Član 4 – ZAŠTITA AUTORSKIH PRAVA**

Dizajn, konceptualno rješenje, idejno rješenje, glavni projekat smatraju se isključivo intelektualnom svojinom Projektanta, pa se naručilac posla potpisom na ovaj Ugovor obavezuje da istu izvede u svemu kako je predviđeno projektom.

Svaka promjena će biti uzajamno dogovorena između Ugovorenih strana. Bez odobrenja autora Naručilac ne može da kopira, širi ili dijeli projekte trećim licima.

Naručiocu se odobrava da u svrhu marketinga koristi materijal koji mu dostavi projektant. Projektant po ovom Ugovoru, nije ovlašćen da jednom završenu projektnu dokumentaciju prodaje, prosleđuje ili koristi za izradu projekata trećim licima u granicama dizajna, izgleda i funkcionalnog rasporeda objekata, što bi uticalo na jedinstvenost izgleda konačnog proizvoda po ovom Ugovoru.

Obje strane zadržavaju pravo da Projektnu dokumentaciju, dizajn i konačni izgled proizvoda koriste u marketinške svrhe, isključivo za vlastite aktivnosti.

#### **Član 5 – PRESTANAK MEĐUSOBNIH OBAVEZA PO OVOM UGOVORU**

Obaveze iz ovog Ugovora prestaju danom okončanja poslova koji su predmet ovog Ugovora ili saglasnim raskidom ugovora pri čemu će se isplata Izvršiocu posla obračunati srazmjerno stepenu dovršenosti dokumentacije i ostalih preuzetih obaveza po ovom Ugovoru.

Ugovorene strane su saglasne da se izmjene i dopune ugovora vrše uz obostranu saglasnost i u pisanoj formi.

Svi naknadni radovi biće precizirani u eventualnim aneksima na ovaj Ugovor.

## Član 6 – RJEŠAVANJE SPOROVA

Ugovorene strane su saglasne da eventualne sporove i druga pitanja do kojih dođe tokom sprovođenja ugovora rješavaju prijateljski i u duhu dobrih poslovnih običaja.

U slučaju bilo kakvog spora proisteklog iz ovog Ugovora, ugovorene strane usaglašavaju nadležnost Osnovnog Suda u Baru.

Ugovor je sačinjen u četiri (4) istovjetna primjerka, dok svaka ugovorna strana zadržava za svoje potrebe po dva (2) primjerka.

NARUČILAC

  
"DANFOR" D.O.O. BAR

---

RADULOVIĆ MARKO

PROJEKTANT

---

Gavrilo Vuković  
Izvršni direktor



**1.4. IZVOD IZ CENTRALNOG REGISTRA ZA PRIVREDNO DRUŠTVO ZA IZRADU  
TEHNIČKE DOKUMENTACIJE**





## IZVOD IZ CENTRALNOG REGISTRA PRIVREDNIH SUBJEKATA PORESKE UPRAVE

Registarski broj 5 - 0169182 / 017  
PIB: 02002779

Datum registracije: 15.04.2003.  
Datum promjene podataka: 31.01.2018.

### "URBANIZAM I PROJEKTOVANJE" BAR

Broj važeće registracije: /017

Skraćeni naziv: URBANIZAM I PROJEKTOVANJE  
Telefon:  
eMail:  
Datum zaključenja ugovora:  
Datum donošenja Statuta: Datum promjene Statuta: 20.01.2018.  
Adresa glavnog mjesta poslovanja:  
Adresa za prijem službene pošte: VLADIMIRA ROLOVIĆA 15 BAR  
Adresa sjedišta: VLADIMIRA ROLOVIĆA 15 BAR  
Pretežna djelatnost: 7112 Inženjerske djelatnosti i tehničko savjetovanje  
Obavljanje spoljno-trgovinskog poslovanja: NE  
Oblik svojine: Privatna  
Porijeklo kapitala: Domaći  
Upisani kapital: 490.394,00Euro (Novčani 490.394,00Euro, nenovčani Euro )  
Stari registarski broj: 1-489-00

#### OSNIVAČI:

---

NEBOJŠA MILOŠEVIĆ 2212957220023 CRNA GORA

Uloga: Osnivač  
Udio: 0,28% Adresa: BJELIŠI 171 BAR CRNA GORA

---

**"YU LOVČEN" D.O.O. ZA TRGOVINU ,TRANSPORT,UGOSTITELJSTVO,TURIZAM I USLUGE U PROMETU SUTOMORE 02061392**

Uloga: Osnivač

Udio: 99,72% Adresa: POBRĐE BB. BAR

---

**LICA U DRUŠTVU:**

**GORAN PAJKOVIĆ** 0101958220066 CRNA GORA

Adresa: SUTOMORE,POBRĐE B.B. BAR CRNA GORA

Uloga: Ovlašćeni zastupnik

Ovlašćenja u prometu: ( )

Ovlašćen da djeluje: POJEDINAČNO ( )

---

**SNEŽANA BUJIĆ** 0905964225012

Adresa: BUL. "24 NOVEMBRA" BR. 12 BAR CRNA GORA

Uloga: Izvršni direktor

Ovlašćenja u prometu: Ograničeno ( U skladu sa odredbama Statuta )

Ovlašćen da djeluje: POJEDINAČNO ( )

---

**DARIJE PAJKOVIĆ** 1107988220089

Adresa: SUTOMORE , POBRĐE BB

Uloga: Ovlašćeni zastupnik

Ovlašćenja u prometu: ( )

Ovlašćen da djeluje: Nepoznata odgovornost ( )

---

**SNEŽANA PAJKOVIĆ**

Adresa:

Uloga: Ovlašćeni zastupnik

Ovlašćenja u prometu: ( )

Ovlašćen da djeluje: POJEDINAČNO ( )

---

Izdato: 11.06.2018 godine u 10:54h



Náčelnik

Sonja Cikić



**CRNA GORA  
PORESKA UPRAVA  
CENTRALNI REGISTAR PRIVREDNIH SUBJEKATA**

Broj: 5 - 0169182 / 018

U Podgorici, dana 29.07.2019.godine

Poreska uprava - Centralni registar privrednih subjekata u Podgorici, na osnovu člana 83 i 86 Zakona o privrednim društvima ("Sl.list RCG", br.6/02 i "Sl.list", br.17/07 ... 40/11), rješavajući po prijavi za registraciju promjene društva sa ograničenom odgovornošću "URBANIZAM I PROJEKTOVANJE" BAR, broj 284881 podnijetoj dana 19.07.2019. u 11:33:38, preko

Ime i prezime: JASMIN SULEJMANOVIĆ

JMBG ili br.pasoša: 3008987220165 CRNA GORA

Adresa: VLADIMIRA ROLOVIĆA BR. 15 BAR CRNA GORA

donosi

## **RJEŠENJE**

Registruje se promjena podataka za privredni subjekat "URBANIZAM I PROJEKTOVANJE" BAR - registarski broj 5 - **0169182**, PIB **02002779** , i to:

**Kontakt:**

Registruje se - upisuje se: Telefon: +38230346341

**Izvršni direktor:**

Briše se:

SNEŽANA BUJIĆ

JMBG/BR.PASOŠA: 0905964225012

Registruje se - upisuje se: GAVRILO VUKOVIĆ

JMBG/BR. PASOŠA: 2205991213005 CRNA GORA

Adresa: VASA RAIČKOVIĆA BR.27 PODGORICA CRNA GORA

Ovlašćenja u prometu: Ograničeno - U skladu sa odredbama Statuta

Ovlašćen da djeluje: Pojedinačno

## Obrazloženje

Podnosilac je dana 19.07.2019 u 11:33:38 podnio prijavu za registraciju promjene društva sa ograničenom odgovornošću URBANIZAM I PROJEKTOVANJE. U skladu sa članom 73 Zakona o privrednim društvima propisano je da članovi društva mogu urediti odnose u upravljanju društvom ugovorom i **statutom društva** i glasati za odluke, saglasno svojim udjelima u društvu. Prijava za registraciju promjene podataka ovom organu je podnešena u skladu sa članom 73 ZOPD-a, odnosno u skladu sa članovima 33, 36, 39 registrovanog Statuta od 20.01.2018. godine.

Odredbama člana 86 stav 2 istog Zakona je predviđeno da je Poreska uprava dužna da nakon prijema registracione prijave registruje privredno društvo, odnosno preduzetnika, ukoliko dostavljena dokumentacija sadrži sve potrebne podatke utvrđene ovim zakonom I dodjeljuje im registracioni broj.

Članom 88 ZOPD propisano je da CRPS-a obezbjeđuje da su podaci sadržani u njegovom indeksu i drugi podaci pohranjeni u bazu podataka CRPS-a istovjetni ovima koji su mu dostavljeni za registraciju i da se javnost može pouzdati u njihovu istovjetnost. Registracija na osnovu ovog zakona je samo potvrda da osnivačka dokumentacija na osnovu kojih je izvršena registracija, sadrže podatke utvrđene ovim zakonom. Registracija nije potvrda istinitosti podataka sadržanih u osnivačkoj dokumentaciji. Lica koja zaključuju pravne poslove sa registrovanim subjektima snose rizik utvrđivanja tačnosti podataka sadržanih u registru za njihove potrebe.

Rješavajući po predmetnoj prijavi, obzirom da su ispunjeni Zakonom propisani uslovi, odlučeno je kao u dispozitivu rješenja. Visina naplaćene naknade za registraciju propisana je članom 87 Zakona o privrednim društvima (Sl.list RCG br.6/02 i Sl.list br.17/07 ... 40/11).

Sam. savjetnik III

Enis Huremović



NAČELNICA

Dušanka Vujisić

Pravna pouka:

Protiv ovog rješenja može se izjaviti žalba Ministarstvu finansija CG u roku od 15 dana od dana prijema Rješenja. Žalba se predaje preko ovog organa i taksira administrativnom taksom u iznosu od 8, 00 EUR, shodno Tarifnom broju 5 Taksene tarife za administrativne takse. Taksa se upućuje u korist računa 832-3161017-60-Administrativna taksa.

REPUBLIKA CRNA GORA  
VLADA REPUBLIKE CRNE GORE  
DIREKCIJA JAVNIH PRIHODA

**Filijala Bar**

BROJ: 80-01-00559-7

BAR, 14.05.2003. godine

Na osnovu člana 27. Stav 3. Zakona o poreskoj administraciji ("Sl.list RCG", broj 65/01) i člana 203. Zakona o opštem upravnom postupku ("Sl.list SRJ", broj 33/97) Direkcija javnih prihoda, **donosi**

## Rješenje o registraciji

Upisuje se u registar poreskih obveznika:

Naziv **D.O.O. "URBANIZAM I PROJEKTOVANJE" BAR**

Adresa **BAR**  
**85000 BAR**  
**V. ROLOVIĆA 15**

Poreskom obvezniku se dodjeljuje

**PIB**

**02002179**

(Matični broj)

**309**

(Šifra područne jedinice poreskog organa)

Datum upisa u registar **14.05.2003.godine.**

**Poreski obveznik je dužan da obavijesti poreski organ o svim promjenama podataka iz registra poreskog obveznika (član 33. Zakona o poreskoj administraciji) u roku od 15 dana od dana nastanka promjene.**



**DIREKTOR**

*Mandić*

99

REPUBLIKA CRNA GORA  
VLADA REPUBLIKE CRNE GORE  
DIREKCIJA JAVNIH PRIHODA

**Filijala Bar**

BROJ: 80/31-00561-3  
BAR, 14.05.2003. godine

Na osnovu člana 55. Zakona o porezu na dodatu vrijednost ("Sl.list RCG", broj 65/01... 21/03) i člana 203. Zakona o opštem upravnom postupku ("Sl.list SRJ", broj 33/97) Direkcija javnih prihoda, **donosi**

**Rješenje o registraciji za PDV**

Upisuje se u registar obveznika za PDV:

Naziv **D.O.O. "URBANIZAM I PROJEKTOVANJE" BAR**

Adresa **BAR**  
**85000 BAR**  
**V. ROLOVIĆA 15**

PIB **02002779**

**809**

(Šifra područne jedinice poreskog organa)

Obvezniku se dodjeljuje PDV registracioni broj: **80/31-00561-3.**

Svojstvo obveznika za PDV se stiče: **14.05.2003. godine.**

**Poreski obveznik je dužan da obavijesti poreski organ o izmjeni i prestanku obavljanja djelatnosti za koju je obavezan da obračunava i plaća PDV.**



2 DIREKTOR

*[Handwritten signature]*

## **1.5. LICENCA PRIVREDNOG DRUŠTVA ZA IZRADU TEHNIČKE DOKUMENTACIJE**

MINISTARSTVO ODRŽIVOG RAZVOJA I TURIZMA  
DIREKTORAT ZA INSPEKCIJSKI NADZOR I LICENCIRANJE  
Direkcija za licenciranje  
Broj: UPI 107/7-3133/2  
Podgorica, 14.06.2018. godine

Ministarstvo održivog razvoja i turizma, rješavajući po zahtjevu »URBANIZAM I PROJEKTOVANJE« D.O.O. Bar, za izdavanje licence projektanta i izvođača radova, na osnovu člana 135 st. 1 i 2 Zakona o planiranju prostora i izgradnji objekata ("Službeni list Crne Gore" br. 64/17) i člana 46 stav 1 Zakona o upravnom postupku ("Službeni list Crne Gore" br. 56/14, 20/15, 40/16 i 37/17), donosi

#### R J E Š E N J E

1. IZDAJE SE »URBANIZAM I PROJEKTOVANJE« D.O.O. Bar, LICENCA projektanta i izvođača radova.
2. Ova Licenca se izdaje na 5 (pet) godina.

#### O b r a z l o ž e n j e

Aktom, br.UPI 107/7-3133/1 od 11.06.2018.godine, »URBANIZAM I PROJEKTOVANJE« D.O.O. Bar, obratilo se ovom ministarstvu za izdavanje licence projektanta i izvođača radova.

Uz zahtjev imenovano privredno društvo, dostavilo je ovom ministarstvu sledeće dokaze:

- Rješenje Ministarstva održivog razvoja i turizma br. UPI 107/7-2576/2 od 10.05.2018.godine, kojim je Pajković Andrei, diplomiranom inženjeru arhitekture, izdata licenca ovlašćenog inženjera za obavljanje djelatnosti izrade tehničke dokumentacije i građenja objekta;
- Ugovor o radu zaključen između poslodavca »URBANIZAM I PROJEKTOVANJE« D.O.O. Bar i Pajković Andree; br. 01/06-1 od 01.06.2018.godine, gdje je u čl. 2 Ugovora imenovana zasnovala radni odnos na neodređeno vrijeme;
- Izvod iz Centralnog Registra Privrednih subjekata Poreske uprave za imenovano privredno društvo, registarski broj: 5-0169182/017 od 15.04.2003.godine.

Ministarstvo održivog razvoja i turizma, razmotrilo je podnijeti zahtjev pa je odlučilo kao u dispozitivu ovog rješenja, a ovo iz sledećih razloga:

Naime, članom 122 stav 1 Zakona o planiranju prostora i izgradnji objekata („Službeni list Crne Gore“ broj 64/17), propisano je da privredno društvo koje izrađuje tehničku dokumentaciju (projektant), odnosno privredno društvo koje gradi objekat (izvođač radova), dužno je da za obavljanje djelatnosti izrade tehničke dokumentacije dijela tehničke dokumentacije, odnosno građenje ili izvođenje pojedinih radova ovlašćeni inženjer može da bude fizičko lice koje obavlja poslove izrade tehničke dokumentacije odnosno građenje ili izvođenje pojedinih vrsta radova na građenju objekta, ima najmanje jednog zaposlenog ovlašćenog inženjera po vrsti projekta, koji izrađuje i to: arhitektonski, građevinski, elektrotehnički i mašinski projekat, odnosno vrsti radova koje izvodi na osnovu tih projekata. Stavom 2 istog člana Zakona, propisano je da obavljanje pojedinih poslova iz stava 1 ovog člana, projektant, odnosno izvođač radova može da obezbijedi na osnovu zaključenog ugovora sa drugim privrednim društvom koje ima zaposlenog ovlašćenog inženjera za određenu vrstu projekta, odnosno radova.

Članom 3 stav 1 tačka 3 Pravilnika o načinu i postupku izdavanja, mirovanja licence i načinu vođenja registra licenci („Službeni list Crne Gore“ broj 79/17), utvrđene su vrste licenci, a između ostalih i licenca projektanta i izvođača radova, koja se izdaje privrednom društvu za obavljanje djelatnosti izrade tehničke dokumentacije i građenje objekta.



Članom 5 stav 1 tač. 1-2. Pravilnika, utvrđeno je da se u postupku izdavanja licence projektanta, odnosno izvođača radova, provjerava: da li podnosilac zahtjeva u radnom odnosu ima zaposlenog ovlaštenog inženjera i licencu ovlaštenog inženjera.

Članom 137 stav 2 Zakona, propisano je da se licenca za privredno društvo, izdaje se na pet godina.

Rješavajući po predmetnom zahtjevu, a na osnovu uvida u dostavljene dokaze, ovo ministarstvo nalazi, da su se u konkretnoj pravnoj stvari stekli uslovi za primjenu čl. 122 stav 1 i 135 stav 2 Zakona o planiranju prostora i izgradnji objekata, a u vezi čl 3 stav 1 tač. 1 i čl. 4 Pravilnika o načinu i postupku izdavanja, mirovanja licence i načinu vođenja registra licenci.

Saglasno izloženom, riješeno je kao u dispozitivu ovog rješenja.

PRAVNA POUKA: Protiv ovog rješenja može se pokrenuti upravni spor tužbom kod Upravnog suda Crne Gore u roku od 20 dana od dana prijema istog.

OVLAŠĆENO SLUŽBENO LICE  
Nikola Petrović



## **1.6. LICENCA ODGOVORNOG INŽENJERA**

MINISTARSTVO ODRŽIVOG RAZVOJA I TURIZMA  
DIREKTORAT ZA INSPEKCIJSKI NADZOR  
I LICENCIRANJE

Direkcija za licenciranje  
Broj: UPI 107/7-2576/2  
Podgorica, 10.05.2018. godine

Ministarstvo održivog razvoja i turizma, rješavajući po zahtjevu Andree Pajković, Spec.Sci.arhitekture, iz Bara, za izdavanje licence za ovlaštenog inženjera, na osnovu člana 135 st. 1 i 2 Zakona o planiranju prostora i izgradnji objekata ("Službeni list Crne Gore " br. 64/17) i člana 46 stav 1 Zakona o upravnom postupku ("Službeni list Crne Gore " br. 56/14, 20/15, 40/16 i 37/17), donosi

RJEŠENJE

1. IZDAJE SE ANDREI PAJKOVIĆ, Spec.Sci.arhitekture, iz Bara, LICENCA ovlaštenog inženjera za obavljanje djelatnosti izrade tehničke dokumentacije i građenje objekta.
2. Ova Licenca se izdaje na neodređeno vrijeme.

Obrazloženje

Aktom, br. UPI 107/7-2576/1 od 19.04.2018.godine, Andrea Pajković, Spec.Sci.arhitekture, iz Bara, obratila se ovom ministarstvu zahtjevom za izdavanje licence ovlaštenog inženjera za obavljanje djelatnosti izrade tehničke dokumentacije i građenje objekta.

Uz zahtjev imenovana je ovom ministarstvu dostavila sledeće dokaze:

- Lična karta (ovjerena fotokopija);
- Diploma postdiplomskih specijalističkih akademskih studija Arhitektonskog fakulteta Univerziteta Crne Gore, br.237 od 26.08.2015. godine (ovjerena fotokopija);
- Uvjerenje o završenom stručnom osposobljavanju izdato od strane »Art Build« d.o.o. Bijelo Polje br.206 od 23.10.2015. godine;
- Liste referenci izdate od strane »Centar za projektovanje« d.o.o. Bar od aprila 2018. godine;
- Radna knjižica (ovjerena fotokopija);
- Uvjerenje Ministarstva pravde da u kaznenoj evidenciji ne postoje podaci o osuđivanosti za imenovanu.

Ministarstvo održivog razvoja i turizma, razmotrilo je podnijeti zahtjev pa je odlučilo kao u dispozitivu ovog rješenja, a ovo iz sledećih razloga:

Naime, članom 123 stav 1 Zakona o planiranju prostora i izgradnji objekata (»Službeni list Crne Gore « br. 64/17), propisano je da ovlašćeni inženjer može da bude fizičko lice koje obavlja poslove izrade tehničke dokumentacije odnosno građenje objekta, odgovarajuće struke, sa visokim obrazovanjem, odnosno najmanje kvalifikacijom VII1 podnivoa okvira kvalifikacije i najmanje tri godine radnog iskustva na stručnim poslovima izrade tehničke dokumentacije i građenja objekta.

Članom 3 stav 1 tačka 1 Pravilnika o načinu i postupku izdavanja, mirovanja licence i načinu vođenja registara licenci ( »Službeni list Crne Gore «, br. 79/17), utvrđene su vrste licenci, a između ostalih i licenca ovlaštenog inženjera koja se izdaje fizičkom, licu za obavljanje djelatnosti izrade tehničke dokumentacije i građenje objekta.

Članom 4 stav 1 tač. 1-4. Pravilnika, utvrđeno je da se u postupku izdavanja licence ovlašćenog inženjera, provjerava: 1) identitet podnosioca zahtjeva; 2) da li podnosilac zahtjeva posjeduje visoko obrazovanje, odnosno najmanje kvalifikacije VII1 podnivoa okvira kvalifikacija, odnosno da li je izvršeno priznavanje inostrane obrazovne isprave najmanje kvalifikacije VII1 podnivoa okvira kvalifikacija; 3) da li podnosilac zahtjeva ima najmanje tri godine radnog iskustva na stručnim poslovima izrade tehničke dokumentacije i građenju objekata sa visokim obrazovanjem, odnosno najmanje kvalifikacije VII1 podnivoa okvira kvalifikacije i 4) da li je podnosilac zahtjeva osuđivan za krivično djelo za koje se gonjenje preduzima po službenoj dužnosti.

Stavom 3 istog člana Pravilnika, utvrđeno je da se radno iskustvo u smislu stava 1 tačka 3 ovog člana, smatra radno iskustvo u svojstvu saradnika na izradi tehničke dokumentacije na građenju objekata, odnosno izvođenja pojedinih radova na građenju objekata. Stavom 4 istog člana Pravilnika, utvrđeno je da se izuzetno od stava 3 ovog člana, fizičkom licu koje posjeduje licencu za izradu tehničke dokumentacije i građenje objekata, izdatu po propisima koji su važili do donošenja ovog propisa, radno iskustvo može dokazati na osnovu uvida u dokumentaciju koja je bila osnov za njeno izdavanje.

Članom 137 stav 1 Zakona, propisano je da se licenca za fizičko lice izdaje na neodređeno vrijeme.

Rješavajući po predmetnom zahtjevu, a na osnovu uvida u dostavljene dokaze, ovo ministarstvo nalazi, da su se u konkretnoj pravnoj stvari stekli uslovi za primjenu čl. 123 stav 1 i 135 stav 2 Zakona o planiranju prostora i izgradnji objekata, a u vezi čl 3 stav 1 tač. 1 i čl. 4 Pravilnika o načinu i postupku izdavanja, mirovanja licence i načinu vođenja registra licenci.

Saglasno izloženom, riješeno je kao u dispozitivu ovog rješenja.

PRAVNA POUKA: Protiv ovog rješenja može se pokrenuti upravni spor tužbom kod Upravnog suda Crne Gore u roku od 20 dana od dana prijema istog.

OVLAŠĆENO SLUŽBENO LICE

Nikola Petrović



## **1.7. POLISA ZA OSIGURANJE OD ODGOVORNOSTI PROJEKTANTA**



Filijala/O.J.: 011  
 Šifra zastupnika: 539  
 Kanal Prodaje: DIREKT

Broj Polise: ODG000435  
 Novo/Obnova: 0582227  
 Veza sa Polisom:



### POLISA OSIGURANJA ODGOVORNOSTI

PODACI O UGOVARAČU OSIGURANJA:		PODACI O OSIGURANIKU:	
URBANIZAM I PROJEKTOVANJE DOO BAR		URBANIZAM I PROJEKTOVANJE DOO BAR	
JMBG/PIB:	02002779	JMBG/PIB:	02002779
V.ROLOVIĆA 15 - BAR		V.ROLOVIĆA 15 - BAR	
TRAJANJE OSIGURANJA:Polisa važi od	01.07.2019 u 00:00	do	30.06.2020. 23:59

USLOVI OSIGURANJA: Ovo osiguranje je zaključeno shodno ZOO i sledećim uslovima: Opšti uslovi za osiguranje projektantske odgovornosti (US-odp/99-06-cg)

NAČIN OSIGURANJA: Osigurava se na sume osiguranja koje je odredio ugovarač osiguranja

Osigurava se:	Suma Osiguranja €	Premija €
Šifra:13110ODP		

#### 1. Opasnost: Projektantska odgovornost

1.1. (P.O.- Osiguranje projektantske odgovornosti): Osiguranjem su pokriveni odštetni zahtjevi (zahtjevi za naknadu štete), ispostavljeni osiguraniku za štete nastale usled greške u tehničko računskim i statičkim osnovama, te izračunavanjima, kalkulacijama, konstrukciji i tehničkoj izradi projektne dokumentacije, ukoliko greška, za vrijeme pokrivanja osiguranja ima za posledicu oštećenje ili uništenje osiguranog objekta (takozvana fizička oštećenja), koji se izvodi odnosno izgrađuje/ montira po projektu kojeg je izradio osiguranik. Po ovim uslovima se pod objektima smatraju kako građevinski objekti tako i mašinska, električna i dr. (ostala) oprema. Inključeno je osiguravajuće pokrivanje koje se odnosi na greške koje proizlaze iz tehničkog nadzora ili konsaltinga. Uključeno je pokrivanje tokom garancije, od jedne godine. Osiguranje se odnosi na predviđenu vrijednost projektnih radova u narednoj godini u iznosu od 20.000,00 €. Prilog: Uputnik koji predstavlja sastavni dio ugovora o osiguranju. Učešće u šteti 10%, minimum 300 €...	100.000,00€	210,67€
---	-------------	---------

A Osiguranik kod svake štete učestvuje sa 10% od priznate štete a min 0,3% od sume osiguranja na polisi (0%)

Godišnji agregat je jednostruki, 1.000.000,00 €. Osiguranje projektantske odgovornosti.

BRUTO PREMIJA:	210,67€
POREZ NA PREMIJU:	18,96€
UKUPNA PREMIJA ZA NAPLATU:	229,63€

#### UGOVORENI NAČIN I DINAMIKA PLAĆANJA PREMIJE OSIGURANJA:

Način plaćanja prve uplate POPRFAK

1.	28.06.2019	229,63
----	------------	--------

Molimo vas da naznačeni iznos u ugovorenom roku uplatite na naš žiro račun: 510-8173-62 CKB; 550-3596-62 SGM; 530-1357-16 NLB; 535-4815-87 PB; 565-203-60 LB

sa pozivom na broj: **R\_ODG000435**

Pravo na naknadu štete po ovoj polisi počinje od dana i časa koji je na polisi označen kao početak osiguranja ukoliko je do tada plaćena premija, a inače po isteku 24 časa dana kada je premija plaćena (čl. 1010 st. 1 Zakona o obl. odnosima (SLRČG br. 47/08)) Ukoliko se premija ne plaća u dogovorenim rokovima primjenjuje se Zakon o obligacionim odnosima. Ako nije obračunata premija za proširene osiguravajuće pokrivače ili za povećanu opasnost, osiguranik ima osiguravajuće pokrivanje samo za dio odštete odnosno naknade iz osiguranja, u srazmjeri između premije koja je obračunata i premije koja je trebala biti obračunata. U skladu sa Zakonom o zaštiti podataka o ličnosti ugovarač osiguranja daje izričitu saglasnost osiguravaču da koristi i obrađuje lične podatke iz ugovora o osiguranju, kao i saglasnost da navedene podatke može prenositi na druga pravna lica u zemlji i inostranstvu, a čije učešće je neophodno za ispunjavanje obaveza iz ugovora o osiguranju. Ugovarač osiguranja daje saglasnost da se lični podaci koriste za vrijeme trajanja osiguranja u svrhu zbog koje su i dati, odnosno u svrhu ispunjavanja obaveza iz ugovora o osiguranju. Ovu saglasnost ugovarač osiguranja daje i za posebne kategorije ličnih podataka, a u slučaju da je obrada takvih podataka potrebna za ispunjenje obaveza iz ugovora o osiguranju. Ugovarač osiguranja daje saglasnost da se lični podaci koriste i u marketinške svrhe (slanje ponuda i promotivnih materijala osiguravača), s tim da se ova saglasnost može opozvati pisanim obavještenjem upućenim na adresu ugovarača. Osiguranik se obavezuje da će sve lične podatke obrađivati i čuvati u skladu sa zakonom. Sa sadržinom ove odredbe, dopunama i saglasna, i sva lica sa čijim ličnim podacima je ugovarač osiguranja u pravo osiguranja uključena prilikom zaključivanja ugovora, a što ugovarač osiguranja potvrđuje potpisom ugovora o osiguranju.

PLAMENAC PETAR

Osiguravač



Ugovarač osiguranja

\* Osiguravač zadržava pravo da u roku od 30 dana od dana izdavanja polise, ispravi računsku ili neku drugu grešku učinjenu od strane zastupnika. Uslovi osiguranja koji prate ovu polisu (osim ZOO) surugovaraču uručeni i čine sastavni dio ove polise, što potvrđuje svojim potpisom ugovarač osiguranja.

## **6.2. URBANISTIČKO TEHNIČKI USLOVI**

## URBANISTIČKO - TEHNIČKI USLOVI

1.	<p><b>CRNA GORA</b></p> <p><b>JAVNO PREDUZEĆE ZA UPRAVLJANJE MORSKIM DOBROM CRNE GORE</b></p> <p><b>Broj:0206-2401/5-1-Up</b> <b>Budva, 18.06.2019. godine</b></p>	 <p><b>JAVNO PREDUZEĆE ZA UPRAVLJANJE MORSKIM DOBROM CRNE GORE</b></p>
2.	<p><b>JAVNO PREDUZEĆE ZA UPRAVLJANJE MORSKIM DOBROM CRNE GORE - BUDVA</b> na osnovu člana 1 Uredbe o izmjeni uredbe o povjeravanju poslova iz nadležnosti Ministarstva održivog razvoja i turizma Javnom preduzeću za upravljanje morskim dobrom i Javnom preduzeću nacionalni parkovi Crne Gore (Službeni list CG, br. 87/18 od 31.12.2018.g.), Izmjena i dopuna Programa privremenih objekata u zoni morskog dobra za period 2019-2023 br: 101-10/350 od 30.04.2019.god., Atlasa Crnogorskih plaža i kupališta za period od 2019-2023.g., a u vezi sa članom 116, 117 i 74 Zakona o planiranju prostora i izgradnji objekata (Službeni list CG, br. 064/17), Pravilnikom o bližim uslovima za postavljanje odnosno građenje privremenih objekata, uređaja i opreme (Službeni list CG, br. 043/18) i člana 7. Zakona o morskome dobru (Službeni list RCG, br. 14/92), izdaje:</p>	
3.	<p><b>URBANISTIČKO-TEHNIČKE USLOVE</b> <b>za izradu tehničke dokumentacije</b></p>	
	<p>za postavljanje privremenog montažnog objekata – plažnog bara -lokacija na kupalištu označenom br. 11C u opštini Bar predviđena - Programom privremenih objekata u zoni morskog dobra u opštini Bar za period 2019. - 2023. god. i Atlasom Crnogorskih plaža i kupališta za period od 2019-2023.g</p>	
4.	<p><b>PODNOŠILAC ZAHTEVA-KORISNIK:</b></p>	<p><b>„DANFOR“ DOO I RADULOVIĆ MARKO</b> iz Bara</p>
5.	<p><b>PLANIRANO STANJE</b></p>	
5.1	<p><b>Namjena parcele odnosno lokacije i površine</b></p>	
	<p>-U sklopu uređenog kupališta 11C moguće je formirati otvoreni šank, odnosno plažni bar . Otvoreni šank, odnosno plažni bar moguće je postaviti maksimalne bruto površine od 10 m2.</p> <p>-Otvoreni šank, odnosno plažni bar izrađuje se od montažnih elemenata, a svojim izgledom je uklopljen u ambijent lokacije.</p> <p>-Pri određivanju lokacije otvorenog šanka ili plažnog bara treba voditi računa o očuvanju vizura na more okolnih stalnih objekata, ugostiteljskih i rezidencijalnih. U slučaju da privremeni objekat nije moguće postaviti bez ugrožavanja pogleda na more stalnog objekta u zaleđu, neophodno je dobiti pisanu saglasnost vlasnika stalnog objekta.</p>	



-Površina na kojoj se postavlja otvoreni šank, odnosno plažni bar ne može se fizički mijenjati odnosno betonirati, odnosno postavlja se isključivo na postojeću odnosno daščanu podlogu, maksimalne visine 10 cm u odnosu na kotu terena.

-Način postavljanja ove vrste privremenih objekata je montiranje na licu mjesta od već napravljenih elemenata konstrukcije, elemenata krova, demontažnih elemenata vertikalnih pregrada (staklo, leksan, lim, tegola i drugo), demontažne podne platforme. Na isti način se vrši i demontaža.

Primjer plažnog bara



## 5.2 Pravila parcelacije

Otvoreni šank, odnosno plažni bar predviđa se na kp 4085 KO Kunje, opština Bar

6.

## PREPORUKE ZA SMANJENJE UTICAJA I ZAŠTITU OD ZEMLJOTRESA, KAO I DRUGE USLOVE ZA ZAŠTITU OD ELEMENTARNIH NEPOGODA I TEHNIČKO-TEHNOLOŠKIH I DRUGIH NESREĆA

Tehničkom dokumentacijom predvidjeti mjere zaštite od požara shodno propisima za ovu vrstu objekata. U cilju zaštite od elementarnih nepogoda postupiti u skladu sa Zakonom o zaštiti i spašavanju (»Službeni list CG«, br.13/07, 05/08, 86/09 i 32/11 i 54/16) i Pravilnikom o mjerama zaštite od elementarnih nepogoda (»Službeni list RCG«, br.8/93) i Zakonu o zapaljivim tečnostima i gasovima (»Službeni list CG«, br.26/10 i 48/15).

Shodno članu 9 Zakona o zaštiti i zdravlju na radu („Službeni list CG“, br.34/14), pri izradi tehničke dokumentacije projektant koji u skladu sa propisima o uređenju prostora i izgradnji objekata izrađuje tehničku dokumentaciju za izgradnju, rekonstrukciju ili adaptaciju objekta, namijenjene za radne i pomoćne prostorije i objekte gdje se tehnološki proces obavlja na otvorenom prostoru, dužan je da predvidjeti propisane mjere zaštite na radu u skladu sa tehnološkim projektnim zadatkom. Pri izgradnji, rekonstrukciji ili rušenju objekta potrebno je izraditi Elaborat o uređenju gradilišta u skladu sa aktom nadležnog ministarstva shodno članu 10 Zakona o zaštiti i zdravlju na radu .

7.

## USLOVI I MJERE ZAŠTITE ŽIVOTNE SREDINE

Privremeni objekti se ne smiju postavljati na zelenim površinama. Poželjno ih je

	<p>postavljati na neuređenim površinama koje bi na taj način bile oplemenjene. Privremeni objekti se ne smiju postavljati ako na bilo koji način ugrožavaju životnu sredinu (prekomjerna buka, štetna isparenja, opasni otpad i sl.).</p> <p>Tehničkom dokumentacijom predvidjeti uslove i mjere za zaštitu životne sredine u skladu sa odredbama Zakona o procjeni uticaja na životnu sredinu („Službeni list CG“, br.80/05, 40/10, 73/10, 40/11, 27/13 i 52/16) i Zakonom za zaštitu prirode („Službeni list CG“, br.54/16) na osnovu urađene procjene uticaja na životnu sredinu. U slučajevima kada je potrebno izvršiti procjenu uticaja na životnu sredinu, uz zahtjev za izdavanje građevinske dozvole na glavni projekat investitor treba da dostavi Odluku o potrebi procjene uticaja na životnu sredinu, shodno članu 13 Zakona o procjeni uticaja na životnu sredinu.</p>
8.	<p><b>USLOVI I MJERE ZAŠTITE NEPOKRETNIH KULTURNIH DOBARA I NJIHOVE ZAŠTIĆENE OKOLINE</b></p> <p>Imajući u vidu da za predmetna zaštićena prirodna dobra u zoni morskog dobra nije izvršena revizija statusa, niti je izrađen Plan upravljanja u skladu sa smjernicama iz PPPNMD, planiranje objekata privremenog karaktera i organizacija kupališta u zaštićenim područjima prirode kao i njihovo korišćenje vrši se u skladu sa opštim uslovima za zaštitu zaštićenih prirodnih dobara koji su dati u članu 39 Zakona o zaštiti prirode, i to: " Zaštićena područja mogu se koristiti u skladu sa studijom zaštite odnosno prostornim planom posebne namjene, planom upravljanja zaštićenog područja i na osnovu dozvola u skladu sa ovim zakonom..</p> <p>Zabranjeno je korišćenje zaštićenih prirodnih dobara na način koji prouzrokuje: oštećenje zemljišta i gubitak njegove prirodne plodnosti; oštećenje površinskih ili podzemnih geoloških, hidrogeoloških i geomorfoloških vrijednosti; oštećenje morskih zaštićenih područja; osiromašenje prirodnog fonda divljih vrsta biljaka, životinja i gljiva; smanjenje biološke i predione raznovrsnosti; zagađivanje ili ugrožavanje podzemnih i površinskih voda." Na samom zaštićenom prirodnom dobru se ne mogu postavljati objekti trajnog karaktera, izvoditi radovi betoniranja, eksploatacije pijeska, uklanjanja vegetacije, izmjene obalne linije i strukturnog remodeliranja pješčane plaže. Izuzetak predstavljaju intervencije izgradnje rampi za pristup lica sa invaliditetom na planom definisanim lokacijama.</p> <p>Procjene uticaja na baštinu, koja uključuje studiju vizuelnog uticaja Definisane jasne i konzistentne protokola i kriterijuma za realizaciju i postavljanje, gradnju ili uređenja takvih sadržaja tako da budu funkcionalno kompatibilna sa lokacijom i da ne remete atributne izuzetne univerzalne vrijednosti.</p> <ul style="list-style-type: none"> <li>• u posebno zaštićenim prirodnim i spomeničkim kulturnoistorijskim područjima kao i u okviru zaštićene okoline kulturnih dobara, ne predviđati one djelatnosti i objekte koji mogu narušiti posebnost takvih područja/kulturnih dobara;</li> <li>• novi privremeni objekti se ne smiju postavljati u zaštićenim prirodnim i kulturno istorijskim područjima i u okviru zaštićene okoline kulturnih dobara, bez prethodne saglasnosti Uprave za zaštitu kulturnih dobara;</li> </ul>
9.	<p><b>USLOVI ZA LICA SMANJENE POKRETLJIVOSTI I LICA SA INVALIDITETOM</b></p> <p>Tehničkom dokumentacijom obezbjediti prilaz i upotrebu objekata/objekata licima smanjene pokretljivosti u skladu sa članom 71 Zakona o planiranju prostora i izgradnji objekata i Pravilnikom o bližim uslovima i načinu prilagođavanja objekata za pristup i kretanje lica smanjene pokretljivosti i lica sa invaliditetom („Sl. list CG“ broj 48/13 i 44/15).</p>
10.	<p><b>USLOVI ZA OBJEKTE KOJI MOGU UTICATI NA PROMJENE U VODNOM REŽIMU</b></p>

	<ul style="list-style-type: none"> <li>• kod utvrđivanja urbanističkih uslova za privremene objekte posebno treba voditi računa o sanitarnom aspektu istih, o uslovima koje propisuju nadležna javna komunalna preduzeća (vodovod, kanalizacija, telekom i elektrodistribucija), kao i uslovima koji proizilaze iz Zakona o bezbjednosti hrane;</li> <li>• uz predviđeni ugostiteljski objekat, uz uređeno kupalište i u njegovom zaleđu, gdje za to postoje infrastrukturni priključci može se odobriti postavljanje montažno demontažnih sanitarnih objekata u površinama srazmjerno veličini ugostiteljskog objekta, odnosno kupališta i zakonskim propisima bez potrebe predviđanja istih u grafičkom dijelu plana objekata privremenog karaktera. Na kupalištima i u njihovom zaleđu sanitarni objekti mogu biti i kontejnerskog tipa;</li> <li>• neophodno je predvidjeti uklanjanje svih montažnih toaleta nakon završetka sezone;</li> </ul>
11.	<b>USLOVI ZA PRIKLJUČENJE NA INFRASTRUKTURU</b>
11.1	<b>Uslovi priključenja na elektroenergetsku infrastrukturu</b>
	<p><b>Prilikom izrade tehničke dokumentacije potrebno je poštovati sljedeće preporuke EPCG:</b></p> <ul style="list-style-type: none"> <li>•Tehnička preporuka za priključke potrošača na niskonaponsku mrežu TP-2 (II dopunjeno izdanje)</li> <li>•Tehnička preporuka – Tipizacija mjernih mjesta</li> <li>•Uputstvo i tehnički uslovi za izbor i ugradnju ograničavača strujnog opterećenja</li> <li>•Tehnička preporuka TP-1b - Distributivna transformatorska stanica DTS – EPCG 10/0.4 Kv</li> </ul>
11.2	<b>Ostali infrastrukturni uslovi</b>
	<b>Tehničke uslove priključenja na infrastrukturu investitor pribavlja od organa za tehničke uslove, za svaki privremeni objekat pojedinačno;</b>
12.	<b>POTREBA IZRADE GEODETSKIH, GEOLOŠKIH (GEOTEHNIČKIH, INŽENJERSKO-GEOLOŠKIH, HIDROGEOLOŠKIH, GEOMEHANIČKIH I SEIZMIČKIH) PODLOGA, KAO I VRŠENJA GEOTEHNIČKIH ISTRAŽNIH RADOVA I DRUGIH ISPITIVANJA</b>
	<p>Prilikom izrade tehničke dokumentacije poštovati Pravilnik o načinu izrade, razmjeri i bližoj sadržini tehničke dokumentacije (Sl. list CG, br.23/14, 32/15 i 75/15).</p> <p>Tehničku dokumentaciju izraditi u skladu sa Pravilnikom o načinu obračuna površine i zapremine objekata (" Sl. List CG", br. 47/13).</p>
13.	<b>POTREBA IZRADE URBANISTIČKOG RJEŠENJA</b> <b>Potrebno je uraditi Idejno rješenje šanka odnosno plažnog bara.</b>
14.	<b>POTREBA PRIBAVLJANJA SAGLASNOSTI GLAVNOG GRADSKOG ARHITEKTE</b> U skladu sa članom 87 Zakona o planiranju prostora i izgradnji objekata, neophodno je pribaviti Saglasnost na spoljni izgled privremenog objekta od strane <b>Glavnog gradskog arhitekta</b>
15.	<b>NAPOMENA:</b> Nakon izrade dokumentacije tražene UTU potrebno je JPMD dostaviti <b>IDEJNO RJEŠENJE</b> (na CD-u u zaštićenoj verziji), original ili ovjerenu kopiju <b>Saglasnosti Glavnog gradskog arhitekta</b>

	-Shodno članu 117. Zakona o planiranju prostora i izgradnji objekata, korisnik je dužan da 15 dana prije postavljanja privremenog objekta, dostavi prijavu sa svom tehničkom dokumentacijom i Saglasnostima, Dozvolama traženim UTU Direktoratu za inspekcijski nadzor i licenciranje	
16.	<b>DOSTAVLJENO:</b> - Podnosiocu zahtjeva - Direktoratu za inspekcijski nadzor i licenciranje - U spise predmeta - a/a	
17.	<b>OBRAĐIVAČI URBANISTIČKO-TEHNIČKIH USLOVA:</b>	<b>Sreten Vukićević d.i.a.</b>  <b>potpis</b>
18.	<b>RUKOVODILAC SLUŽBE ZA UREĐENJE I IZGRADNJU:</b>	<b>Rajko Mihović dipl. Ecc.</b>
19.	<b>M.P.</b>	<b>potpis</b>
20.	<b>PRILOZI</b>	
	- Grafički prilog iz planskog dokumenta - Fotografije primjera plažnog bara i terasa iz opštih smjernica Programa	



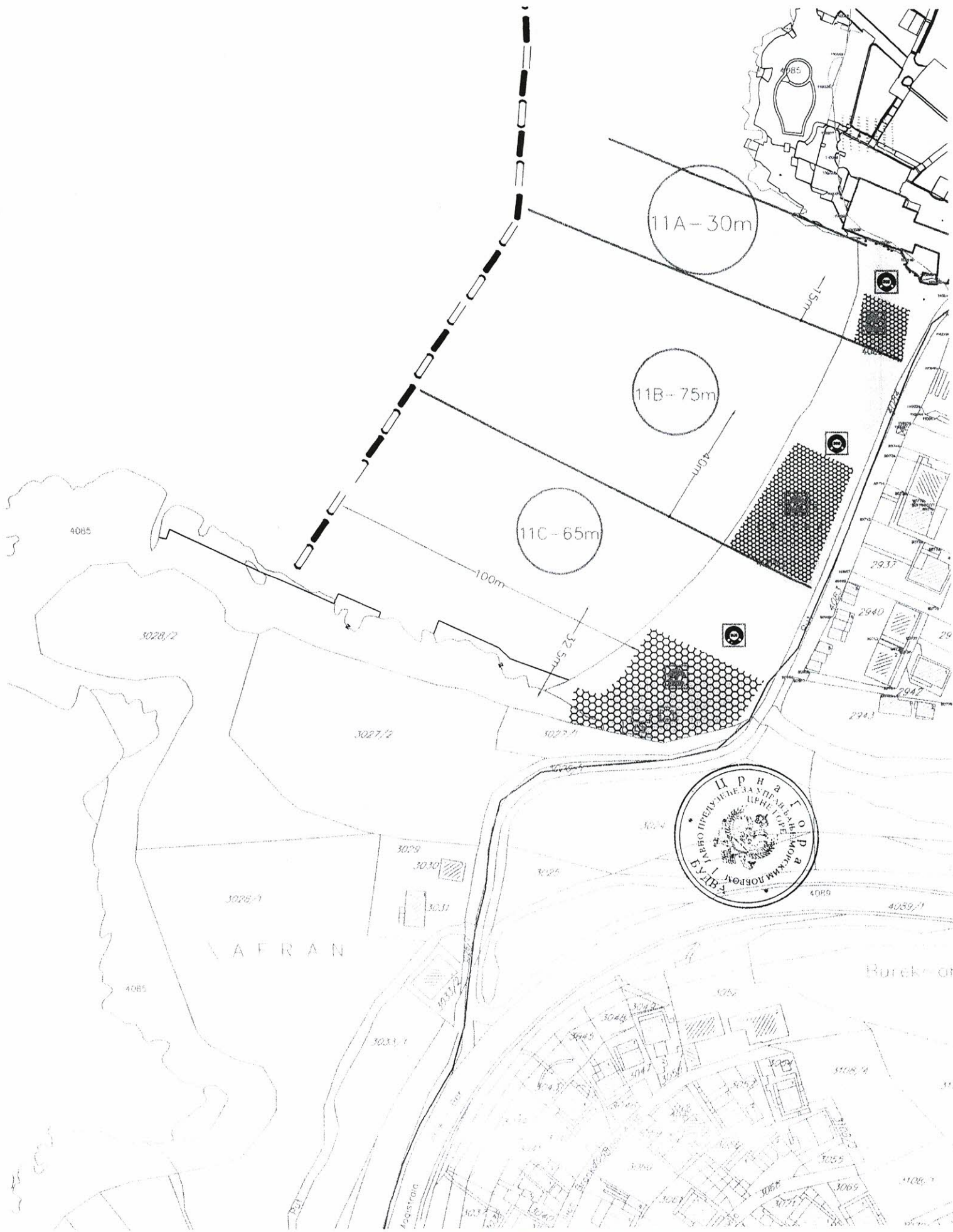

**Broj : 0206 -2401/4**  
**Budva, 12.06.2019. god.**

Na osnovu člana 7. i 8. Zakona o morskom dobru (»Službeni list RCG«, br.14/92), člana 6. stav 2. i 24. Zakona o državnoj imovini (»Službeni list RCG«, br. 21/09) i člana 4, 5. stav 2. i člana 6. Odluke o uslovima, vremenu korišćenja i visini naknade za korišćenjeorskog dobra (»Službeni list RCG«, br.27/92), Rješenja o registraciji za PDV-e od 01.04.2013.god. izdato od Poreske uprave Crne Gore, Atlasa crnogorskih plaža i kupališta broj:0203-1627/7-2 od 16.04.2019.god. za opštinu Ulcinj i Programa privremenih objekata u zoniorskog dobra broj:101-10/350 od 30.04.2019.godine

**1.Javno preduzeće za upravljanje morskim dobrom Crne Gore** sa sjedištem u Budvi, koga zastupa i predstavlja direktor Predrag Jelušić dipl. ekonomista ( u daljem tekstu: **Javno Preduzeće** ) i

**2.KONZORCIJUM „DANFOR“ D.O.O. BAR I RADULOVIĆ MARKO**, (PIB:02439328), kojeg predstavlja nosilac konzorcijuma Radulović Marko (u daljem tekstu: **Korisnik**)

Zaključuju dana 12.06.2019.god.

## U G O V O R O KORIŠĆENJU MORSKOG DOBRA

Uvažavajući:

-Da je Javno preduzeće za upravljanje morskim dobrom u cilju realizacije Atlasa crnogorskih plaža i kupališta broj:0203-388/5-1 od 28.01.2019.godine (i *Programa privremenih objekata u zoniorskog dobra broj:101-206/187 od 25.12.2018.godine*) objavilo ponovljeni Javni poziv broj:0206-2193/1 od 20.05.2019.god. za prikupljanje ponuda za zakup kupališta u dnevnom listu »Pobjeda«i na na web-site-u Javnog preduzeća;

-Da je Tenderska Komisija za sprovođenje postupka davanja u zakup kao najuspješniju izabrala ponudu broj:0206-2401/1 od 05.06.2019.god. saglasno Odluci o izboru najpovoljnijeg ponuđača broj: 2401/2 od 07.06.2019. god.

### I OPŠTE ODREDBE

#### Član 1.

**JAVNO PREDUZEĆE** i izabrani ponuđač **KONZORCIJUM DANFOR D.O.O. BAR I RADULOVIĆ MARKO**, zaključuju ovaj ugovor i uređuju međusobna prava i obaveze vezana za korišćenje **JAVNOG PORODIČNOG** kupališta predviđenog Atlasom crnogorskih plaža i kupališta u opštini Bar za period 2019.-2023. godine.

### II OPIS MORSKOG DOBRA

#### Član 2.

U Baru, na lokaciji Kunje u uvali Maslina, istočni dio plaže Utjeha, u dužini od 65 m<sup>1</sup>/površine 2200 m<sup>2</sup>, dio kat.parcele 4085 KO Kunje, u zahvatu od istočnog kraja plaže, obuhvatajući postojeći betonski plato, zapadno obodom plaže u dužini od 65.00 m<sup>1</sup>, do ulaza na plažu, preko puta kat.parcele 2940 KO Kunje, sa pripadajućim akva prostorom, lokacija označena kao 11C u Atlasu crnogorskih plaža i kupališta u opštini Bar za period 2019-2023. god.

**Korisnik će na predmetu zakupa obavljati djelatnost:**  
**-iznajmljivanje plažnog mobilijara-ležaljki i suncobrana, pedolina i sandolina**

**-ugostiteljsku djelatnost u plažnom baru bez terase  
u periodu od 12.06.2019.godine do 31.10.2019.godine.**

Morsko dobro iz stava 1. ovog člana ustupa se Korisniku u viđenom stanju.

Dio morskog dobro opisan u prethodnom stavu, prikazan je na katastarskom snimku – skici sa koordinatama graničnih tački, koja je sastavni dio ovog Ugovora ( Prilog 1.).

### **III ZAŠTITA ŽIVOTNE SREDINE**

#### **Član 3.**

KORISNIK je dužan da morsko dobro koje je predmet ovog ugovora koristi i uživa na način i u skladu sa svim pozitivnim propisima koji uređuju zaštitu životne sredine, posebno zaštitu mora i obale.

Djelatnosti koje KORISNIK bude obavljao na predmetnom morskome dobru ni na koji način ne smije ugrožavati životnu sredinu, obalu i more.

Korišćenje morskog dobra i obavljanje djelatnosti u zaštićenim zonama za kupališta koja su proglašena zaštićenim područjima, sprovodi se saglasno odredbama Zakona o zaštiti prirode (Službeni list Crne Gore br. 51/08, 21/09, 40/11, 62/13, 06/14).

### **IV NAKNADA**

#### **Član 4.**

KORISNIK morskog dobra je dužan da tokom trajanja ovog Ugovora, plaća JAVNOM PREDUZEĆU sezonsku naknadu za korišćenje kupališta iz člana 2. ovog ugovora.

**Sezonska naknada za tekuću 2019.godinu za korišćenje kupališta utvrđena je u visini od 10.000,00 eura (slovima: deset hiljada eura) koja se uvećava za iznos PDV-a.**

**Korisnik je dužan da ukupan iznos naknade za 2019.god. plati u cjelosti u momentu zaključenja ovog ugovora** prema dostavljenoj fakturi, uplatom na račun br: 820-41114-03 sa obaveznom upisom poreskog identifikacionog broja poreskog obveznika ( PIB: 02439328 ) i šifrom opštine Bar 809.

U slučaju kašnjenja plaćanja ugovorene naknade KORISNIK je dužan da plaća zakonsku zateznu kamatu.

Ugovorne strane su saglasne da će, saglasno stavu 1. ovog člana ugovora, početkom svake godine, dok traje osnovni ugovor i u slučaju produženja trajanja ovog ugovora , saglasno članu 6. osnovnog ugovora, a najkasnije do 31.01. tekuće godine, sačiniti aneks ugovora kojim će se precizirati dinamika plaćanja godišnje naknade (za 2020., 2021., 2022. i 2023. godinu) za korišćenje privremene lokacije/kupališta.

#### **Član 5.**

KORISNIK je dužan da do dana određenog za zaključenje ugovora dostavi originalnu bankarsku garanciju, koja važi do 31.12.2019.godine, kojom će garantovati dobro izvršenje preuzetih obaveza u visini od 20% godišnje naknade uvećane za PDV-e, iz člana 4 ovog Ugovora ( **činidbena garancija** ).

Činidbena garancija je garancija izdata od banke kojom se garantuje da će Korisnik uredno izvršavati ugovorene obaveze, a posebno obaveze utvrđene Uslovima za uređenje i opremanje kupališta i ostalim propisima koji regulišu djelatnost i tiču se predmeta zakupa.

KORISNIK je dužan da u slučaju produženja ugovora, saglasno članu 6. ovog ugovora, da najkasnije do 30.01.2020.godine dostavi činidbenu garanciju koja će važiti do 31.12.2020.godine kojom će garantovati ispunjenje obaveza iz ovog ugovora, uključujući i obavezu zaključenje Aneksa ugovora za 2020.godinu najkasnije do 31.01.2020.godine. Na isti način će se postupati i u slučaju daljeg produženja ugovora.

U slučaju nepoštovanja ugovorenih obaveza iz člana 8 i 9., ili povrede obaveza iz člana 10. i 11. ovog ugovora koje su konstatovane Zapisnikom o izvršenoj kontroli ovlašćenih radnika Javnog preduzeća ili tokom inspeksijskog nadzora, KORISNIK je dužan da u ostavljenom roku (ne dužem od pet dana), otkloni ukazane i konstatovane nepravilnosti. Ukoliko se kontrolnim Zapisnikom službenika Javnog preduzeća ponovo konstatuje da KORISNIK nije otklonio nepravilnost i/ili isto konstatuje inspekcija Uprave za inspeksijske poslove, Javno preduzeće će aktivirati činidbenu garanciju i obezbijediti izvršenje ugovorene obaveze.

## V TRAJANJE UGOVORA

### Član 6.

U skladu sa uslovima Javnog poziva, JAVNO PREDUZEĆE daje na korišćenje kupalište iz člana 2. ovog ugovora na period od 09.04. tekuće godine, odnosno od dana zaključenja ovog ugovora do 31.12.2019. god., uz mogućnost godišnjeg produženja do 31.12.2023.godine pod uslovom da je Korisnik izvršio obaveze predviđene ovim ugovorom, da ugovor nije jednostrano ili sporazumno raskinut ili u slučaju da je pokrenut sudski spor između Javnog preduzeća i Korisnika zbog neispunjavanja ugovorenih obaveza.

Ukoliko tokom trajanja ugovora dođe do privođenja prostora trajnoj namjeni koja podrazumijeva izgradnju hotela visoke kategorije (hoteli kategorije 5\* ili 4\*) u neposrednom zaleđu, odnosno realizacije planskog dokumenta koja isključuje korišćenje morskog dobra u skladu sa ovim ugovorom, ugovor se neće obnavljati i zakupac nema pravo da traži povraćaj do tada uložениh sredstava.

## VI OBAVEZE JAVNOG PREDUZEĆA

### Član 7.

JAVNO PREDUZEĆE se obavezuje da odmah po zaključenju ugovora preda u državinu ustupljeni dio morskog dobra.

JAVNO PREDUZEĆE i KORISNIK će na dan uvođenja u posjed sačinjeti Zapisnik o primopredaji ustupljenog morskog dobra kojim će se konstatovati stanje istog.

JAVNO PREDUZEĆE je dužno da preduzeme sve mjere u cilju štite KORISNIKA od pravnih i faktičkih uznemiravanja od strane trećih lica.

## VII OBAVEZE KORISNIKA

### Član 8.

KORISNIK je saglasan i preuzima obavezu da saglasno Uslovima za uređenje kupališta, Urbanističko-tehničkim uslovima, u skladu sa Atlasom crnogorskih plaža i kupališta i Programa privremenih objekata u zoni morskog dobra broj:101-206/187 od 25.12.2018.god. plažu uredi i opremi kupalište.

**Atlasom crnogorskih kupališta i plaža za 2019-2023.godinu i Programom objekata privremenog karaktera predviđeno je postavljanje privremenih objekata na kupalištu i to:**  
**-plažni bar bez terase.**

KORISNIK preuzima obavezu da privremene objekte na kupalištu postavi saglasno izdatim Urbanističko-tehničkim uslovima, što podrazumijeva:

- da izradi tehničku dokumentaciju saglasno Urbanističko-tehničkim uslovima iz Atlasa Crnogorskih plaža i kupališta i Programa privremenih objekata koje izdaje Javno preduzeće i tehničkim uslovima za priključenje na infrastrukturu pribavljenim od organa za tehničke uslove, i da istu dostavi na uvid Javnom preduzeću
- saglasnost glavnog gradskog arhitekta u pogledu spoljnog izgleda privremenog objekta, dozvole i saglasnosti propisane urbanističko-tehničkim uslovima,
- obavezu podnošenja prijave sa dokumentacijom Direktoratu za inspeksijski nadzor i licenciranje 15 dana prije postavljanja privremenog objekta,
- postavljanje privremenog objekta na osnovu prijave i dokumentacije propisane članom 117 Zakona i planiranju prostora i izgradnji objekata, uključujući i infrastrukturno opremanje lokacije.



Sve pripremne radove i radove na uređenju morskog dobra Korisnik je dužan da izvede u skladu sa tehničkom dokumentacijom, poštujući odobrenja i uputstva ovlaštenog nadzornog organa, opštinske propise o komunalnom redu i druge važeće propise.

Radovi se izvode na osnovu tehničke dokumentacije i pribavljenih mišljenja, saglasnosti i dozvola izdatih u procedurama u svemu saglasno Zakonu i planiranju prostora i izgradnji objekata, Zakonu o vodama i Zakonu o procjeni uticaja na životnu sredinu.

KORISNIK je obavezan da organizuje radove na način koji neće dovesti do oštećenja prilaznih staza i okolnog terena, odnosno ukoliko do ovih oštećenja dođe dužan je da o svom trošku otkloni oštećenja i vrati prostor u pređašnje stanje.

Korisnik je odgovoran isključivo i u potpunosti za sve eventualne štete, povrede i sl. koje nastupe trećim licima tokom boravka na ustupljenom dijelu morskog dobra, odnosno da nadoknadi Javnom preduzeću sva potraživanja koja eventualno treća lica ostvare od Javnog preduzeća, osim ako dokaže da je do štete došlo bez njegove krivice.

### Član 9.

**Tokom trajanja ovog Ugovora KORISNIK je dužan :**

- da morsko dobro iz člana 2. ovog Ugovora koristi kao **javno-porodično kupalište** prema Atlasu crnogorskih kupališta i plaža, uz potrebne saglasnosti nadležnog organa uprave, poštujući u svemu pozitivno pravne propise, važeće standarde, uslove za postavljanje privremenih objekata, Pravilnik o uslovima koja moraju ispunjavati izgrađena i uređena kupališta i **Uslove za uređenje i opremanje kupališta, koji su prilog i sastavni dio ovog ugovora;**
- da na zakupljenoj lokaciji otpočne sa obavljanjem djelatnosti nakon što pribavi odobrenje za rad od nadležnog organa uprave, da djelatnost obavlja poštujući registraciju, odobrenje za rad i opštinsku odluku o javnom redu i miru posebno u pogledu radnog vremena i da se registruje za plaćanje PDV-a saglasno zakonu, uz obavezu da se upiše kod nadležnom poreskog organa područna jedinica-filijala za registraciju i pružanje usluga;
- da u periodu vansezona i to u periodu od 01.01.-01.05. i 01.11.-31.12., obezbijedi redovno i uredno održavanje plaže i akva prostora: uklanjanje i odvoz murave, sitnog otpada i drugih stvari koje more izbaci, uz obavezu da uklanjanje i odvoz sakupljenog otpada uradi na propisan način u saradnji sa lokalnim komunalnim preduzećem;
- Da tokom kupališne sezone, i to u periodu od 01.05-31.10, održava kupalište čistim, podrazumijevajući pri tom da detaljno, redovno, svakodnevno, i u pojačanom intenzitetu u toku dana, prazni korpe za otpatke i čisti kupalište i pripadajući akva prostor. Kupalište mora biti očišćeno od sitnog i krupnog otpada, a posebno od otpadaka i materijala koji mogu ugroziti bezbjednost i higijenu na kupalištu (ambalaža, opušci, ekseri, žice i drugo);
- da obezbijedi ispravno i uredno funkcionisanje uređaja i opreme na kupalištu i rad propisanih i odobrenih pratećih, pomoćnih i uslužnih objekata na kupalištu;
- da u skladu sa pozitivno - pravnim propisima i odredbama ovog ugovora obezbijedi javno korišćenje zakupljenog kupališta;
- da zaključi ugovor o odvozu smeća sa kupališta sa komunalnim preduzećem o odvozu smeća i redovno plaća troškove po ovom osnovu za svaku godinu trajanja ugovora;
- da u pripremi turističke sezone izvede radove koji podrazumjevaju :
  - detaljno čišćenje plaže označenog morskog dobra iz člana 2. ovog Ugovora,
  - sanaciju eventualnih oštećenja i druge radove koje mora da prethodno odobri Javno preduzeće;
- **da do 01.05. svake godine dok traje ugovor organizuje i stavi u funkciju kupalište u svemu prema Uslovima za uređenje i opremanje kupališta i skici koji su prilog i sastavni dio ovog Ugovora, a naročito da:**
  - vidno istakne kupališni red ( koji sadrži radno vrijeme kupališta, rekreativne i druge aktivnosti koje se mogu obavljati na kupalištu, način i uslove korišćenja kupališne opreme, higijenski red na kupalištu i druge odredbe koje garantuju red i čistoću, bezbjednost kupača i sl.),
  - postavi tablu sa informacijama o kupalištu na kojoj će biti istaknut cjenovnik plažnog mobilijara i radno vrijeme kupališta od 07-21 čas (sa naznakom da se plažni mobilijar ne naplaćuje poslije 17 časova) kao i da

postavi i druge table u svemu prema Uslovima za uređenje i opremanje kupališta,  
- postavi i pravilno rasporedi plažni mobilijar (suncobrani i ležaljke ) u svemu prema Uslovima za uređenje kupališta  
- opremi i stavi funkciju propisan broj tuševa i kabina za presvlačenje,  
- postavi adekvatne kante za otpatke,  
- obezbijedi sanitarne uslove na kupalištu, ukoliko se to traži uslovima za uređenje i opremanje kupališta koji su sastavni dio ugovora,  
- na propisan način izvrši vidno obilježavanje-ograđivanje vodene strane kupališta, postavljanjem povezanih bova odgovarajućih dimenzija i materijala na rpopisanoj udaljenosti od obale,  
- obezbijedi spasilačku službu koja posjeduje licencu izdatu od ovlašćenog organa ili organizacije i istu na propisan način opremi,

➤ da na propisan način izvrši komunalno i infrastrukturno opremanje lokacije uz prethodno pribavljanje potrebnih saglasnosti za priključivanje od organa za tehničke uslove ( voda, električna energija, telefonske instalacije i dr.), kao i da tom trajanja ugovora u skladu sa propisima snosi troškove i redovno plaća usluge po tom osnovu nadležnim upravljačima infrastrukturnih sistema za svaku godinu trajanja ugovora;  
➤ da bez znanja i saglasnosti JAVNOG PREDUZEĆA i odobrenja nadležnih organa ne započne bilo kakvu dogradnju, izgradnju, prepravke, adaptacije ili preuzima bilo kakve građevinske poduhvate na ustupljenoj lokaciji, postavlja privremene objekte i druge intervencije u prostoru,  
➤ da blagovremeno plaća ugovorenu naknadu za korišćenje morskog dobra;  
➤ da po isteku odobrenja za obavljanje djelatnosti, po pismenom nalogu JAVNOG PREDUZEĆA u dodatnom roku od 15 dana oslobodi predmetnu lokaciju, odnosno ukloni postavljenu opremu i eventualno postavljene privremene objekte, u suprotnom saglasan je, prihvata i ovlašćuje JAVNO PREDUZEĆE da bez posebne saglasnosti KORISNIKA izvrši uklanjanje o trošku KORISNIKA;  
➤ da tokom vansezona privremene objekte i instalacije na propisan način obezbijedi i konzervira;

➤ da se tokom trajanja ovog ugovora stara o redovnom i investicionom održavanju označenog morskog dobra održavanju objekata, infrastrukture i instalacija u zahvatu označenog morskog dobra;  
➤ da morsko dobro koristi i eksploatiše u skladu sa odredbama ovog Ugovora i svim pozitivno pravnim propisima koji regulišu: uslove koje moraju ispunjavati uređena i izgrađena kupališta, uslove i standarde zaštite čovjekove sredine, posebno zaštite mora od zagađenja, čistoću na kupalištima i drugim javnim površinama standarde koji propisuju nivo turističkih objekata i turističkih usluga i drugim propisima koji regulišu materij koja je u neposrednoj vezi sa korišćenjem morskog dobra.

#### Član 10.

Lakše povrede ugovorenih obaveza su:

- Nezaključenje Anexa Ugovora do 01.04. tekuće godine,
- nepoštovanje i neodržavanje komunalnog reda manjeg obima: nečistoća, neodržavanje kupališta pripadajućeg akvatorijuma, nepostavljanje kanti za smeće,
- neblagovremeno izmirivanje obaveza po osnovu utrošene vode, struje, odvoza smeća i ostalih dažbina prenošenih na kupališta, koja proisteknu po osnovu korišćenja kupališta, privremenih objekata,
- ne postavi kule za spasioce sa propisanom opremom,
- ne postavi informativne table o uslovima korišćenja kupališta i mjerama bezbjednosti,
- neispravnost uređaja i opreme za tuširanje,
- neangažovanje propisanog broja ovlašćenih spasilaca,
- drugi slučajevi povreda koje u manjem obimu ugrožavaju bezbjednost, komunalni red, životnu sredinu na kupalištu, privremenom objektu i sl.

#### Član 11.

Smatraće će se da je KORISNIK izvršio težu povredu ugovorenih obaveza ukoliko:

- ponovi lakšu povredu ugovorenih obaveza 2 i više puta,
- ne stavi kupalište u funkciju u skladu sa Ugovorom,
- ne pribavi odobrenje za obavljanje djelatnosti kupališta do 01.06. u tekućoj godini,

- ne angažuje spasilačku službu na kupalištu,
- ne izvrši ograđivanje kupališta bovana sa morske strane,
- ne oslobodi ½ kupališta plažnim mobilijarom,
- postavi privremene objekte suprotno izdatim Urbanističko tehničkim uslovima, ili postavi objekte koji nisu predviđeni Atlasom ili Programom
- ne pribavi odobrenje za rad za obavljanje djelatnosti od nadležnog organa, a obavlja privrednu djelatnost,
- za postavljanje privremenih objekata ne pribavi saglasnost gradskog arhitekta,
- ne podnese prijavu sa dokumentacijom Direktoratu za inspeksijski nadzor i licenciranje 15 dana prije postavljanja privremenog objekta,
- odobrene privremene objekte postavi suprotno principima unifikacije, tipizacije, idejnom rješenju, glavnom projektu odobrenom od strane gradskog arhitekta,
- izvodi građevinske radove bez odobrenja ili prijave na zakupljenom prostoru, u neposrednoj blizini, zaleđu ili akvaprostoru,
- ili izvrši drugu povredu ugovornih obaveza iz člana 8. ovog ugovora,
- izvođenjem aktivnosti i obavljanjem djelatnosti ugrožava predmet korišćenja i okruženje, a posebno zaštićena područja (pješčane dine, druge vegetacije i ostalo),
- naplaćuje ulaz na kupalištu,
- uslovljava pristup kupalištu obaveznim korišćenjem plažnog mobilijara (ne važi za hotelska kupališta),
- vrši izdavanje skutera i drugih plovnih objekata na motorni pogon kao i omogućava kretanje i zadržavanje plovila na motorni i džet pogon u ograđenom akvaprostoru kupališta,
- omogućava parkiranje i kretanje vozila na kupalištu,
- izvrši postavljanje prepreka na ulazu/zahvatu kupališta suprotno Pravilniku,
- izvrši ograđivanje kupališta suprotno Pravilniku,
- ne oslobodi pojas od 3m uz more,
- ometa, sprečava, vrijeđa službena lica Javnog preduzeća ili drugih organa u izvršavanju službenih radnji i aktivnosti,
- počinu krivično djelo ili teži prekršaj u vezi sa obavljanjem djelatnosti na predmetu zakupa,
- drugi slučajevi povreda koje u većem obimu ugrožavaju bezbjednost, komunalni red, životnu sredinu na kupalištu i sl.

#### **Član 12.**

Služba za kontrolu morskog dobra, zapisnikom na licu mjesta ili službenom zabilježskom konstatuju vrstu povrede ugovorenih obaveza, osim za povrede iz člana 10 stav 1 tačka 1 ugovora koje utvrđuje Služba za ustupanje na korišćenje morskog dobra na osnovu svoje evidencije.

U slučaju odsustva ili odbijanja ovlašćenog lica Korisnika da učestvuje u postupku kontrole, Služba će sačiniti Službenu zabilješku, na osnovu koje će u slučaju utvrđivanja nepravilnosti Korisniku biti upućena Opomena zbog povrede ugovorenih obaveza.

#### **Mjere i sankcije**

#### **Član 13.**

Mjere i sankcije koje Javno preduzeće izriče u zavisnosti od težine povrede ugovorenih obaveza su: Opomena u slučaju lakše povrede ugovorenih obaveza, odnosno za teže povrede Opomena pred raskid ugovora, aktiviranje činidbene garancije, jednostrani raskid ugovora.

—U slučajevima kada je kod korisnika konstatovana teža povreda ugovorenih obaveza, a postoje neki opravdani razlozi, korisnik može nakon izricanja mjere Opomena pred raskid, dokumentovati – dokazivati opravdanu nemogućnost postupanja usled čega je došlo do činjenja ili ne činjenja i teže povrede ugovorenih obaveza.

#### **Član 14.**

Opomena se izriče za lakše povrede ugovorenih obaveza iz člana 10. ovog ugovora kada se smatra da će se izricanjem iste obezbijediti uredno izvršenje povrijeđene obaveze od strane Korisnika. Opomenom će se naložiti Korisniku da otkloni nepravilnosti na kupalištu u roku ne dužem od 3 (tri) dana, zavisno od okolnosti i stepena povrede u pojedinačnom slučaju.

### **Član 15.**

Opomena pred raskid ugovora izriče se u slučaju teže povrede ugovorene obaveze iz člana 11. ovog ugovora, a Korisniku se istovremeno nalaže da otkloni konstatovane nepravilnosti i uredno izvrši ugovornu obavezu, u roku ne dužem od 5 (pet) dana, u zavisnosti od okolnosti slučaja i stepena povrede.

U slučaju da Korisnik ne postupi po Opomeni pred raskid ugovora i ne otkloni utvrđene nepravilnosti, Javno preduzeće će primijeniti sankcije iz člana 16. i/ili 21. ovog Ugovora.

### **Član 16.**

Činidbena garancija je garancija izdata od banke kojom se garantuje da će Korisnik uredno izvršavati ugovorene obaveze, a posebno obaveze utvrđene Uslovima za uređenje i opremanje kupališta, i ostalim propisima koji regulišu djelatnost i tiču se predmeta zakupa.

Činidbena garancija aktivirat će se u slučaju teže povrede ugovorenih obaveza.

Ova sankcija može se kombinovati istovremeno sa Opomenom pred raskid ugovora iz člana 15. i jednostranog raskida ugovora iz člana 21. ovog Ugovora.

Sredstva prihodovana po osnovu realizacije činidbene garancije mogu biti namijenjena za izvršenje povrijeđene obaveze, za namirenje potraživanja Korisnika prema drugim subjektima koji proističu iz Ugovora o korišćenju morskog dobra, odnosno za podmirivanje troškova minimalne opremljenosti, bezbjednosti i održavanja u slučaju raskida ugovora, i drugo.

### **Član 17.**

Za ugovore zaključene na period duži od jedne godine, mjera izrečena u tokom kalendarske godine ne prenosi se na sledeću godinu.

### **Referentnost i podobnost**

#### **Član 18**

Korisnik kojem u toku kalendarske godine bude izrečena mjera Opomena pred raskid ugovora, ili ne zaključi Anex Ugovora do 01.04. o produženju ugovora za narednu godinu trajanja ugovora, neće imati pravo na reference za tu kalendarsku godinu.

Korisnik kojem Javno preduzeće jednostrano raskine ugovor, neće imati pravo učešća u narednim postupcima za ustupanje na korišćenje i smatrat će se nepodobnim ponuđačem.

## **VIII PRESTANAK UGOVORA**

### **Član 19.**

Ovaj Ugovor prestaje da važi istekom vremenskog perioda na koji je zaključen.

Ovaj ugovor može prestati da važi i sporazumnim raskidom ugovornih strana, pri čemu sporazumni raskid mora sadržati sve odredbe kojima se utvrđuju prava i obaveze nastale u momentu raskida.

U slučaju prestanka važenja ovog Ugovora krivicom korisnika ili po sili zakona, JAVNO PREDUZEĆE nije dužno da korisniku nadoknadi troškove ulaganja, osim u slučaju da je o navedenom postignut poseban sporazum.

### **Član 20.**

Ovaj Ugovor prestaje po sili zakona na osnovu člana 10. Zakona o morskome dobru :

- prestankom postojanja korisnika morskog dobra, ako u roku od tri mjeseca njegov pravni sljedbenik ne zahtijeva prenos odobrenja,
- brisanjem iz registra predmeta poslovanja koji se odnosi na korišćenje morskog dobra,
- odustajanjem korisnika morskog dobra,
- istekom određenog roka za korišćenje morskog dobra.

Na osnovu člana 11 Zakona o morskome dobru korišćenje morskog dobra može se uskratiti u cjelosti ili djelimično prije isteka roka, ako korisnik morskog dobra :

- ne koristi morsko dobro pod uslovima određenom Zakonom,

- u određenom roku morsko dobro ne privede određenoj namjeni,
- blagovremeno ne plati dospjelu naknadu za korišćenjeorskog dobra.

JAVNO PREDUZEĆE može pokrenuti postupak raskida ovog ugovora u smislu prethodnog stava nakon što KORISNIKA pismeno opomene i ostavi mu primjeren rok, u zavisnosti od razloga za otklanjanje raskidnog razloga.

#### Član 21.

KORISNIK je saglasan i prihvata da JAVNO PREDUZEĆE može jednostrano raskinuti ovaj ugovor zbog teže povrede ugovornih obaveza iz člana 8., 9 i 11 ovog ugovora uključujući i :

- ukoliko KORISNIK ne privede namjeni morsko dobro iz člana 2. ovog Ugovora, prema utvrđenim uslovima, odobrenjima i izdatim Urbanističko-tehničkim uslovima
- ukoliko KORISNIK bez odobrenja započne ili izvodi prepravke, adaptacije, betoniranje i bilo kakve druge građevinske radove na ustupljenom dijeluorskog dobra, bez odobrenja postavlja privremene objekte, zaštitne hladovine dr,**
- ukoliko KORISNIK tokom izvođenja radova odstupi od propisanih uslova, izdatih odobrenja, odobrenog projekta i utvrđenih urbanističko-tehničkih uslova,
- ukoliko KORISNIK ne postupi po pismenom nalogu ovlašćenog radnika Javnog preduzeća ili nadležnog inspekcijskog organa kojim se nalaže zaustavljanje započetih radova na dijelu ustupljenogorskog dobra,
- ukoliko KORISNIK prava i obaveze iz ugovora o korišćenjuorskog dobra prenese na drugo lice bez odobrenja Javnog preduzeća,
- ukoliko KORISNIK zadocni sa plaćanjem dospjele ugovorene naknade za korišćenjeorskog dobra i ne izvrši uplatu i nakon dostavljene opomene,
- ukoliko KORISNIK koristi i eksploatiše ustupljeno morsko dobro suprotno pozitivnim propisima, kako onim koje se odnose na djelatnosti koje na ustupljenom morskom dobru obavljaju, tako i drugim pozitivnim propisima koji regulišu zaštitu čovjekove okoline, zagađivanje mora i obale, održavanje čistoće, infrastrukture i instalacija na predmetnom morskom dobru i sl.

Sankcija jednostranog raskida ugovora izriče se i sprovodi u slučaju neotklanjanja konstatovanih težih povreda shodno Opomeni pred raskid ugovora, ili izvršenja druge teže povrede u toku iste kalendarske godine, koje su konstatovane kontrolama Javnog preduzeća ili u sprovedenom inspekcijskom postupku od strane organa nadležnog za inspekcijske poslove.

Ugovor se raskida Izjavom o jednostranom raskidu ugovora, i ista mora biti obrazložena.

KORISNIK je saglasan i prihvata da nakon obaviještenja Javnog preduzeća o raskidu ugovora, kojim se istovremeno konstatuje da korisnik nije otklonio raskidne razloge, prestane da obavlja djelatnost na privremenoj lokaciji/kupalištu i u najkraćem roku oslobodi lokaciju i ustupljeni dioorskog dobra od stvari i opreme.

#### Član 22.

**Prava i obaveze iz ovog ugovora KORISNIK ne može prenijeti na druga lica bez posebne pisane saglasnosti JAVNOG PREDUZEĆA.**

### IX SASTAVNI DJELOVI UGOVORA

#### Član 23.

Sastavni dio ovog ugovora predstavlja :

1. katastarski snimak-skica sa ucrtanom granicom zahvata lokacije i koordinatama graničnih tačaka (Prilog 1.),
2. Uslovi za uređenje kupališta (Prilog2.),
3. Urbanističko-tehnički uslovi za postavljanje privremenih objekata na kupalištu.

#### Član 24.

Međusobna korespondencija ugovornih strana vršit će se na način što će se svi pismeni akti dostavljati na adresu Korisnika ul.IV crnogorke proleterske brigade br.38C, odnosno adresu JAVNOG PREDUZEĆA, Ulica Popa Jola Zeca b.b. Budva.

Korisnik može ovlastiti drugo lice da u njegovo ime preduzima radnje i izvršava obaveze u vezi sa zaključenim ugovorom.

U slučaju nemogućnosti da se KORISNIKU uruči pismeni akt na označenu adresu ili preko punomoćnika KORISNIK će biti pozvan da pristupi u sjedište Javnog preduzeća.

Ukoliko na način iz prethodnog stavava ne bude izvršeno uručenje, pismeni akt će biti zakačen na predmetu korišćenja.

U slučaju da se ni na prethodni način ne izvrši uručenje, Pismeni akt će biti objavljen na na oglasnoj tabli internet stranici JAVNOG PREDUZEĆA [www.morskodobro.com](http://www.morskodobro.com), a istekom 8 (osam) dana od dana objavljivanja smatrat će se da je isto uručeno KORISNIKU.

O promjenama adrese, punomoćnika, kont.telefona KORISNIK je dužan da obavjesti JAVNO PREDUZEĆE.

## X PRIMJENLJIVO PRAVO I RJEŠAVANJE SPOROVA

### Član 25.

Ugovor će se sačiniti u skladu sa pozitivnim propisima Crne Gore koji su na snazi u momentu zaključenja ovog ugovora i isto pozitivno pravo će se primijeniti prilikom tumačenja odredbi ovog ugovora. Ukoliko tokom trajanja ovog ugovora nastupe izmjene pozitivnih zakonskih propisa, primijenjivat će se odredbe novousvojenih propisa, a ugovorne strane će u slučaju potrebe sačinjeti Aneks ugovora kojim će se definisati međusobni odnosi i obaveze u vezi sa novim zakonskim propisima.

Za slučaj spora, ugovorne strane će preuzeti sve napore da se spor riješi sporazumom. U nemogućnosti sporazumnog rješavanja spora, ugovorne strane ovim prihvataju stvarno i mjesno nadležni sud.

## XI STUPANJE NA SNAGU

### Član 26.

Ovaj Ugovor se zaključuje i stupa na snagu danom popisivanja.

Ovaj ugovor smatra se zaključenim kada ga potpišu za to ovlašćena lica.

Sve izmjene i dopune ovog ugovora moraju biti sačinjene u pismenoj formi i potpisane od obje ugovorne strane.

## XII ORIGINALI

### Član 27.

Ovaj ugovor je sačinjen u 5 ( pet) istovjetnih primjeraka od kojih svaki predstavlja original teksta ugovora. KORISNIK zadržava 2 ( dva ) a JAVNO PREDUZEĆE 3 ( tri ) preostala primjerka.

**KORISNIK**

**KONZORCIJUM „DANFOR“ D.O.O. BARI  
RADULOVIĆ MARKO**

Nosilac,  
Radulović Marko

**JAVNO PREDUZEĆE ZA UPRAVLJANJE  
MORSKIM DOBROM CRNE GORE**

**Direktor,  
Predrag Jelušić, dipl. ekonomista**

**Obrađivač,  
Služba za ustupanje na korišćenje morskog dobra  
Sabrina Čuturić, dipl. pravnik**

**Rukovodilac  
Ljubomirka Vidović, dipl. pravnik**

Datum zaključenja ugovora: 18.06.2017

### OBRAZAC 3

#### 1.10. IZJAVA GLAVNOG INŽENJERA DA JE TEHNIČKA DOKUMENTACIJA IZRAĐENA U SKLADU SA VAŽEĆIM PROPISIMA

OBJEKAT<sup>1</sup> PRIVREMENI OBJEKAT - OTVORENI ŠANK / PLAŽNI BAR

---

LOKACIJA<sup>2</sup> KUPALIŠTE 11C  
KP 4085 KO KUNJE, OPŠTINA BAR

VRSTA I DIO IDEJNO RJEŠENJE  
TEHNIČKE Arhitektonski projekat  
DOKUMENTACIJE<sup>3</sup>

---

GLAVNI INŽENJER<sup>4</sup> arh. Andrea Pajković, spec. sci.  
Licenca br: UPI 107/7 – 2576/2 od 10.05.2018.

---

#### I Z J A V L J U J E M,

da je ovaj projekat urađen u skladu sa:

- Zakonom o planiranju prostora i izgradnji objekata i podzakonskim aktima donešenim na osnovu navedenog zakona;
- posebnim propisima koji direktno ili na drugi način utiču na osnovne zahtjeve za objekte;
- pravilima struke i
- urbanističko-tehničkim uslovima.

  
(potpis glavnog inženjera)

Bar, 15.11.2019 godine

(mjesto i datum)

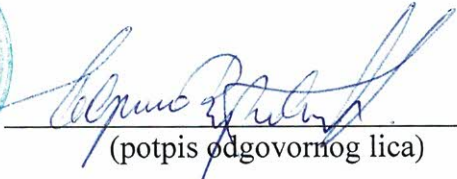

  
(potpis odgovornog lica)

<sup>1</sup>Naziv projektovanog objekta

<sup>2</sup> Mjesto građenja, planski dokument, urbanistička parcela, katastarska parcela

<sup>3</sup>Idejno rješenje, idejni projekat, glavni projekat odnosno projekat izvedenog objekta

<sup>4</sup>Ime i prezime glavnog inženjera.

## 2. PROJEKTNI ZADATAK:

### 2.1.UVOD

Za potrebe investitora a na osnovu ovog projektnog zadatka, Projektant treba da uradi idejno rješenje za PRIVREMENI OBJEKAT - OTVORENI ŠANK / PLAŽNI BAR P= 10,0 m<sup>2</sup> na lokaciji - KUPALIŠTE 11C, KP 4085 KO KUNJE, OPŠTINA BAR (investitor "DANFOR" D.O.O. BAR I RADULOVIĆ MARKO).

### 2.2.CILJ I SVRHA IZRADE TEHNIČKE DOKUMENTACIJE

Idejno rješenje treba uraditi radi dobijanja saglasnosti glavnog gradskog arhitekta.

### 2.3.PREDMET TEHNIČKE DOKUMENTACIJE ( OPŠTI PODACI O OBJEKTU, LOKACIJA, NAMJENA, KAPACITET, FAZNOST GRADNJE, ZAHTJEVANI MATERIJALI I PODACI O ZAHTJEVANOM NIVOU INSTALACIJA I OPREME)

- opšti podaci o objektu

Planirati:

#### **Privremeni objekat – OTVORENI ŠANK / PLAŽNI BAR P- 10,0 m<sup>2</sup>**

Privremeni objekat treba da bude šank koji je od montažno-demontažne drvene konstrukcije, natkrivene trskom. Pod planirati od dekinga na metalnoj podkonstrukciji.

Elementi šanka treba da dimenzijama, težinom, međusobnim vezama i postavljanjem, omogućavaju brzu montažu, demontažu i transport. Treba voditi računa o očuvanju vizure prema moru, i postaviti ga u zaleđu plaže.

- Lokacija

KUPALIŠTE 11C, KP 4085 KO KUNJE, OPŠTINA BAR (investitor "DANFOR" D.O.O. BAR I RADULOVIĆ MARKO).

- Namjena

PRIVREMENI OBJEKAT - OTVORENI ŠANK / PLAŽNI BAR.

- Kapacitet

Površina lokacije po m<sup>2</sup> 10,0

- faznost gradnje

Objekat će se raditi u jednoj fazi.



## **2.4.OSNOVE ZA PROJEKTOVANJE SA PODACIMA O ZAHTJEVANIM TEHNOLOŠKIM PROCESIMA**

Osnove za projektovanje su Urbanistički uslovi, projektni zadatak, izvod iz Programa privremenih objekata na području Opštine Bar.

Projektovati **Privremeni objekat – OTVORENI ŠANK / PLAŽNI BAR P- 10,0 m<sup>2</sup>**, sa konstrukcijom od drveta. Objekat se gradi u devetoj zoni seizmičnosti, projekat arhitekture uraditi na osnovu ovog projektnog zadatka.

## **2.5.SPECIFIČNI ZAHTJEVI**

Primjeniti sve elemente dobrih fizičkih karakteristika kao preduslov zaštite od klimatskih uslova.

## **2.6.POTPIS I OVJERA INVESTITORA**

  
Investitor  
"DANFOR" D.O.O. BAR

---

RADULOVIĆ MARKO

### 3. TEKSTUALNA DOKUMENTACIJA

#### 3.1. TEHNIČKI OPIS OBJEKTA

##### OPŠTI PODACI O VRSTI I NAMJENI OBJEKTA

###### **Privremeni objekat – OTVORENI ŠANK / PLAŽNI BAR P- 10,0 m<sup>2</sup>**

Privremeni objekat – otvoreni šank je od montažno-demontažne drvene konstrukcije natkrivene trskom.

Pod je planiran od dekinga na metalnoj podkonstrukciji.

Privremeni objekat ne narušava komunalne funkcije, ne postavlja se na uredjenim zelenim površinama i ne zaklanja vizure prema moru.

Elementi terase svojim dimenzijama, težinom, međusobnim vezama i postavljanjem, omogućavaju brzu montažu, demontažu i transport. Šank je opremljen mobilijarom za ugostiteljstvo, odnosno stolovima i stolicama od prirodnih materijala savremenog dizajna.

###### **Materijalizacija objekta:**

###### **Konstrukcija:**

Projektom je planirana montažno-demontažna drvena konstrukcija. Konstrukciju čini sastav drvenih stupova na koje se oslanjaju drvene grede i laganih gređica preko njih koje stvaraju gornji, zadnji sloj elemenata. Pod je deking na betonskoj podlozi koja odvaja kotu prilaznog puta od terase u visini od 10cm.

##### OPIS LOKACIJE OBJEKTA

KUPALIŠTE 11C

KP 4085 KO KUNJE, OPŠTINA BAR (investitor “DANFOR” D.O.O. BAR I RADULOVIĆ MARKO).

Lokacija navedenog objekta nalazi se na prostoru određenom za takvu namjenu u Baru.

###### **Karakteristike pejzaža**

Pejzažne vrijednosti, odnosno kvalitet cjelokupnog pejzaža, osnovni su i jedan od najvažnijih resursa za razvoj turizma, kao glavnog nosioca privrednog razvoja Opštine. Pejzaž područja Bara, sa makro aspekta, predstavlja izvrstan primjer pejzaža najviše kategorije.

Aktuelna zakonska regulativa koja definiše ovu oblast štiti cjelokupnu prirodu Crne Gore i obavezuje sve neposredne i posredne korisnike prirode na jedinstvenu politiku i principe zaštite prirode kao i na optimalno i dugoročno planiranje i korišćenje.

U višedecenijskoj intenziviranoj izgradnji u Baru bio je prisutan dosta nemaran odnos prema prirodi. Gradjevinska djelatnost čija je aktivnost bila izrazito povećana nakon zemljotresa

1979.godine, tekla je dosta kampanjski i teško je bilo kontrolisati, tako da se to u značajnoj mjeri odrazilo i na stepen očuvanja zatečenih prirodnih vrijednosti, a teško da se može govoriti o poboljšanju i unapredjenju.

Tek kroz najnovija normativna rješenja i plansku dokumentaciju usmjerava se korišćenje prostora u pravcu maksimalne zaštite prirodnih uslova i pejzaža, tako da svaki korisnik daje puni doprinos u njihovom očuvanju i unapredjenju. Ovakav pristup tek treba da da adekvatne rezultate.

Planirano uredjenje slobodnog prostora obuhvata dvije kategorije zelenih površina u odnosu na način njihovog korišćenja i funkciju:

Objekti pejzažne arhitekture javnog korišćenja;

Objekti pejzažne arhitekture ograničenog korišćenja;

Objekti pejzažne arhitekture ograničenog načina korišćenja su zelene površine planiranih objekata.

Zelene površine turističko-stambenog poslovnog objekta zauzimaju veliku površinu gdje treba voditi računa da se pri izboru vrsta zadovolji u istoj mjeri estetski značaj, jer veličina prostora to dozvoljava.

### **Pregled zaštićenih objekata**

U opštini Bar, a posebno u samom gradu nalazi se veliki broj zaštićenih objekata i dobara iz kulturno istorijske baštine, a najpoznatiji je Stari Bar. Nalazi se na strmoj litici, nepristupačnoj sa tri strane, u podnožju planine Rumije. U gradu se i danas nalaze ostaci mnogobrojnih crkava različitih stilova iz raznih perioda. Sačuvani su temelji romanogotske katedrale Sv. Đorđa iz XI vijeka, zatim dvije gotske crkve Sv. Katarine i Sv. Venerande. Iz turskog perioda su barutana iamam. U ovom dijelu grada nalaze se

ruševine crkve Sv. Nikole koju je podigla najvjerovatnije u XIII vijeku Jelena Anžijska, žena srpskog kralja Uroša. Na malom raskrsnom trgu u centru grada, dobro očuvana crkva posvećena Sv. Jovanu Vladimiru. Izvan grada, sjeverno od gornje tvrđave, nalaze se dobro očuvani ostaci akvadukta iz XVI i XVII vijeka vodovoda koji je dovodio vodu iz planine u grad.

Najnovijim arheološkim istraživanjima, otkrivena je keramika iz VIII-VI v.p.n.e. iz vremena kada je ovdje bilo ilirsko naselje. Jedan od najstarijih spomenika na ovom području, i ujedno najstariji hrišćanski vjerski objekat u Crnoj Gori, je barski trikonhos iz VI vijeka, čiji se ostaci nalaze u centru grada. Ovdje je u drugoj polovini XII vijeka nastao i „Ljetopis popa Dukljanina“, najznačajnije književno-istorijsko djelo srednjeg vijeka na ovim prostorima. Na samo nekoliko kilometara od gradskog jezgra, na poluostrvu Ratac, između Bara i Sutomora, nalaze se ostaci velikog manastirskog kompleksa Bogorodice Ratačke koji je pripadao benediktinskom redu, a pretpostavlja se da je osnovan u IX vijeku. Nedaleko od Sutomora nalazi se i djelimično očuvana tvrđava Haj- Nehaj. Od kulturno-istorijskih spomenika u Baru najviše pažnje privlači dvorac kralja Nikole iz XIX vijeka. Izgrađen neposredno uz morsku obalu, danas je dom Zavičajnog muzeja u kome su pohranjeni najznačajniji arheološki nalazi sa ovog područja. U muzeju je sačuvan originalan izgled nekih prostorija, a okružen je prelijepom botaničkom baštom u kojoj je, još u doba kralja Nikole, posađeno drveće sa svih strana svijeta (između ostalog i plutino drvo). Stara maslina na Mirovici je spomenik prirode po kome je Bar prepoznatljiv. Vjeruje se da je stara više od 2000 godina, i jedno je od najstarijih stabala maslina na svijetu.

## **SPISAK PRIMJENJENIH PROPISA, PREPORUKA I VAŽEĆIH STANDARDA PREMA KOJIMA JE OBJEKAT PROJEKTOVAN I PREMA KOJIMA ĆE SE IZVODITI RADOVI**

Za potrebe investitora a na osnovu:

- Projektnog zadatka investitora, a u skladu sa:
- Važećim Zakonom o uređenju prostora i izgradnji objekata
- Urbanističkim uslovima, izdatim od nadležnog Sekretarijata
- Pravilnikom o bližim uslovima za postavljanje odnosno građenje privremenih objekata, uređaja i opreme ("Sl. list Crne Gore",br. 64/17)
- Odluke o donošenju programa građenja, postavljanja i uklanjanja privremenih objekata na teritoriji Opštine Bar ("Sl. list Crne Gore",br. 13/19)
- Programom privremenih objekata u zoni morskog dobra za period od 2019-2023. godine ("Sl. list Crne Gore",br. 206/187)
- Pravilnikom o bližim uslovima i načinu prilagođavanja objekata za pristup i kretanje lica smanjene pokretljivosti i lica sa invaliditetom ("Sl. list Crne Gore",br. 48/13 i 44/15)

## **4.GRAFIČKA DOKUMENTACIJA**

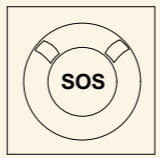
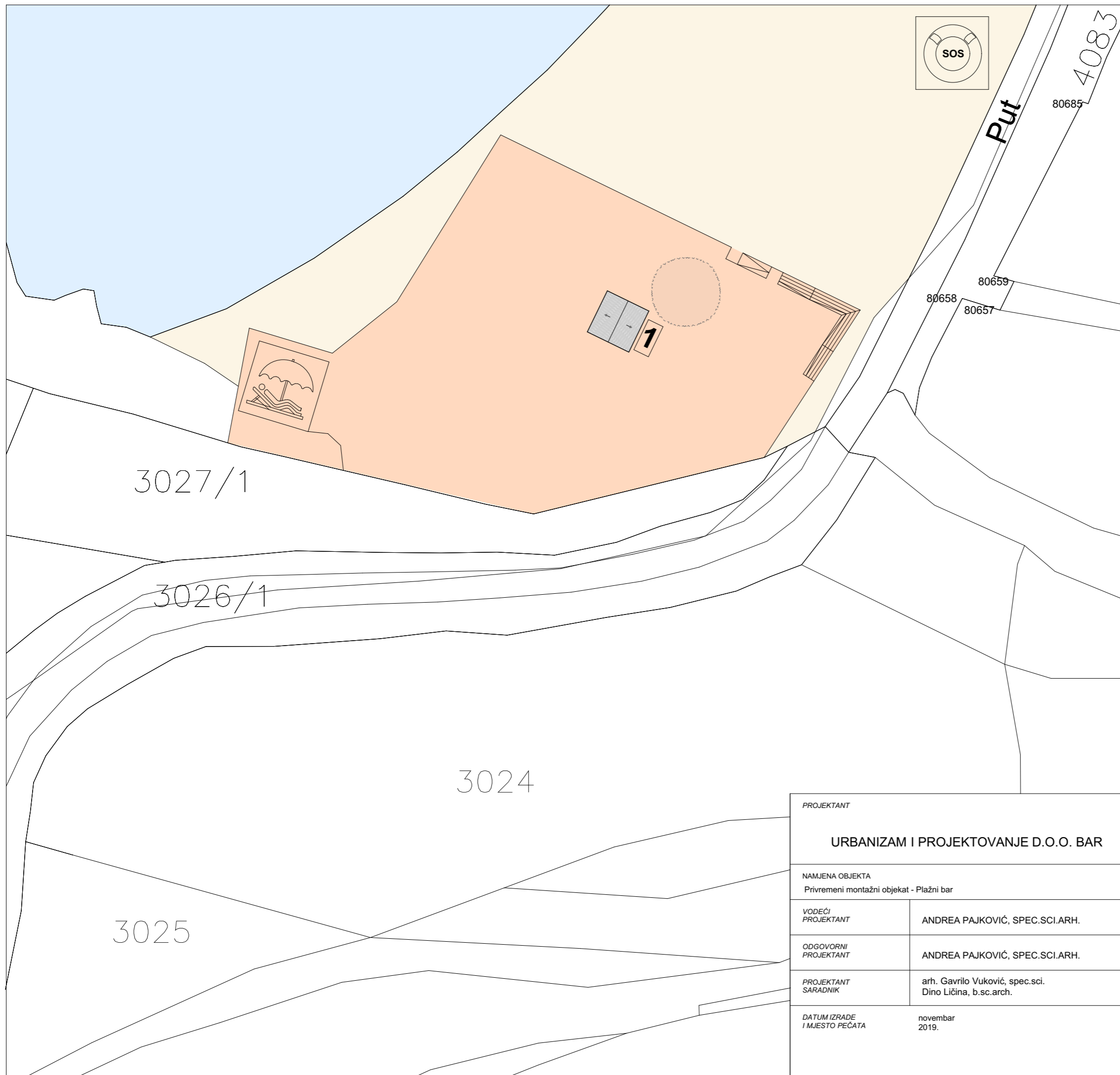

**LEGENDA**

1. PLAŽNI BAR NA LOKACIJI - 11C	10m <sup>2</sup>
2. UREĐENI DIO KUPALIŠTA 11C	
3. SLOBODNI DIO KUPALIŠTA 11C	
3. JADRANSKO MORE	
DRVEĆE - VISOKO RASTINJE	○ ○ ○

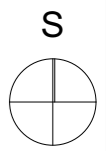

<b>PROJEKTANT</b> URBANIZAM I PROJEKTOVANJE D.O.O. BAR		<b>INVESTITOR</b> "DANFOR" DOO I RADULOVIĆ MARKO IZ BARA	
<b>NAMJENA OBJEKTA</b> Privremeni montažni objekat - Plažni bar		<b>LOKACIJA</b> Lokacija na kupalištu označenom br. 11C u opštini Bar, KP 4085 KO Kunje, opština Bar, predviđena Programom privremenih objekata u zoni morskog dobra u opštini Bar za period 2019 -2023 godine.	
<b>VODEĆI PROJEKTANT</b>	ANDREA PAJKOVIĆ, SPEC.SCI.ARH.	<b>VRSTA TEHNIČKE DOKUMENTACIJE</b> IDEJNO RJEŠENJE	
<b>ODGOVORNI PROJEKTANT</b>	ANDREA PAJKOVIĆ, SPEC.SCI.ARH.	<b>DIO TEHNIČKE DOKUMENTACIJE</b> ARHITEKTURA	<b>RAZMJERA</b> R-1:350
<b>PROJEKTANT SARADNIK</b>	arh. Gavriilo Vuković, spec.sci. Dino Ličina, b.sc.arch.	<b>PRILOG SITUACIONI PRIKAZ</b>	<b>BR. PRILOGA</b> 1 <b>BR. STRANICE</b> 1
<b>DATUM IZRADE I MJESTO PEČATA</b>	novembar 2019.	<b>DATUM REVIZIJE I MJESTO PEČATA</b>	

LEGENDA	
1	FRIŽIDER
2	PRLJAVE ČAŠE
3	SUDOPERA
1	ČISTE ČAŠE
2	TOČILICA ZA PIVO
3	KAFE APARAT

BRUTO KVADRATURA	10m <sup>2</sup>
------------------	------------------

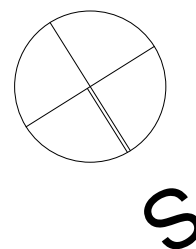
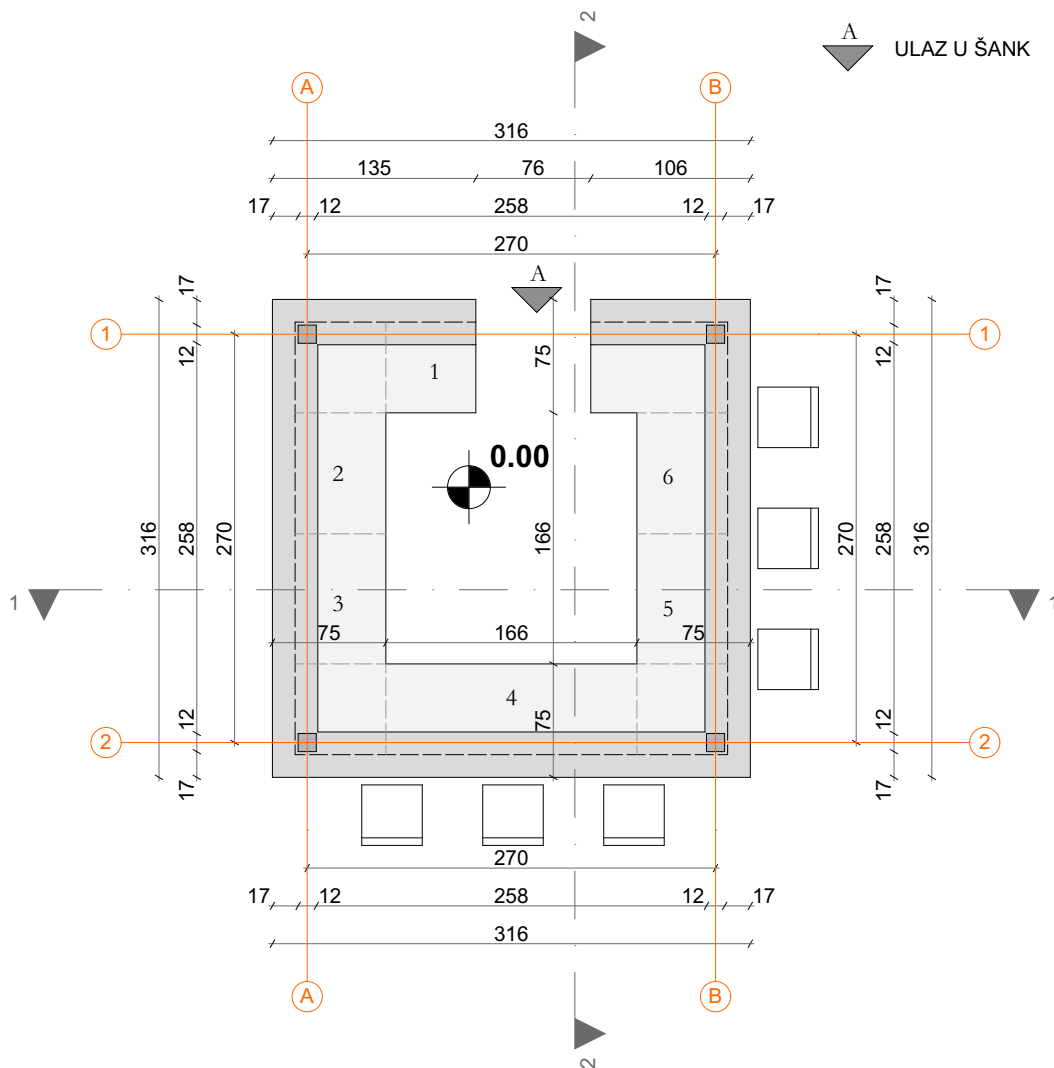

PROJEKTANT		INVESTITOR		
URBANIZAM I PROJEKTOVANJE D.O.O. BAR		"DANFOR" DOO I RADULOVIĆ MARKO IZ BARA		
NAMJENA OBJEKTA Privremeni montažni objekat - Plažni bar		LOKACIJA Lokacija na kupalištu označenom br. 11C u opštini Bar, KP 4085 KO Kunje, opština Bar, predviđena - Programom privremenih objekata u zoni morskog dobra u opštini Bar za period 2019 -2023 godine.		
VODEĆI PROJEKTANT	ANDREA PAJKOVIĆ, SPEC.SCI.ARH.	VRSTA TEHNIČKE DOKUMENTACIJE IDEJNO RJEŠENJE		
ODGOVORNI PROJEKTANT	ANDREA PAJKOVIĆ, SPEC.SCI.ARH.	DIO TEHNIČKE DOKUMENTACIJE ARHITEKTURA	RAZMJERA R-1:50	
PROJEKTANT SARADNIK	arh. Gavriilo Vuković, spec.sci. Dino Ličina, b.sc.arch.	PRILOG OSNOVA PLAŽNOG BARA	BR. PRILOGA 2	BR. STRANICE 1
DATUM IZRADE I MJESTO PEČATA	novembar 2019.	DATUM REVIZIJE I MJESTO PEČATA		

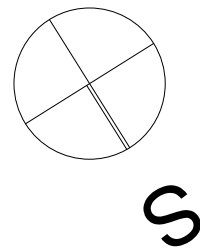
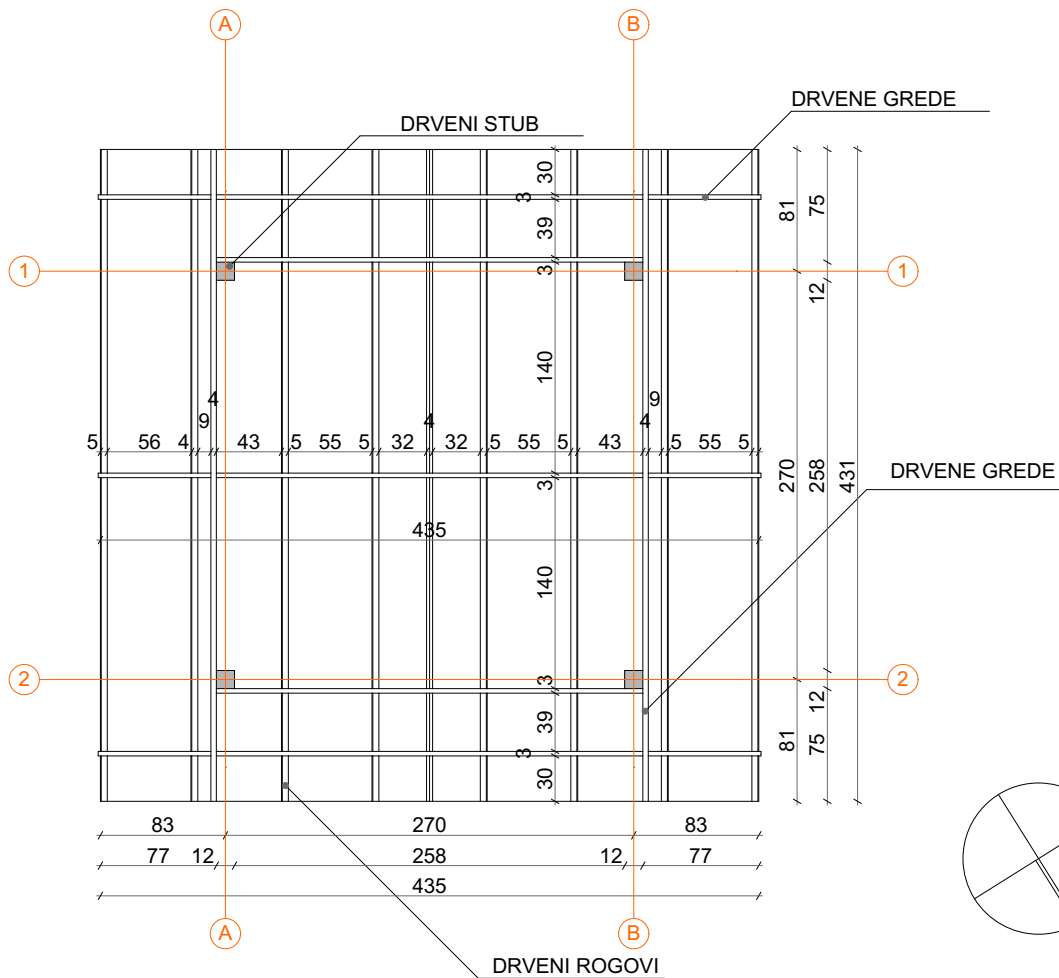

PROJEKTANT		INVESTITOR		
URBANIZAM I PROJEKTOVANJE D.O.O. BAR		"DANFOR" DOO I RADULOVIĆ MARKO IZ BARA		
NAMJENA OBJEKTA Privremeni montažni objekat - Plažni bar		LOKACIJA Lokacija na kupalištu označenom br. 11C u opštini Bar, KP 4085 KO Kunje, opština Bar, predviđena - Programom privremenih objekata u zoni morskog dobra u opštini Bar za period 2019 -2023 godine.		
VODEĆI PROJEKTANT	ANDREA PAJKOVIĆ, SPEC.SCI.ARH.	VRSTA TEHNIČKE DOKUMENTACIJE IDEJNO RJEŠENJE		
ODGOVORNI PROJEKTANT	ANDREA PAJKOVIĆ, SPEC.SCI.ARH.	DIO TEHNIČKE DOKUMENTACIJE ARHITEKTURA	RAZMJERA R-1:50	
PROJEKTANT SARADNIK	arh. Gavriilo Vuković, spec.sci. Dino Ličina, b.sc.arch.	PRILOG OSNOVA KROVNE KONSTRUKCIJE	BR. PRILOGA 2	BR. STRANICE 2
DATUM IZRADE I MJESTO PEČATA	novembar 2019.	DATUM REVIZIJE I MJESTO PEČATA		



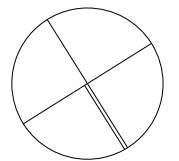
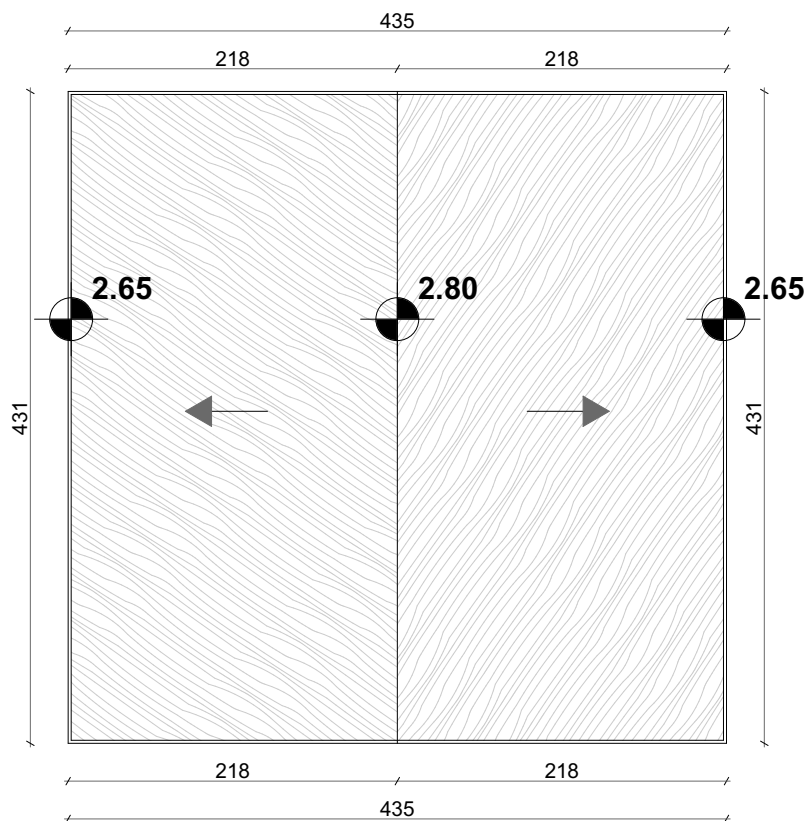

S

<i>PROJEKTANT</i>		<i>INVESTITOR</i>		
URBANIZAM I PROJEKTOVANJE D.O.O. BAR		"DANFOR" DOO I RADULOVIĆ MARKO IZ BARA		
<i>NAMJENA OBJEKTA</i> Privremeni montažni objekat - Plažni bar		<i>LOKACIJA</i> Lokacija na kupalištu označenom br. 11C u opštini Bar, KP 4085 KO Kunje, opština Bar, predviđena - Programom privremenih objekata u zoni morskog dobra u opštini Bar za period 2019 -2023 godine.		
<i>VODEĆI PROJEKTANT</i>	ANDREA PAJKOVIĆ, SPEC.SCI.ARH.	<i>VRSTA TEHNIČKE DOKUMENTACIJE</i> <b>IDEJNO RJEŠENJE</b>		
<i>ODGOVORNI PROJEKTANT</i>	ANDREA PAJKOVIĆ, SPEC.SCI.ARH.	<i>DIO TEHNIČKE DOKUMENTACIJE</i> ARHITEKTURA	<i>RAZMJERA</i> <b>R-1:50</b>	
<i>PROJEKTANT SARADNIK</i>	arh. Gavriilo Vuković, spec.sci. Dino Ličina, b.sc.arch.	<i>PRILOG</i> OSNOVA KROVNE RAVNI	<i>BR. PRILOGA</i> <b>2</b>	<i>BR. STRANICE</i> <b>3</b>
<i>DATUM IZRADE I MJESTO PEČATA</i>	novembar 2019.	<i>DATUM REVIZIJE I MJESTO PEČATA</i>		

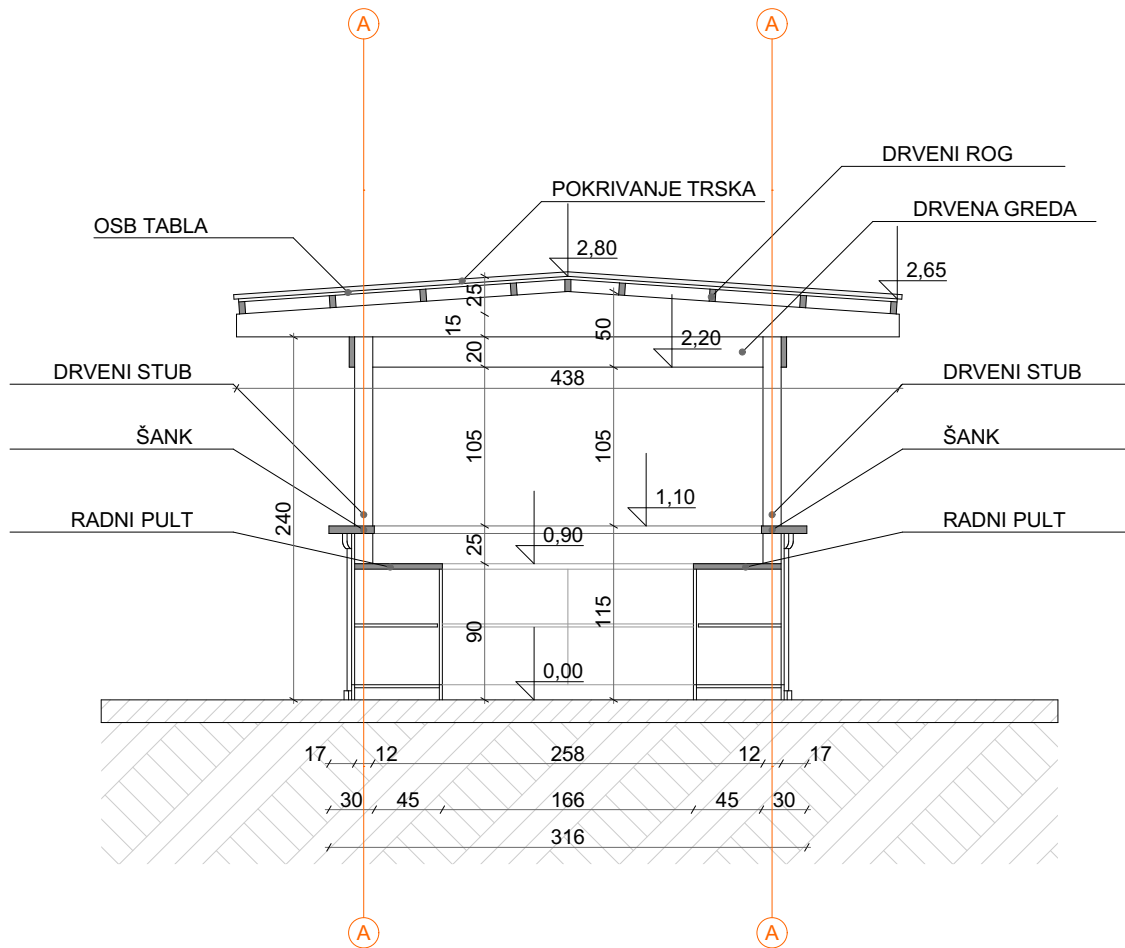

PROJEKTANT		INVESTITOR		
URBANIZAM I PROJEKTOVANJE D.O.O. BAR		"DANFOR" DOO I RADULOVIĆ MARKO IZ BARA		
NAMJENA OBJEKTA Privremeni montažni objekat - Plažni bar		LOKACIJA Lokacija na kupalištu označenom br. 11C u opštini Bar, KP 4085 KO Kunje, opština Bar, predviđena - Programom privremenih objekata u zoni morskog dobra u opštini Bar za period 2019 -2023 godine.		
VODEĆI PROJEKTANT	ANDREA PAJKOVIĆ, SPEC.SCI.ARH.	VRSTA TEHNIČKE DOKUMENTACIJE IDEJNO RJEŠENJE		
ODGOVORNI PROJEKTANT	ANDREA PAJKOVIĆ, SPEC.SCI.ARH.	DIO TEHNIČKE DOKUMENTACIJE ARHITEKTURA	RAZMJERA R-1:50	
PROJEKTANT SARADNIK	arh. Gavriilo Vuković, spec.sci. Dino Ličina, b.sc.arch.	PRILOG PRESJEK 1-1	BR. PRILOGA 3	BR. STRANICE 1
DATUM IZRADE I MJESTO PEČATA	novembar 2019.	DATUM REVIZIJE I MJESTO PEČATA		

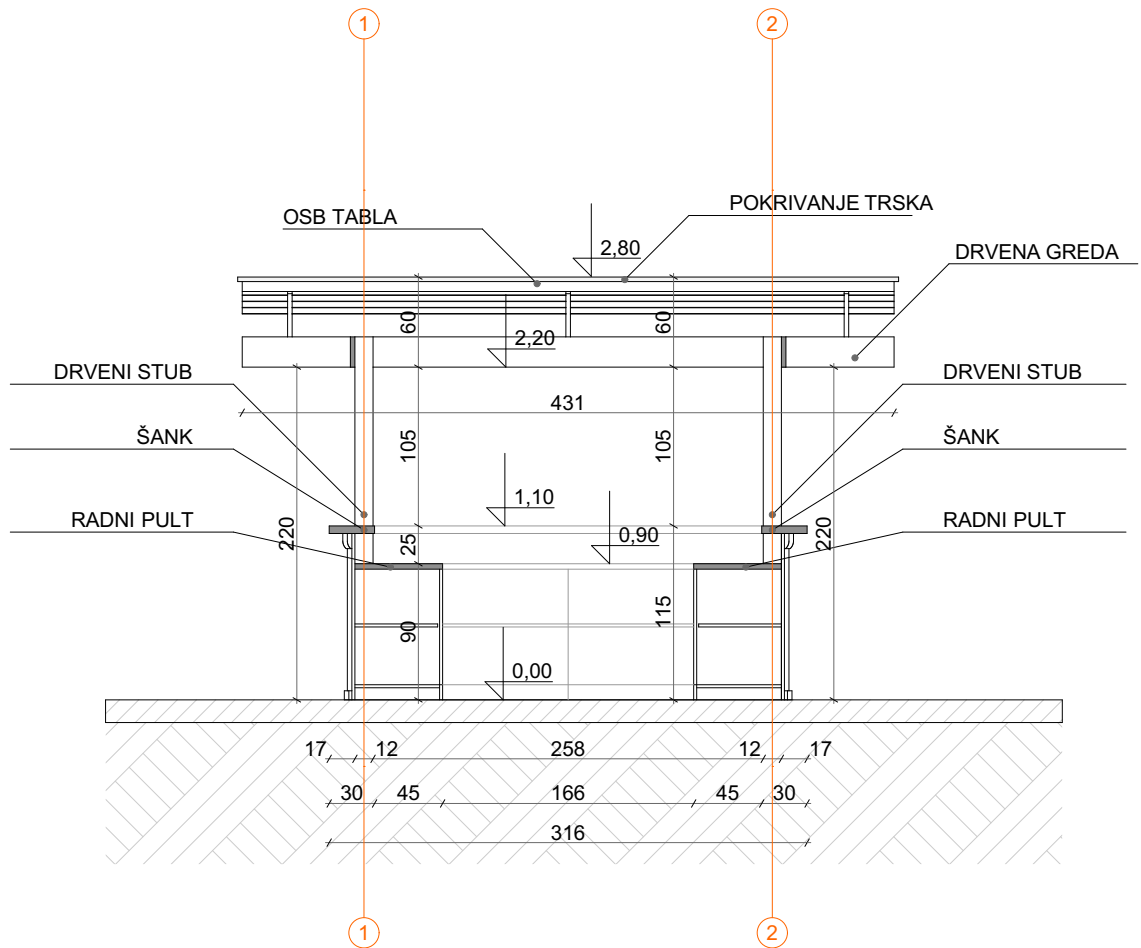

PROJEKTANT		INVESTITOR		
URBANIZAM I PROJEKTOVANJE D.O.O. BAR		"DANFOR" DOO I RADULOVIĆ MARKO IZ BARA		
NAMJENA OBJEKTA Privremeni montažni objekat - Plažni bar		LOKACIJA Lokacija na kupalištu označenom br. 11C u opštini Bar, KP 4085 KO Kunje, opština Bar, predviđena - Programom privremenih objekata u zoni morskog dobra u opštini Bar za period 2019 -2023 godine.		
VODEĆI PROJEKTANT	ANDREA PAJKOVIĆ, SPEC.SCI.ARH.	VRSTA TEHNIČKE DOKUMENTACIJE IDEJNO RJEŠENJE		
ODGOVORNI PROJEKTANT	ANDREA PAJKOVIĆ, SPEC.SCI.ARH.	DIO TEHNIČKE DOKUMENTACIJE ARHITEKTURA	RAZMJERA R-1:50	
PROJEKTANT SARADNIK	arh. Gavriilo Vuković, spec.sci. Dino Ličina, b.sc.arch.	PRILOG PRESJEK 2-2	BR. PRILOGA 3	BR. STRANICE 2
DATUM IZRADE I MJESTO PEČATA	novembar 2019.	DATUM REVIZIJE I MJESTO PEČATA		

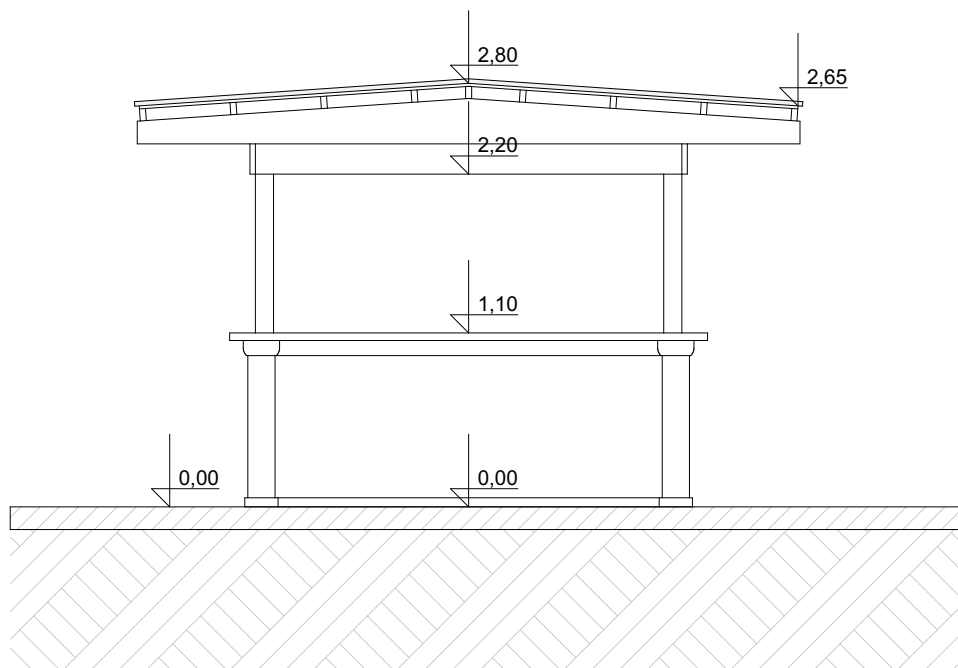

PROJEKTANT  <b>URBANIZAM I PROJEKTOVANJE D.O.O. BAR</b>		INVESTITOR  <b>"DANFOR" DOO I RADULOVIĆ MARKO IZ BARA</b>		
NAMJENA OBJEKTA Privremeni montažni objekat - Plažni bar		LOKACIJA Lokacija na kupalištu označenom br. 11C u opštini Bar, KP 4085 KO Kunje, opština Bar, predviđena - Programom privremenih objekata u zoni morskog dobra u opštini Bar za period 2019 -2023 godine.		
VODEĆI PROJEKTANT	ANDREA PAJKOVIĆ, SPEC.SCI.ARH.	VRSTA TEHNIČKE DOKUMENTACIJE <b>IDEJNO RJEŠENJE</b>		
ODGOVORNI PROJEKTANT	ANDREA PAJKOVIĆ, SPEC.SCI.ARH.	DIO TEHNIČKE DOKUMENTACIJE ARHITEKTURA	RAZMJERA <b>R-1:50</b>	
PROJEKTANT SARADNIK	arh. Gavriilo Vuković, spec.sci. Dino Ličina, b.sc.arch.	PRILOG IZGLLED 1	BR. PRILOGA <b>4</b>	BR. STRANICE <b>1</b>
DATUM IZRADE I MJESTO PEČATA	novembar 2019.	DATUM REVIZIJE I MJESTO PEČATA		

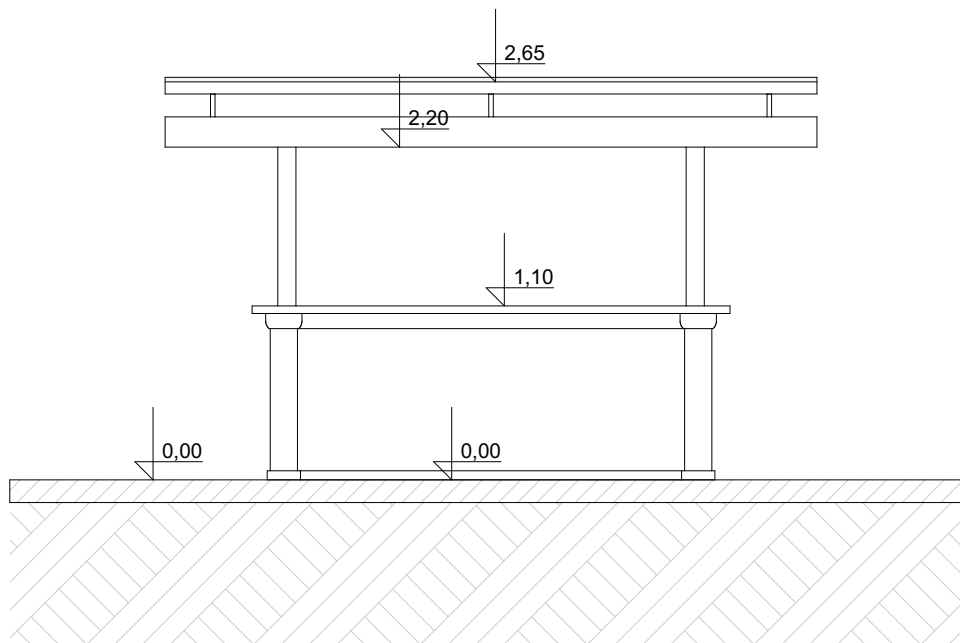

PROJEKTANT  <b>URBANIZAM I PROJEKTOVANJE D.O.O. BAR</b>		INVESTITOR  <b>"DANFOR" DOO I RADULOVIĆ MARKO IZ BARA</b>		
NAMJENA OBJEKTA Privremeni montažni objekat - Plažni bar		LOKACIJA Lokacija na kupalištu označenom br. 11C u opštini Bar, KP 4085 KO Kunje, opština Bar, predviđena - Programom privremenih objekata u zoni morskog dobra u opštini Bar za period 2019 -2023 godine.		
VODEĆI PROJEKTANT	ANDREA PAJKOVIĆ, SPEC.SCI.ARH.	VRSTA TEHNIČKE DOKUMENTACIJE <b>IDEJNO RJEŠENJE</b>		
ODGOVORNI PROJEKTANT	ANDREA PAJKOVIĆ, SPEC.SCI.ARH.	DIO TEHNIČKE DOKUMENTACIJE ARHITEKTURA	RAZMJERA <b>R-1:50</b>	
PROJEKTANT SARADNIK	arh. Gavriilo Vuković, spec.sci. Dino Ličina, b.sc.arch.	PRILOG IZGLLED 2	BR. PRILOGA <b>4</b>	BR. STRANICE <b>2</b>
DATUM IZRADE I MJESTO PEČATA	novembar 2019.	DATUM REVIZIJE I MJESTO PEČATA		

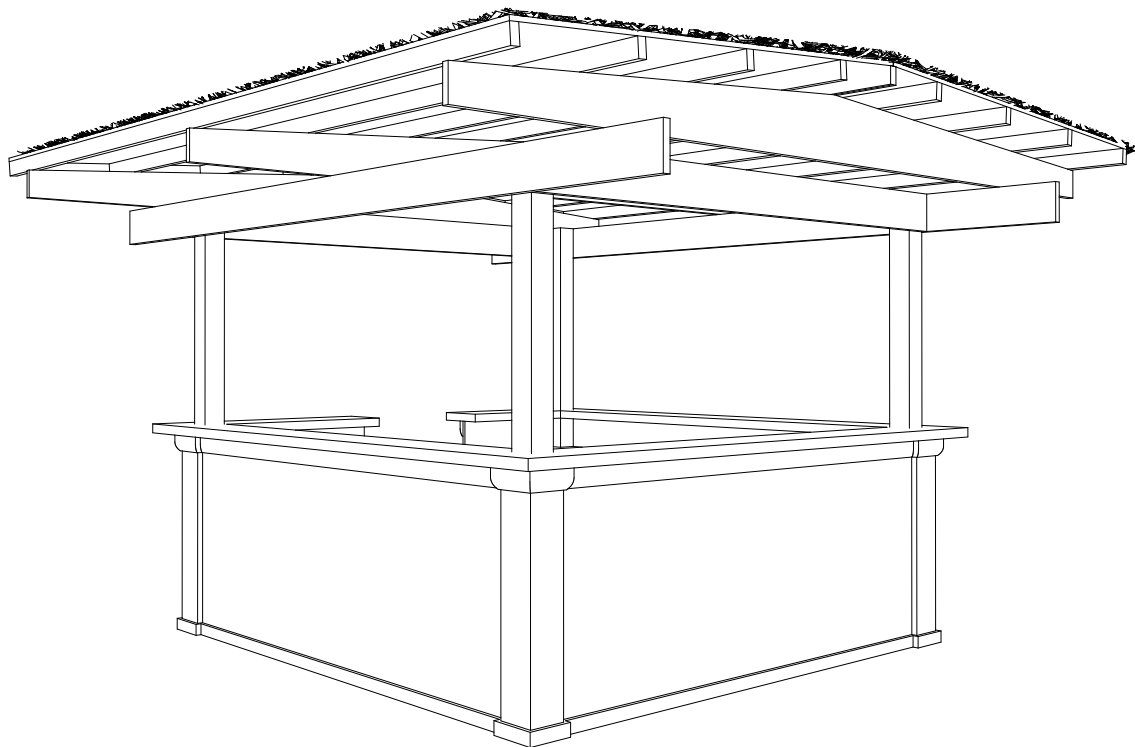

<i>PROJEKTANT</i>		<i>INVESTITOR</i>		
URBANIZAM I PROJEKTOVANJE D.O.O. BAR		"DANFOR" DOO I RADULOVIĆ MARKO IZ BARA		
<i>NAMJENA OBJEKTA</i> Privremeni montažni objekat - Plažni bar		<i>LOKACIJA</i> Lokacija na kupalištu označenom br. 11C u opštini Bar, KP 4085 KO Kunje, opština Bar, predviđena - Programom privremenih objekata u zoni morskog dobra u opštini Bar za period 2019 -2023 godine.		
<i>VOĐEĆI PROJEKTANT</i>	ANDREA PAJKOVIĆ, SPEC.SCI.ARH.	<i>VRSTA TEHNIČKE DOKUMENTACIJE</i>		
<i>ODGOVORNI PROJEKTANT</i>	ANDREA PAJKOVIĆ, SPEC.SCI.ARH.	IDEJNO RJEŠENJE		<i>RAZMJERA</i>
<i>PROJEKTANT SARADNIK</i>	arh. Gavriilo Vuković, spec.sci. Dino Ličina, b.sc.arch.	<i>PRILOG</i> AKSONOMETRIJSKI PRIKAZ	<i>BR. PRILOGA</i> 5	<i>BR. STRANICE</i> 1
<i>DATUM IZRADE I MJESTO PEČATA</i>	novembar 2019.	<i>DATUM REVIZIJE I MJESTO PEČATA</i>		



<i>PROJEKTANT</i>		<i>INVESTITOR</i>		
URBANIZAM I PROJEKTOVANJE D.O.O. BAR		"DANFOR" DOO I RADULOVIĆ MARKO IZ BARA		
<i>NAMJENA OBJEKTA</i> Privremeni montažni objekat - Plažni bar		<i>LOKACIJA</i> Lokacija na kupalištu označenom br. 11C u opštini Bar, KP 4085 KO Kunje, opština Bar, predviđena - Programom privremenih objekata u zoni morskog dobra u opštini Bar za period 2019 -2023 godine.		
<i>VODEĆI PROJEKTANT</i>	ANDREA PAJKOVIĆ, SPEC.SCI.ARH.	<i>VRSTA TEHNIČKE DOKUMENTACIJE</i> <b>IDEJNO RJEŠENJE</b>		
<i>ODGOVORNI PROJEKTANT</i>	ANDREA PAJKOVIĆ, SPEC.SCI.ARH.	<i>DIO TEHNIČKE DOKUMENTACIJE</i> ARHITEKTURA	<i>RAZMJERA</i>	
<i>PROJEKTANT SARADNIK</i>	arh. Gavriilo Vuković, spec.sci. Dino Ličina,b.sc.arch.	<i>PRILOG</i> 3D MONTAŽA	<i>BR. PRILOGA</i> <b>5</b>	<i>BR. STRANICE</i> <b>2</b>
<i>DATUM IZRADE I MJESTO PEČATA</i>	novembar 2019.	<i>DATUM REVIZIJE I MJESTO PEČATA</i>		



<i>PROJEKTANT</i>		<i>INVESTITOR</i>		
URBANIZAM I PROJEKTOVANJE D.O.O. BAR		"DANFOR" DOO I RADULOVIĆ MARKO IZ BARA		
<i>NAMJENA OBJEKTA</i> Privremeni montažni objekat - Plažni bar		<i>LOKACIJA</i> Lokacija na kupalištu označenom br. 11C u opštini Bar, KP 4085 KO Kunje, opština Bar, predviđena - Programom privremenih objekata u zoni morskog dobra u opštini Bar za period 2019 -2023 godine.		
<i>VODEĆI PROJEKTANT</i>	ANDREA PAJKOVIĆ, SPEC.SCI.ARH.	<i>VRSTA TEHNIČKE DOKUMENTACIJE</i> IDEJNO RJEŠENJE		
<i>ODGOVORNI PROJEKTANT</i>	ANDREA PAJKOVIĆ, SPEC.SCI.ARH.	<i>DIO TEHNIČKE DOKUMENTACIJE</i> ARHITEKTURA	<i>RAZMJERA</i>	
<i>PROJEKTANT SARADNIK</i>	arh. Gavriilo Vuković, spec.sci. Dino Ličina,b.sc.arch.	<i>PRILOG</i> 3D MONTAŽA	<i>BR. PRILOGA</i> 4	<i>BR. STRANICE</i> 3
<i>DATUM IZRADE I MJESTO PEČATA</i>	novembar 2019.	<i>DATUM REVIZIJE I MJESTO PEČATA</i>		