

OBRAZAC 1

--	--

INVESTITOR ¹

Borović Dragica

OBJEKAT²

Privremeni objekat: Štand - prodaja suvenira

LOKACIJA³

6.9, 6456, KO Novi Bar, Opština Bar

VRSTA TEHNIČKE
DOKUMENTACIJE⁴

Idejno rješenje

PRIVREDNO DRUŠTVO⁵

"B4 Projekt" d.o.o., Bar

ODGOVORNO LICE ⁶

Boris Vukadin, dipl. inž.arh.

VODEĆI PROJEKTANT ⁷

Boris Vukadin, dipl. inž.arh. br. licence: 03-2138/3

¹ Naziv/ime investitora

² Naziv objekta koji se gradi

³ Mjesto gradnje, planski dokument, urbanistička parcela, katastarska parcela

⁴ Idejno rješenje, idejni projekat, glavni projekat odnosno projekat održavanja

⁵ Naziv privrednog društva, pravnog lica odnosno preduzetnika, adresa ime odgovornog lica

⁶ Ime odgovornog lica u privrednom društvu, pravnom licu odnosno ime preduzetnika

⁷ Ime vodećeg projektanta, broj licence i potpis

SADRŽAJ



SADRŽAJ:

IDEJNO RJEŠENJE ARHITEKTURE

TEHNIČKI OPIS

GRAFIČKA DOKUMENTACIJA

UGOVOR

Bar, Oktobar 2019. godine

UGOVOR

za izradu IDEJNOG RJEŠENJA za postavljanje privremenog objekta: Štand – prodaja suvenira, na lokaciji označenoj br. 6.9, 6456, KO Novi Bar, Opština Bar
Bar
između:

1. „b4 PROJEKT“, d.o.o., Bar, Ulica Bulevar revolucije b4, 85000, Bar,
Koga zastupa Boris Vukadin, dipl.ing.arh.

i

2. Borović Dragica (u daljem tekstu Investitor)

PREDMET UGOVORA

Član 1.

Predmet ugovora je izrada IDEJNOG RJEŠENJA za postavljanje privremenog objekta: Štand – prodaja suvenira, na lokaciji označenoj br. 6.9, 6456, KO Novi Bar, Opština Bar.

Tehnička dokumentacija de se raditi u skladu sa odredbama Zakona o uređenju prostora i izgradnji obekata (Sl. list CG br. 51/08), Izmjenama i dopunama Zakona o uređenju prostora i izgradnji objekata (Sl. list CG br. 40/10, 34/11, 47/11, 35/13, 39/13), Zakona o planiranju prostora i izgradnji objekata (“Službeni list Crne Gore”, br. 064/17 od 06.10.2017) i Pravilnikom o načinu izrade, razmjeri i bližoj sadržini tehničke dokumentacije.

Član 2.

Projektant garantuje da posao iz predmeta ovog ugovora izradi u svemu prema odredbama Zakona o planiranju prostora i izgradnji objekata (“Službeni list Crne Gore”, br. 064/17 od 06.10.2017), Pravilnika o načinu izrade, razmjeri i bližoj sadržini tehničke dokumentacije, normativima i standardima koji se primjenjuju prilikom izrade tehničke dokumentacije predmetne vrste, kao i sa ponudom projektanta koja je prethodila ovom Ugovoru.

Tehnička dokumentacija IDEJNOG RJEŠENJA, shodno dostavljenoj ponudi, sadrži sljedede faze:

IDEJNOG RJEŠENJA ARHITEKTURE

Član 3.

Projektant se obavezuje da tehničku dokumentaciju uradi kvalitetno i na vrijeme, poštujući savremena dostignuda tehnologije. Takođe se obavezuje da u okviru ugovorene cijene preda Investitoru predmetnu dokumentaciju iz člana 1. ovog Ugovora u 3 (tri) primjerka u analognoj formi i 7 (sedam) primjeraka u digitalnoj formi.

Član 4.

Rok za izradu IDEJNOG RJEŠENJA je 45 dana od dana potpisivanja ugovora za izradu tehničke dokumentacije.

Član 5.

U slučaju da projektant neopravdano kasni sa predajom ugovorene dokumentacije više od 7 dana investitor stiče pravo da uz predhodno obavještenje projektanta jednostavno raskine ugovor i angažuje drugog projektanta.

Član 6.

Investitor i projektant su saglasni da de se na sve što nije predviđeno odredbama ovog ugovora primjenjivati odredbe zakona o obligacionim odnosima.

Član 7.

U slučaju spora po odredbama ovog ugovora nadležan je privredni sud u Podgorici.

Ovaj ugovor je sačinjen u 4(četiri) istovjetna primjerka od kojih svaka ugovorna strana zadržava po 2 primjerka.

PROJEKTANT:

“b4 PROJEKT” d.o.o. Bar

arh. Boris Vukadin, dipl.ing.
(izvršni direktor)

INVESTITOR:

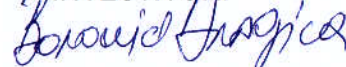

Broj, 0207-2600/3

Budva, 18.06.2019. god.

Na osnovu člana 7 i 8 Zakona o morskom dobru ("Sl. list RCG", br. 14/92, 27/94 i „Sl.list CG“, br. 51/08, 21/09, 73/10 i 40/10), člana 2 i 6 Odluke o uslovima, vremenu korišćenja i visini naknade za korišćenje morskog dobra ("Službeni list RCG", br. 27/92), saglasno Izmjenama i dopunama Programa privremenih objekata u zoni morskog dobra za period 2019 – 2023. god. za opštinu Bar koje je donijelo Ministarstvo održivog razvoja i turizma broj 101-10/350 od 30.04.2019. god.

- **JAVNO PREDUZEĆE ZA UPRAVLJANJE MORSKIM DOBROM CRNE GORE** sa sjedištem u Budvi, koga zastupa i predstavlja direktor Predrag Jelušić dipl.ekonomista (u daljem tekstu: **JAVNO PREDUZEĆE**) i
- **BOROVIĆ DRAGICA iz Bara, Ulica 24 Novembra 16A/51, (JMBG 1008962225025)** (u daljem tekstu: **KORISNIK**),

Uvažavajući:

- Da je **JAVNO PREDUZEĆE** za upravljanje morskim dobrom, u cilju realizacije Izmjena i dopuna Programa privremenih objekata u zoni morskog dobra za period 2019 – 2023. broj 101-10/350 od 30.04.2019. god. saglasno Odluci Upravnog odbora o davanju u zakup/na korišćenje dijelova morskog dobra prema Programu privremenih objekata u zoni morskog dobra i Atlasu crnogorskih plaža i kupališta, broj: 0203-388/7 od 28.01.2019.god. na koju je Vlada Crne Gore dala saglasnost Zaključkom broj: 07-263 od 07.02.2019.god, objavilo Javni poziv za javno nadmetanje za zakup zemljišta u državnoj svojini za postavljanje privremenih objekata u zoni morskog dobra u opštinama Bar i Ulcinj, prema Izmjenama i dopunama Programa privremenih objekata u zoni morskog dobra za period 2019-2023.godine, broj: 0207- 2310/1 od 29.05.2019. god. i Amandman I broj: 2310/2 od 05.06.2019. godine u dnevnom listu "Pobjeda" i na web-sajtu Javnog preduzeća;
- Da je komisija za aukciju imenovana rješenjem broj 0207-2310/3 od 17.06.2019, za lokaciju označenu brojem 6.9 u Izmjenama i dopunama Programa privremenih objekata u zoni morskog dobra za period 2019 – 2023. godine kao najuspješniju ponudu izabrala ponudu ponuđača **BOROVIĆ DRAGICE iz Bara** zavedenu pod brojem: 0207-2600/1 od 13.06.2019. godine;
- Izjavu **BOROVIĆ DRAGICA iz Bara** zavedenu pod brojem broj 0207-2600/2 od 17.06.2019. da prihvata platiti izlicitiranu cijenu i zaključiti Ugovor o korišćenju morskog dobra za lokaciju označenu brojem 6.9

UGOVOR O KORIŠĆENJU MORSKOG DOBRA

PREDMET UGOVORA

Član 1.

JAVNO PREDUZEĆE u svojstvu pravnog lica ovlaštenog da u ime i za račun Crne Gore upravlja morskim dobrom Crne Gore i **BOROVIĆ DRAGICA iz Bara** kao zainteresovani korisnik, ovim Ugovorom uređuju međusobna prava i obaveze vezane za korišćenje privremene lokacije u zoni morskog dobra predviđene Programom privremenih objekata u zoni morskog dobra u Opštini Bar za period 2019 – 2023. god.

OPIS MORSKOG DOBRA

Član 2.

PREDMET ovog Ugovora je korišćenje dijela morskog dobra - **1.16**. Privremena lokacija za štand za prodaju suvenira, u Baru, na dijelu kat. parcele 6456 K.O. Novi Bar, lokacija označena brojem **6.9** u Izmjenama i dopunama programa privremenih objekata u zoni morskog dobra za Opštinu Bar, površine 4m²

NAMJENA MORSKOG DOBRA

Član 3.

Ugovorne strane su saglasne da se na lokaciji iz člana 2 ovog Ugovora postavi štand za prodaju suvenira, **objekat površine P=4m²** prema Urbanističko tehničkim uslovima i tehničkoj dokumentaciji izrađenoj u skladu sa urbanističkim uslovima iz programa i tehničkim uslovima pribavljenim od organa za tehničke uslove.

Privremeni objekat obavlja sezonski, od dana zaključenja ugovora 17.06.2019. do 31.10.2019. godine.

ZAŠTITA ŽIVOTNE SREDINE

Član 4.

Korisnik je dužan da morsko dobro koje je predmet ovog Ugovora koristi i uživa na način i u skladu sa svim pozitivno pravnim propisima koji uređuju zaštitu životne sredine, posebno zaštite mora.

Djelatnosti koje Korisnik bude obavljao na predmetnom morskome dobru ni na koji način ne smije ugožavati životnu sredinu, obalu i more.

TRAJANJE UGOVORA

Član 5.

Ovaj Ugovor se zaključuje za period od dana zaključenja ugovora 18.06.2019. god. do 31.10.2019. godine, uz mogućnost godišnjeg produženja za period od 4 (četiri) godine, odnosno do 31.10.2023.god. pod uslovom da je korisnik/zakupac izvršio obaveze predviđene ovim ugovorom, da ugovor nije jednostrano ili sporazumno raskinut ili u slučaju da je pokrenut sudski spor između Javnog preduzeća i Korisnika/Zakupca zbog neispunjenja ugovorom preuzetih obaveza.

Ukoliko tokom trajanja ugovora dođe do privođenja prostora trajnoj namjeni, ili se pristupi realizaciji planske dokumentacije koja isključuje korišćenje lokacije saglasno ovom ugovoru, ugovor se neće obnavljati i Korisnik nema pravo da traži povraćaj do tada uložениh sredstava.

NAKNADA

Član 6.

Korisnik morskog dobra je saglasan da tokom trajanja ovog Ugovora plaća Javnom preduzeću godišnju naknadu za korišćenje/zakup morskog dobra.

Godišnja naknada za tekuću 2019. godinu za korišćenje privremene lokacije za ugostiteljski objekat sa terasom, utvrđena je u visini od 3.450,00 € Eur (trihiljadečetiristotinepedeseteura) koja se uvećava za iznos PDV-a.

Korisnik je dužan da ukupan iznos naknade za 2019.god. plati u cjelosti u momentu zaključenja ovog ugovora prema dostavljenoj fakturi, uplatom na račun br: 820-41114-03 sa obavezanim upisom

poreskog identifikacionog broja poreskog obveznika (**JMBG 1008962225025**) i šifrom opštine Bar 809.

U slučaju kašnjenja plaćanja ugovorene naknade KORISNIK je dužan da plaća zakonsku zateznu kamatu

OBAVEZE KORISNIKA

Član 7.

KORISNIK preuzima obavezu da dio morskog dobra privede namjeni saglasno Programu privremenih objekata u zoni morskog dobra za opštinu Ulcinj za period 2019-2023 god. što podrazumijeva:

- **izradu tehničke dokumentacije saglasno Urbanističko-tehničkim uslovima iz Programa koje izdaje Javno preduzeće i tehničkim uslovima za priključenje na infrastrukturu pribavljenim od organa za tehničke uslove,**
- **saglasnost glavnog gradskog arhitekta u pogledu spoljnog izgleda privremenog objekta,**
- **obavezu podnošenja prijave sa dokumentacijom Direktoratu za inspekcijski nadzor i licenciranje 15 dana prije postavljanja privremenog objekta,**
- **postavljanje privremenog objekta na osnovu prijave i dokumentacije propisane članom 117 Zakona i planiranju prostora i izgradnji objekata, uključujući i infrastrukturno opremanje lokacije.**

Sve pripremne radove i radove na uređenju morskog dobra Korisnik je dužan da izvede u skladu sa tehničkom dokumentacijom, poštujući odobrenja i uputstva ovlašćenog nadzornog organa, opštinske propise o komunalnom redu i druge važeće propise.

Radovi se izvode na osnovu tehničke dokumentacije i pribavljenih mišljenja, saglasnosti i dozvola izdatih u procedurama u svemu saglasno Zakonu i planiranju prostora i izgradnji objekata, Zakonu o vodama i Zakonu o procjeni uticaja na životnu sredinu.

KORISNIK je obavezan da organizuje radove na način koji neće dovesti do oštećenja prilaznih staza i okolnog terena, odnosno ukoliko do ovih oštećenja dođe dužan je da o svom trošku otkloni oštećenja i vrati prostor u pređašnje stanje.

Član 8.

KORISNIK morskog dobra obavezuje se:

- da na lokaciji otpočne sa obavljanjem djelatnosti nakon što pribavi odobrenje za rad od nadležnog organa uprave, da djelatnost obavlja poštujući registraciju, odobrenje za rad i opštinsku odluku o javnom redu i miru;
- da zaključi ugovor o odvozu smeća sa lokalnim Komunalnim preduzećem i redovno plaća troškove po ovom osnovu;
- da na propisan način izvrši komunalno i infrastrukturno opremanje lokacije uz prethodno pribavljanje potrebnih saglasnosti za priključivanje od organa za tehničke uslove (voda, električna energija, telefonske instalacije i dr.), kao i da tom trajanja ugovora u skladu sa propisima snosi troškove i redovno plaća usluge po tom osnovu nadležnim upravljačima infrastrukturnih sistema;
- da obezbijedi redovno i uredno čišćenje lokacije tokom trajanja ugovora, čišćenje i održavanje objekta, obezbijedi redovno uklanjanje i odvoz smeća, izvrši nabavku potrebnog broja kanti za otpatke i obezbijedi poštovanje propisa iz komunalne oblasti;

**IZVODI IZ CENTRALNOG REGISTRA PRIVREDNIH
SUBJEKATA**



IZVOD IZ CENTRALNOG REGISTRA PRIVREDNIH SUBJEKATA PORESKE UPRAVE

Registarski broj 5 - 0711837 / 001
PIB: 03018962

Datum registracije: 20.11.2014.

DRUŠTVO SA OGRANIČENOM ODGOVORNOŠĆU " b 4 PROJEKT" - BAR

Broj važeće registracije: /001

Skraćeni naziv: b 4 PROJEKT
Telefon:
eMail:
Datum zaključivanja ugovora: 18.11.2014.
Datum donošenja Statuta: 18.11.2014.
Adresa glavnog mjesta poslovanja:
Adresa za prijem službene pošte: BULEVAR REVOLUCIJE B-4 BAR
Adresa sjedišta: BULEVAR REVOLUCIJE B-4 BAR
Pretežna djelatnost: 7111 Arhitektonska djelatnost
Obavljanje spoljno-trgovinskog poslovanja: NE
Oblik svojine: Privatna
Porijeklo kapitala: Strani
Upisani kapital: 1,00Euro (Novčani 1,00Euro, nenovčani 0,00Euro)

OSNIVAČI:

BORIS VUKADIN A1279552

Uloga: Osnivač

Udio: 100% Adresa: FOČA BOSNA I HERCEGOVINA

LICA U DRUŠTVU:

BORIS VUKADIN A1279552

Adresa: FOČA BOSNA I HERCEGOVINA

Uloga: Izvršni direktor

Ovlašćenja u prometu: Neograničeno ()

Ovlašćen da djeluje: POJEDINAČNO ()

Izdato: 04.05.2015 godine u 10:58h



 Načelnik

Milo Paunović

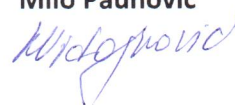

LICENCE PRIVREDNIH DRUŠTVA



CRNA GORA

MINISTARSTVO ODRŽIVOG RAZVOJA
I TURIZMA

DIREKTORAT ZA INSPEKCIJSKI NADZOR I
LICENCIRANJE

Direkcija za licenciranje

Broj: UPI 107/7-3844/2

Podgorica, 06.11..2018. godine

»b4 PROJECT« D.O.O.

BAR
Bulevar revolucije br.4

U prilogu ovog dopisa, dostavlja Vam se rješenje, broj i datum gornji.

OVLAŠĆENO/SLUŽBENO TIJE

Nikola Petrović

PODGORICA

MINISTARSTVO ODRŽIVOG RAZVOJA I TURIZMA
DIREKTORAT ZA INSPEKCIJSKI NADZOR
I LICENCIRANJE

Direkcija za licenciranje

Broj: UPI 107/7-3844/2

Podgorica, 06.11.2018. godine

Ministarstvo održivog razvoja i turizma, rješavajući po zahtjevu »b4 PROJECT» d.o.o. iz Bara, za izdavanje licence projektanta i izvođača radova, na osnovu člana 135 st. 1 i 2 Zakona o planiranju prostora i izgradnji objekata ("Službeni list Crne Gore " br. 64/17) i člana 46 stav 1 Zakona o upravnom postupku ("Službeni list Crne Gore " br. 56/14, 20/15, 40/16 i 37/17), donosi

R J E Š E N J E

1. IZDAJE SE » b4 PROJECT » D.O.O. BAR, LICENCA projektanta i izvođača radova.
2. Ova Licenca se izdaje na 5 (pet) godina.

O b r a z l o ž e n j e

Aktom, br.UPI 107/7-3844/1 od 29.10.2018. godine »b4 PROJECT» D.o.o, BAR obratilo se ovom ministarstvu zahtjevom za izdavanje licence projektanta i izvođača radova.

Uz zahtjev imenovano privredno društvo, dostavilo je ovom ministarstvu sledeće dokaze:

Rješenje Ministarstva održivog razvoja i turizma, broj UPI 107/7-3547/2/2 od 28.09.2018. godine, kojim je Vukadin Borisu, dipl.inž.arhitekture-smjer arhitektura iz Bara, izdata licenca ovlašćenog inženjera za obavljanje djelatnosti izrade tehničke dokumentacije i građenje objekta. Ugovor o radu, zaključen između poslodavca »b4 PROJECT» D.O.O.iz Bara i Vukadin Borisa, dipl.inž.arhitekture-smjer arhitektura iz Bara, kao zaposlenog, gdje je u čl. 1 i 2. Ugovora, imenovani zasnovao radni odnos u navedeno privredno društvo na neodređeno vrijeme, na radno mjesto: Izvršni direktor, počev od 01.01.2015. godine; Izvod iz Centralnog Registra Privrednih subjekata Poreske uprave za imenovano privredno društvo, Registarski broj: 50711837 sa šifrom pretežne djelatnosti: 7111:Arhitektonska djelatnost.

Ministarstvo održivog razvoja i turizma, razmotrilo je podnijeti zahtjev pa je odlučilo kao u dispozitivu ovog rješenja, a ovo sa sledećih razloga:

Naime, članom 122 stav 1 Zakona o planiranju prostora i izgradnji objekata («Službeni list Crne Gore » br. 64/17), propisano je da privredno društvo koje izrađuje tehničku dokumentaciju (projektant), odnosno privredno društvo koje gradi objekat (izvođač radova), dužno je da za obavljanje djelatnosti izrade tehničke dokumentacije dijela tehničke dokumentacije, odnosno građenje ili izvođenje pojedinih radova ovlašćeni inženjer može da bude fizičko lice koje obavlja poslove izrade tehničke dokumentacije

odnosno građenje ili izvođenje pojedinih vrsta radova na građenju objekta, ima najmanje jednog zaposlenog ovlašćenog inženjera po vrsti projekta, koji izrađuje i to: arhitektonski, građevinski, elektrotehnički i mašinski projekat, odnosno vrsti radova koje izvodi na osnovu tih projekata. Stavom 2 istog člana Zakona, propisano je da obavljanje pojedinih poslova iz stava 1 ovog člana, projektant, odnosno izvođač radova može da obezbijedi na osnovu zaključenog ugovora sa drugim privrednim društvom koje ima zaposlenog ovlašćenog inženjera za određenu vrstu projekta, odnosno radova.

Članom 3 stav 1 tačka 3 Pravilnika o načinu i postupku izdavanja, mirovanja licence i načinu vođenja registara licenci („ Službeni list Crne Gore „ br. 79/17), utvrđene su vrste licenci, a između ostalih i licenca projektanta i izvođača radova, koja se izdaje privrednom društvu za obavljanje djelatnosti izrade tehničke dokumentacije i građenje objekta.

Članom 5 stav 1 tač. 1-2. Pravilnika, utvrđeno je da se u postupku izdavanja licence projektanta, odnosno izvođača radova, provjerava: 1) da li podnosilac zahtjeva u radnom odnosu ima zaposlenog ovlašćenog inženjera i licencu ovlašćenog inženjera.

Članom 137 stav 2 Zakona, propisano je da se licenca za privredno društvo, izdaje se na pet godina.

Rješavajući po predmetnom zahtjevu, a na osnovu uvida u dostavljene dokaze, ovo ministarstvo nalazi, da su se u konkretnoj pravnoj stvari stekli uslovi za primjenu čl. 122 stav 1 i 135 stav 2 Zakona o planiranju prostora i izgradnji objekata, a u vezi čl 3 stav 1 tač. 1 i čl. 4 Pravilnika o načinu i postupku izdavanja, mirovanja licence i načinu vođenja registara licenci.

Saglasno izloženom, riješeno je kao u dispozitivu ovog rješenja.

PRAVNA POUKA: Protiv ovog rješenja može se pokrenuti upravni spor tužbom kod Upravnog suda Crne Gore u roku od 20 dana od dana prijema istog.

OVLAŠĆENO SLUŽBENO LICE
Nikola Petrović

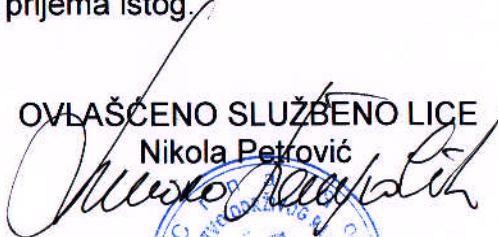

LICENCE OVLAŠĆENIH INŽENJERA



CRNA GORA

MINISTARSTVO ODRŽIVOG RAZVOJA
I TURIZMA

Direktorat za inspekcijske poslove
i licenciranje
Direkcija za licence
Broj: UPI 107/7-3547/2
Podgorica, 28.09.2018.godine

BORIS VUKADIN

BAR
Bulevar Revolucije, C-6

U prilogu dopisa dostavljamo vam rješenje, broj i datum gornji.

OVLAŠĆENO SLUŽBENO LICE

Nataša Pavicević



Dostavljeno:

- Naslovu:
- a/a

MINISTARSTVO ODRŽIVOG RAZVOJA I TURIZMA
DIREKTORAT ZA INSPEKCIJSKI NADZOR
I LICENCIRANJE

Direkcija za licenciranje

Broj: UPI 107/7-3547/2

Podgorica: 27.09.2018. godine

Ministarstvo održivog razvoja i turizma, rješavajući po zahtjevu BORIS VUKADINA diplomiranog inženjera arhitekture – smjer arhitektura iz Bara, za izdavanje licence za ovlašćenog inženjera, na osnovu člana 135 st. 1 i 2 Zakona o planiranju prostora i izgradnji objekata ("Službeni list Crne Gore " br. 64/17) i člana 46 stav 1 Zakona o upravnom postupku ("Službeni list Crne Gore " br. 56/14, 20/15, 40/16 i 37/17), donosi

R J E Š E N J E

1. IZDAJE SE BORISU VUKADINU diplomiranom inženjeru arhitekture – smjer arhitektura iz Bara, LICENCA ovlašćenog inženjera za obavljanje djelatnosti izrade tehničke dokumentacije i građenje objekta.
2. Ova Licenca se izdaje na neodređeno vrijeme.

O b r a z l o ž e n j e

Aktom, br.UPI 107/7-3547/1 od 27.08.2018.godine, BORIS VUKADIN diplomirani inženjer arhitekture – smjer arhitektura iz Bara, obratio se ovom ministarstvu zahtjevom za izdavanje licence ovlašćenog inženjera za obavljanje djelatnosti izrade tehničke dokumentacije i građenje objekta.

Uz zahtjev imenovani je ovom ministarstvu dostavio sledeće dokaze:

- Diploma – o stečenom visokom obrazovanju na Fakultetu tehničkih nauka – Univerziteta u Prištini - diplomirani inženjer arhitekture – smjer arhitektura, br.422 od 22.03.2006.godine;
- Ovjerena fotokopija radne knjižice;
- Ovjerena fotokopija dozvole za privremeni boravak i rad u Crnoj Gori;
- Rješenje Ministarstva za ekonomski razvoj, br.10-3157/1 od 04.05.2009.godine, kojim se Borisu Vukadinu, dipl.inženjeru arhitekture, izdaje licenca odgovornog planera;
- Rješenje Ministarstva za ekonomski razvoj, br.03-2138/4 od 27.03.2009.godine, kojim se Borisu vukadinu, dipl.inženjeru arhitekture, izdaje licenca kojom se utvrđuje ispunjenost uslova za izvođenje građevinskih i građevinsko – zanatskih radova na arhitektonskim objektima;
- Rješenje Ministarstva za ekonomski razvoj, br.03-2138/3 od 27.03.2009.godine, kojim se Borisu vukadinu, dipl.inženjeru arhitekture, izdaje licenca kojom se utvrđuje ispunjenost uslova za izradu arhitektonskih projekata za arhitektonske

objekte, projekata instalacija vodovoda i kanalizacije, projekata enterijera i projekata uređenja slobodnih prostora;

- Rješenje Inženjerske komore Crne Gore, br.04-595 od 01.09.2005.godine, o ispunjenosti uslova za sticanje ovlaštenja za projektovanje;
- Uvjerenje Ministarstva pravde od 28.09.2018.godine, kojim se potvrđuje da u kaznenoj evidenciji ne postoje podaci o osuđivanosti za imenovanog.

Ministarstvo održivog razvoja i turizma, razmotrilo je podnijeti zahtjev pa je odlučilo kao u dispozitivu ovog rješenja, a ovo sa sledećih razloga:

Naime, članom 123 stav 1 Zakona o planiranju prostora i izgradnji objekata («Službeni list Crne Gore » br. 64/17), propisano je da ovlašćeni inženjer može da bude fizičko lice koje obavlja poslove izrade tehničke dokumentacije odnosno građenje objekta, odgovarajuće struke, sa visokim obrazovanjem, odnosno najmanje kvalifikacijom VII1 podnivoa okvira kvalifikacije i najmanje tri godine radnog iskustva na stručnim poslovima izrade tehničke dokumentacije i građenja objekta.

Članom 3 stav 1 tačka 1 Pravilnika o načinu i postupku izdavanja, mirovanja licence i načinu vođenja registara licenci („ službeni list Crne Gore „ br. 79/17), utvrđene su vrste licenci, a između ostalih i licenca ovlašćenog inženjera koja se izdaje fizičkom, licu za obavljanje djelatnosti izrade tehničke dokumentacije i građenje objekta.

Članom 4 stav 1 tač. 1-4. Pravilnika, utvrđeno je da se u postupku izdavanja licence ovlašćenog inženjera, provjerava:

- 1) identitet podnosioca zahtjeva;
- 2) da li podnosilac zahtjeva posjeduje visoko obrazovanje, odnosno najmanje kvalifikacije VII1 podnivoa okvira kvalifikacija, odnosno da li je izvršeno priznavanje inostrane obrazovne isprave najmanje kvalifikacije VII1 podnivoa okvira kvalifikacija;
- 3) da li podnosilac zahtjeva ima najmanje tri godine radnog iskustva na stručnim poslovima izrade tehničke dokumentacije i građenju objekta sa visokim obrazovanjem, odnosno najmanje kvalifikacije VII1 podnivoa okvira kvalifikacije i
- 4) da li je podnosilac zahtjeva osuđivan za krivično djelo za koje se gonjenje preduzima po službenoj dužnosti.

Stavom 3 istog člana Pravilnika, utvrđeno je da se radno iskustvo u smislu stava 1 tačka 3 ovog člana, smatra radno iskustvo u svojstvu saradnika na izradi tehničke dokumentacije na građenju objekta, odnosno izvođenja pojedinih radova na građenju objekta. Stavom 4 istog člana Pravilnika, utvrđeno je da se izuzetno od stava 3 ovog člana, fizičkom licu koje posjeduje licencu za izradu tehničke dokumentacije i građenje objekata, izdatu po propisima koji su važili do donošenja ovog propisa, radno iskustvo može dokazati na osnovu uvida u dokumentaciju koja je bila osnov za njeno izdavanje. Članom 137 stav 1 Zakona, propisano je da se licenca za fizičko lice izdaje na neodređeno vrijeme.

Rešavajući po predmetnom zahtjevu, a na osnovu uvida u dostavljene dokaze, ovo ministarstvo nalazi, da su se u konkretnoj pravnoj stvari stekli uslovi za primjenu čl. 123 stav 1 i 135 stav 2 Zakona o planiranju prostora i izgradnji objekata, a u vezi čl 3 stav 1

tač. 1 i čl. 4 Pravilnika o načinu i postupku izdavanja, mirovanja licence i načinu vođenja registara licenci.

Saglasno izloženom, riješeno je kao u dispozitivu ovog rješenja.

PRAVNA POUKA: Protiv ovog rješenja može se pokrenuti upravni spor tužbom kod Upravnog suda Crne u roku od 20 dana od dana prijema istog.

OVLAŠĆENO SLUŽBENO LICE
Nataša Pavicević



POLISE ZA OSIGURANJE OD ODGOVORNOSTI



Filijala/O.J.: 011
 Šifra zastupnika: 539
 Kanal Prodaje: DIREKT

Broj Polise: ODG000701
 Novo/Obnova: 0582247
 Veza sa Polisom:



POLISA OSIGURANJA ODGOVORNOSTI

BRJ POLISE: ODG000701

Ugovarač: **B4 PROJEKT DOO, BAR, BAR, JMBG/PIB: 03018962**

Osiguranik: **B4 PROJEKT DOO, BAR, BAR, JMBG/PIB: 03018962**

TRAJANJE OSIGURANJA: Polisa važi od **25.10.2019 u 08:00** do **25.10.2020. 08:00**

USLOVI OSIGURANJA: Ovo osiguranje je zaključeno shodno ZOO i sledećim uslovima: Opšti uslovi za osiguranje projektantske odgovornosti (US-odp/99-06-cg)

NAČIN OSIGURANJA: Osigurava se na sume osiguranja koje je odredio ugovarač osiguranja

Osigurava se:	Suma Osiguranja €	Premija €
Šifra: 13110ODP		
1. Opasnost: Projektantska odgovornost		
1.1. (P.O.- Odgovornost za fizička oštećenja i uništenja po uslovima US-odp (član 1. stav 1.)): Osiguranjem su pokriveni odštetni zahtjevi (zahtjevi za naknadu štete), ispostavljeni osiguraniku za štete nastale usled greške u tržničko računskim i statičkim osnovama, te izračunavanjima, kalkulacijama, konstrukciji i tehničkoj izradi projektne dokumentacije, ukoliko greška, za vrijeme pokriva osiguranja, ima za posledicu oštećenje ili uništenje osiguranog objekta, (takozvana fizička oštećenja), koji se izvodi odnosno izgrađuje/montira po projektu osiguranika. Po ovim uslovima se pod objektima smatraju kako građevinski objektu tako i mašinska, električna i druga oprema. Predviđena vrijednost svih projektnih radova u narednoj godini iznosi 10.000 €. Isključeno je osiguravajuće pokriće koje se odnosi na greške proizašle iz tehničkog nadzora ili konsaltinga. Isključeno je pokriće za greške, odnosno troškove, koje nemaju za posledicu fizičko oštećenje. Uključeno je pokriće tokom garancije na 1 godinu. Učešće u šteti 10% min 300 €. Godišnji agregat je jednostruki..	100.000,00€	
A Minimalna premija 1 (140%)		140,00€
B Doplatak za uvećanu sumu osiguranja (120%)		168,00€
C Osiguranik kod svake štete učestvuje sa 10% od priznate štete a min 300 EUR (0%)		
D Godišnji agregat jednostruki (20%)		-61,60€
E Popust za period garancije od jedne godine (5%)		-12,32€

Godišnji agregat je jednostruki, 100.000,00 €. Upitnik je sastavni dio polise.

BRUTO PREMIJA: 234.08€
 POREZ NA PREMIJU: 21.07€
 UKUPNA PREMIJA ZA NAPLATU: 255.15€

UGOVORENI NAČIN I DINAMIKA PLAĆANJA PREMIJE OSIGURANJA:

Način plaćanja prve uplate POPRFAK

1.	25.10.2019	255.15
----	------------	--------

Molimo vas da naznačeni iznos u ugovorenom roku uplatite na naš žiro račun: 510-8173-62 CKB; 550-3596-62 SGM; 530-1357-16 NLB; 535-4815-87 PB; 565-203-60 LB

sa pozivom na broj: **R_ODG000701**

Pravo na naknadu štete po ovoj polisi počinje od dana i časa koji je na polisi označen kao početak osiguranja ukoliko je do tada plaćena premija, a inače po isteku 24 časa dana kada je premija plaćena (čl. 1010 st. 1 Zakona o obl. odnosima (SLRGC br. 47/08)) Ukoliko se premija ne plaća u dogovorenim rokovima primjenjuje se Zakon o obligacionim odnosima.

Ako nije obračunata premija za proširene osiguravajućeg pokriva ili za povećanu opasnost, osiguranik ima osiguravajuće pokriće samo za dio odštete odnosno naknade iz osiguranja, u srazmjeri između premije koja je obračunata i premije koja je trebala biti obračunata.

U skladu sa Zakonom o zaštiti podataka o ličnosti ugovarač osiguranja daje izričitu saglasnost osiguravaču da koristi i obrađuje lične podatke iz ugovora o osiguranju, kao i saglasnost da navedene podatke može prenositi na druga pravna lica u zemlji i inostanstvu, a čije učešće je neophodno za ispunjavanje obaveza iz ugovora o osiguranju. Ugovarač osiguranja daje saglasnost da se lični podaci koriste za vrijeme trajanja osiguranja u svrhu zbog koje su dobiveni i za ispunjavanja obaveza iz ugovora o osiguranju. Ovu saglasnost ugovarač osiguranja daje i za posebne kategorije ličnih podataka, a u slučaju da je obrada takvih podataka potrebna za ispunjavanje obaveza iz ugovora o osiguranju. Ugovarač osiguranja daje saglasnost da se lični podaci koriste i u marketinške svrhe (slanje ponuda i promotivnih materijala osiguravača), s tim da se ova saglasnost može opozvati pisanim obavještenjem upućenim na adresu ugovarača. Osiguravač se obavezuje da će sve lične podatke obrađivati i čuvati u skladu sa zakonom. Sa sadržinom ove odredbe, upoznata su i saglasna, i sva lica sa čijim ličnim podacima je ugovarač osiguranja upoznao osiguravača prilikom zaključivanja ugovora, a što ugovarač osiguranja potvrđuje potpisom ugovora o osiguranju.

PLAMENAC PETAR

U Baru, 25.10.2019

Osiguravač

Ugovarač osiguranja

Osiguravač zadržava pravo da u roku od 30 dana od dana zaključenja polise, ispravi računске ili neke druge greške učinjene od strane zastupnika. Uslovi osiguranja koji prate ovu polisu (osim ZOO) su ugovaraču uručeni i čine sastavni dio ove polise, što potvrđuje svojim potpisom ugovarač osiguranja.

PROJEKTI ZADATAK

Investitor: Borović Dragica

Lokacija: 6.9, 6456, KO Novi Bar, Opština Bar

Objekat: Privremeni objekat : Štand – prodaja suvenira

Projektni zadatak

Prema dostavljenim UT uslovima uraditi Idejno rjesenje za montažno-demontažni objekat privremenog karaktera: Štand - prodaja suvenira, na lokaciji 6.9, 6456, KO Novi Bar, Opština Bar.

U oblikovnom smislu, objekat uklopiti u ambijentalni stil okoline.

Investitor:
Borović Dragica

URBANISTIČKO-TEHNIČKI USLOVI

URBANISTIČKO - TEHNIČKI USLOVI

1.	<p>CRNA GORA</p> <p>JAVNO PREDUZEĆE ZA UPRAVLJANJE MORSKIM DOBROM CRNE GORE</p> <p>Broj: 0207-2600/5-Up Budva, 19.06.2019. godine</p>	 <p>JAVNO PREDUZEĆE ZA UPRAVLJANJE MORSKIM DOBROM CRNE GORE</p>
2.	<p>JAVNO PREDUZEĆE ZA UPRAVLJANJE MORSKIM DOBROM CRNE GORE - BUDVA na osnovu člana 1 Uredbe o izmjeni uredbe o povjeravanju poslova iz nadležnosti Ministarstva održivog razvoja i turizma Javnom preduzeću za upravljanje morskim dobrom i Javnom preduzeću nacionalni parkovi Crne Gore (Službeni list CG, br. 87/18 od 31.12.2018.g.), Izmjena i dopuna Programa privremenih objekata u zoni morskog dobra za period 2019-2023 br: 101-10/350 od 30.04.2019.god., a u vezi sa članom 116, 117 i 74 Zakona o planiranju prostora i izgradnji objekata (Službeni list CG, br. 064/17), Pravilnikom o bližim uslovima za postavljanje odnosno građenje privremenih objekata, uređaja i opreme (Službeni list CG, br. 043/18) i člana 7. Zakona o morskome dobru (Službeni list RCG, br. 14/92), izdaje:</p>	
3.	<p>URBANISTIČKO-TEHNIČKE USLOVE za izradu tehničke dokumentacije</p>	
	<p>za postavljanje Montažno-demontažnog privremenog objekta</p> <p>-lokacija označena brojem 6.9 u opštini Bar predviđena - Programom privremenih objekata u zoni morskog dobra u opštini Bar za period 2019. - 2023. god.</p>	
4.	PODNOŠILAC ZAHTJEVA-KORISNIK:	BOROVIĆ DRAGICA iz Bara
5.	PLANIRANO STANJE	
5.1	Namjena parcele odnosno lokacije i površine	
	<p>Štand – prodaja suvenira</p> <p>P = 4 m2</p> <p>Drvena ili metalna konstrukcija, pult. Izgled štanda je neophodno prilagoditi izgledu štandova iz Programa privremenih objekata za teritoriju Opštine Bar, kako se ne bi narušio izgled cjelokupnog šetališta.</p> <p>-Štandovi su prefabrikovani objekti koji su manjih dimenzija u odnosu na kioske, ali su po pitanju konstrukcije i materijalizacije slični. -Maksimalna površina štanda može biti do 4 m2. -Ovi objekti se izrađuju od lakog i transparentnog materijala, metalne ili drvene</p>	

	<p>konstrukcije, uz moguće korišćenje materijala kao što su staklo ili platno bijele ili bež boje.</p> <p>-Po mogućnosti mogu činiti veću funkcionalnu cjelinu u cilju formiranja zone za prodaju knjiga, cvijeća, pazara, t.j. pijace.</p> <p>Tehnička dokumentacija: Idejno rješenje.</p>
5.2	Pravila parcelacije
	Montažno demontažni privremeni objekat predviđa se na 6456 K.O Novi Bar opština Bar
6.	PREPORUKE ZA SMANJENJE UTICAJA I ZAŠTITU OD ZEMLJOTRESA, KAO I DRUGE USLOVE ZA ZAŠTITU OD ELEMENTARNIH NEPOGODA I TEHNIČKO-TEHNOLOŠKIH I DRUGIH NESREĆA
	<p>Tehničkom dokumentacijom predvidjeti mjere zaštite od požara shodno propisima za ovu vrstu objekata. U cilju zaštite od elementarnih nepogoda postupiti u skladu sa Zakonom o zaštiti i spašavanju (»Službeni list CG«, br.13/07, 05/08, 86/09 i 32/11 i 54/16) i Pravilnikom o mjerama zaštite od elementarnih nepogoda (»Službeni list RCG«, br.8/93) i Zakonu o zapaljivim tečnostima i gasovima (»Službeni list CG«, br.26/10 i 48/15).</p> <p>Shodno članu 9 Zakona o zaštiti i zdravlju na radu („Službeni list CG“, br.34/14), pri izradi tehničke dokumentacije projektant koji u skladu sa propisima o uređenju prostora i izgradnji objekata izrađuje tehničku dokumentaciju za izgradnju, rekonstrukciju ili adaptaciju objekta, namijenjene za radne i pomoćne prostorije i objekte gdje se tehnološki proces obavlja na otvorenom prostoru, dužan je da predvidjeti propisane mjere zaštite na radu u skladu sa tehnološkim projektnim zadatkom. Pri izgradnji, rekonstrukciji ili rušenju objekta potrebno je izraditi Elaborat o uređenju gradilišta u skladu sa aktom nadležnog ministarstva shodno članu 10 Zakona o zaštiti i zdravlju na radu .</p>
7.	USLOVI I MJERE ZAŠTITE ŽIVOTNE SREDINE
	<p>Privremeni objekti se ne smiju postavljati na zelenim površinama. Poželjno ih je postavljati na neuređenim površinama koje bi na taj način bile oplemenjene.</p> <p>Privremeni objekti se ne smiju postavljati ako na bilo koji način ugrožavaju životnu sredinu (prekomjerna buka, štetna isparenja, opasni otpad i sl.).</p> <p>Tehničkom dokumentacijom predvidjeti uslove i mjere za zaštitu životne sredine u skladu sa odredbama Zakona o procjeni uticaja na životnu sredinu („Službeni list CG“, br.80/05, 40/10, 73/10, 40/11, 27/13 i 52/16) i Zakonom za zaštitu prirode („Službeni list CG“, br.54/16) na osnovu urađene procjene uticaja na životnu sredinu. U slučajevima kada je potrebno izvršiti procjenu uticaja na životnu sredinu, uz zahtjev za izdavanje građevinske dozvole na glavni projekat investitor treba da dostavi Odluku o potrebi procjene uticaja na životnu sredinu, shodno članu 13 Zakona o procjeni uticaja na životnu sredinu.</p>
8.	USLOVI I MJERE ZAŠTITE NEPOKRETNIH KULTURNIH DOBARA I NJIHOVE ZAŠTIĆENE OKOLINE

	<p>Imajući u vidu da za predmetna zaštićena prirodna dobra u zoni morskog dobra nije izvršena revizija statusa, niti je izrađen Plan upravljanja u skladu sa smjernicama iz PPPNMD, planiranje objekata privremenog karaktera i organizacija kupališta u zaštićenim područjima prirode kao i njihovo korišćenje vrši se u skladu sa opštim uslovima za zaštitu zaštićenih prirodnih dobara koji su dati u članu 39 Zakona o zaštiti prirode, i to: " Zaštićena područja mogu se koristiti u skladu sa studijom zaštite odnosno prostornim planom posebne namjene, planom upravljanja zaštićenog područja i na osnovu dozvola u skladu sa ovim zakonom..</p> <p>Zabranjeno je korišćenje zaštićenih prirodnih dobara na način koji prouzrokuje: oštećenje zemljišta i gubitak njegove prirodne plodnosti; oštećenje površinskih ili podzemnih geoloških, hidrogeoloških i geomorfoloških vrijednosti; oštećenje morskih zaštićenih područja; osiromašenje prirodnog fonda divljih vrsta biljaka, životinja i gljiva; smanjenje biološke i predione raznovrsnosti; zagađivanje ili ugrožavanje podzemnih i površinskih voda." Na samom zaštićenom prirodnom dobru se ne mogu postavljati objekti trajnog karaktera, izvoditi radovi betoniranja, eksploatacije pijeska, uklanjanja vegetacije, izmjene obalne linije i strukturnog remodeliranja pješčane plaže. Izuzetak predstavljaju intervencije izgradnje rampi za pristup lica sa invaliditetom na planom definisanim lokacijama.</p> <p>Procjene uticaja na baštinu, koja uključuje studiju vizuelnog uticaja Definisane jasne i konzistentne protokola i kriterijuma za realizaciju i postavljanje, gradnju ili uređenja takvih sadržaja tako da budu funkcionalno kompatibilna sa lokacijom i da ne remete atributne izuzetne univerzalne vrijednosti.</p> <ul style="list-style-type: none"> • u posebno zaštićenim prirodnim i spomeničkim kulturnoistorijskim područjima kao i u okviru zaštićene okoline kulturnih dobara, ne predviđati one djelatnosti i objekte koji mogu narušiti posebnost takvih područja/kulturnih dobara; • novi privremeni objekti se ne smiju postavljati u zaštićenim prirodnim i kulturno istorijskim područjima i u okviru zaštićene okoline kulturnih dobara, bez prethodne saglasnosti Uprave za zaštitu kulturnih dobara;
9.	USLOVI ZA LICA SMANJENE POKRETLJIVOSTI I LICA SA INVALIDITETOM
	Tehničkom dokumentacijom obezbjediti prilaz i upotrebu objekta/objekata licima smanjene pokretljivosti u skladu sa članom 71 Zakona o planiranju prostora i izgradnji objekata i Pravilnikom o bližim uslovima i načinu prilagođavanja objekata za pristup i kretanje lica smanjene pokretljivosti i lica sa invaliditetom („Sl. list CG“ broj 48/13 i 44/15).
10.	USLOVI ZA OBJEKTE KOJI MOGU UTICATI NA PROMJENE U VODNOM REŽIMU
	<ul style="list-style-type: none"> • kod utvrđivanja urbanističkih uslova za privremene objekte posebno treba voditi računa o sanitarnom aspektu istih, o uslovima koje propisuju nadležna javna komunalna preduzeća (vodovod, kanalizacija, telekom i elektrodistribucija), kao i uslovima koji proizilaze iz Zakona o bezbjednosti hrane; • uz predviđeni ugostiteljski objekat, uz uređeno kupalište i u njegovom zaleđu, gdje za to postoje infrastrukturni priključci može se odobriti postavljanje montažno demontažnih sanitarnih objekata u površinama srazmjerno veličini ugostiteljskog objekta, odnosno kupališta i zakonskim propisima bez potrebe predviđanja istih u grafičkom dijelu plana objekata privremenog karaktera. Na kupalištima i u njihovom zaleđu sanitarni objekti mogu biti i kontejnerskog tipa; • neophodno je predvidjeti uklanjanje svih montažnih toaleta nakon završetka sezone;
11.	USLOVI ZA PRIKLJUČENJE NA INFRASTRUKTURU
11.1	Uslovi priključenja na elektroenergetsku infrastrukturu

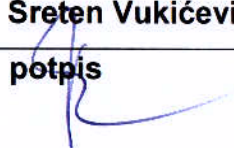
	<p>Prilikom izrade tehničke dokumentacije potrebno je poštovati sljedeće preporuke EPCG:</p> <ul style="list-style-type: none"> •Tehnička preporuka za priključke potrošača na niskonaponsku mrežu TP-2 (II dopunjeno izdanje) •Tehnička preporuka – Tipizacija mjernih mjesta •Uputstvo i tehnički uslovi za izbor i ugradnju ograničavača strujnog opterećenja •Tehnička preporuka TP-1b - Distributivna transformatorska stanica DTS – EPCG 10/0.4 Kv 	
11.2	Ostali infrastrukturni uslovi	
	Tehničke uslove priključenja na infrastrukturu investitor pribavlja od organa za tehničke uslove, za svaki privremeni objekat pojedinačno;	
12.	<p>POTREBA IZRADE GEODETSKIH, GEOLOŠKIH (GEOTEHNIČKIH, INŽENJERSKO-GEOLOŠKIH, HIDROGEOLOŠKIH, GEOMEHANIČKIH I SEIZMIČKIH) PODLOGA, KAO I VRŠENJA GEOTEHNIČKIH ISTRAŽNIH RADOVA I DRUGIH ISPITIVANJA</p> <p>Prilikom izrade tehničke dokumentacije poštovati Pravilnik o načinu izrade, razmjeri i bližoj sadržini tehničke dokumentacije (Sl. list CG, br.23/14, 32/15 i 75/15).</p> <p>Tehničku dokumentaciju izraditi u skladu sa Pravilnikom o načinu obračuna površine i zapremine objekata (“ Sl. List CG”, br. 47/13).</p>	
13.	<p>POTREBA IZRADE URBANISTIČKOG RJEŠENJA</p> <p>Potrebno je uraditi Idejno rješenje Montažno-demontažnog privremenog objekta i dobiti Saglasnost Glavnog gradskog arhitekta.</p>	
14.	<p>POTREBA PRIBAVLJANJA SAGLASNOSTI GLAVNOG GRADSKOG ARHITEKTE</p> <p>U skladu sa članom 87 Zakona o planiranju prostora i izgradnji objekata, neophodno je pribaviti Saglasnost na spoljni izgled privremenog objekta od strane Glavnog gradskog arhitekta</p>	
15.	<p>NAPOMENA: Nakon izrade dokumentacije tražene UTU potrebno je JPMD dostaviti IDEJNO RJEŠENJE (na CD-u u zaštićenoj verziji), original ili ovjerenu kopiju Saglasnosti Glavnog gradskog arhitekta</p> <p>-Shodno članu 117. Zakona o planiranju prostora i izgradnji objekata, korisnik je dužan da 15 dana prije postavljanja privremenog objekta, dostavi prijavu sa svom tehničkom dokumentacijom i Saglasnostima, Dozvolama traženim UTU Direktoratu za inspekcijski nadzor i licenciranje</p>	
16.	<p>DOSTAVLJENO:</p> <ul style="list-style-type: none"> - Podnosiocu zahtjeva - Direktoratu za inspekcijski nadzor i licenciranje - U spise predmeta - a/a 	
17.	OBRAĐIVAČI URBANISTIČKO-TEHNIČKIH USLOVA:	<p>Sreten Vukićević d.i.a.</p> <p>potpis</p> 

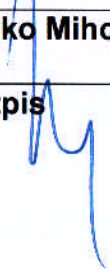
18.	RUKOVODILAC SLUŽBE ZA UREĐENJE I IZGRADNJU:	Rajko Mihović dipl. Ecc.
19.	M.P.	potpis 
20.	PRILOZI	
	- Grafički prilog iz planskog dokumenta	





TEHNIČKI OPIS

Investitor: Borović Dragica

Lokacija: 6.9, 6456, KO Novi Bar, Opština Bar

Objekat: Privremeni objekat: Štand – prodaja suvenira

Tehnički opis

Na zahtjev Investitora urađeno je Idejno rješenje za postavljanje privremenog objekta: Štand – prodaja suvenira. Konstrukcija objekta je metalna obložena letvisanim drvenim panelima bijele boje. Prema načinu na koji je pričvršćen za tlo, objekat je montažno-demontažnog tipa.

Arhitektonski se vodilo racuna o uklapanju objekta u okruženje, te da se ne naruši postojeći izgled lokacije.

Rešenje služi za provjeru željenog u smislu dobijanja potrebnih saglasnosti nadležnih institucija.

Potrebni detalji za izvođenje radova će se rješavati u skladu sa idejnim rješenjem, a detaljna razrada je obaveza isporučioaca, odnosno izvođača radova.

Za sve radove izvođač radova je u obavezi priložiti odgovarajuću atesnu dokumentaciju. Sastavni dio projekta su UT uslovi i projektni zadatak od strane Investitora.

Datum:

Jun 2019. Bar

Obradio:

arh. Boris Vukadin





B4 PROJEKT D.O.O. BAR
Bulevar Revolucije B4
85000 Bar

GRAFIČKA DOKUMENTACIJA

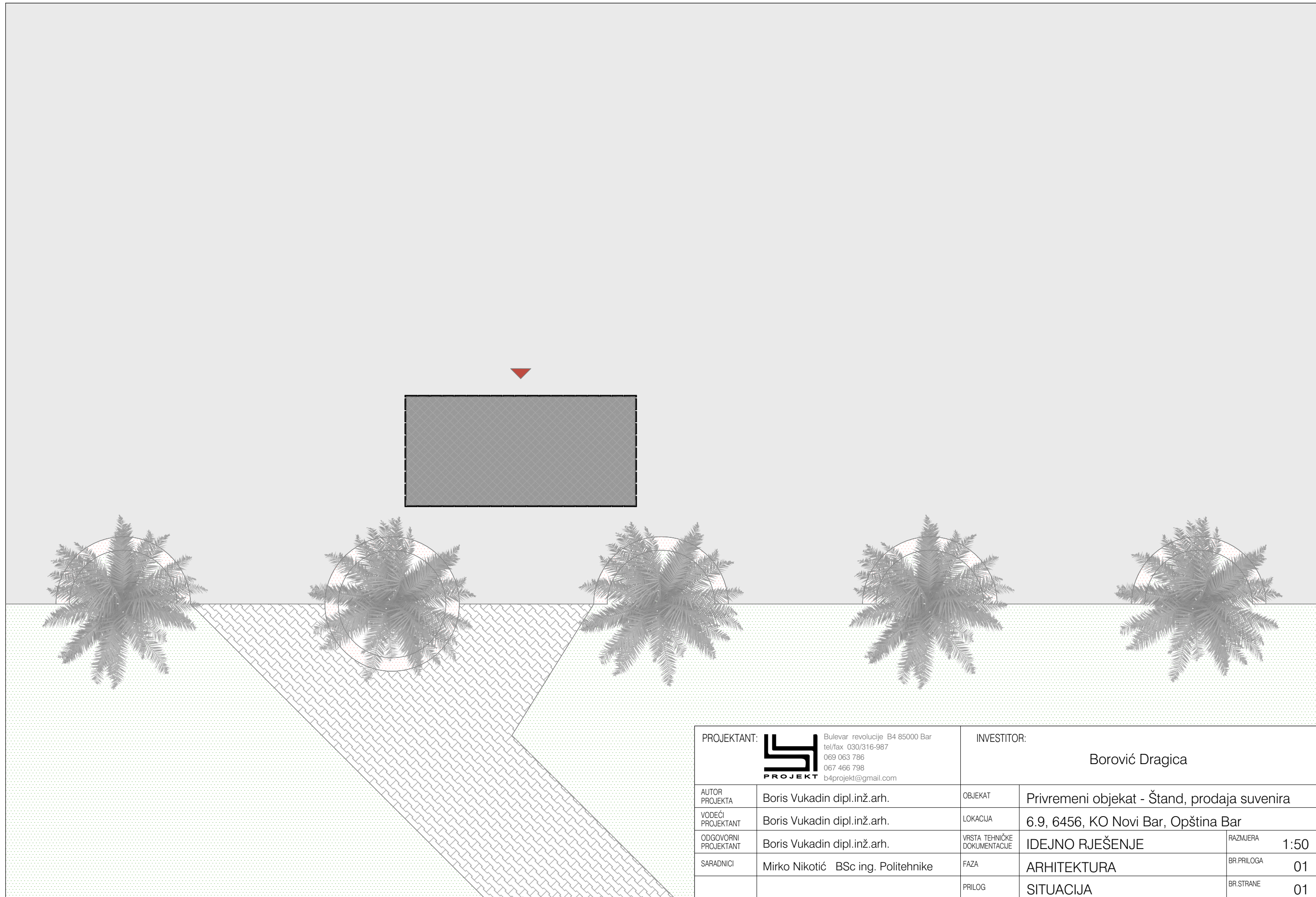

SITUACIJA

PROJEKTANT:  Bulevar revolucije B4 85000 Bar tel/fax 030/316-987 069 063 786 067 466 798 b4projekt@gmail.com		INVESTITOR: Borović Dragica	
AUTOR PROJEKTA	Boris Vukadin dipl.inž.arh.	OBJEKAT	Privremeni objekat - Štand, prodaja suvenira
VODEĆI PROJEKTANT	Boris Vukadin dipl.inž.arh.	LOKACIJA	6.9, 6456, KO Novi Bar, Opština Bar
ODGOVORNI PROJEKTANT	Boris Vukadin dipl.inž.arh.	VRSTA TEHNIČKE DOKUMENTACIJE	IDEJNO RJEŠENJE
SARADNICI	Mirko Nikotić BSc ing. Politehnike	FAZA	ARHITEKTURA
		PRILOG	SITUACIJA
DATUM IZRADE		DATUM REVIZIJE I M.P.	
novembar 2019.	M.P.		

RAZMJERA	1:50
BR. PRILOGA	01
BR. STRANE	01

OTVOREN ŠTAND

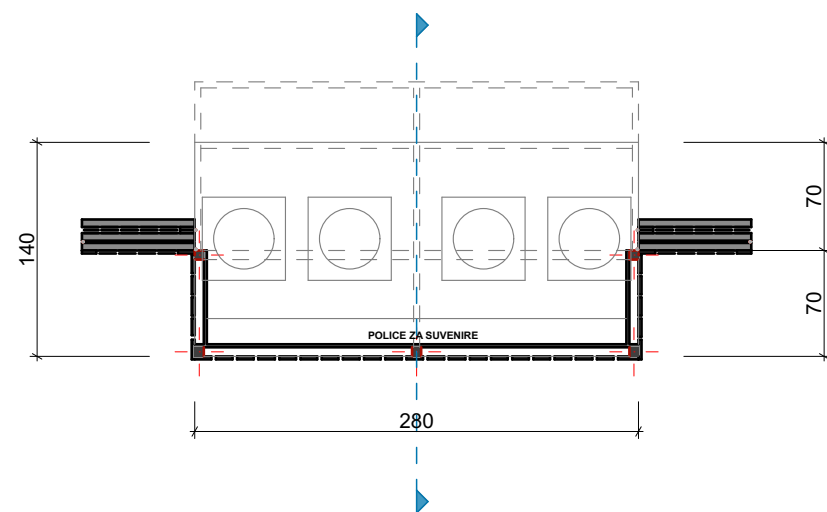

ZATVOREN ŠTAND

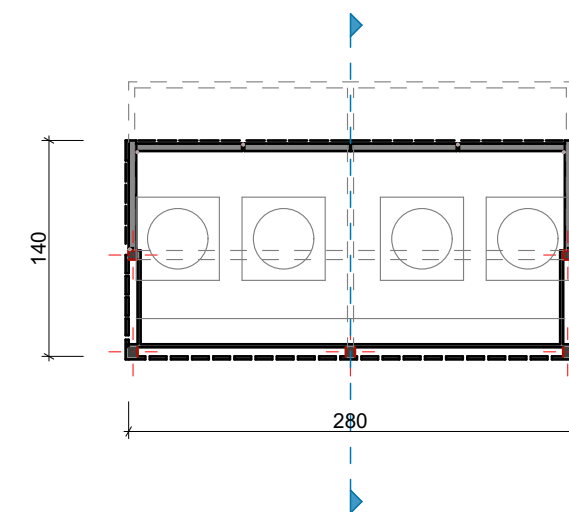

STALAK ZA SUVENIRE

OSNOVA OBJEKTA

PROJEKTANT:  Bulevar revolucije B4 85000 Bar
tel/fax 030/316-987
069 063 786
067 466 798
b4projekt@gmail.com

INVESTITOR:
Borović Dragica

AUTOR PROJEKTA	Boris Vukadin dipl.inž.arh.	OBJEKAT	Privremeni objekat - Štand, prodaja suvenira
VODEĆI PROJEKTANT	Boris Vukadin dipl.inž.arh.	LOKACIJA	6.9, 6456, KO Novi Bar, Opština Bar
ODGOVORNI PROJEKTANT	Boris Vukadin dipl.inž.arh.	VRSTA TEHNIČKE DOKUMENTACIJE	IDEJNO RJEŠENJE
SARADNICI	Mirko Nikotić BSc ing. Politehnike	FAZA	ARHITEKTURA
		PRILOG	OSNOVA OBJEKTA
			RAZMJERA 1:50
			BR.PRILOGA 02
			BR.STRANE 02

DATUM IZRADE: novembar 2019.

M.P.

DATUM REVIZIJE I M.P.

PRESJEK

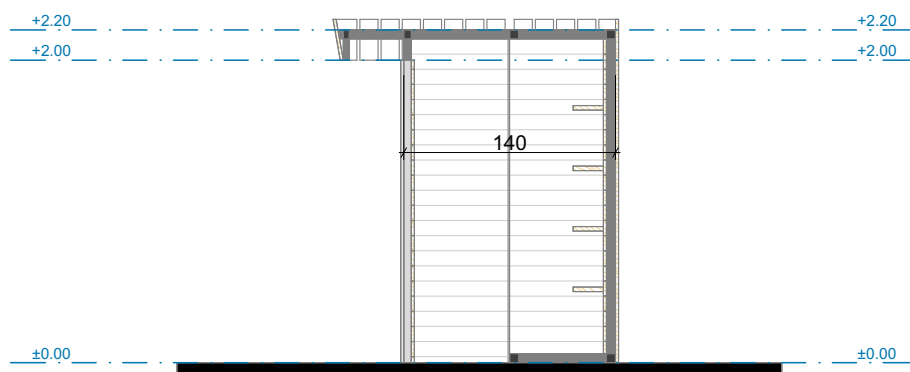

PROJEKTANT:



Bulevar revolucije B4 85000 Bar
tel/fax 030/316-987
069 063 786
067 466 798
b4projekt@gmail.com

INVESTITOR:

Borović Dragica

AUTOR PROJEKTA	Boris Vukadin dipl.inž.arh.	OBJEKAT	Privremeni objekat - Štand, prodaja suvenira	
VODEĆI PROJEKTANT	Boris Vukadin dipl.inž.arh.	LOKACIJA	6.9, 6456, KO Novi Bar, Opština Bar	
ODGOVORNI PROJEKTANT	Boris Vukadin dipl.inž.arh.	VRSTA TEHNIČKE DOKUMENTACIJE	IDEJNO RJEŠENJE	RAZMJERA 1:50
SARADNICI	Mirko Nikotić BSc ing. Politehnike	FAZA	ARHITEKTURA	BR.PRILOGA 02
		PRILOG	OSNOVA OBJEKTA	BR.STRANE 02
DATUM IZRADE		DATUM REVIZIJE I M.P.		
novembar 2019.	M.P.			



3D PRIKAZ







AMBIJENTALNI PRIKAZ

