

## OBRAZAC 1

elektronski potpis projektanta	elektronski potpis revidenta
--------------------------------	------------------------------

INVESTITOR<sup>1</sup>                      **“ALTER TURS” D.O.O. Bar**

OBJEKAT<sup>2</sup>                              **Privremeni ugostiteljski objekat sa terasom**

LOKACIJA<sup>3</sup>                              **Lokacija br. 1.10 , k.p. 1281 KO Mišići, Opština Bar**

VRSTA TEHNIČKE  
DOKUMENTACIJE<sup>4</sup>                      **IDEJNO RJEŠENJE**

PROJEKTANT<sup>5</sup>                              **„NG DESIGN“ d.o.o. ul.Maršala Tita C-16, 85000 Bar**

ODGOVORNO LICE<sup>6</sup>                      **Nedeljko Guja dipl. inž. građ.**

GLAVNI INŽENJER<sup>7</sup>                      **Nataša Janković spec.sci.arh.  
broj licence: UPI 107/7-3388/2**

---

<sup>1</sup> Naziv/ime investitora

<sup>2</sup> Naziv projektovanog objekta

<sup>3</sup> Mjesto građenja, planski dokument, urbanistička parcela, katastarska parcela

<sup>4</sup> Idejno rješenje, idejni projekat, glavni projekat odnosno projekat izvedenog objekta projekat (ako je u pitanju naslovna strana cjelokupne tehničke dokumentacije)

<sup>5</sup> Naziv privrednog društva, pravnog lica odnosno preduzetnika koji je izradio tehničku dokumentaciju

<sup>6</sup> Ime odgovornog lica u privrednom društvu, pravnom licu odnosno ime i prezime preduzetnika

<sup>7</sup> Ime i prezime glavnog inženjera.

elektronski potpis projektanta	elektronski potpis revidenta
--------------------------------	------------------------------

INVESTITOR<sup>1</sup>

**“ALTER TURS” D.O.O. Bar**

OBJEKAT<sup>2</sup>

**Privremeni ugostiteljski objekat sa terasom**

LOKACIJA<sup>3</sup>

**Lokacija br. 1.10 , k.p. 1281 KO Mišići, Opština Bar**

DIO TEHNIČKE  
DOKUMENTACIJE<sup>4</sup>

**ARHITEKTONSKI PROJEKAT**

PROJEKTANT<sup>5</sup>

**„NG DESIGN“ d.o.o. ul.Maršala Tita C-16, 85000 Bar**

ODGOVORNO LICE<sup>6</sup>

**Nedeljko Guja dipl. inž. građ.**

GLAVNI INŽENJER<sup>7</sup>

**Nataša Janković spec.sci.arh.  
broj licence: UPI 107/7-3388/2**

SARADNICI NA  
PROJEKTU<sup>8</sup>

**Marina Markolović spec.sci.arh.**

---

<sup>1</sup> Naziv/ime investitora

<sup>2</sup> Naziv projektovanog objekta

<sup>3</sup> Mjesto građenja, planski dokument, urbanistička parcela, katastarska parcela

<sup>4</sup> Arhitektonski projekat, građevinski projekat, elektrotehnički projekat odnosno mašinski projekat (ako je u pitanju naslovna strana dijela tehnički dokumentacije)

<sup>5</sup> Naziv privrednog društva, pravnog lica odnosno preduzetnika koji je izradio dio tehničke dokumentacije

<sup>6</sup> Ime odgovornog lica u privrednom društvu, pravnom licu odnosno ime i prezime preduzetnika

<sup>7</sup> Ime i prezime glavnog inženjera

<sup>8</sup> Ime i prezime saradnika na izradi dijela tehnički dokumentacije

## 1.2.SADRŽAJ TEHNIČKE DOKUMENTACIJE:

### *1.OPŠTA DOKUMENTACIJA ZA OBJEKAT:*

- 1.1. Naslovna strana-obrazac 1;
- 1.2. Sadržaj tehničke dokumentacije;
- 1.3 Ugovor između investitora i projektanta;
- 1.4. Izvod iz centralnog registra za privredno društvo za izradu tehničke dokumentacije;
- 1.5. Licenca privrednog društva, pravnog lica, odnosno preduzetnika za izradu tehničke dokumentacije;
- 1.6. Polisa osiguranja od profesionalne odgovornosti projektanta;
- 1.7. Licenca odgovornog inženjera;
- 1.8. Urbanističko-tehnički uslovi;
- 1.9. Ugovor o zakupu

### *2. PROJEKTNI ZADATAK*

### *3.TEKSTUALNA DOKUMENTACIJA*

- 3.1. Tehnički opis objekta

### *4.GRAFIČKA DOKUMENTACIJA*

- Geodetski snimak

1. Situacija, R 1:100
2. Osnova prizemlja, R 1:50
3. Osnova krovne ravni, R 1:50
4. Presjek 1-1, R 1:50
5. Presjek 2-2, R 1:50
6. Prednja fasada, R 1:50
7. Bočne fasade, R 1:50
8. Zadnja fasada, R 1:50

- 3D prikazi

### 1.3 Ugovor između investitora i projektanta



**UGOVOR  
O IZRADI IDEJNOG RJEŠENJA**

**ZA POSTAVLJANJE PRIVREMENOG OBJEKTA- UGOSTITELJSKI OBJEKAT SA TERASOM**

ZAKLJUČEN IZMEDJU:

1. "NG DESIGN" d.o.o. Bar, (u daljem tekst Projektant) kojeg zastupa direktor Nedeljko Guja
- i
2. "ALTER TURS" D.O.O. Bar, (u daljem tekstu naručioc)

**član 1.**

Naručioc ustupaju, a Projektant prihvata da sačini **IDEJNO RJEŠENJE** za postavljanje privremenog objekta- ugostiteljski objekat sa terasom.

**član 2.**

Vrijednost radova će se odrediti aneksom ovog ugovora a cijena će se računati po metru kvadratnom BGP objekta plus PDV.  
Naručioc su dužni, da danom uplate avansa uvedu Projektanta u posao i tog dana ugovor postaje pravosnažan.

**član 3.**

Projektant se obavezuje, da radove iz člana 1 ovog Ugovora, završi prema projektnom zadatku, tehničkim propisima i važećim standardima u roku koji će odrediti dinamika rada i izmjene na projektu koje zahtjeva investitor. Ukoliko su dobijeni UTU od strane nadležnog Sekretarijata i predate projektantu sve potrebne podloge za izradu Idejnog rješenja.

**član 4.**

Odredbe ovog Ugovora mogu se mijenjati aneksom ovog Ugovora.

**član 5.**

Eventualne sporove, između ugovornih strana, rješavati će zajednička komisija. Strana, koja je nezadovoljna rješenjem zajedničke komisije, može pokrenuti spor kod suda u Baru.

**član 6.**

Ovaj Ugovor je sačinjen u 4 (četiri) istovjetnih primjeraka, od kojih svaka strana dobija po dva primjerka za svoje potrebe.

PROJEKTANT:

"NG DESIGN" d.o.o. Bar  
direktor: Nedeljko Guja



NARUČILAC:

"ALTER TURS" D.O.O. Bar



## 1.4. Izvod iz centralnog registra za privredno društvo za izradu tehničke dokumentacije



**CRNA GORA**  
**MINISTARSTVO FINANSIJA CRNE GORE**  
**PORESKA UPRAVA**  
**CENTRALNI REGISTAR PRIVREDNIH SUBJEKATA**  
Broj: 5 - 0839259 / 001  
U Podgorici, dana 12.06.2018.godine

Poreska uprava - Centralni registar privrednih subjekata u Podgorici, na osnovu člana 83 i 86 Zakona o privrednim društvima ("Sl.list RCG", br.6/02 i "Sl.list", br.17/07 ... 40/11), rješavajući po prijavi za registraciju osnivanja društva sa ograničenim odgovornošću DRUŠTVO SA OGRANIČENOM ODGOVORNOŠĆU ZA PROIZVODNJU, TRGOVINU I USLUGE "NG DESING", broj 266027 podnijetoj dana 11.06.2018. u 12:14:27, preko

Ime i prezime: SAŠA ČOBIĆ  
JMBG ili br.pasoša: 0408977220016  
Adresa: POPA DUKLIJANINA BR.6 BAR CRNA GORA  
donosi

### RJEŠENJE

Registruje se osnivanje DRUŠTVO SA OGRANIČENOM ODGOVORNOŠĆU ZA PROIZVODNJU, TRGOVINU I USLUGE "NG DESING" sa sljedećim podacima:

Skraćeni naziv:	NG DESING
Oblik organizovanja:	DRUŠTVO SA OGRANIČENOM ODGOVORNOŠĆU
Nastanak:	Osnivanjem
Registarski broj:	50839259
PIB:	03199282
Datum statuta:	07.06.2018.
Datum ugovora:	07.06.2018.
Adresa uprave - sjedište:	BULEVAR REVOLUVIJE BB BAR
Adresa za prijem službene pošte:	BULEVAR REVOLUVIJE BB BAR
Adresa glavnog mjesta poslovanja:	BULEVAR REVOLUVIJE BB BAR
Pretežna djelatnost:	7120 Tehnicko ispitivanje i analize
Kontakt:	Telefon: +38268291275, +38268169269
Podaci o osnovnom kapitalu:	Ukupni kapital: 1,00 Euro Novcani: 1,00 Euro Nenovcani: 0,00 Euro
Porijeklo kapitala:	Bez oznake porijekla kapitala
Obavljanje spoljno-trgovinskog poslovanja:	DA

Osnivač: JAKŠA ŠČEKIĆ  
MB/JMBG/BR. PASOŠA/: 0812984270024 CRNA GORA  
Adresa: PRČANJ BB KOTOR CRNA GORA  
Udio: 100%

Izvršni direktor: NEDELJKO GUJA  
JMBG/BR. PASOŠA: 010531923 SRBIJA  
Adresa: MOLIJEROVA 001 NOVI SAD SRBIJA  
Ovlašćenja u prometu: Neograničeno  
Ovlašćen da djeluje: Pojedinačno

### Obrazloženje

Podnosilac je dana 11.06.2018. u 12:14:27 podnio prijavu za registraciju osnivanja društva sa ograničenim odgovornošću NG DESING. Rješavajući po predmetnoj prijavi, obzirom da su ispunjeni Zakonom propisani uslovi, odlučeno je kao u dispozitivu rješenja.

Visina naplaćene naknade za registraciju propisana je članom 87 Zakona o privrednim društvima ("Sl.list RCG", br.6/02 i "Sl.list", br.17/10 i 30/11).



Sam. savjetnik I  
*Slavica Bulatović*  
Slavica Bulatović

#### Pravna pouka:

Protiv ovog rješenja može se izjaviti žalba Ministarstvu finansija CG u roku od 15 dana od dana prijema rješenja. Žalba se predaje preko ovog organa i taksira administrativnom taksom u iznosu od 8,00 EUR, shodno Tarifnom broju 5 Taksene tarife za administrativne takse. Taksa se upućuje u korist računa 832-3161017-60-Administrativna taksa.



CRNA GORA  
MINISTARSTVO FINANSIJA  
PORESKA UPRAVA  
Broj: 80-01-14999-8  
Područna jedinica Bar  
BAR, 16.07.2018. godine

Na osnovu člana 27 stav 3 i člana 33 Zakona o poreskoj administraciji ("Sl.list RCG", br. 65/01 i 80/04 i "Sl.list CG", br. 20/11 ... 47/17) i člana 24 Zakona o upravnom postupku ("Sl.list CG", br. 56/14, 20/15, 40/16 i 37/17) Poreska uprava, d o n o s i

### RJEŠENJE O REGISTRACIJI

Naziv: **DRUŠTVO SA OGRANIČENOM ODGOVORNOŠĆU ZA PROIZVODNJU, TRGOVINU I USLUGE "NG DESIGN" BAR**

BAR

Poreskom obvezniku je dodijeljen:

PIB 03199282

(Matični broj)

809

(Šifra područne jedinice poreskog organa)

Datum upisa u registar: 15.06.2018. godine.

Ovim Rješenjem zamjenjuje se Rješenje broj 80-01-14967-8 od 15.06.2018. godine.

Poreski obveznik je dužan da obavijesti poreski organ o svim promjenama podataka iz registra poreskog obveznika (član 33 Zakona o poreskoj administraciji) u roku od 15 dana od dana nastanka promjene.

Uputstvo o pravnom sredstvu: Protiv ovog Rješenja može se izjaviti žalba Ministarstvu finansija CG - Odsjek za drugostepeni poreski i carinski postupak, u roku od 15 dana od dana prijema Rješenja. Žalba se predaje preko ove Područne jedinice i taksira administrativnom taksom u iznosu od 8,00 €, shodno Tarifnom broju 5 Taksene tarife za administrativne takse. Taksa se uplaćuje u korist računa broj 832-3161-26 - Administrativna taksa.



NAČELNICA  
*Sonja Cikić*  
Sonja Cikić



**CRNA GORA**  
**MINISTARSTVO FINANSIJA CRNE GORE**  
**PORESKA UPRAVA**  
**CENTRALNI REGISTAR PRIVREDNIH SUBJEKATA**  
Broj: 5 - 0839259 / 002  
U Podgorici, dana 16.07.2018.godine

Poreska uprava - Centralni registar privrednih subjekata u Podgorici, na osnovu člana 83 i 86 Zakona o privrednim društvima ("Sl.list RCG", br.6/02 i "Sl.list", br.17/07 ... 40/11), rješavajući po prijavi za registraciju promjene društva sa ograničenom odgovornošću DRUŠTVO SA OGRANIČENOM ODGOVORNOŠĆU ZA PROIZVODNJU, TRGOVINU I USLUGE "NG DESING", broj 267584 podnijetoj dana 12.07.2018. u 12:17:39, preko

Ime i prezime: NEDELJKO GUJA  
JMBG ili br.pasoša: 010531923 SRBIJA  
Adresa: MOLIJEROVA 001 NOVI SAD SRBIJA  
donosi

#### **RJEŠENJE**

Registruje se promjena podataka za privredni subjekat DRUŠTVO SA OGRANIČENOM ODGOVORNOŠĆU ZA PROIZVODNJU, TRGOVINU I USLUGE "NG DESING" - registarski broj 5 - 0839259, PIB 03199282 , i to:

**Naziv:**

Briše se: DRUŠTVO SA OGRANIČENOM ODGOVORNOŠĆU ZA PROIZVODNJU, TRGOVINU I USLUGE "NG DESING"

Registruje se - upisuje se: DRUŠTVO SA OGRANIČENOM ODGOVORNOŠĆU ZA PROIZVODNJU, TRGOVINU I USLUGE "NG DESIGN"

**Skraćeni naziv:**

Briše se: NG DESING

Registruje se - upisuje se: NG DESIGN

**Statut:**

Briše se: Statut od 07.06.2018.

Registruje se - upisuje se: Statut od 12.07.2018.



## Obrazloženje

Podnosilac je dana 12.07.2018. u 12:17:39 podnio prijavu za registraciju promjene društva sa ograničenom odgovornošću NG DESIGN. Rješavajući po predmetnoj prijavi, obzirom da su ispunjeni Zakonom propisani uslovi, odlučeno je kao u dispozitivu rješenja.

Visina naplaćene naknade za registraciju propisana je članom 87 Zakona o privrednim društvima ("Sl.list RCG", br.6/02 i "Sl.list RCG" br.17/07 ... 40/11).



Sam. savjetnik II  
*Dijana Filipović*  
Dijana Filipović

### Pravna pouka:

Protiv ovog rješenja može se izjaviti žalba Ministarstvu finansija CG u roku od 15 dana od dana prijema rješenja. Žalba se predaje preko ovog organa i taksira administrativnom taksom u iznosu od 8,00 EUR, shodno Tarifnom broju 5 Taksene tarife za administrativne takse. Taksa se upućuje u korist računa 832-3161017-60-Administrativna taksa.

CRNA GORA  
MINISTARSTVO FINANSIJA  
PORESKA UPRAVA  
**Područna jedinica Bar**  
BROJ: 80/31-03885-6  
BAR, 16.07.2018. godine

Na osnovu člana 55. Zakona o porezu na dodatu vrijednost ("Sl.list RCG", broj 65/01... 04/06 i "Sl.list CG", broj 16/07... 50/17), člana 33. Zakona o poreskoj administraciji ("Sl. list RCG", broj 65/01 i 80/04 i "Sl. list CG", broj 20/11 ... 47/17) i člana 24. Zakona o upravnom postupku ("Sl.list CG", br. 56/14, 20/15, 40/16 i 37/17) Poreska uprava, donosi

### Rješenje o registraciji za PDV

Naziv **DRUŠTVO SA OGRANIČENOM ODGOVORNOŠĆU ZA PROIZVODNJU, TRGOVINU I USLUGE "NG DESIGN" BAR**

**BAR**

PIB **03199282**

**809**

(Šifra područne jedinice poreskog organa)

Obvezniku je dodijeljen PDV registracioni broj: **80/31-03858-9**

Svojstvo obveznika za PDV je stečeno: **15.06.2018. godine.**

Ovim Rješenjem zamjenjuje se Rješenje broj **80/31-03858-9** od **15.06.2018. godine.**

**Poreski obveznik je dužan da obavijesti poreski organ o izmjeni i prestanku obavljanja djelatnosti za koju je obavezan da obračunava i plaća PDV.**



NAČELNICA  
*Sonja Cikić*  
\_\_\_\_\_  
Sonja Cikić

## 1.5. Licenca privrednog društva, pravnog lica, odnosno preduzetnika za izradu tehničke dokumentacije

MINISTARSTVO ODRŽIVOG RAZVOJA I TURIZMA  
DIREKTORAT ZA INSPEKCIJSKI NADZOR  
I LICENCIRANJE  
Direkcija za licenciranje  
Broj: UPI 107/7-3486/2  
Podgorica, 10.10.2018. godine

Ministarstvo održivog razvoja i turizma, rješavajući po zahtjevu »NG DESIGN» d.o.o. iz BARA, za izdavanje licence projektanta i izvođača radova, na osnovu člana 135 st. 1 i 2 Zakona o planiranju prostora i izgradnji objekata (»Službeni list Crne Gore » br. 64/17) i člana 46 stav 1 Zakona o upravnom postupku (»Službeni list Crne Gore » br. 56/14, 20/15, 40/16 i 37/17), donosi

### R J E Š E N J E

1. IZDAJE SE »NG DESIGN » D.O.O. BAR, LICENCA projektanta i izvođača radova.
2. Ova Licenca se izdaje na 5 ( pet) godina.

### O b r a z l o ž e n j e

Aktom, br.UPI 107/7-3486/1 od 02.08.2018. godine »NG DESIGN» D.O.O. BAR, obratilo se ovom ministarstvu zahtjevom za izdavanje licence projektanta i izvođača radova.

Uz zahtjev imenovano privredno društvo, dostavilo je ovom ministarstvu sledeće dokaze:

Rješenje Ministarstva održivog razvoja i turizma, broj UPI 107/7-3388/2 od 23.07.2018. godine, kojim je Janković M. Nataši, dipl.inž.arhitekture iz Bara, izdata licenca ovlašćenog inženjera za obavljanje djelatnosti izrade tehničke dokumentacije i građenje objekta. Ugovor o radu, zaključen između poslodavca »NG DESIGN» D.O.O.iz Bara i Janković M. Nataše, dipl.inž.arhitekture iz Bara, kao zaposlenog, gdje je u čl. 1 i 2. Ugovora, imenovana zasnovala radni odnos u navedeno privredno društvo na neodređeno vrijeme, na radno mjesto: Inženjer arhitekture, počev od 01.08.2018. godine; Izvod iz Centralnog Registra Privrednih subjekata Poreske uprave za imenovano privredno društvo, Registarski broj: 5-0839259/001 sa šifrom pretežne djelatnosti: 7120 Tehničko ispitivanje i analize.

Ministarstvo održivog razvoja i turizma, razmotrilo je podnijeti zahtjev pa je odlučilo kao u dispozitivu ovog rješenja, a ovo sa sledećih razloga:

Naime, članom 122 stav 1 Zakona o planiranju prostora i izgradnji objekata (»Službeni list Crne Gore » br. 64/17), propisano je da privredno društvo koje izrađuje tehničku dokumentaciju ( projektant), odnosno privredno društvo koje gradi objekat (izvođač radova), dužno je da za obavljanje djelatnosti izrade tehničke dokumentacije dijela tehničke dokumentacije, odnosno građenje ili izvođenje pojedinih radova ovlašćeni inženjer može da bude fizičko lice koje obavlja poslove izrade tehničke dokumentacije

odnosno građenje ili izvođenje pojedinih vrsta radova na građenju objekta, ima najmanje jednog zaposlenog ovlašćenog inženjera po vrsti projekta, koji izrađuje i to: arhitektonski, građevinski, elektrotehnički i mašinski projekat, odnosno vrsti radova koje izvodi na osnovu tih projekata. Stavom 2 istog člana Zakona, propisano je da obavljanje pojedinih poslova iz stava 1 ovog člana, projektant, odnosno izvođač radova može da obezbijedi na osnovu zaključenog ugovora sa drugim privrednim društvom koje ima zaposlenog ovlašćenog inženjera za određenu vrstu projekta, odnosno radova.

Članom 3 stav 1 tačka 3 Pravilnika o načinu i postupku izdavanja, mirovanja licence i načinu vođenja registara licenci („Službeni list Crne Gore „ br. 79/17), utvrđene su vrste licenci, a između ostalih i licenca projektanta i izvođača radova, koja se izdaje privrednom društvu za obavljanje djelatnosti izrade tehničke dokumentacije i građenje objekta.

Članom 5 stav 1 tač. 1-2. Pravilnika, utvrđeno je da se u postupku izdavanja licence projektanta, odnosno izvođača radova, provjerava: 1) da li podnosilac zahtjeva u radnom odnosu ima zaposlenog ovlašćenog inženjera i licencu ovlašćenog inženjera.

Članom 137 stav 2 Zakona, propisano je da se licenca za privredno društvo, izdaje se na pet godina.

Rješavajući po predmetnom zahtjevu, a na osnovu uvida u dostavljene dokaze, ovo ministarstvo nalazi, da su se u konkretnoj pravnoj stvari stekli uslovi za primjenu čl. 122 stav 1 i 135 stav 2 Zakona o planiranju prostora i izgradnji objekata, a u vezi čl 3 stav 1 tač. 1 i čl. 4 Pravilnika o načinu i postupku izdavanja, mirovanja licence i načinu vođenja registara licenci.

Saglasno izloženom, riješeno je kao u dispozitivu ovog rješenja.

PRAVNA POUKA: Protiv ovog rješenja može se pokrenuti upravni spor tužbom kod Upravnog suda Crne Gore u roku od 20 dana od dana prijema istog.

OVLAŠĆENO SLUŽBENO LICE  
Nikola Petrović



## 1.6. Polisa osiguranja od profesionalne odgovornosti projektanta

		Obnova polise broj:	nova
		Broj ponude:	PON-037166/18
<b>POLISA - RAČUN POL-00082141</b>			
Zastupnik:	Stanković Olivera, 81-046		
<b>Ugovarač</b>			
Naziv	NG DESIGN DOO	MB	03199282
Adresa	BULEVAR REVOLUCIJE BB, 85000 BAR_GRAD, Crna Gora	Telefon	
Trajanje:	Godišnje osiguranje		
Period osiguranja	30.10.2018 (24:00) - 30.10.2019 (24:00)	Period obračuna	30.10.2018 - 30.10.2019
<b>Predmet osiguranja: Profesionalna odgovornost projektanta: FIRMA "NG-DESIGN"/FIRMA ZA PROJEKTOVANJE I IZVODJENJE</b>			
Maršala Tita C- 16 85000 BAR 6 ZAPOSLENIH			
PS-ODPRK-1 - Osiguranje odgovornosti projekatanta za sve projekte			
Vrsta osiguranja:	Osiguranje od projektantske odgovornosti	Šifra:	1310
<b>Osiguranik</b>			
Naziv	NG DESIGN DOO	MB	03199282
Adresa	BULEVAR REVOLUCIJE BB, 85000 BAR_GRAD, Crna Gora	Telefon	
<b>Suma osiguranja</b>			
Uloga	Način ugovaranja		Iznos
Jedinstvena suma osiguranja	Na sumu osiguranja		100.000,00
<b>Franšiza</b>			
Franšiza	Odbitna franšiza iznosi 10% od priznate štete ali najmanje 500 Eur		
<b>Obračun za predmet</b>			
Premija			350,00
Doplatak 48% za sumu osiguranja od 100.000 Eur			168,00
Popust 10% za isključenje rizika tehničkog nadzora i savjetovanja			-51,80
Popust 20% bez osiguranja garantnog roka			-93,24
Popust za jednokratno plaćanje premije			-37,30
Ukupna premija bez poreza			335,66
Porez na premiju			30,21
Ukupna premija sa porezom			365,87
Osiguravajuće pokrivače važi za područje Crne Gore			
Polisa se smatra računom. Oslobođeni plaćanja PDV-a po članu 27. zakona o PDV-u. Osiguravač zadržava pravo ispravke računске ili neke druge greške učinjene od strane zastupnika. Pravo na naknadu štete po ovoj polisi počinje od dana i časa koji je na polisi označen kao početak osiguranja ukoliko je do tada plaćenja premija a inače po isteku 24 časa dana kada je premija plaćena (čl. 1010 st. 1 Zakona o obl. odnosima (SLRG br.47/08))			
Osiguranje je zaključeno u skladu sa Opštim uslovima za osiguranje odgovornosti projekatanta koji su utvrđeni dana 24.05.2018.god. (OU-ODPRK-05/18).			
Ukupna isplata odšteta za sve osigurane slučajeve koji se dese u jednoj godini limitirana je iznosom sume osiguranja (godišnji agregat)			
Osiguranje bez pokrivača garantnog roka			
Rizik tehničkog savjetovanja i nadzora su isključeni iz osiguranja			
<b>UKUPAN OBRAČUN</b>			
Ukupna premija bez poreza			335,66
Porez na premiju			30,21
Ukupna premija sa porezom			365,87
Način plaćanja	U cjelosti		
Sva prava po ovoj polisi pripadaju osiguraniku.			
POLISA: POL-00082141			
Datum štampe: 30.10.2018 12:50			
Strana 1 od 2			
Adresa sjedišta: Rimski trg br. 70, PC Kruševac, 81000 Podgorica, Crna Gora E-mail: info@sava.co.me Website: www.sava.co.me Call centar: +382 (0) 20 40 30 20 Žiro račun: 540-394-30, 550-5789-79, 525-3819-33. PDV: 30/31-04077-8 M.B. 02303388 CRPS reg. br. 40004670			

**SAVA**  
OSIGURANJE

Ugovarač/osiguranik ne plaća premiju u dogovorenim rokovima primjenjuje se Zakon o obligacionim odnosima.  
Ugovarač/osiguranik potvrđuje da je primio Uslove zaključenog osiguranja.  
Ugovor na raskid i uslovi za raskid ugovora odnosno odstupanju od ugovora određeni su uslovima osiguranja  
Sve međusobne nesporazume stranke će rješavati mirnim putem a u slučaju spora ugovaraju nadležnost suda u Podgorici  
Na ugovor o osiguranju primjenjuje se Zakon o obligacionim odnosima Crne Gore.  
Ugovarač osiguranja je dužan da plati premiju prilikom zaključivanja ugovora o osiguranju ukoliko se premija plaća u cjelosti, odnosno prvu ratu ukoliko je ugovoreno plaćanje premije na rate, a ostale rate u ugovorenim rokovima. Za slučaj docnje jedne rate duže od 30 dana, sve rate dospijevaju odjednom i u cjelosti.  
Ugovorne strane su saglasne da ukoliko osiguranik ostvari pravo na naknadu štete, osiguravač ima pravo da dug po toj ili nekoj drugoj polisi odbije od iznosa obračunate štete.

M.P. Osiguravač:

S. Olivec



Osiguranik / Ugovarač:  
(puno ime i prezime)

1 Poslovnica Bar, BAR\_GRAD, 30.10.2018

POLISA: POL-00082141

Datum štampa: 30.10.2018 12:50  
Strana 2 od 2

## 1.7. Licenca odgovornog inženjera

MINISTARSTVO ODRŽIVOG RAZVOJA I TURIZMA  
DIREKTORAT ZA INSPEKCIJSKI NADZOR  
I LICENCIJANJE  
Direkcija za licenciranje  
Broj: UPI 107/7 – 3388/2  
Podgorica, 23.07.2018. godine

Ministarstvo održivog razvoja i turizma, rješavajući po zahtjevu Janković Nataše, dipl. inž. arhitekture, iz Bara, za izdavanje licence za ovlaštenog inženjera, na osnovu člana 135 st. 1 i 2 Zakona o planiranju prostora i izgradnji objekata (“Službeni list Crne Gore” br. 64/17) i člana 46 stav 1 Zakona o upravnom postupku (“Službeni list Crne Gore” br. 56/14, 20/15, 40/16 i 37/17), donosi

### RJEŠENJE

1. IZDAJE SE JANKOVIĆ M. NATAŠI, dipl. inž. arhitekture, iz Bara, LICENCA ovlaštenog inženjera za obavljanje djelatnosti izrade tehničke dokumentacije i građenje objekta.
2. Ova Licenca se izdaje na neodređeno vrijeme.

### Obrazloženje

Aktom, br. UP I 107/7-3388/1 od 16.07.2018. godine, Janković Nataša, dipl. inž. arhitekture, iz Bara, obratila se ovom ministarstvu zahtjevom za izdavanje licence ovlaštenog inženjera za obavljanje djelatnosti izrade tehničke dokumentacije i građenje objekta.

Uz zahtjev imenovana je ovom ministarstvu dostavila sledeće dokaze:

- Diplomu postdiplomskih specijalističkih akademskih studija, izdatu od strane Arhitektonskog fakulteta u Podgorici, Univerziteta Crne Gore, broj 239 od 26.08.2015.godine;
- Uvjerenje o obavljenom stručnom osposobljavanju, br. 2319/1 od 16.10.2015.godine, izdato od strane »Kroling« d.o.o. iz Danilovgrada;
- Uvjerenje o angažovanju na stručnim poslovima, izdato od strane »NTG Projekt« d.o.o. iz Bara;
- uvjerenje da u kaznenoj evidenciji ne postoje podaci o osuđivanosti za imenovanu;
- ovjerenu fotokopiju radne knjižice i ovjerenu kopiju lične karte.

Ministarstvo održivog razvoja i turizma, razmotrilo je podnijeti zahtjev pa je odlučilo kao u dispozitivu ovog rješenja, a ovo sa sledećih razloga:

Naime, članom 123 stav 1 Zakona o planiranju prostora i izgradnji objekata («Službeni list Crne Gore» br. 64/17), propisano je da ovlašćeni inženjer može da bude fizičko lice koje obavlja poslove izrade tehničke dokumentacije odnosno građenje objekta, odgovarajuće struke, sa visokim obrazovanjem, odnosno najmanje kvalifikacijom VIII podnivoa okvira kvalifikacije i najmanje tri godine radnog iskustva na stručnim poslovima izrade tehničke dokumentacije i građenja objekta.

Članom 3 stav 1 tačka 1 Pravilnika o načinu i postupku izdavanja, mirovanja licence i načinu vođenja registra licenci („Službeni list Crne Gore” br. 79/17), utvrđene su vrste licenci, a između ostalih i licenca ovlaštenog inženjera koja se izdaje fizičkom, licu za obavljanje djelatnosti izrade tehničke dokumentacije i građenje objekta.

Članom 4 stav1 tač. 1-4. Pravilnika, utvrđeno je da se u postupku izdavanja licence ovlašćenog inženjera, provjerava:

1. identitet podnosioca zahtjeva;
2. da li podnosilac zahtjeva posjeduje visoko obrazovanje, odnosno najmanje kvalifikacije VII1 podnivoa okvira kvalifikacija, odnosno da li je izvršeno priznavanje inostrane obrazovne isprave najmanje kvalifikacije VII1 podnivoa okvira kvalifikacija;
3. da li podnosilac zahtjeva ima najmanje tri godine radnog iskustva na stručnim poslovima izrade tehničke dokumentacije i građenju objekta sa visokim obrazovanjem, odnosno najmanje kvalifikacije VII1 podnivoa okvira kvalifikacije i
4. da li je podnosilac zahtjeva osuđivan za krivično djelo za koje se gonjenje preuzima po službenoj dužnosti.

Stavom 3 istog člana Pravilnika, utvrđeno je da se radno iskustvo u smislu stava 1 tačka 3 ovog člana, smatra radno iskustvo u svojstvu saradnika na izradi tehničke dokumentacije na građenju objekta, odnosno izvođenja pojedinih radova na građenju objekta. Stavom 4 istog člana Pravilnika, utvrđeno je da se izuzetno od stava 3 ovog člana, fizičkom licu koje posjeduje licencu za izradu tehničke dokumentacije i građenje objekata, izdatu po propisima koji su važili do donošenja ovog propisa, radno iskustvo može dokazati na osnovu uvida u dokumentaciju koja je bila osnov za njeno izdavanje.

Članom 137 stav 1 Zakona, propisano je da se licenca za fizičko lice izdaje na neodređeno vrijeme.

Rješavajući po predmetnom zahtjevu, a na osnovu uvida u dostavljene dokaze, ovo ministarstvo nalazi, da su se u konkretnoj pravnoj stvari stekli uslovi za primjenu čl. 123 stav 1 i 135 stav 2 Zakona o planiranju prostora i izgradnji objekata, a u vezi čl 3 stav 1 tač. 1 i čl. 4 Pravilnika o načinu i postupku izdavanja, mirovanja licence i načinu vođenja registra licenci.

Saglasno izloženom, riješeno je kao u dispozitivu ovog rješenja.

PRAVNA POUKA: Protiv ovog rješenja može se pokrenuti upravni spor tužbom kod Upravnog suda Crne Gore u roku od 20 dana od dana prijema istog.

OVLAŠĆENO SLUŽBENO LICE  
Nikola Petrović





## 1.8. Urbanističko-tehnički uslovi

### URBANISTIČKO - TEHNIČKI USLOVI

1.	<b>CRNA GORA</b> <b>JAVNO PREDUZEĆE ZA UPRAVLJANJE MORSKIM DOBROM CRNE GORE</b>  <b>Broj:0207-2595/5-Up</b> <b>Budva, 19.07.2019. godine</b>	 <b>JAVNO PREDUZEĆE ZA UPRAVLJANJE MORSKIM DOBROM CRNE GORE</b>
2.	<b>JAVNO PREDUZEĆE ZA UPRAVLJANJE MORSKIM DOBROM CRNE GORE - BUDVA</b> na osnovu člana 1 Uredbe o izmjeni uredbe o povjeravanju poslova iz nadležnosti Ministarstva održivog razvoja i turizma Javnom preduzeću za upravljanje morskim dobrom i Javnom preduzeću nacionalni parkovi Crne Gore (Službeni list CG, br. 87/18 od 31.12.2018.g.), Izmjena i dopuna Programa privremenih objekata u zoni morskog dobra za period 2019-2023 br: 101-10/350 od 30.04.2019.god., a u vezi sa članom 116, 117 i 74 Zakona o planiranju prostora i izgradnji objekata (Službeni list CG, br. 064/17), Pravilnikom o bližim uslovima za postavljanje odnosno građenje privremenih objekata, uređaja i opreme (Službeni list CG, br. 043/18) i člana 7. Zakona o morskome dobru (Službeni list RCG, br. 14/92), izdaje:	
3.	<b>URBANISTIČKO-TEHNIČKE USLOVE</b> <b>za izradu tehničke dokumentacije</b> za postavljanje <b>Montažno-demontažnog privremenog objekta</b> -lokacija označena brojem <b>1.10</b> u opštini Bar predviđena - Programom privremenih objekata u zoni morskog dobra u opštini Bar za period 2019. - 2023. god.	
4.	<b>PODNOŠILAC ZAHTEVA-KORISNIK:</b>	<b>„ALTER TURS“ DOO iz Bara</b>
5.	<b>PLANIRANO STANJE</b>	
5.1	<b>Namjena parcele odnosno lokacije i površine</b> <b>Ugostiteljski objekat sa terasom</b>  <b>Objekat:</b> <b>P= 79 m2</b> <b>terasa:</b> <b>P=42 m2</b>  objekat od drvenih stubova i greda, na postojećoj betonskoj podlozi, obložen siporeks tablama i pokriven crijepom preko daščane podkonstrukcije  -Terasa se organizuje na postojećoj gotovoj podlozi, a u slučaju da postojeća podloga nije odgovarajuća, može se postaviti montažno-demontažna podloga	

	<p>(deking ).Podna platforma ne može biti visine veće od 10 cm.</p> <p>-Betoniiranje podloge za postavljanje ugostiteljskih terasa nije dozvoljeno na pješčanim djelovima plaža, u granicama zaštićenih prirodnih dobara, u granicama nepokretnog kulturnog dobra i njegove zaštićene okoline, kao i u granicama prirodnog i kulturno-istorijskog područja Kotora.</p> <p>-Elementi terase treba da dimenzijama, težinom, međusobnim vezama i postavljanjem, omogućavaju brzu montažu, demontažu i transport, ne oštećuju površinu na koju se postavljaju, okolno zelenilo, i da budu pogodni za nesmetano kretanje djece, starijih osoba i lica sa invaliditetom.</p> <p>-Opremu ugostiteljskih terasa čine stolovi, stolice i eventualno ograde. Za zaštitu od sunca na otvorenim terasama na javnim površinama dozvoljeno je samo postavljanje suncobrana (izuzetno pergola i lakih konstrukcija ako je u skladu sa ambijentalnim vrijednostima prostora i ako je Programom tako definisano za konkretnu lokaciju).</p> <p>-Ukoliko je Programom na konkretnoj lokaciji dozvoljeno postavljanje pergole u sklopu ugostiteljske terase, ona se može postaviti iznad ulaza u poslovne prostore ili može biti samostojeća, izrađuje se od drvene konstrukcije i prekrivena je puzavicama ili vinovom lozom, izuzetno bijelim platnom, ukoliko uslovi na terenu ne omogućavaju sađenje vegetacije.</p> <p>-Na javnim površinama nije dozvoljeno isticanje reklamnih sadržaja na suncobranima i tendama koji se ne odnose na natpise naziva lokala. Natpisi naziva lokala mogu se naći na obodima tendi i moraju biti u skladu sa osnovnim tonom pokrivača.</p> <p>-Oprema ugostiteljskih terasa (mobilijar) treba da bude lagana, ujednačena, jednostavnih linija, po mogućnosti od prirodnih materijala. Savremeni dizajn je veoma preporučljiv.</p> <p>-Postavljanje uređaja za hlađenje i zagrijavanje terase električnom energijom vrši se u skladu sa posebnim propisima koji se odnose na električne i termotehničke instalacije.</p>
5.2	<b>Pravila parcelacije</b>
	Privremeni ugostiteljski objekat sa terasom predviđa se na 1281 K.O. Mišići, opština Bar
6.	<b>PREPORUKE ZA SMANJENJE UTICAJA I ZAŠTITU OD ZEMLJOTRESA, KAO I DRUGE USLOVE ZA ZAŠTITU OD ELEMENTARNIH NEPOGODA I TEHNIČKO-TEHNOLOŠKIH I DRUGIH NESREĆA</b>
	<p>Tehničkom dokumentacijom predvidjeti mjere zaštite od požara shodno propisima za ovu vrstu objekata. U cilju zaštite od elementarnih nepogoda postupiti u skladu sa Zakonom o zaštiti i spašavanju (»Službeni list CG«, br.13/07, 05/08, 86/09 i 32/11 i 54/16) i Pravilnikom o mjerama zaštite od elementarnih nepogoda (»Službeni list RCG«, br.8/93) i Zakonu o zapaljivim tečnostima i gasovima (»Službeni list CG«, br.26/10 i 48/15).</p> <p>Shodno članu 9 Zakona o zaštiti i zdravlju na radu („Službeni list CG“, br.34/14), pri izradi tehničke dokumentacije projektant koji u skladu sa propisima o</p>

	<p>uređenju prostora i izgradnji objekata izrađuje tehničku dokumentaciju za izgradnju, rekonstrukciju ili adaptaciju objekta, namijenjene za radne i pomoćne prostorije i objekte gdje se tehnološki proces obavlja na otvorenom prostoru, dužan je da predvidjeti propisane mjere zaštite na radu u skladu sa tehnološkim projektnim zadatkom. Pri izgradnji, rekonstrukciji ili rušenju objekta potrebno je izraditi Elaborat o uređenju gradilišta u skladu sa aktom nadležnog ministarstva shodno članu 10 Zakona o zaštiti i zdravlju na radu .</p>
<b>7.</b>	<b>USLOVI I MJERE ZAŠTITE ŽIVOTNE SREDINE</b>
	<p>Privremeni objekti se ne smiju postavljati na zelenim površinama. Poželjno ih je postavljati na neuređenim površinama koje bi na taj način bile oplemenjene. Privremeni objekti se ne smiju postavljati ako na bilo koji način ugrožavaju životnu sredinu (prekomjerna buka, štetna isparenja, opasni otpad i sl.).</p> <p>Tehničkom dokumentacijom predvidjeti uslove i mjere za zaštitu životne sredine u skladu sa odredbama Zakona o procjeni uticaja na životnu sredinu („Službeni list CG“, br.80/05, 40/10, 73/10, 40/11, 27/13 i 52/16) i Zakonom za zaštitu prirode („Službeni list CG“, br.54/16) na osnovu urađene procjene uticaja na životnu sredinu. U slučajevima kada je potrebno izvršiti procjenu uticaja na životnu sredinu, uz zahtjev za izdavanje građevinske dozvole na glavni projekat investitor treba da dostavi Odluku o potrebi procjene uticaja na životnu sredinu, shodno članu 13 Zakona o procjeni uticaja na životnu sredinu.</p>
<b>8.</b>	<b>USLOVI I MJERE ZAŠTITE NEPOKRETNIH KULTURNIH DOBARA I NJIHOVE ZAŠTIĆENE OKOLINE</b>
	<p>Imajući u vidu da za predmetna zaštićena prirodna dobra u zoni morskog dobra nije izvršena revizija statusa, niti je izrađen Plan upravljanja u skladu sa smjericama iz PPPNMD, planiranje objekata privremenog karaktera i organizacija kupališta u zaštićenim područjima prirode kao i njihovo korišćenje vrši se u skladu sa opštim uslovima za zaštitu zaštićenih prirodnih dobara koji su dati u članu 39 Zakona o zaštiti prirode, i to: " Zaštićena područja mogu se koristiti u skladu sa studijom zaštite odnosno prostornim planom posebne namjene, planom upravljanja zaštićenog područja i na osnovu dozvola u skladu sa ovim zakonom..</p> <p>Zabranjeno je korišćenje zaštićenih prirodnih dobara na način koji prouzrokuje: oštećenje zemljišta i gubitak njegove prirodne plodnosti; oštećenje površinskih ili podzemnih geoloških, hidrogeoloških i geomorfoloških vrijednosti; oštećenje morskih zaštićenih područja; osiromašenje prirodnog fonda divljih vrsta biljaka, životinja i gljiva; smanjenje biološke i predione raznovrsnosti; zagađivanje ili ugrožavanje podzemnih i površinskih voda." Na samom zaštićenom prirodnom dobru se ne mogu postavljati objekti trajnog karaktera, izvoditi radovi betoniranja, eksploatacije pijeska, uklanjanja vegetacije, izmjene obalne linije i strukturnog remodeliranja pješčane plaže. Izuzetak predstavljaju intervencije izgradnje rampi za pristup lica sa invaliditetom na planom definisanim lokacijama.</p> <p>Procjene uticaja na baštinu, koja uključuje studiju vizuelnog uticaja Definisane jasne i konzistentne protokola i kriterijuma za realizaciju i postavljanje, gradnju ili uređenja takvih sadržaja tako da budu funkcionalno kompatibilna sa lokacijom i da ne remete atributne izuzetne univerzalne vrijednosti.</p> <ul style="list-style-type: none"> <li>• u posebno zaštićenim prirodnim i spomeničkim kulturnoistorijskim područjima kao i u okviru zaštićene okoline kulturnih dobara, ne predviđati one djelatnosti i objekte koji mogu narušiti posebnost takvih područja/kulturnih dobara;</li> </ul>

	<ul style="list-style-type: none"> <li>• novi privremeni objekti se ne smiju postavljati u zaštićenim prirodnim i kulturno istorijskim područjima i u okviru zaštićene okoline kulturnih dobara, bez prethodne saglasnosti Uprave za zaštitu kulturnih dobara;</li> </ul>
9.	<b>USLOVI ZA LICA SMANJENE POKRETLJIVOSTI I LICA SA INVALIDITETOM</b>
	Tehničkom dokumentacijom obezbjediti prilaz i upotrebu objekta/objekata licima smanjene pokretljivosti u skladu sa članom 71 Zakona o planiranju prostora i izgradnji objekata i Pravilnikom o bližim uslovima i načinu prilagođavanja objekata za pristup i kretanje lica smanjene pokretljivosti i lica sa invaliditetom („Sl. list CG“ broj 48/13 i 44/15).
10.	<b>USLOVI ZA OBJEKTE KOJI MOGU UTICATI NA PROMJENE U VODNOM REŽIMU</b>
	<ul style="list-style-type: none"> <li>• kod utvrđivanja urbanističkih uslova za privremene objekte posebno treba voditi računa o sanitarnom aspektu istih, o uslovima koje propisuju nadležna javna komunalna preduzeća (vodovod, kanalizacija, telekom i elektrodistribucija), kao i uslovima koji proizilaze iz Zakona o bezbjednosti hrane;</li> <li>• uz predviđeni ugostiteljski objekat, uz uređeno kupalište i u njegovom zaleđu, gdje za to postoje infrastrukturni priključci može se odobriti postavljanje montažno demontažnih sanitarnih objekata u površinama srazmjerno veličini ugostiteljskog objekta, odnosno kupališta i zakonskim propisima bez potrebe predviđanja istih u grafičkom dijelu plana objekata privremenog karaktera. Na kupalištima i u njihovom zaleđu sanitarni objekti mogu biti i kontejnerskog tipa;</li> <li>• neophodno je predvidjeti uklanjanje svih montažnih toaleta nakon završetka sezone;</li> </ul>
11.	<b>USLOVI ZA PRIKLJUČENJE NA INFRASTRUKTURU</b>
11.1	<b>Uslovi priključenja na elektroenergetsku infrastrukturu</b>
	<p><b>Prilikom izrade tehničke dokumentacije potrebno je poštovati sljedeće preporuke EPCG:</b></p> <ul style="list-style-type: none"> <li>•Tehnička preporuka za priključke potrošača na niskonaponsku mrežu TP-2 (II dopunjeno izdanje)</li> <li>•Tehnička preporuka – Tipizacija mjernih mjesta</li> <li>•Uputstvo i tehnički uslovi za izbor i ugradnju ograničavača strujnog opterećenja</li> <li>•Tehnička preporuka TP-1b - Distributivna transformatorska stanica DTS – EPCG 10/0.4 Kv</li> </ul>
11.2	<b>Ostali infrastrukturni uslovi</b>
	<b>Tehničke uslove priključenja na infrastrukturu investitor pribavlja od organa za tehničke uslove, za svaki privremeni objekat pojedinačno;</b>
12.	<b>POTREBA IZRADE GEODETSKIH, GEOLOŠKIH (GEOTEHNIČKIH, INŽENJERSKO-GEOLOŠKIH, HIDROGEOLOŠKIH, GEOMEHANIČKIH I SEIZMIČKIH) PODLOGA, KAO I VRŠENJA GEOTEHNIČKIH ISTRAŽNIH RADOVA I DRUGIH ISPITIVANJA</b>
	<p>Prilikom izrade tehničke dokumentacije poštovati Pravilnik o načinu izrade, razmjeri i bližoj sadržini tehničke dokumentacije (Sl. list CG, br.23/14, 32/15 i 75/15).</p> <p>Tehničku dokumentaciju izraditi u skladu sa Pravilnikom o načinu obračuna površine i zapremine objekata (“ Sl. List CG”, br. 47/13).</p>
13.	<b>POTREBA IZRADE URBANISTIČKOG RJEŠENJA</b>
	<b>Potrebno je uraditi Idejno rješenje Montažno-demontažnog privremenog</b>

	objekta sa atestom proizvođača kao i fotografijama uređaja koji se postavljaju na ugostiteljskoj terasi a nakon dobijanja Saglasnosti Glavnog gradskog arhitekta i revidovani Glavni projekat.	
14.	<b>POTREBA PRIBAVLJANJA SAGLASNOSTI GLAVNOG GRADSKOG ARHITEKTE</b> U skladu sa članom 87 Zakona o planiranju prostora i izgradnji objekata, neophodno je pribaviti Saglasnost na spoljni izgled privremenog objekta od strane <b>Glavnog gradskog arhitekta</b>	
15.	<b>NAPOMENA:</b> Nakon izrade dokumentacije tražene UTU potrebno je JPMD dostaviti <b>REVIDOVANI GLAVNI PROJEKAT</b> (na CD-u u zaštićenoj verziji), original ili ovjerenu kopiju <b>Saglasnosti Glavnog gradskog arhitekta -Shodno članu 117.</b> Zakona o planiranju prostora i izgradnji objekata, korisnik je dužan da 15 dana prije postavljanja privremenog objekta, dostavi prijavu sa svom tehničkom dokumentacijom i Saglasnostima, Dozvolama traženim UTU Direktoratu za inspeksijski nadzor i licenciranje <b>NAPOMENA: Ovim UTU se stavljaju van snage UTU br 0207-2595/4 od 21.06.2019. godine</b>	
16.	<b>DOSTAVLJENO:</b> - Podnosiocu zahtjeva - Direktoratu za inspeksijski nadzor i licenciranje - U spise predmeta - a/a	
17.	<b>OBRADIVAČI URBANISTIČKO-TEHNIČKIH USLOVA:</b>	Sreten Vukićević d.i.a. potpis
18.	<b>RUKOVODILAC SLUŽBE ZA UREĐENJE I IZGRADNJU:</b>	Rajko Mihović dipl. Ecc.
19.	M.P.	potpis
20.	<b>PRILOZI</b>	
	- Grafički prilog iz planskog dokumenta	



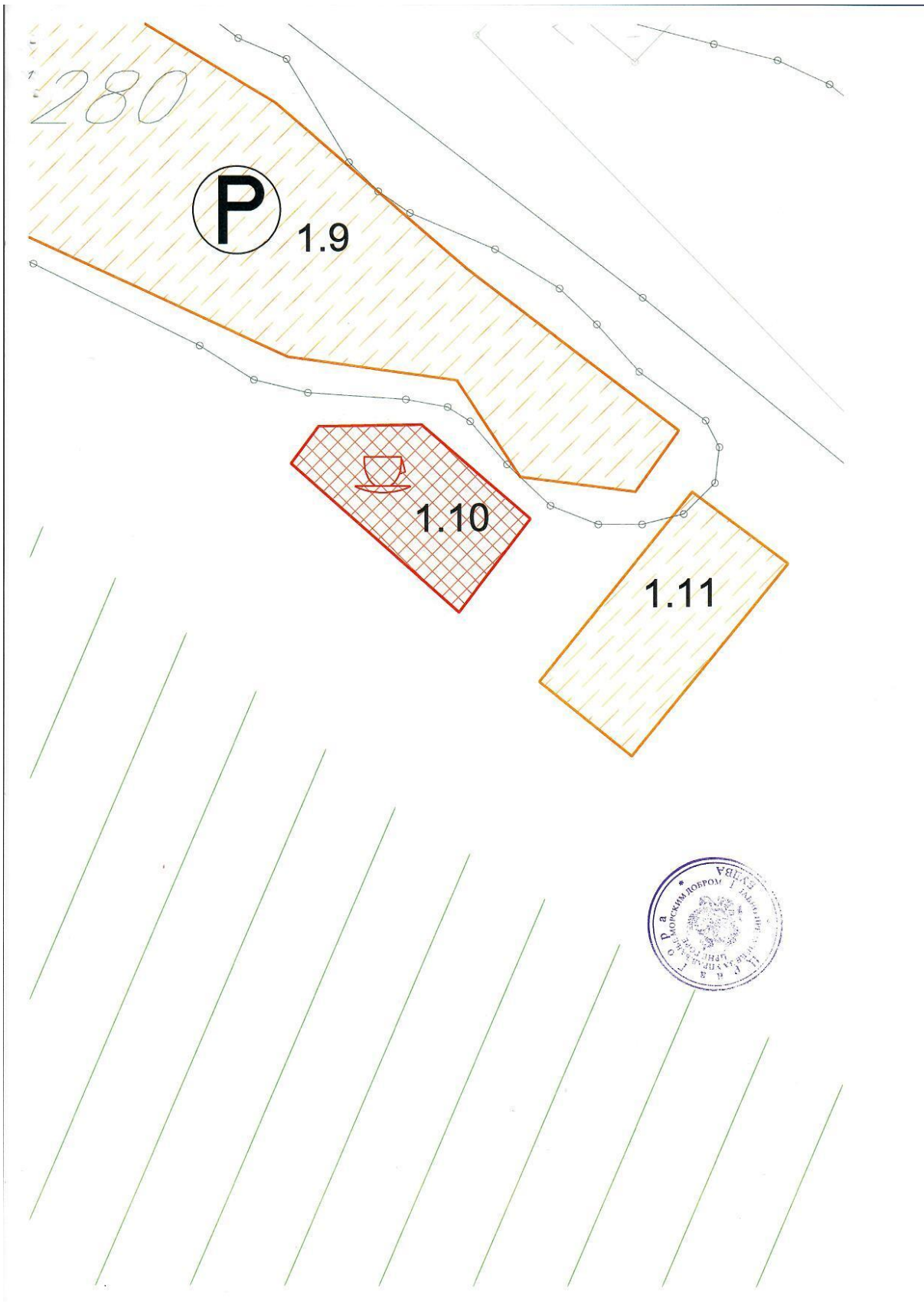

## 1.8. Ugovor o zakupu



**Broj, 0207-2595/3**  
**Budva, 19.06.2019. god.**

Na osnovu člana 7 i 8 Zakona o morskome dobru ("Sl. list RCG", br. 14/92, 27/94 i „Sl.list CG“, br. 51/08, 21/09, 73/10 i 40/10 ), člana 2 i 6 Odluke o uslovima, vremenu korišćenja i visini naknade za korišćenje morskog dobra ("Službeni list RCG", br. 27/92), saglasno Izmjenama i dopunama Programa privremenih objekata u zoni morskog dobra za period 2019 – 2023. god. za opštinu Bar koje je donijelo Ministarstvo održivog razvoja i turizma broj 101-10/350 od 30.04.2019. god.

- **JAVNO PREDUZEĆE ZA UPRAVLJANJE MORSKIM DOBROM CRNE GORE** sa sjedištem u Budvi, koga zastupa i predstavlja direktor Predrag Jelušić dipl.ekonomista ( u daljem tekstu: **JAVNO PREDUZEĆE** ) i
- **“ALTER TURS” D.O.O.** koga zastupa i predstavlja Slobodan Novaković, sa sjedištem u Baru, Čanj, Mišići bb, ( **PIB: 02250934** ), ( **PDV: 80/31-00474-9** ) ( u daljem tekstu: **KORISNIK** ),

### Uvažavajući:

- Da je **JAVNO PREDUZEĆE** za upravljanje morskim dobrom, u cilju realizacije Izmjena i dopuna Programa privremenih objekata u zoni morskog dobra za period 2019 – 2023. broj 101-10/350 od 30.04.2019. god. saglasno Odluci Upravnog odbora o davanju u zakup/na korišćenje djelova morskog dobra prema Programu privremenih objekata u zoni morskog dobra i Atlasu crnogorskih plaža i kupališta, broj: 0203-388/7 od 28.01.2019.god. na koju je Vlada Crne Gore dala saglasnost Zaključkom broj: 07-263 od 07.02.2019.god, objavilo Javni poziv za javno nadmetanje za zakup zemljišta u državnoj svojini za postavljanje privremenih objekata u zoni morskog dobra u opštinama Bar i Ulcinj, prema Izmjenama i dopunama Programa privremenih objekata u zoni morskog dobra za period 2019-2023.godine, broj: 0207- 2310/1 od 29.05.2019. god. i Amandman I broj: 2310/2 od 05.06.2019. godine u dnevnom listu "Pobjeda" i na web-sajtu Javnog preduzeća;
- Da je komisija za aukciju imenovana rješenjem broj 0207-2310/3 od 17.06.2019, za lokaciju označenu brojem 1.10 u Izmjenama i dopunama Programa privremenih objekata u zoni morskog dobra za period 2019 – 2023. godine kao najuspješniju ponudu izabrala ponudu ponuđača **“ALTER TURS” D.O.O. iz Bara** zavedenu pod brojem: 0207-2598/1 od 13.06.2019. godine;
- Izjavu **“ALTER TURS” D.O.O. iz Bara** zavedenu pod brojem broj 0207-2598/2 od 17.06.2019. da prihvata platiti izlicitiranu cijenu i zaključiti Ugovor o korišćenju morskog dobra za lokaciju označenu brojem 1.10

## UGOVOR O KORIŠĆENJU MORSKOG DOBRA

### PREDMET UGOVORA

#### Član 1.

**JAVNO PREDUZEĆE** u svojstvu pravnog lica ovlašćenog da u ime i za račun Crne Gore upravlja morskim dobrom Crne Gore i **“ALTER TURS” D.O.O. iz Bara** kao zainteresovani korisnik, ovim Ugovorom uređuju međusobna prava i obaveze vezane za korišćenje privremene lokacije u zoni morskog dobra predviđene Programom privremenih objekata u zoni morskog dobra u Opštini Bar za period 2019 – 2023. god.

#### OPIS MORSKOG DOBRA

##### Član 2.

PREDMET ovog Ugovora je korišćenje dijela morskog dobra - **1.6.** Privremena lokacija za montažno demontažni privremeni objekat za obavljanje ugostiteljske djelatnosti, u Čanju na dijelu kat. parcele 1281 K.O. Mišići, lokacija označena brojem **1.10** u Izmjenama i dopunama programa privremenih objekata u zoni morskog dobra za Opštinu Bar, površine Objekat: P =79 m<sup>2</sup>, terasa P=42m<sup>2</sup>

#### NAMJENA MORSKOG DOBRA

##### Član 3.

Ugovorne strane su saglasne da se na lokaciji iz člana 2 ovog Ugovora postavi lokacija za montažno demontažni privremeni objekat za obavljanje ugostiteljske djelatnosti **površine P=79m<sup>2</sup> i terasa površine P=42m<sup>2</sup>** prema Urbanističko tehničkim uslovima i tehničkoj dokumentaciji izrađenoj u skladu sa urbanističkim uslovima iz programa i tehničkim uslovima pribavljenim od organa za tehničke uslove.

**Privremeni objekat obavlja sezonski, od dana zaključenja ugovora 19.06.2019. do 31.10.2019. godine.**

#### ZAŠTITA ŽIVOTNE SREDINE

##### Član 4.

Korisnik je dužan da morsko dobro koje je predmet ovog Ugovora koristi i uživa na način i u skladu sa svim pozitivno pravnim propisima koji uređuju zaštitu životne sredine, posebno zaštite mora.

Djelatnosti koje Korisnik bude obavljao na predmetnom morskome dobru ni na koji način ne smije ugožavati životnu sredinu, obalu i more.

#### TRAJANJE UGOVORA

##### Član 5.

**Ovaj Ugovor se zaključuje za period od dana zaključenja ugovora 19.06.2019. god. do 31.10.2019. godine, uz mogućnost godišnjeg produženja za period od 4 ( četiri ) godine, odnosno do 31.10.2023.god. pod uslovom da je korisnik/zakupac izvršio obaveze predviđene ovim ugovorom, da ugovor nije jednostrano ili sporazumno raskinut ili u slučaju da je pokrenut sudski spor između Javnog preduzeća i Korisnika/Zakupca zbog neispunjenja ugovorom preuzetih obaveza.**

Ukoliko tokom trajanja ugovora dođe do privođenja prostora trajnoj namjeni, ili se pristupi realizaciji planske dokumentacije koja isključuje korišćenje lokacije saglasno ovom ugovoru, ugovor se neće obnavljati i Korisnik nema pravo da traži povraćaj do tada uložениh sredstava.

#### NAKNADA

##### Član 6.

Korisnik morskog dobra je saglasan da tokom trajanja ovog Ugovora plaća Javnom preduzeću godišnju naknadu za korišćenje/zakup morskog dobra.

**Godišnja naknada za tekuću 2019. godinu za korišćenje privremene lokacije za ugostiteljski objekat sa terasom, utvrđena je u visini od 5.765,00 € Eur (pethiljadasedamstotinašezdesetipett eura) koja se uvećava za iznos PDV-a.**



**Korisnik je dužan da ukupan iznos naknade za 2019.god. plati u cjelosti u momentu zaključenja ovog ugovora** prema dostavljenoj fakturi, uplatom na račun br: 820-41114-03 sa obaveznim upisom poreskog identifikacionog broja poreskog obveznika (PIB: 02250934) i šifrom opštine Bar 809. U slučaju kašnjenja plaćanja ugovorene naknade KORISNIK je dužan da plaća zakonsku zateznu kamatu.

#### OBAVEZE KORISNIKA

##### Član 7.

KORISNIK preuzima obavezu da dio morskog dobra privede namjeni saglasno Programu privremenih objekata u zoni morskog dobra za opštinu Ulcinj za period 2019-2023 god. što podrazumijeva:

- izradu tehničke dokumentacije saglasno Urbanističko-tehničkim uslovima iz Programa koje izdaje Javno preduzeće i tehničkim uslovima za priključenje na infrastrukturu pribavljenim od organa za tehničke uslove,
- saglasnost glavnog gradskog arhitekta u pogledu spoljnog izgleda privremenog objekta,
- obavezu podnošenja prijave sa dokumentacijom Direktoratu za inspeksijski nadzor i licenciranje 15 dana prije postavljanja privremenog objekta,
- postavljanje privremenog objekta na osnovu prijave i dokumentacije propisane članom 117 Zakona i planiranju prostora i izgradnji objekata, uključujući i infrastrukturno opremanje lokacije.

Sve pripreme radove i radove na uređenju morskog dobra Korisnik je dužan da izvede u skladu sa tehničkom dokumentacijom, poštujući odobrenja i uputstva ovlašćenog nadzornog organa, opštinske propise o komunalnom redu i druge važeće propise.

Radovi se izvode na osnovu tehničke dokumentacije i pribavljenih mišljenja, saglasnosti i dozvola izdatih u procedurama u svemu saglasno Zakonu i planiranju prostora i izgradnji objekata, Zakonu o vodama i Zakonu o procjeni uticaja na životnu sredinu.

KORISNIK je obavezan da organizuje radove na način koji neće dovesti do oštećenja prilaznih staza i okolnog terena, odnosno ukoliko do ovih oštećenja dođe dužan je da o svom trošku otkloni oštećenja i vrati prostor u pređašnje stanje.

##### Član 8.

#### KORISNIK morskog dobra obavezuje se:

- da na lokaciji otpočne sa obavljanjem djelatnosti nakon što pribavi odobrenje za rad od nadležnog organa uprave, da djelatnost obavlja poštujući registraciju, odobrenje za rad i opštinsku odluku o javnom redu i miru;
- da zaključi ugovor o odvozu smeća sa lokalnim Komunalnim preduzećem i redovno plaća troškove po ovom osnovu;
- da na propisan način izvrši komunalno i infrastrukturno opremanje lokacije uz prethodno pribavljanje potrebnih saglasnosti za priključivanje od organa za tehničke uslove ( voda, električna energija, telefonske instalacije i dr.), kao i da tom trajanja ugovora u skladu sa propisima snosi troškove i redovno plaća usluge po tom osnovu nadležnim upravljačima infrastrukturnih sistema;

- da obezbijedi redovno i uredno čišćenje lokacije tokom trajanja ugovora, čišćenje i održavanje objekta, obezbijedi redovno uklanjanje i odvoz smeća, izvrši nabavku potrebnog broja kanti za otpatke i obezbijedi poštovanje propisa iz komunalne oblasti;
- da bez znanja i saglasnosti JAVNOG PREDUZEĆA i odobrenja nadležnih organa ne započne bilo kakvu dogradnju, izgradnju, prepravke, adaptacije ili preuzme bilo kakve građevinske poduhvate na ustupljenoj lokaciji;
- da blagovremeno plati ugovorenu naknadu za korišćenje morskog dobra;
- da po isteku ovog Ugovora, po pismenom nalogu JAVNOG PREDUZEĆA u dodatnom roku od 15 dana oslobodi predmetnu lokaciju, odnosno ukloni postavljene sezonske objekte i opremu sa lokacije, u suprotnom saglasan je, prihvata i ovlašćuje JAVNO PREDUZEĆE da bez posebne saglasnosti KORISNIKA ukloni sa ustupljene lokacije ostavljeni privremeni objekat, da isti deponuje na određenu deponiju i od KORISNIKA potražuje plaćanja troškova uklanjanja privremenog objekta;
- da morsko dobro koristi i eksploatiše u skladu sa odredbama ovog Ugovora i svim pozitivno pravnim propisima koji regulišu uslove i standarde zaštite čovjekove sredine, posebno zaštite mora od zagađenja, čistoću na javnim površinama, standarde koji propisuju nivo turističkih objekata i turističkih usluga i drugim propisima koji regulišu materiju koja je u neposrednoj vezi sa korišćenjem ustupljene lokacije.

#### **Član 9.**

Lakše povrede ugovorenih obaveza su:

- nepoštovanje i neodržavanje komunalnog reda: nečistoća, nepostavljanje kanti za smeće.
- neblagovremeno izmirivanje obaveza po osnovu utrošene vode, struje, odvoza smeća i ostalih dažbina prema subjektima koji pružaju te usluge, koja proisteknu po osnovu korišćenja lokacije.

#### **Član 10.**

Smatraće će se da je KORISNIK izvršio težu povredu ugovorene obaveza ukoliko:

- ponovi lakšu povredu ugovorenih obaveza 2 i više puta,
- postavi privremene objekte suprotno Programu objekata privremenog karaktera, izdatim Urbanističko tehničkim uslovima i revidovanoj projektnoj dokumentaciji,
- postavi privremene objekate bez prijave saglasno Zakonu,
- izvodi građevinske radove bez dozvole.

#### **Član 11.**

Služba za kontrolu morskog dobra u postupku kontrole je dužna da službenom zabilješkom konstatuje povredu ugovorne obaveze.

U slučaju lakše povrede ugovorenih obaveza, Služba za kontrolu morskog će službenom zabilješkom konstatovati vrstu povrede ugovorenih obaveza i naložiti korisniku da otkloni učinjene nepravilnosti u roku od 1 (jednog) dana. U slučaju da korisnik ne otkloni utvrđene nepravilnosti u ostavljenom roku, Služba za kontrolu morskog dobra će pokrenuti postupak izricanja opomene.

Za teze povrede ugovorenih obaveza službena zabilješka Službe za kontrolu morskog dobra će uz inicijativu za pokretanje inspekciskog nadzora biti dostavljena nadležnoj inspekciji.

U zavisnosti od težine povrede ugovorenih obaveza javno preduzeće će KORISNIK izreći Opomenu, Opomenu pred raskid ugovora ili jednostrano raskiniti ugovor.

O mjeri ili sankciji koja će se izreći u pojedinačnom slučaju odlučuje direktor Javnog preduzeća na predlog Službe za kontrolu i/ili Službe za ustupanje na korišćenje morskog dobra, osim mjere jednostranog raskida o kojoj odlučuje Upravni odbor.

#### Član 12.

Opomena se izriče za lakše povrede iz člana 9 ovog ugovora a KORISNIKU će se naložiti da otkloni nepravilnosti u roku ne dužem od 5 (pet) dana, zavisno od okolnosti u pojedinačnom slučaju. U slučaju da korisnik ne postupi po opomeni i ne otkloni utvrđene nepravilnosti, Javno preduzeće će inicirati inspekcijski postupak i istovremeno opomenom pred raskid, pokrenuti postupak raskida ugovora.

#### PRESTANAK UGOVORA

#### Član 13.

**Ovaj Ugovor prestaje da važi istekom vremenskog perioda na koji je zaključen.**

#### Član 14.

Ovaj Ugovor može prestati sporazumnim raskidom, pri čemu sporazumni raskid mora sadržati sve odredbe kojim se utvrđuju prava i obaveze u momentu raskida .

#### RASKID UGOVORA

#### Član 15.

Ovaj Ugovor prestaje da važi kada se steknu svi uslovi propisani Članom 10. i 11. Zakona o morskom dobru kao i zbog teže povrede preuzetih obaveza od strane ugovornih strana, koje predstavljaju povredu bitnih elemenata ugovora o korišćenju morskog dobra.

Razlozi zbog kojih JAVNO PREDUZEĆE može jednostrano raskinuti ovaj ugovor su:

- ukoliko KORISNIK u toku trajanja ovog Ugovora odustane od korišćenja ustupljenog morskog dobra,
- ukoliko KORISNIK bez ili mimo odobrenja započne ili izvodi dogradnje, prepravke, adaptacije, betoniranje i druge građevinske radove na ustupljenom dijelu morskog dobra, postavlja privremene objekte, zaštitne hladovine i sl,
- ukoliko KORISNIK tokom izvođenja radova odstupa od propisanih urbanističko-tehničkih uslova, odnosno postavi privremeni objekat mimo prijave i dokumentacije propisane članom 117,
- ukoliko KORISNIK ne postupi po pismenom nalogu ovlašćenog radnika Javnog preduzeća ili nadležnog inspekcijskog organa kojim se nalaže zaustavljanje započetih radova na dijelu ustupljenog morskog dobra,
- ukoliko KORISNIK ne obezbijedi redovno čišćenje i održavanje ustupljenog morskog dobra,
- ukoliko KORISNIK zadocni sa plaćanjem dospjele ugovorene naknade za korišćenje morskog dobra i ne izvrši uplatu nakon isteka, opomenom naknadno ostavljenog, primjerenog roka,
- ukoliko KORISNIK koristi i eksploatiše ustupljeno morsko dobro suprotno pozitivnim propisima kako onim koje se odnose na djelatnosti koje na ustupljenom morskom dobru obavljaju tako i drugim pozitivnim propisima koji regulišu zaštitu čovjekove okoline, zagađivanje mora i obale, održavanje čistoće, infrastrukture i instalacija na predmetnom morskom dobru i sl.

Sankcija jednostranog raskida ugovora izriče se i sprovodi u slučaju neotklanjanja konstatovanih težih povreda shodno Opomeni pred raskid ugovora, ili izvršenja druge teže povrede u toku iste kalendarske godine, koje su konstatovane kontrolama Javnog preduzeća ili u sprovedenom inspekcijskom postupku od strane organa nadležnog za inspekcijske poslove.

Ugovor se raskida Izjavom o jednostranom raskidu ugovora, i ista mora biti obrazložena.

**Član 16.**

U slučaju prestanka važenja ovog Ugovora iz bilo kojih razloga, JAVNO PREDUZEĆE nije dužno da KORISNIKU nadoknadi troškove ulaganja, osim u slučaju da je o navedenom postignut poseban sporazum.

**PRENOS PRAVA**

**Član 17.**

Prava i obaveze iz ovog Ugovora KORISNIK morskog dobra ne može prenijeti na drugo pravno ili fizičko lice bez saglasnosti JAVNOG PREDUZEĆA.

**Član 18.**

Ovaj Ugovor stupa na snagu danom potpisivanja.  
Sve izmjene i dopune ovog ugovora moraju biti sačinjene u pismenoj formi i u formi Aneksa potpisane od obje ugovorne strane.

**RJEŠAVANJE SPOROVA**

**Član 19.**

Sve sporove ugovorne strane rješavaće prvenstveno dogovorom.  
Sudske spora povodom ovog Ugovora i iz ovog Ugovora rješavaće mjesno nadležan sud.

**Član 20.**

Sastavni dio ovog ugovora predstavljaju :  
- Urbanističko tehnički uslovi

**Član 21.**

Ovaj ugovor je zaključen u 4 (četiri) istovjetnih primjerka od kojih Javno preduzeće zadržava 3 (tri), korisnik 2 (dva) primjerka.

**KORISNIK,**

**"ALTER TURS" D.O.O**

**Slobodan Novaković**



Datum potpisivanja 21.06.2019

**JAVNO PREDUZEĆE ZA UPRAVLJANJE  
MORSKIM DOBROM CRNE GORE**

**Direktor,**  
**Predrag Jelušić dipl. ekonomista**

**Obrađivač,**

**Služba za ustupanje morskog dobra,**  
**Sabrina Čuturić, dipl. pravnik**

**Rukovodilac,**  
**Ljubomirka Vidović, dipl. pravnik**



## 2. PROJEKTNI ZADATAK

**Naručilac:** “ALTER TURS” D.O.O. Bar

**Projektant:** “NG DESIGN”, D.O.O. Bar

**Odgovorni inženjer:** Janković Nataša spec.sci.arh.

**Projekat:** IDEJNO RJEŠENJE

**Objekat:** Privremeni ugostiteljski objekat sa terasom

**Lokacija:** Lokacija br. 1.10, k.p. 1281 KO Mišići, Opština Bar

**PROGRAM:** Objekat projektovati u svemu prema zahtjevima investitora i Zakonom o planiranju i izgradnji objekata.

Privremeni objekat za trgovinu i usluge predvidjeti na lokaciji 1.10 u Opštini Bar, koja je predviđena Programom privremenih objekata na području Opštine Bar za period od 2019. do 2023. godine.

Ugostiteljski objekat projektovati u bruto površini od 79.00 m<sup>2</sup>, a terasu u bruto površini od 42.00 m<sup>2</sup>. Projektom predvidjeti sve prateće sadržaje u okviru objekta i terase.

**DISPOZICIJA:** Nivelaciono postaviti objekat i prilagoditi ga terenu i postojećoj prostornoj dispoziciji pješačkog i kolskog saobraćaja, a sve u skladu sa izdatim UT uslovima. Objekat na parceli postaviti na način da se omogući nesmetan pristup svim sadržajima. Prilikom arhitektonskog oblikovanja voditi računa da arhitektonski izraz odgovara značaju lokacije na kojoj se objekat nalazi.

**KONSTRUKCIJA OBJEKTA:** Objekat u konstruktivnom smislu riješiti sa zahtjevima IX seizmičke zone. Objekat projektovati od drvenih stubova i greda na postojećoj betonskoj podlozi sa drvenim jednovodnim krovom.

**SPOLJNA OBRADA:** Spoljnu obradu predvidjeti od kvalitetnih materijala postojanih na spoljne uticaje. Fasadnu obradu predvidjeti od protivpožarnih impregniranih gipsanih građevinskih ploča sa završnom obradom u bavalitu.

**UNUTRAŠNJA OBRADA:** Za unutrašnju obradu predvidjeti materijale primjerene namjeni pojedinih prostorija. Materijali treba da budu postojani i laki za održavanje. Pregradne zidove u objektu predvidjeti od građevinskih ploča. Zidove u sanitarijama predvidjeti da se oblažu keramikom u punoj visini. Podove objekta predvidjeti od keramike na ljepilu u odgovarajućem cementom estrihu, dok se na terasi predviđa deking.

"NG DESIGN" D.O.O. BAR  
Maršala Tita C-16, Bar  
PIB: 03199282



**STOLARIJA I BRAVARIJA:** Sva fasadna i unutrašnja stolarija i bravarija treba da bude od visokokvalitetnih materijala.

Sve ostalo raditi u skladu sa važećim propisima i normativima u građevinarstvu i u skladu sa zakonom o izgradnji objekta.

investitor:



"ALTER TURS" D.O.O. Bar

### 3. TEKSTUALNA DOKUMENTACIJA

uz tehničku dokumenataciju – **Idejno rješenje**

#### 3.1. TEHNIČKI OPIS OBJEKTA

##### 1. OPŠTI PODACI

---

LOKACIJA	<b>LOKACIJA BR. 1.10, K.P. 1281 KO MIŠIĆI, OPŠTINA BAR</b>
NAMJENA:	<b>PRIVREMENI UGOSTITELJSKI OBJEKAT SA TERASOM</b>

##### 2. PRETHODNI PODACI

---

Projektna dokumentacija je urađena u skladu sa:

- Zakonom o planiranju prostora i izgradnji objekata ("Službeni list Crne Gore", br. 064/17 od 06.10.2017, 044/18 od 06.07.2018, 063/18 od 28.09.2018);
- Pravilnik o bližim uslovima za postavljanje odnosno građenje privremenih objekata, uređenja i opreme ("Službeni list Crne Gore", br. 043/18 od 03.07.2018);
- Pravilniku o načinu izrade, sadržini tehničke dokumentacije za građenje objekata ("Službeni list Crne Gore", br. 044/18 od 06.07.2018);
- Pravilniku o načinu obračuna površine i zapremine zgrade ("Službeni list Crne Gore", br. 060/18 od 07.09.2018);
- Pravilnikom o tehničkim zahtjevima za zvučnu zaštitu zgrade od buke ("Službeni list Crne Gore", br. 060/18 od 07.09.2018);
- Zakonom o energetskej efikasnosti („Službeni list RCG”, br.29 od 20.05.2010. godine);
- Pravilnikom o minimalnim uslovima energetske efikasnosti zgrada (od 07.05.2013. godine);
- Važećim zakonima, propisima, standardima i normama kvaliteta za ovu vrstu objekta;
- Urbanističko tehničkim uslovima br 0207-2595/5-Up, od 19. 07. 2019. god. izdatim od strane Javnog preduzeća za upravljanje morskim dobrom Crne Gore - Budva;
- Projektnim zadatkom od strane investitora;

### 3. OPIS LOKACIJE

---

Lokacija na kojoj se planira postavljanje montažno- demontažnog ugostiteljskog objekta sa terasom nalazi se u Opštini Bar. Postavljanje privremenog objekata je planirana na katastarskoj parceli 1281 KO Mišići, Opština Bar odnosno na lokaciji 1.10 koja je predviđena Programom privremenih objekata na području Opštine Bar za period od 2019. do 2023.godine.

Predmetna lokacija planiranog objekta se nalazi u neposrednoj blizini priobalnog šetališta u Čanju. Teren je ravan i trenutno neizgrađen. Pristup lokaciji je obezbijeđen sa lokalnog priobalnog puta sa jugo-zapadne strane parcele.

### 4.FUNKCIONALNA ORGANIZACIJA OBJEKATA

---

Objekat je projektovan u svemu prema projektnom zadatku investitora za predmetne parcele i sa datim uslovima, kao i prema važećim propisima i standardima za ovaj tip objekata.

Privremeni objekat je namjenjen za pružanje ugostiteljskih usluga. Funkcionalna organizacija objekta obuhvata ugostiteljski objekat i ugostiteljsku terasu.

Ugostiteljski objekat se sastoji od sljedećih funkcionalnih cijelina: Šank, ostava, kuhinja, prostorija za spremanje roštilja i sanitarni čvorovi. Objekat je prizemni, samostojeći, a sastoji se iz dvije cjeline koje su funkcionalno povezane. Ukupna bruto površina objekta je 79.00 m<sup>2</sup>, a ukupna neto površina iznosi 73.63 m<sup>2</sup>. Svjetla visina objekta na najnižem dijelu iznosi 2.65 m dok se sljeme nalazi na visini od 4.13 m odnosno 4.74 m.

Objekat je izdignut za 0.10 m ( visina postojeće betonske podloge) u odnosu na nivo pristupnog platoa.

Krov iznad privremenog objekta je jednovodan, nagiba 17 stepena.

Ugostiteljska terasa se nalazi uz ugostiteljski objekat, dimenzija 4.20 m x 10.00 m, ukupne bruto površine 42.00 m<sup>2</sup>. Opremu ugostiteljske terase čine stolovi sa stolicama. Zaštita od sunca je ostvarena projektovanjem drvene pergola koja je prekrivena puzavicama. Sa bočne strane terase predviđena je žardinjera koja vizuelno razdvaja terasu od ulice koja se nalazi sa istočne strane objekta.

Terasa je izdignuta za 0.10 m ( visina deking konstrukcije) u odnosu na nivo pristupnog platoa.



---

## **5.KONSTRUKCIJA**

---

Objekat je u konstruktivnom smislu riješen sa zahtjevima IX seizmičke zone. Objekat projektovati od drvenih stubova i greda na betonskoj podlozi sa drvenim jednovodnim krovom.

## **6.MATERIJALIZACIJA OBJEKTA**

---

Predviđeni su visokokvalitetni i atestirani materijali u skladu sa tehnološkim zahtjevima prostora kao i u pogledu održavanja, odgovarajućeg stepena higijene, vodootpornosti i protivpožarnosti.

### **6.1.SPOLJNA MATERIJALIZACIJA**

#### **FASADNI ZIDOVI**

Fasadnu obradu predvidjeti od protivpožarnih impregniranih gipsanih građevinskih ploča sa završnom obradom u bavalitu. Boja je po izboru projektanta.

#### **KROV**

Krov objekat je jednovodan, nagiba 17 stepena. Završna obrada krova je predviđena od crijepa sa svim pratećim slojevima.

### **6.2. UNUTRAŠNJA MATERIJALIZACIJA**

#### **PODOVI**

Pod u objektu se predviđa sa završnom obradom od keramičkih pločica u lijepku, dok se na terasi predviđa montažo- demontažna podloga, deking.

#### **UNUTRAŠNJI- PREGRADNI ZIDOVI**

Unutrašnji zidovi objekta su projektovani od protivpožarnih impregniranih gipsanih građevinskih ploča debljine 1.25 cm. Zidovi su gletovani u dvije ruke i završno obrađeni poludisperzivnom bojom, a u sanitarnim čvorovima su obloženi keramikom u punoj visini.

#### **PLAFONI**

Plafoni u objektu su oblaženi gips kartonskim pločama, bandažirani, gletovani u dvije ruke i završno obrađeni poludisperzivnim bojama.

## 7. BRAVARIJA I STOLARIJA

---

Fasadni otvori prozora i vrata predviđeni su od aluminijumskih profila sa termo prekidom. Zastakljivanje se vrši termopan staklom d=6+12+4 mm.

Vrata –stolarija

Sva unutrašnja vrata su od čamovog okvira sa ispunom od perforirane iverice obostarno obložene furniranim medijapanom debljine d=6mm. Štok je od medijapana d=42mm. Završna obrada poliuretanskim mat bojama.

## 8 .IZOLACIJA

---

Shodno propisima, projektovane su odgovarajuće hidro i termo izolacija.

Hidroizolacija je predviđena u podu prizemnog objekta i sanitarnim čvorovima. Sve podne površine koje leže na tlu, su izolovane hidroizolacijom na bazi bitumena. Hidroizolaciju u mokrim čvorovima podviti uza zid u visini od 10cm od poda. Posebnu pažnju obratiti kod obrade slivnika, WC šolja i pragova sanitarnih prostorija i fasadnih otvora. Hidroizolacija krovnih ravni je takođe na bazi bitumena.

Termoizolacija je predviđena na svim fasadnim zidovima i na krovnim površinama.

Termoizolacija je rađena na bazi kamene vune debljine 10-12 cm.

## 9 .LIMARIJA

---

Za skupljanje atmosferske vode predviđeni su horizontalni i vertikalni oluci od pocinkovanog limaØ100mm .

Za sve limarske radove upotrebljavati plastificirani lim d=0.60mm.

## 10 .INSTALACIJE

---

Predviđene instalacije u objektu su: instalacije vodovoda i kanalizacije, instalacije jake i slabe struje. Instalacije su predmet posebnih projekata u sklopu investiciono-tehničke dokumentacije Glavnog projekta.

GLAVNI INŽENJER:

  
Janković Nataša spec. sci. arh.  
The stamp is circular and contains the text: 'Dizajn i arhitektoničkom odgovornošću za Projezovnu i Izvedbu' around the perimeter, 'BAR' at the bottom, and 'NG DESIGN' in the center.

## REKAPITULACIJA POVRŠINA

br.	Namjena prostorije	obrada poda	P m <sup>2</sup>
1.	terasa	deking	42.00
2.	šank	keramika	25.23
3.	ostava	keramika	16.20
4.	kuhinja	keramika	19.00
5.	roštilj	keramika	9.00
6.	toaleti	keramika	4.20
ukupna neto površina objekta			115.63 m <sup>2</sup>
bruto površina objekta			121.00 m <sup>2</sup>

#### *4.GRAFIČKA DOKUMENTACIJA*

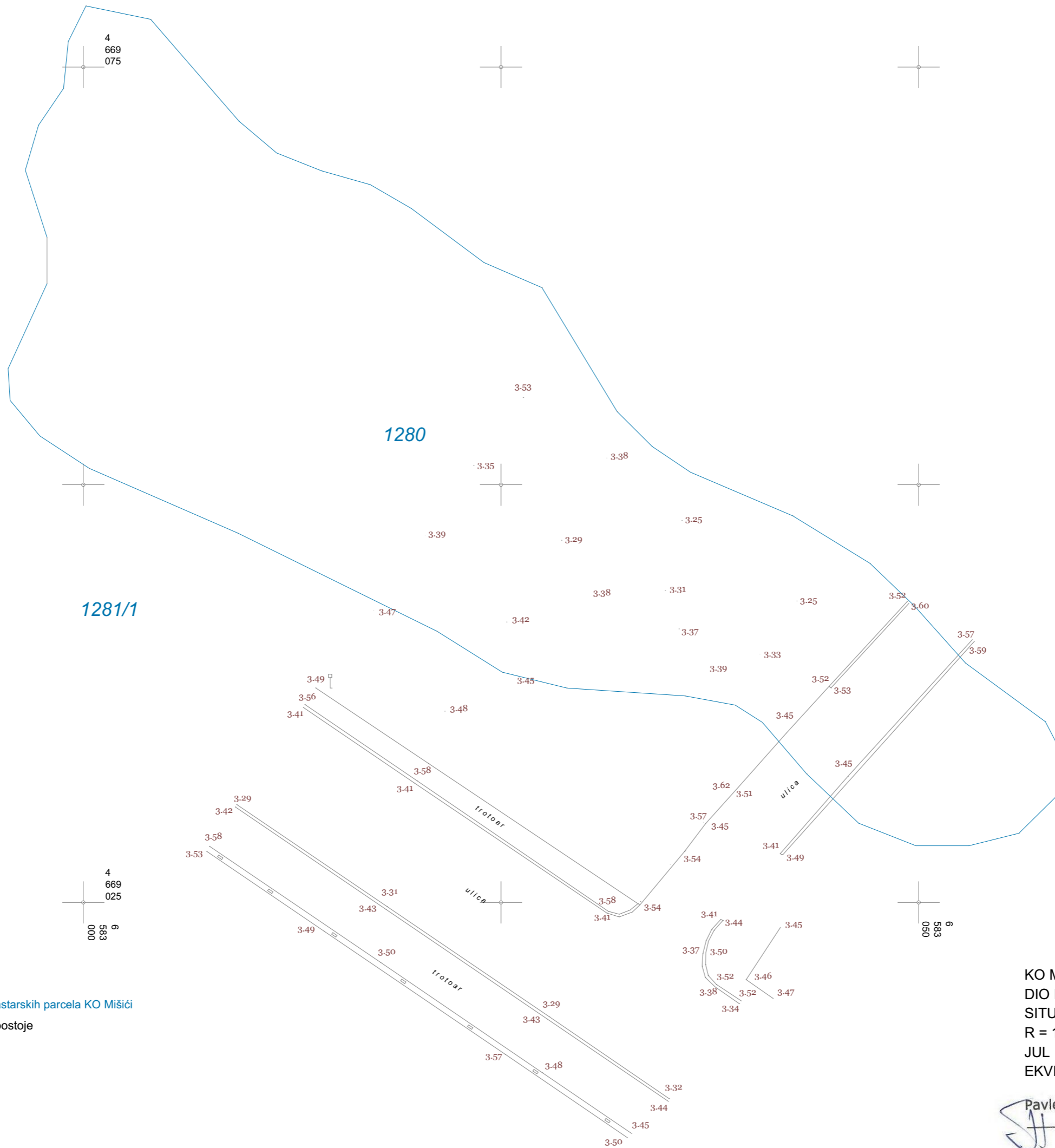

**LEGENDA**

- granice katastarskih parcela KO Mišići
- snimljeno postoje

KO MIŠIĆI  
 DIO KAT. PARCELA 1281/1 i 1280  
 SITUACIONI PLAN  
 R = 1 : 250  
 JUL 2019. godine  
 EKVIDISTANCA d.o.o.

Pavle Lekić, Spec. Sci. geod.



1280

1281/1

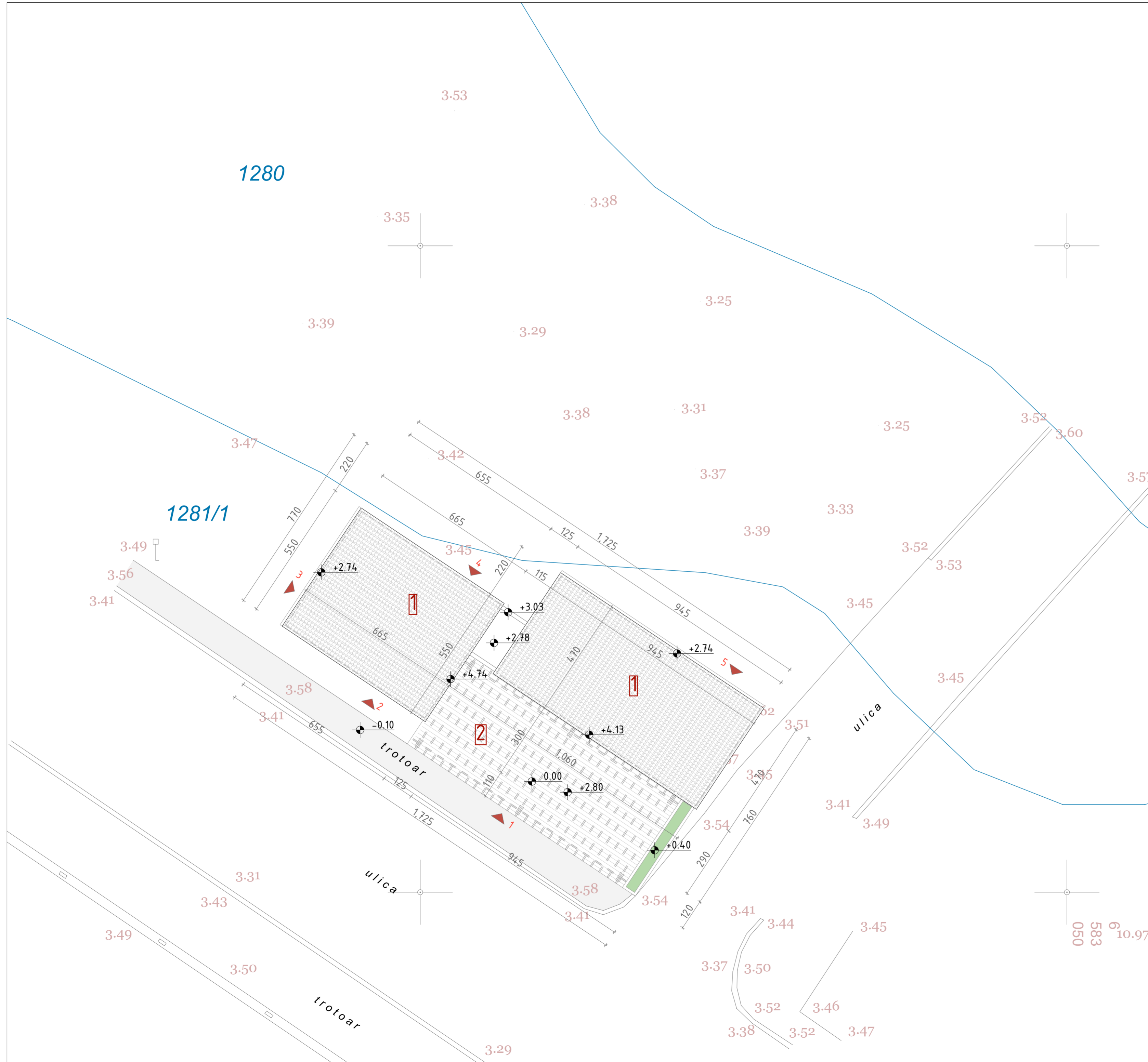

Legenda

	granica katastarskih parcela
<b>1281</b>	oznaka katastarske parcele
	snimljeno postojeće stanje
1. Privremeni ugostiteljski objekat, spratnosti P	79.00 m <sup>2</sup>
2. Ugostiteljska terasa	42.00 m <sup>2</sup>

- 1 prilaz terasi
- 2 prilaz pultu roštilja
- 3 ulaz u toalet
- 4 spoljni ulaz u kuhinju
- 5 spoljni ulaz u ostavu

LEGENDA MATERIJALA

	crijep
	deking
	betonski trotoar
	zelena površina

PROJEKTANT: "NG DESIGN" d.o.o. ul. Maršala Tita C-16, Bar		INVESTITOR: "ALTER TURS" D.O.O. Bar	
Objekat:	Privremeni ugostiteljski objekat sa terasom	Lokacija: lokacija br. 1.10, k.p. 1281 KO Mišići, Opština Bar	
Glavni inženjer:	Janković Nataša spec. sci. arh.	Vrsta tehničke dokumentacije: IDEJNO RJEŠENJE	
Odgovorni inženjer:	Janković Nataša spec. sci. arh.	Dio tehničke dokumentacije: ARHITEKTURA	Razmjera: R 1:100
Saradnici:	Markolović Marina spec. sci. arh.	Prilog: SITUACIJA	Br. priloga/Br. strana: 1.
Datum izrade i M.P.:		Datum revizije i M.P.:	

# OSNOVA PRIZEMLJA

R\_ 1:50

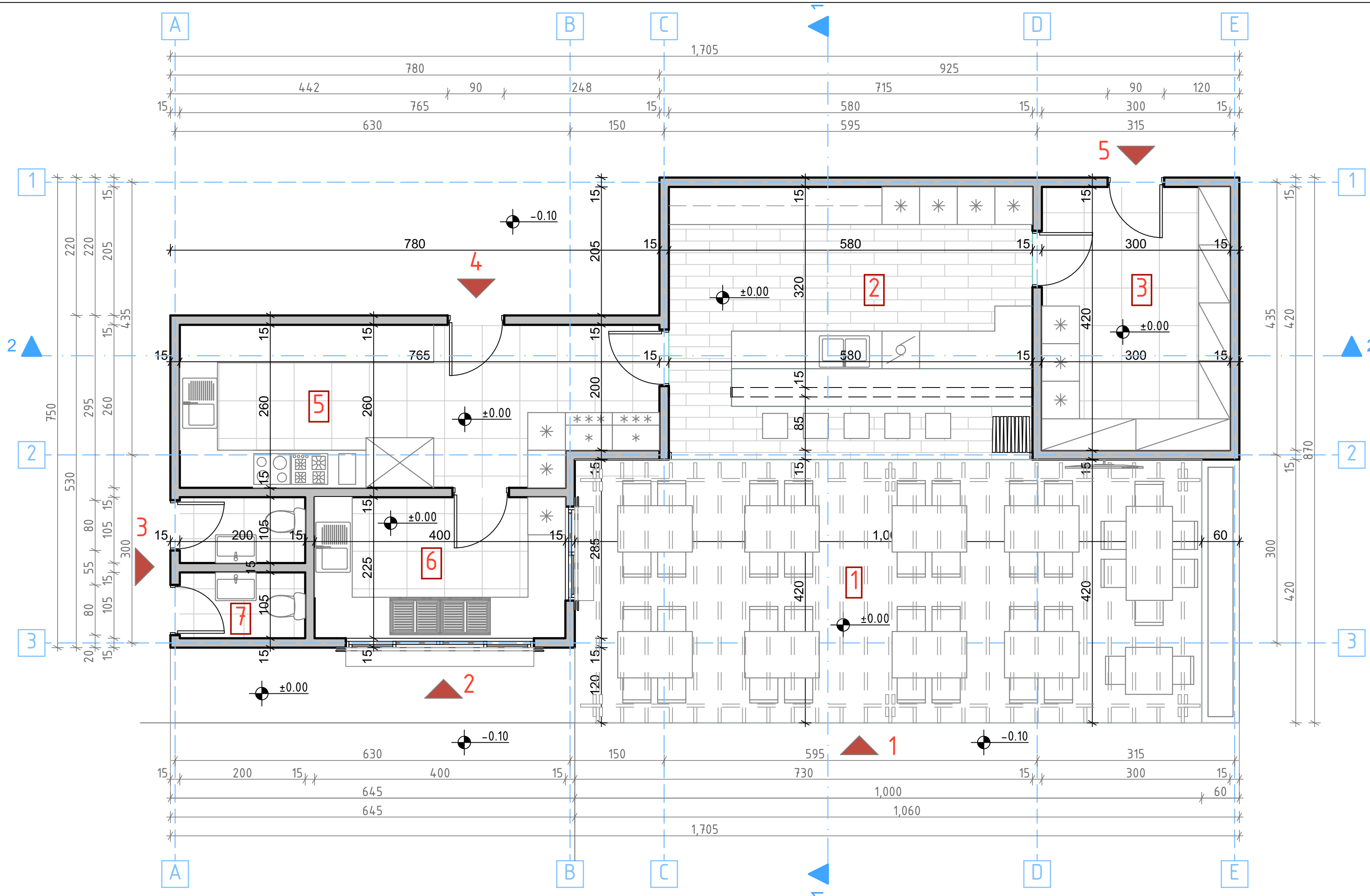

## Legenda

br.	Namjena prostorije	obrađa poda	P m <sup>2</sup>
1.	terasa	deking	42.00
2.	šank	keramika	25.23
3.	ostava	keramika	16.20
4.	kuhinja	keramika	19.00
5.	roštilj	keramika	9.00
6.	toaleti	keramika	4.20

ukupna neto površina objekta	115.63 m <sup>2</sup>
bruto površina objekta	121.00 m <sup>2</sup>

▲1 prilaz terasi	▲4 spoljni ulaz u kuhinju
▲2 prilaz pultu roštilja	▲5 spoljni ulaz u ostavu
▲3 ulaz u toalet	

## LEGENDA MATERIJALA

zidovi od drvenih stubova i siporeks ploča d=15 cm

PROJEKTANT: "NG DESIGN" d.o.o. ul. Maršala Tita C-16, Bar		INVESTITOR: "ALTER TURS" D.O.O. Bar	
Objekat:	Privremeni ugostiteljski objekat sa terasom	Lokacija: lokacija br. 1.10, k.p. 1281 KO MIŠIĆI, Opština Bar	
Glavni inženjer:	Janković Nataša spec. sci. arh.	Vrsta tehničke dokumentacije: IDEJNO RJEŠENJE	
Odgovorni inženjer:	Janković Nataša spec. sci. arh.	Dio tehničke dokumentacije: ARHITEKTURA	Rezjmjera: R 1:50
Saradnik/ci:	Markolović Marina spec. sci. arh.	Prilog: OSNOVA PRIZEMLJA	Br. priloga/Br. strana: 2.

Datum izrade i M.P.:	Datum revizije i M.P.:
----------------------	------------------------

OSNOVA KROVNE RAVNI R\_ 1:50

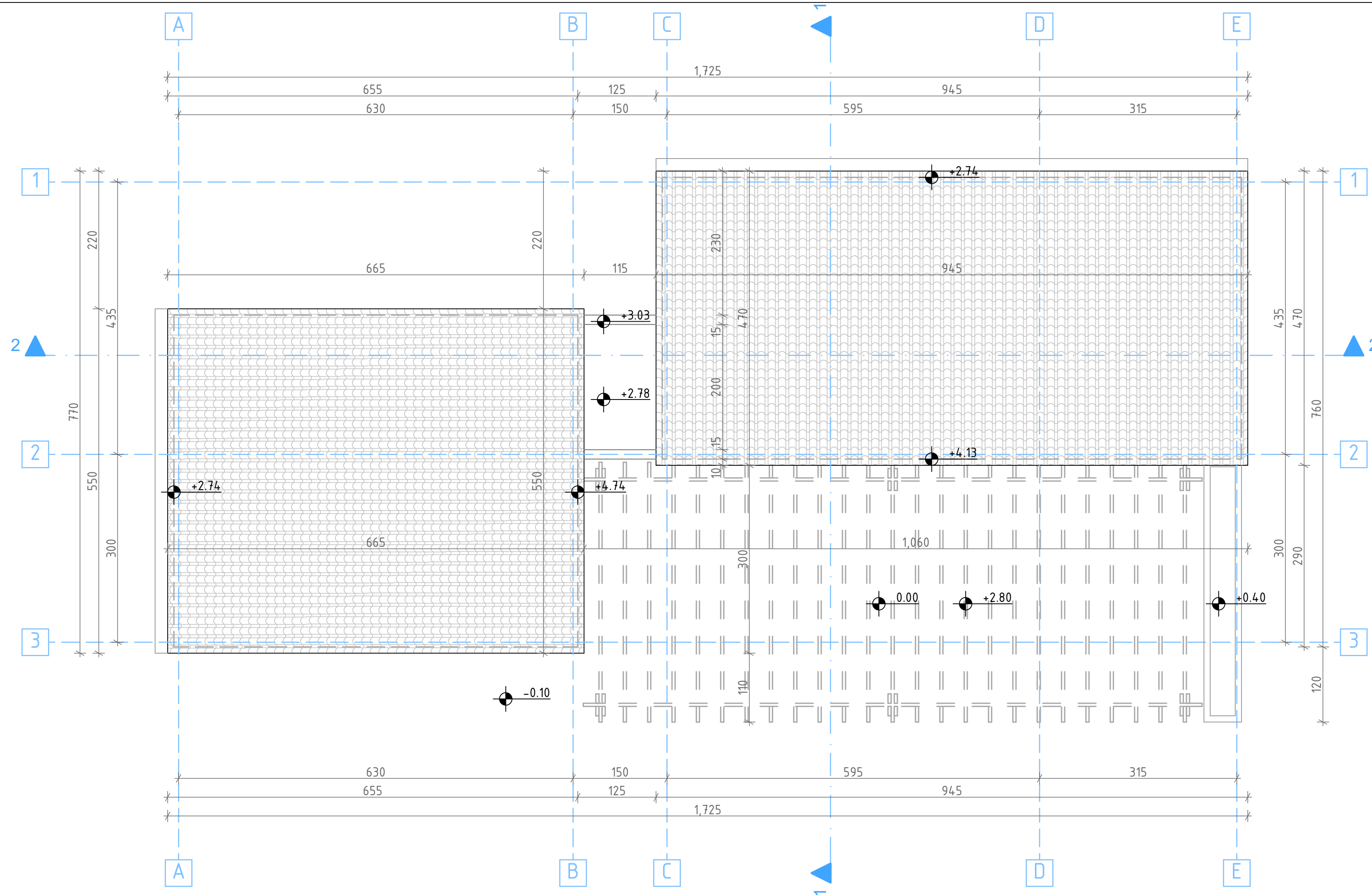

PROJEKTANT: "NG DESIGN" d.o.o. ul. Maršala Tita C-16, Bar		INVESTITOR: "ALTER TURS" D.O.O. Bar
Objekat: Privremeni ugostiteljski objekat sa terasom	Lokacija: lokacija br. 1.10, k.p. 1281 KO MIŠIĆI, Opština Bar	Vrsta tehničke dokumentacije: IDEJNO RJEŠENJE
Glavni inženjer: Janković Nataša spec. sci. arh.	Odgovorni inženjer: Janković Nataša spec. sci. arh.	Dio tehničke dokumentacije: ARHITEKTURA
Saradnik/ci: Markolović Marina spec. sci. arh.	Prilog: OSNOVA KROVNE RAVNI	Reznjmera: R 1:50 Br. priloga: 3 Br. strana: 3
Datum izrade i M.P.:		Datum revizije i M.P.:



# PRESJEK 1-1

R\_ 1:50

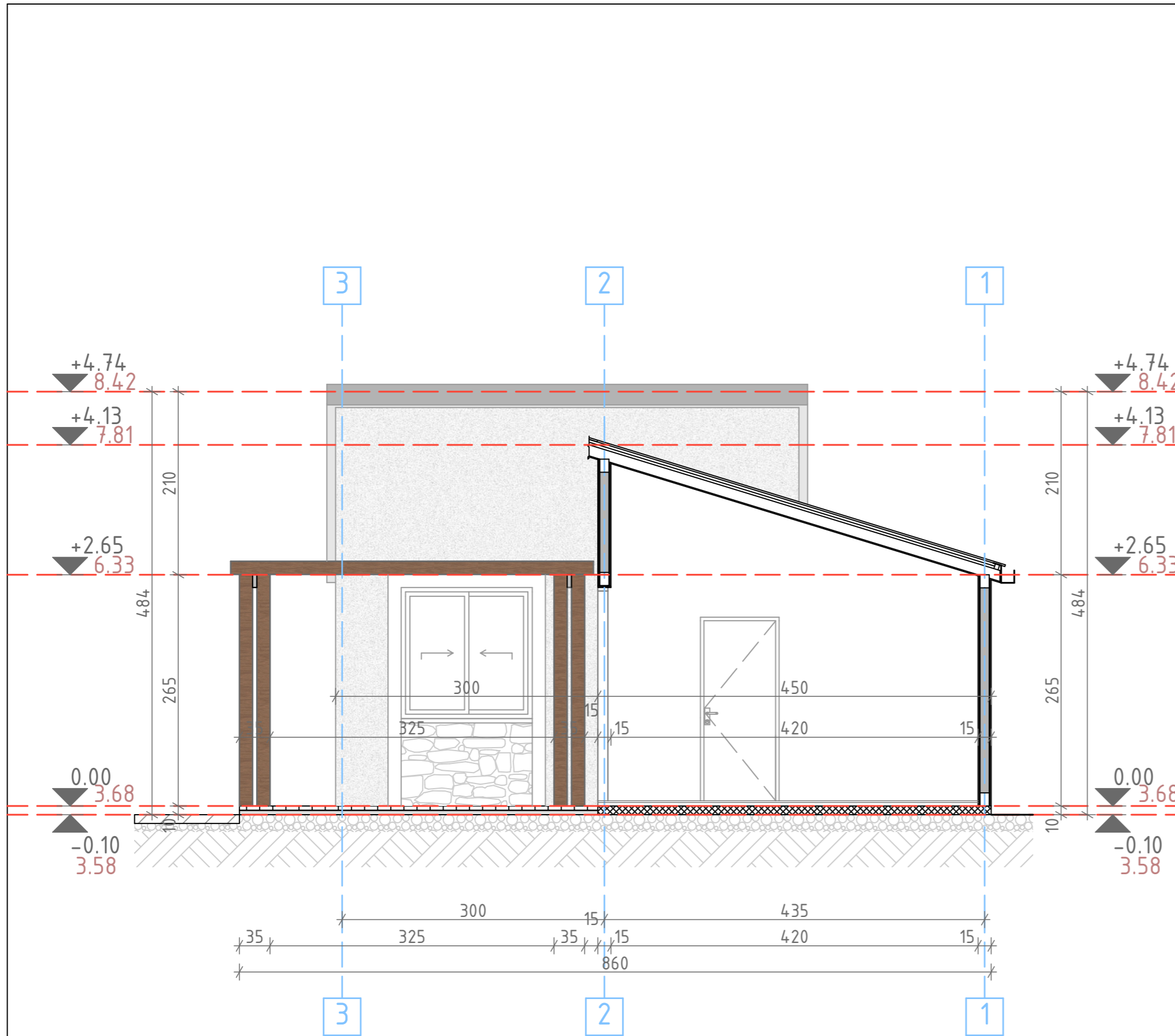

## LEGENDA MATERIJALA

	zidovi od drvenih stubova i sipreks ploča d=15 cm
	postojeća betonska podloga
	deking
	trotoar
	šljunak
	tlo

PROJEKTANT: "NG DESIGN" d.o.o. ul. Maršala Tita C-16, Bar		INVESTITOR: "ALTER TURS" D.O.O. Bar	
Objekat:	Privremeni ugostiteljski objekat sa terasom	Lokacija: lokacija br. 1.10, k.p. 1281 KO Mišići, Opština Bar	
Glavni inženjer:	Janković Nataša spec. sci. arh.	Vrsta tehničke dokumentacije: IDEJNO RJEŠENJE	
Odgovorni inženjer:	Janković Nataša spec. sci. arh.	Dio tehničke dokumentacije: ARHITEKTURA	Razmjera: R 1:50
Saradnik/ci:	Markolović Marina spec. sci. arh.	Prilog: PRESJEK 1-1	Br. priloga: Br. strane: 4.
Datum izrade i M.P.:		Datum revizije i M.P.:	

PRESJEK 2-2

R\_ 1:50

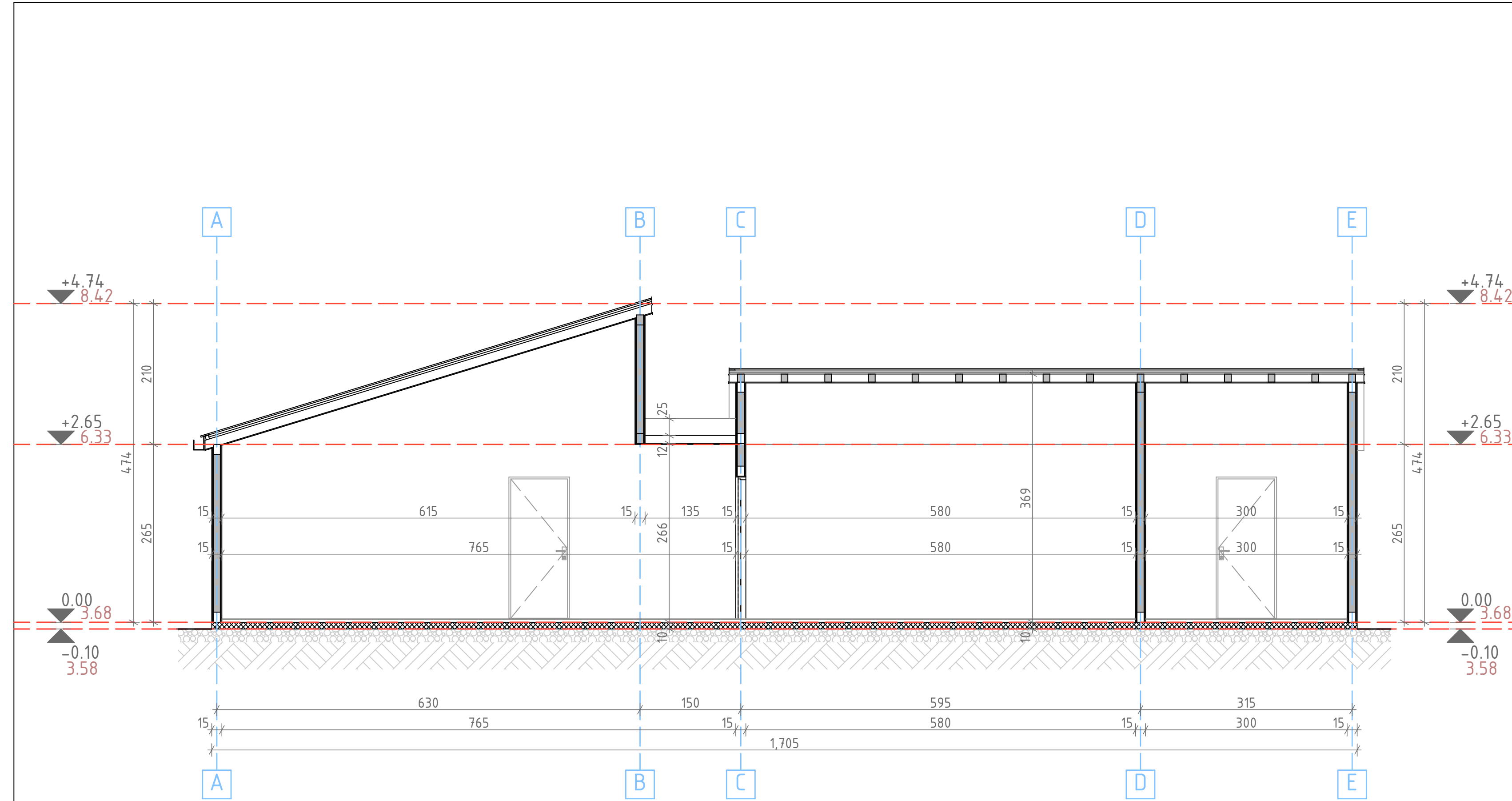

LEGENDA MATERIJALA

	zidovi od drvenih stubova i sipreks ploča d=15 cm
	postojeća betonska podloga
	deking
	trotoar
	šljunak
	tlo

PROJEKTANT: "NG DESIGN" d.o.o. ul. Maršala Tita C-16, Bar		INVESTITOR: "ALTER TURS" D.O.O. Bar	
Objekat:	Privremeni ugostiteljski objekat sa terasom	Lokacija: lokacija br. 1.10, k.p. 1281 KO MIŠIĆI, Opština Bar	
Glavni inženjer:	Janković Nataša spec. sci. arh.	Vrsta tehničke dokumentacije: IDEJNO RJEŠENJE	
Odgovorni inženjer:	Janković Nataša spec. sci. arh.	Dio tehničke dokumentacije: ARHITEKTURA	Reznjiera: R 1:50
Saradnik/ci:	Markolović Marina spec. sci. arh.	Prilog: PRESJEK 2-2	Br. priloga/Br. strane: 5.
Datum izrade i M.P.:		Datum revizije i M.P.:	

PREDNJA FASADA  
jugo-zapadna fasada

R\_ 1:50

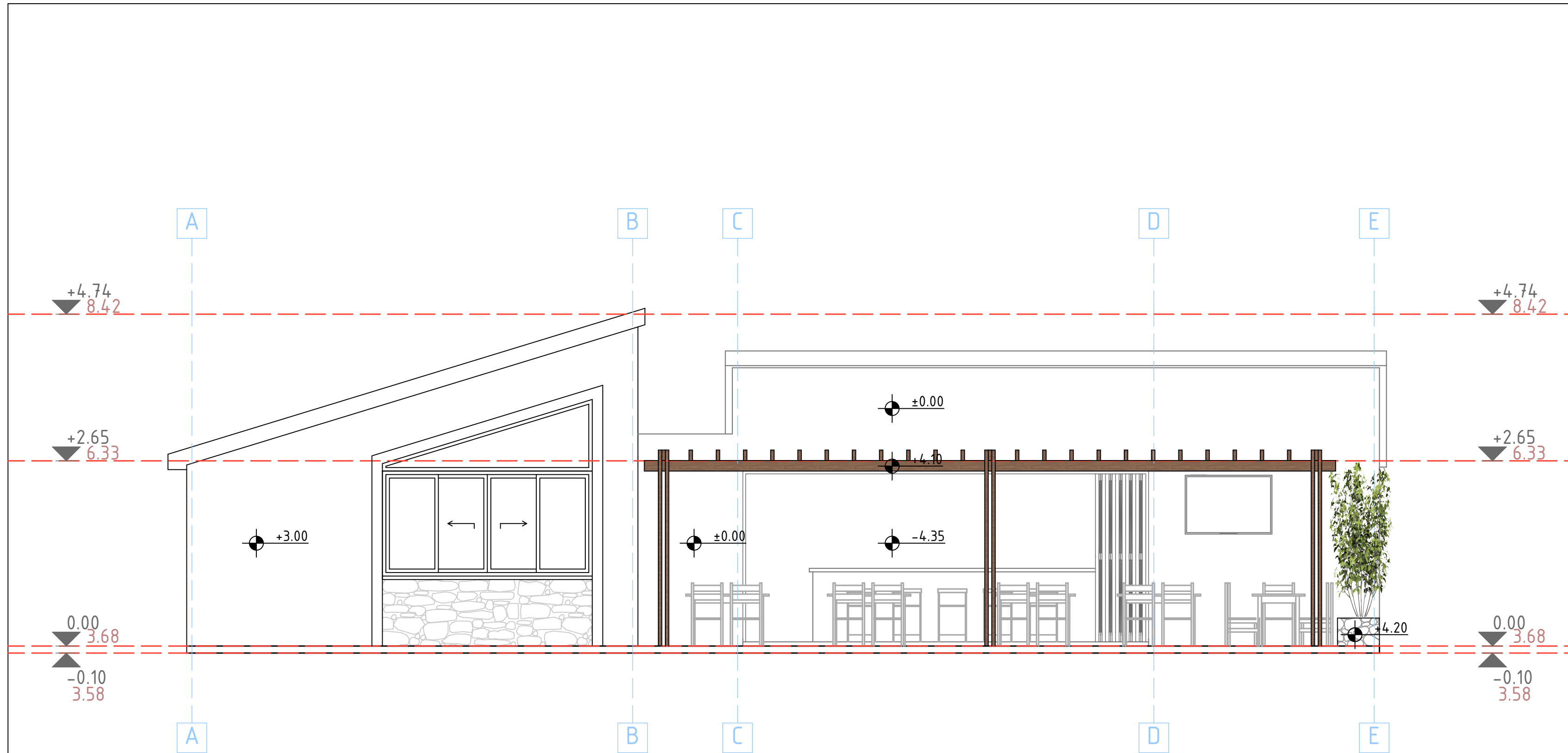

PROJEKTANT: "NG DESIGN" d.o.o. ul. Maršala Tita C-16, Bar		INVESTITOR: "ALTER TURS" D.O.O. Bar	
Objekat:	Privremeni ugostiteljski objekat sa terasom	Lokacija: lokacija br. 1.10, k.p. 1281 KO Mišići, Opština Bar	
Glavni inženjer:	Janković Nataša spec. sci. arh.	Vrsta tehničke dokumentacije: IDEJNO RJEŠENJE	
Odgovorni inženjer:	Janković Nataša spec. sci. arh.	Dio tehničke dokumentacije: ARHITEKTURA	Razmjera: R_ 1:50
Saradnik/ci:	Markolović Marina spec. sci. arh.	Prilog: PREDNJA FASADA	Br. priloga: Br. strana: 6.
Datum izrade i M.P.:		Datum revizije i M.P.:	

jugo-istočna fasada

sjevero-zapadna fasada

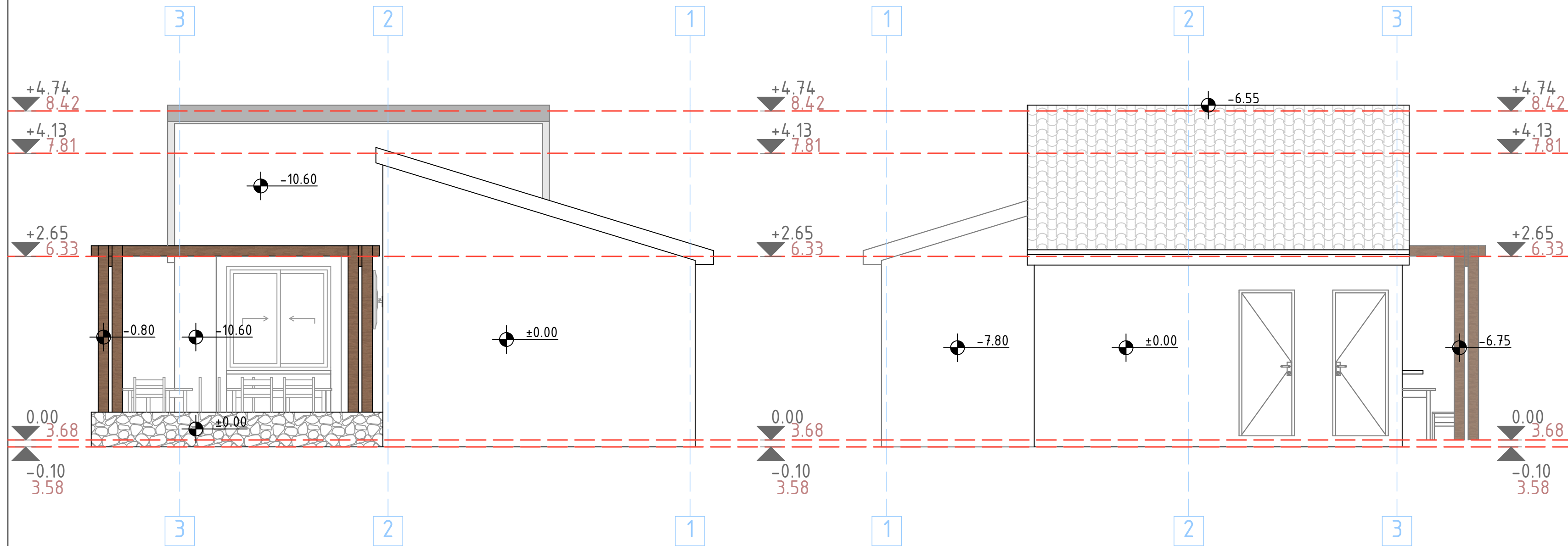

PROJEKTANT: "NG DESIGN" d.o.o. ul. Maršala Tita C-16, Bar		INVESTITOR: "ALTER TURS" D.O.O. Bar	
Objekat:	Privremeni ugostiteljski objekat sa terasom	Lokacija: lokacija br. 1.10, k.p. 1281 KO MIŠIĆI, Opština Bar	
Glavni inženjer:	Janković Nataša spec. sci. arh.	Vrsta tehničke dokumentacije: IDEJNO RJEŠENJE	
Odgovorni inženjer:	Janković Nataša spec. sci. arh.	Dio tehničke dokumentacije: ARHITEKTURA	Reznjmera: R 1:50
Saradnik/ci:	Markolović Marina spec. sci. arh.	Prilog: BOČNE FASADE	Br. priloga   Br. strana: 7.
Datum izrade i M.P.:		Datum revizije i M.P.:	

ZADNJA FASADA  
sjevero- istočna fasada

R\_ 1:50

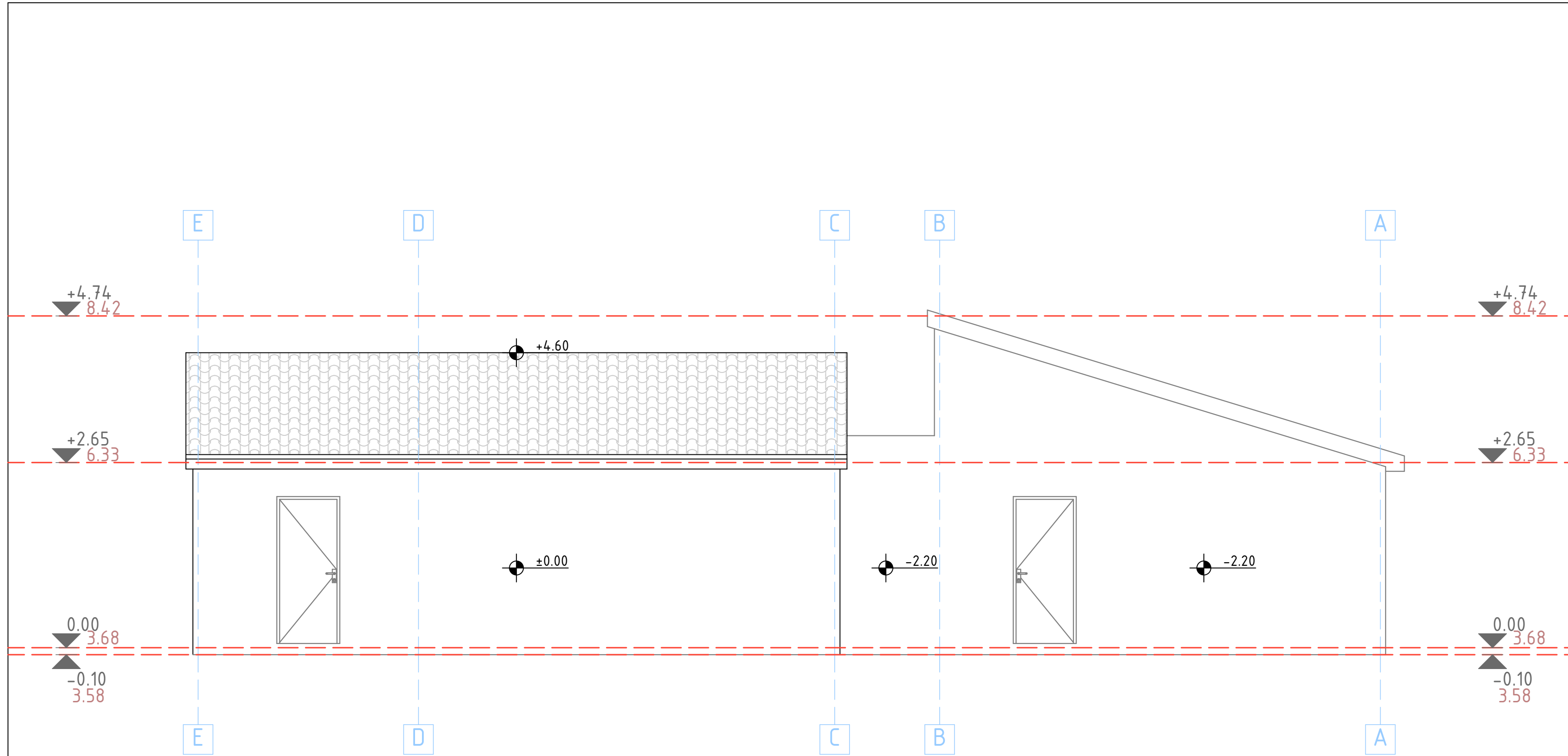

PROJEKTANT: "NG DESIGN" d.o.o. ul.Maršala Tita C-16, Bar		INVESTITOR: "ALTER TURS" D.O.O. Bar	
Objekat:	Privremeni ugostiteljski objekat sa terasom	Lokacija: lokacija br. 1.10, k.p. 1281 KO MIŠIĆI, Opština Bar	
Glavni inženjer:	Janković Nataša spec. sci. arh.	Vrsta tehničke dokumentacije: IDEJNO RJEŠENJE	
Odgovorni inženjer:	Janković Nataša spec. sci. arh.	Dio tehničke dokumentacije: ARHITEKTURA	Reznjiera: R 1:50
Saradnik/ci:	Markolović Marina spec. sci. arh.	Prilog: ZADNJA FASADA	Br. priloga: 8. Br. strana: 8.
Datum izrade i M.P.:		Datum revizije i M.P.:	



HOTEL SIARA

MARKET

TIPTO

TOP! kvaliteta ponuda

TOP! cijene usluga

TOP! ponuda

P

