



| | |
|----------------------|--------------------|
| štambilj projektanta | štambilj revidenta |
|----------------------|--------------------|

IDEJNO RJEŠENJE POSTAVLJANJA PRIVREMENOG OBJEKTA - KIOSKA

INVESTITOR: **ENIS ČOKOVIĆ**

OBJEKAT: **PRIVREMENI OBJEKAT - KIOSK**

LOKACIJA: **lokacija br. 9.3 Topolica: Tržni centar u Opštini Bar**
DIO TEHNIČKE
DOKUMENTACIJE: **IDEJNO RJEŠENJE**

PROJEKTANT: **„AM STUDIO INŽENJERING“ D.O.O. BAR**

ODGOVORNO LICE: **ZORAN PERČOBIĆ dipl.inž.građ.**

VODEĆI PROJEKTANT: **NIKOLA VUKADINOVIĆ dipl.inž.arh.**

Bar, avgust 2019.

| |
|--|
| štambilj organa nadležnog za izdavanje građevinske dozvole |
|--|

SADRŽAJ

KNJIGA 0 OPŠTA DOKUMENTACIJA

KNJIGA 1 ARHITEKTURA

SADRŽAJ KNJIGE 0

OPŠTA DOKUMENTACIJA

- Ugovor između investitora i privrednog društva koje izrađuje tehničku dokumentaciju
- Izvod iz Centralnog registra privrednih subjekata poreske uprave
- Rješenja o registraciji
- Licenca projektanta za izradu tehničke dokumentacije
- Polisa za osiguranje od odgovornosti
- Rješenje o imenovanju vodećeg projektanta
- Podaci o projektantima
- Kopija plana
- List nepokretnosti
- Urbanističko tehnički uslovi

OPŠTA DOKUMENTACIJA



UGOVOR O PROJEKTOVANJU

Ov.br: 1608/019

Zaključen dana 16.08.2019. godine u Baru, između ugovornih strana:

1. AM Studio Inženjering d.o.o. iz Bara, bul. Revolucije C-10 85000 Bar, PIB: 03148866, koju zastupa direktor Zoran Perčobić (dalje: Projektant), s jedne strane, i
2. Enis Čoković iz Bara, Čanj b.b., JMBG 0607988280021 (dalje: Naručilac), s druge strane.

Predmet ugovora

Član 1.

Zaključenjem ugovora Naručilac poverava, a Projektant prihvata da izradi projektnu dokumentaciju:

1. Idejno rješenje postavljanja privremenog objekta - kioska, lokacija označena brojem 9.3 Topolica: Tržni centar u Opštini Bar predviđena programom privremenih objekata na području Opštine Bar za period od 2019. do 2023. godine. (Potrebno za pribavljanje saglasnosti gradskog arhitekta).

Član 2.

Projektant će po ovom ugovoru Naručiocu izvršiti usluge u svemu prema projektnim zadacima i uslovima koje blagovremeno dobije od Naručioca, za objekte iz čl. 1. Ugovora. Projektant je dužan da izradi svu neophodnu tehničku dokumentaciju prema Idejnom rješenju, elaborate i drugo, neophodnih za dobijanje saglasnosti Glavnog gradskog arhitekta.

Član 3.

Zaključenjem ugovora Naručilac ustupa **Projektantu postojeće kopije topografskog i katastarskog plana**, odnosno digitalne zapise, odnosno katastar podzemnih i nadzemnih vodova, za predmetnu lokaciju i to bez naknade, uz obavezu zaštite i čuvanja podataka samo za potrebe ovog posla.

Naručilac poverava Projektantu situacioni plan koji sadrži planiranu dispoziciju, visinu, gabarit i namenu lokacije, dokaz o pravu svojine (odnosno zakupa na građevinskom zemljištu, odnosno pravu svojine na objektu, odnosno pravu korišćenja na neizgrađenom građevinskom zemljištu).

Član 4.

Naručilac je obavezan da Projektantu preda potpisan i overen projektni zadatak, dokumentaciju i sve druge podatke neophodne za izradu projektne dokumentacije iz člana 2. ugovora, u roku od 3 (tri) dana od dana zaključenja ugovora. Projektant je dužan da blagovremeno i u skladu s pravilima struke, detaljno prouči projektne zadatke na osnovu kojih će izraditi tehničku dokumentaciju po ovom ugovoru. Projektant će blagovremeno i pismenim putem zatražiti od Naručioca objašnjenja u vezi s nedovoljno jasnim detaljima. Ako uoči nedostatke u projektnom zadatku i smatra da tu dokumentaciju treba menjati radi poboljšanja ili iz drugih razloga, projektant je dužan da o tome



redovno izveštava naručioca.

Naručilac je dužan da postupi po zahtevima Projektanta i da mu u primernom roku, u pismenoj formi, pruži tražena objašnjenja o projektnim zadacima. Po izradi posebnih projektnih zadataka iz prethodnog stava Naručilac je obavezan da ih pregleda, potpiše, overi i preda Projektantu.

Član 5.

Naručilac ima pravo da menja projektni zadatak radi izrade projektne i tehničke dokumentacije.

Ako se izmeni projektni zadatak u skladu sa stavom 1. ovog člana, menjaju se na odgovarajući način i ugovorene cene, rok za izradu tehničke dokumentacije i drugi delovi ovog ugovora na koje utiču izmene projektnog zadatka. Ako se zbog izmene projektnog zadatka bitno menjaju uslovi za izvršenje ovog ugovora, Projektant ima pravo da traži izmenu ovog ugovora ili da odustane od ovog ugovora.

Troškove i druge štete nastale izmenom ili otklanjanjem nedostatka projektnog zadatka, snosi naručilac.

Ako je projektni zadatak Projektant izradio suprotno od zahteva Naručioca i dobijenih uslova za gradnju objekta, sve troškove i druge štete nastale otklanjanjem nedostataka u tehničkoj dokumentaciji snosiće Projektant.

Član 6.

Naručilac je dužan da pregleda urađenu tehničku dokumentaciju odmah po pozivu Projektanta, i o nađenim nedostacima bez odlaganja obavestiti Projektanta. Posle pregleda i prijema ugovorene dokumentacije, Projektant više ne odgovara za nedostatke koji su se mogli opaziti običnim pregledom, osim za skrivene nedostatke. Kada Naručilac uredno obavesti Projektanta da urađena dokumentacija ima neki nedostatak, može zahtevati da se taj nedostatak ukloni i za to mu odrediti primereni rok. Ukoliko Projektant ne ukloni nedostatke u datom roku, Naručilac će to učini na teret Projektanta, pri čemu se vrši isplata iz zadržanog dela ugovorene cene.

Odgovorni projektant

Član 7.

Odgovorni projektant može biti lice sa stečenim visokim obrazovanjem odgovarajuće struke, odnosno smeru, na akademskim studijama drugog stepena (diplomske akademske studije - master, specijalističke akademske studije) odnosno na osnovnim studijama u trajanju od najmanje pet godina i licencom za projektovanje. Licencu za odgovornog projektanta može da stekne lice sa stečenim visokim obrazovanjem odgovarajuće struke, odnosno smeru, položenim stručnim ispitom i najmanje tri godine radnog iskustva sa stručnim rezultatima na izradi tehničke dokumentacije i sa preporukom najmanje dva odgovorna projektanta ili Inženjerske komore. Stručnim rezultatima za projektanta, u smislu stava 2. ovog člana, smatraju se rezultati ostvareni na rukovođenju i izradi ili saradnji na izradi najmanje dva projekta.



Način izvršavanja ugovorenih poslova

Član 8.

Projektant je po ovom ugovoru i propisima nadležnih organa i pravilima struke obavezan da:

- a) projektnu dokumentaciju iz člana 2. ugovora izradi u svemu prema pravilima struke;
- b) proveri ispravnost tehničkih rešenja korišćenih tokom izrade projektne dokumentacije;
- v) u svemu postupi po pismenim nalogima Naručioca, kao i nalogima nadležnih organa i organizacija.

Projektant će poverene poslove obaviti preko svojih zaposlenih, ali je ovlašćen da izvršenje pojedinih poslova poveri i drugim stručnim ovlašćenim licima. Projektant odgovara Naručiocu za izvršenje posla i kada posao obave lica koja s njim nisu u radnom odnosu, kao da ih je sam obavio.

Član 9.

Projektant je dužan da po pismenom nalogu Naručioca izradi sve naknadne i nepredviđene projekte. Izuzetno od prethodno navedenog, Projektant može i bez prethodnog naloga Naručioca da izradi nepredviđene projekte koji su nužni za obezbeđenje drugih objekata, odnosno kada ovi mogu imati dejstvo na objekte za koje se prema ovom ugovoru izrađuje tehnička dokumentacije, na pravilan tok radova ili na sprečavanje nastanka štete. U slučajevima iz stava 1. ovog člana, Projektant je dužan da bez odlaganja o tome obavesti Naručioca, kao i o razlozima koji su nepredviđene radove izazvali.

Naručilac je dužan da obavljanje nepredviđenih ili naknadnih radova ustupi Projektantu, a trećem licu ih može ustupiti samo ako Projektant nije u mogućnosti da ih izvrši uopšte ili da ih izvrši blagovremeno.

Ugovorena cena

Član 10.

Ugovorne strane su se saglasile da se ugovorena cena za izvršenja poslova iz člana 1. ugovora definiše po završetku projektovanja potpisivanjem aneksa ovog ugovora nakon definisanja krajnjih isprojektovanih površina.

Član 11.

Projektant je dužan da započne sa izradom projektne dokumentacije iz člana 2. ugovora u roku od 3 (tri) dana od dana prijema projektnog zadatka i akta o urbanističkim uslovima.

Ako se pojavi opravdana sumnja da izrada tehničke dokumentacije, ili pojedinih projekata, neće biti izrađena u ugovorenom roku, Naručilac ima pravo da zatraži od Projektanta da preduzme potrebne mere kojima se obezbeđuje odgovarajuće ubrzanje izrade tehničke dokumentacije ili pojedinih projekata.

Ako Projektant ne započne izradu ugovorene dokumentacije u roku iz stava 1. ovog člana, Naručilac će mu ostaviti naknadni primereni rok za početak radova, koji neće biti duži od 8 (osam) dana.

Ako Projektant ni u naknadnom roku iz stava 3. ovog člana ne započne izradu projektne dokumentacije,

Naručilac ima pravo da raskine ugovor i zahteva od Projektanta naknadu štete.

U slučaju raskida ugovora Projektant je dužan da Naručiocu vrati sredstva primljena po osnovu predujma, u roku od



3 (tri) dana od dana prijema pismenog obaveštenja o raskidu ugovora.

Rokovi za predaju projektne dokumentacije

Član 12.

Izrada **Idejnog** postavljanja privremenog objekta – kioska, lokacija označena brojem 9.3 Topolica: Tržni centar u Opštini Bar predviđena programom privremenih objekata na području Opštine Bar za period od 2019. do 2023. godine, sa svim neophodnim fazama, sa svim neophodnim elaboratima najkasnije u roku od **20** dana od prijema celokupne dokumentacije neophodne za projektovanje.

Član 13.

Ugovorne strane se slažu da u slučaju spora dogovornim putem taj spor reše a ukoliko to nije moguće nadležan je Sud u Podgorici.

Član 14.

Ovaj ugovor sačinjen je u 4 (četiri) istovetnih primeraka od kojih svaka ugovorna strana zadržava po 2 (ugovora).

U Baru dana 16.08.2019.

Naručilac

Čoković Enis

Projektant

[Signature]





CRNA GORA
MINISTARSTVO FINANSIJA CRNE GORE
PORESKA UPRAVA
CENTRALNI REGISTAR PRIVREDNIH SUBJEKATA

Broj: 5 - 0800277 / 001

U Podgorici, dana 25.07.2017.godine

Poreska uprava - Centralni registar privrednih subjekata u Podgorici, na osnovu člana 83 i 86 Zakona o privrednim društvima ("Sl.list RCG", br.6/02 i "Sl.list", br.17/07 ... 40/11), rješavajući po prijavi za registraciju osnivanja društva sa ograničenim odgovornošću "AM STUDIO INZENJERING" DOO BAR, broj 253223 podnijetoj dana 25.07.2017 u 11:14:05, preko

Ime i prezime: IRENA KUBUROVIĆ

JMBG ili br.pasoša: 007731829

Adresa: BOR, VASE PELAGIĆA 087 SRBIJA

donosi

RJEŠENJE

Registruje se osnivanje "AM STUDIO INZENJERING" DOO BAR sa sljedećim podacima:

| | |
|--|---|
| Skraćeni naziv: | AM STUDIO INZENJERING |
| Oblik organizovanja: | DRUŠTVO SA OGRANIČENOM ODGOVORNOŠĆU |
| Nastanak: | Osnivanjem |
| Registarski broj: | 50800277 |
| PIB: | 03148866 |
| Datum statuta: | 24.07.2017. |
| Datum ugovora: | 24.07.2017. |
| Adresa uprave - sjedište: | ŠUŠANJ BB BAR |
| Adresa za prijem službene pošte: | ŠUŠANJ BB BAR |
| Adresa glavnog mjesta poslovanja: | ŠUŠANJ BB BAR |
| Pretežna djelatnost: | 7112 Inženjerske djelatnosti i tehničko savjetovanje |
| Oblik svojine: | Privatna |
| Podaci o osnovnom kapitalu: | Ukupni kapital: 1,00 Euro Novčani: 1,00 Euro Nenovčani: 0,00 Euro |
| Porijeklo kapitala: | Bez oznake porijekla kapitala |
| Obavljanje spoljno-trgovinskog poslovanja: | DA |

Osnivač: ZORAN PERČOBIĆ
MB/JMBG/BR. PASOŠA: 0810982220019
Adresa: ŠUŠANJ BB BAR CRNA GORA
Udio: 100%

Izvršni direktor: ZORAN PERČOBIĆ
JMBG/BR. PASOŠA: 0810982220019
Adresa: ŠUŠANJ BB BAR CRNA GORA
Ovlašćenja u prometu: Neograničeno
Ovlašćen da djeluje: Pojedinačno

Obrazloženje

Podnosilac je dana 25.07.2017 u 11:14:05 podnio prijavu za registraciju osnivanja društva sa ograničenim odgovornošću AM STUDIO INZENJERING. Rješavajući po predmetnoj prijavi, obzirom da su ispunjeni Zakonom propisani uslovi, odlučeno je kao u dispozitivu rješenja.

Visina naplaćene naknade za registraciju propisana je članom 87 Zakona o privrednim društvima ("Sl.list RCG", br.6/02 i "Sl.list RCG" br.17/07 ... 40/11).

Sam. savjetnik III

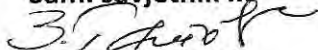
Zdravko Gutović

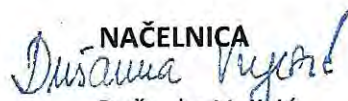

NAČELNICA

Dušanka Vujić

Pravna pouka:

Protiv ovog rješenja može se izjaviti žalba Ministarstvu finansija CG u roku od 15 dana od dana prijema rješenja. Žalba se predaje preko ovog organa i taksira administrativnom taksom u iznosu od 8, 00 EUR, shodno Tarifnom broju 5 Taksene tarife za administrativne takse. Taksa se upućuje u korist računa 832-3161-26-Administrativna taksa.



CRNA GORA
MINISTARSTVO FINANSIJA
PORESKA UPRAVA
Broj: 80-01-14625-5
PODGORICA, 26.07.2017. godine

Na osnovu člana 6 stav 1 Zakona o objedinjenoj registraciji i sistemu izvještavanja o obračunu i naplati poreza i doprinosa ("Sl.list RCG", br. 29/05 i "Sl.list CG", br. 75/10), člana 27 stav 3 Zakona o poreskoj administraciji ("Sl.list RCG", br. 65/01 i 80/04 i "Sl.list CG", br. 20/11, 28/12 i 08/15) i člana 24 Zakona o upravnom postupku ("Sl.list CG", br. 56/14, 20/15, 40/16 i 37/17) Poreska uprava, d o n o s i

RJEŠENJE O REGISTRACIJI

Upisuje se u registar poreskih obveznika:

Naziv: "AM STUDIO INZENJERING" D.O.O. BAR

BAR

Poreskom obvezniku se dodjeljuje:

PIB **0 3 1 4 8 8 6 6**

(Matični broj)

8 0 9

(Šifra područne jedinice poreskog organa)

Datum upisa u registar: 26.07.2017. godine.

Poreski obveznik je dužan da obavijesti poreski organ o svim promjenama podataka iz registra poreskog obveznika (član 33 Zakona o poreskoj administraciji) u roku od 15 dana od dana nastanka promjene.

Uputstvo o pravnom sredstvu: Protiv ovog Rješenja može se izjaviti žalba Ministarstvu finansija CG - Odsjek za drugostepeni poreski i carinski postupak, u roku od 15 dana od dana prijema Rješenja. Žalba se predaje preko ove Područne jedinice i taksira administrativnom taksom u iznosu od 8,00 €, shodno Tarifnom broju 5 Taksene tarife za administrativne takse. Taksa se uplaćuje u korist računa broj 832-3161-26 - Administrativna taksa.



DIREKTOR

Miomir M. Mugbša

MINISTARSTVO ODRŽIVOG RAZVOJA I TURIZMA
DIREKTORAT ZA INSPEKCIJSKI NADZOR
I LICENCIRANJE

Direkcija za licenciranje

Broj: UPI 107/7-258/2

Podgorica, 21.02.2018. godine

Ministarstvo održivog razvoja i turizma, rješavajući po zahtjevu » AM STUDIO INŽENJERING« D.O.O.Bar, za izdavanje licence projektanta i izvođača radova, na osnovu člana 135 st. 1 i 2 Zakona o planiranju prostora i izgradnji objekata ("Službeni list Crne Gore" br. 64/17) i člana 46 stav 1 Zakona o upravnom postupku ("Službeni list Crne Gore" br. 56/14, 20/15, 40/16 i 37/17), donosi

R J E Š E N J E

1. IZDAJE SE » AM STUDIO INŽENJERING« D.O.O.Bar, LICENCA projektanta i izvođača radova.
2. Ova Licenca se izdaje na 5 (pet) godina.

O b r a z l o ž e n j e

Aktom, br.UPI 107/7-258/1, » AM STUDIO INŽENJERING« D.O.O.Bar, obratilo se ovom ministarstvu za izdavanje licence projektanta i izvođača radova.

Uz zahtjev imenovano privredno društvo, dostavilo je ovom ministarstvu sledeće dokaze:

Rješenje Ministarstva održivog razvoja i turizma, broj UPI 101/2175-79/2 od 22.01.2018.godine, kojim je Vukadinović Nikoli, diplomiranom inženjeru arhitekture iz Niša, Republika Srbija, diplomiranom inženjeru arhitekture- izdata licenca ovlašćenog inženjera za obavljanje djelatnosti izrade tehničke dokumentacije i građenje objekata; Anex Ugovora o radu, zaključen 20.02.2018.godine, između poslodavca: » AM STUDIO INŽENJERING « D.O.O.Bar i zaposlenog: Vukadinović Nikole, iz Niša, gdje je u članu 4 Ugovora, imenovani ovim Ugovorom zasnovao radni odnos u navedeno privredno društvo na neodređeno vrijeme; Anex Ugovora o radu, zaključen između imenovanog poslodavca i zaposlenog od 01.10.2012.godine; Izvod iz Centralnog Registra Privrednih subjekata Poreske uprave za imenovano privredno društvo, Registarski broj: 5-0800277/001 od 25.07.2017.godine.

Ministarstvo održivog razvoja i turizma, razmotrilo je podnijeti zahtjev pa je odlučilo kao u dispozitivu ovog rješenja, a ovo sa sledećih razloga:

Naime, članom 122 stav 1 Zakona o planiranju prostora i izgradnji objekata («Službeni list Crne Gore» br. 64/17), propisano je da privredno društvo koje izrađuje tehničku dokumentaciju (projektant), odnosno privredno društvo koje gradi objekat (izvođač radova), dužno je da za obavljanje djelatnosti izrade tehničke dokumentacije dijela tehničke dokumentacije, odnosno građenje ili izvođenje pojedinih radova ovlašćeni

inženjer može da bude fizičko lice koje obavlja poslove izrade tehničke dokumentacije odnosno građenje ili izvođenje pojedinih vrsta radova na građenju objekta, ima najmanje jednog zaposlenog ovlašćenog inženjera po vrsti projekta, koji izrađuje i to: arhitektonski, građevinski, elektrotehnički i mašinski projekat, odnosno vrsti radova koje izvodi na osnovu tih projekata. Stavom 2 istog člana Zakona, propisano je da obavljanje pojedinih poslova iz stava 1 ovog člana, projektant, odnosno izvođač radova može da obezbijedi na osnovu zaključenog ugovora sa drugim privrednim društvom koje ima zaposlenog ovlašćenog inženjera za određenu vrstu projekta, odnosno radova.

Članom 3 stav 1 tačka 3 Pravilnika o načinu i postupku izdavanja, mirovanja licence i načinu vođenja registara licenci („Službeni list Crne Gore“, br. 79/17), utvrđene su vrste licenci, a između ostalih i licenca projektanta i izvođača radova, koja se izdaje privrednom društvu za obavljanje djelatnosti izrade tehničke dokumentacije i građenje objekta.

Članom 5 stav 1 tač. 1-2. Pravilnika, utvrđeno je da se u postupku izdavanja licence projektanta, odnosno izvođača radova, provjerava: 1) da li podnosilac zahtjeva u radnom odnosu ima zaposlenog ovlašćenog inženjera i licencu ovlašćenog inženjera.

Članom 137 stav 2 Zakona, propisano je da se licenca za privredno društvo, izdaje se na pet godina.

Rješavajući po predmetnom zahtjevu, a na osnovu uvida u dostavljene dokaze, ovo ministarstvo nalazi, da su se u konkretnoj pravnoj stvari stekli uslovi za primjenu čl. 122 stav 1 i 135 stav 2 Zakona o planiranju prostora i izgradnji objekata, a u vezi čl 3 stav 1 tač. 1 i čl. 4 Pravilnika o načinu i postupku izdavanja, mirovanja licence i načinu vođenja registara licenci.

Saglasno izloženom, riješeno je kao u dispozitivu ovog rješenja.

PRAVNA POUKA: Protiv ovog rješenja može se pokrenuti upravni spor tužbom kod Upravnog suda Crne Gore u roku od 20 dana od dana prijema istog.

OVLAŠĆENO SLUŽBENO LICE
Nataša Pavićević



POLISA - RAČUN POL-00090388

| | | | |
|-------------------|---|-----------------|-------------------------|
| Zastupnik: | Čelebić Novak, 80-034 | | |
| Ugovarač | | | |
| Naziv | AM STUDIO INZENJERING DOO BAR | MB | 03148866 |
| Adresa | ŠUŠANJ BB, 85000 BAR_GRAD, Crna Gora | Telefon | |
| Trajanje: | Godišnje osiguranje | | |
| Period osiguranja | 14.02.2019 (24:00) - 14.02.2020 (24:00) | Period obračuna | 14.02.2019 - 14.02.2020 |

Predmet osiguranja: Profesionalna odgovornost projektanta: Predmet osiguranja: Profesionalna odgovornost projektanta: Odgovornost Projektanata firma" AM Studio Inženjering" Bulevar Revolucije C-10

Osiguranje pokriva odštetne zahtjeve naručioca usluga ili trećih lica, koji su posledica stručne greške osiguranika (koji posjeduju licencu projekatnata i izvođača radova izdatu od strane Ministarstva održivog razvoja i turizma) pri izradi projektne dokumentacije pri tehničkom i građevinskom nadzoru i kod revidiranja projekta, a za koje osiguranik odgovara na osnovu zakona

PS-ODPRK-1 - Osiguranje odgovornosti projekatnata za sve projekte

| | | | |
|-------------------|--|--------|------|
| Vrsta osiguranja: | Osiguranje od projektantske odgovornosti | Šifra: | 1310 |
|-------------------|--|--------|------|

Osiguranik

| | | | |
|--------|--------------------------------------|---------|----------|
| Naziv | AM STUDIO INZENJERING DOO BAR | MB | 03148866 |
| Adresa | ŠUŠANJ BB, 85000 BAR_GRAD, Crna Gora | Telefon | |

Suma osiguranja

| Uloga | Način ugovaranja | Iznos |
|-----------------------------|--------------------|------------|
| Jedinstvena suma osiguranja | Na sumu osiguranja | 100.000,00 |

Franšiza

| | |
|----------|--|
| Franšiza | Odbitna franšiza iznosi 10% od priznate štete ali najmanje 500 Eur |
|----------|--|

Obračun za predmet

| | |
|---|--------|
| Premija | 350,00 |
| Doplatak 48% za sumu osiguranja od 100.000 Eur | 168,00 |
| Popust 10% za isključenje rizika tehničkog nadzora i savjetovanja | -51,80 |
| Popust 20% bez osiguranja garantnog roka | -93,24 |
| Ukupna premija bez poreza | 372,96 |
| Porez na premiju | 33,57 |
| Ukupna premija sa porezom | 406,53 |

Osiguravajuće pokriće važi za područje Crne Gore

Polisa se smatra računom. Oslobođeni plaćanja PDV-a po članu 27. zakona o PDV-u. Osiguravač zadržava pravo ispravke računске ili neke druge greške učinjene od strane zastupnika. Pravo na naknadu štete po ovoj polisi počinje od dana i časa koji je na polisi označen kao početak osiguranja ukoliko je do tada plaćenja premija a inače po isteku 24 časa dana kada je premija plaćenja (čl. 1010 st. 1 Zakona o obl. odnosima (SLRCG br.47/08))

Osiguranje je zaključeno u skladu sa Opštim uslovima za osiguranje odgovornosti projekatnata koji su utvrđeni dana 24.05.2018.god. (OU-ODPRK-05/18).

Ukupna isplata odšteta za sve osigurane slučajeve koji se dese u jednoj godini limitirana je iznosom sume osiguranja (godišnji agregat)

Osiguranje bez pokrića garantnog roka

Rizik tehničkog savjetovanja i nadzora su isključeni iz osiguranja

Predmet osiguranja: Opšta odgovornost: FIRMA "AM STUDIO INŽENJERING" .

BROJ ZAPOSLENIH :3 PREMA PRILOŽENOM SPISKU

Osiguranje pokriva štete koje na osnovu građansko pravnih odštetnih zahtjeva, treća lica podnose prema osiguraniku zbog iznenadnog i neočekivanog nastanka štete koja ima za posledicu tjelesne povrede, oboljenje ili smrt lica odnosno oštećenje, uništenje ili nestanak stvari.

| Karakteristike | Vrijednost | Valuta/Jed. mere |
|------------------------------|--|------------------|
| Opis pojedinačne djelatnosti | Svi vidovi građevinarstva (visokogradnja, niskogradnja, završni radovi u građevinarstvu) | |

| PS-13-01-TG1 - Pojedinačne djelatnosti | | | |
|--|---|---------|-------------|
| Vrsta osiguranja: | Osiguranje od opšte (zakonske) odgovornosti | | Šifra: 1301 |
| Osiguranik | | | |
| Naziv | AM STUDIO INZENJERING DOO BAR | MB | 03148866 |
| Adresa | ŠUŠANJ BB, 85000 BAR_GRAD, Crna Gora | Telefon | |
| Suma osiguranja | | | |
| Uloga | Način ugovaranja | | Iznos |
| Jedinstvena suma osiguranja | Na sumu osiguranja | | 20.000,00 |
| Franšiza | | | |
| Franšiza | Franšiza iznosi 10% od odštete, a najmanje 500,00 Eur | | |
| Obračun za predmet | | | |
| Premija | | | 260,37 |
| Popust za franšizu 10% od štete a najmanje 500,00 Eur | | | -14,58 |
| Popust za jedinstvenu sumu osiguranja od 20.000 Eur | | | -114,56 |
| Ukupna premija bez poreza | | | 131,23 |
| Porez na premiju | | | 11,81 |
| Ukupna premija sa porezom | | | 143,04 |
| Teritorijalno pokriva Crna Gora. | | | |
| Osiguranje je zaključeno u skladu sa Opštim uslovima za osiguranje od odgovornosti (OU-ODG-07/10) od 29.07.2010. | | | |
| Polisa se smatra računom. Oslobođeni plaćanja PDV-a po članu 27. zakona o PDV-u. Osiguravač zadržava pravo ispravke računске ili neke druge greške učinjene od strane zastupnika. Pravo na naknadu štete po ovoj polisi počinje od dana i časa koji je na polisi označen kao početak osiguranja ukoliko je do tada plaćenja premija a inače po isteku 24 časa dana kada je premija plaćenja (čl. 1010 st. 1 Zakona o obl. odnosima (SLRCG br.47/08)) | | | |
| Agregat šteta je jednak sumi osiguranja | | | |

| UKUPAN OBRAČUN | |
|---------------------------|----------------------|
| Ukupna premija bez poreza | 504,19 |
| Porez na premiju | 45,38 |
| Ukupna premija sa porezom | 549,57 |
| Način plaćanja | Na 10 mjesečnih rata |

Sva prava po ovoj polisi pripadaju osiguraniku.

Ukoliko ugovarač/osiguranik ne plaća premiju u dogovorenim rokovima primjenjuje se Zakon o obligacionim odnosima.

Potpisom polise ugovarač osiguranja/osiguranik potvrđuje da je primio Uslove zaključenog osiguranja.

Pravo na raskid i uslovi za raskid ugovora odnosno odstupanju od ugovora određeni su uslovima osiguranja

Sve međusobne nesporazume stranke će rješavati mirnim putem a u slučaju spora ugovaraju nadležnost suda u Podgorici

Na ugovor o osiguranju primjenjuje se Zakon o obligacionim odnosima Crne Gore.

Ugovarač osiguranja je dužan da plati premiju prilikom zaključivanja ugovora o osiguranju ukoliko se premija plaća u cjelosti, odnosno prvu ratu ukoliko je ugovoreno plaćanje premije na rate, a ostale rate u ugovorenim rokovima. Za slučaj docnje jedne rate duže od 30 dana, sve rate dopijevaju odjednom i u cjelosti.

Ugovorne strane su saglasne da ukoliko osiguranik ostvari pravo na naknadu štete, osiguravač ima pravo da dug po toj ili nekoj drugoj polisi odbije od iznosa obračunate štete.



1 Poslovnica Bar, BAR_GRAD, 14.02.2019

RJEŠENJE

o imenovanju vodećeg projektanta za izradu tehničke dokumentacije

OBJEKAT: Privremeni objekat - kiosk

VRSTA PROJEKTA: Idejno rješenje

LOKACIJA: lokacija br. 9.3 Topolica: Tržni centar u Opštini Bar

INVESTITOR: Enis Čoković

VODEĆI PROJEKTANT: Nikola Vukadinović dipl.inž.arh.

Imenovani je u stalnom radnom odnosu na neodređeno vreme u preduzeću „AM STUDIO INŽENJERING“ d.o.o. Bar i ispunjava propisane uslove u pogledu stručne spreme i prakse da može samostalno rukovoditi izradom i izrađivati tehničku dokumentaciju, odnosno djelove tehničke dokumentacije u smislu člana 123 stav 3 Zakona o planiranju prostora i izgradnji objekata („Službeni list Crne Gore“ broj 064/17 od 06.10.2017).

Bar, avgust 2019.

„AM Studio Inženjering“ d.o.o. Bar

Zoran Perčobić dipl.inž.građ., direktor

M.P.



| PODACI O PROJEKTANTIMA | | |
|---------------------------------------|---------------------------------------|-------------------------------------|
| NAZIV OBJEKTA | PROJEKTANT | VODEĆI PROJEKTANT |
| PRIVREMENI OBJEKAT KIOSK | „AM STUDIO INŽENJERING“ d.o.o. Bar | Nikola Vukadinović dipl.inž.arh. |
| DJELOVI TEHNIČKE DOKUMENTACIJE | | |
| PROJEKAT | PROJEKTANT | ODGOVORNI PROJEKTANT |
| ARHITEKTURA | „AM STUDIO INŽENJERING“ d.o.o. Bar | Nikola Vukadinović dipl.inž.arh. |

Bar, avgust 2019.

„AM Studio Inženjering“ d.o.o. Bar

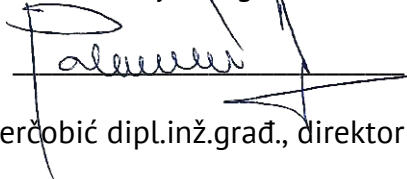
Zoran Perčobić dipl.inž.građ., direktor

M.P.



URBANISTIČKI USLOVI

Sekretarijat za uređenje prostora

1.

Broj: 07-352/19-520

Datum: 04.06.2019.god.



Crna Gora
O P Š T I N A B A R

2.

Sekretarijat za uređenje prostora Opštine Bar, rješavajući po **Čoković Enisa iz Bara**, na osnovu člana 116 Zakona o planiranju prostora i izgradnji objekata (Sl. List »CG«, broj 64/17, 44/18, 63/18 i 11/19), Pravilnika o bližim uslovima za postavljanje odnosno građenje privremenih objekata, uređaja i opreme (Sl. List »CG«, broj 64/17), Odluke o donošenju programa građenja, postavljanja i uklanjanja privremenih objekata na teritoriji Opštine Bar (Sl. List »CG«, broj 13/19), Programa privremenih objekata na području Opštine Bar za period od 2019.godine do 2023.godine (Sl. List »CG«, broj 13/19) i) i Ugovora o zakupu broj 04-460/19-1220 od 29.05.2019.godine, izdaje:

3.

URBANISTIČKE USLOVE

za izradu tehničke dokumentacije

za postavljanje privremenog objekta:

Kiosk – lokacija označena br. 9.3 Topolica:Tržni centar u Opštini Bar predviđena - Programom privremenih objekata na području Opštine Bar za period od 2019. do 2023. godine

4.

PODNOŠILAC ZAHTJEVA:

Čoković Enis iz Bara

5.

PLANIRANO STANJE

5.1

Namjena objekta, površina i lokacija objekta

Lokacija: 9.3 Topolica:Tržni centar

Kiosk - P= 6 m²

Tabelarni prikaz lokacije:

9. TOPOLICA: TRŽNI CENTAR

DRŽAVNO ZEMLJIŠTE

zona III

| Broj lokacije | Vrsta objekta | Namjena objekta | Površina lokacije po m ² | Opis privremenog objekta | Intervencije |
|---------------|----------------------------|-----------------|-------------------------------------|--------------------------|--------------|
| 9.3 | Kiosk; Montažno-demontažni | Trgovina | 6 | Tipski | / |

Opšti uslovi:

Privremeni objekti se mogu postavljati odnosno graditi pod uslovom da :

- Ne narušavaju komunalne funkcije
- Ne ugrožavaju infrastrukturu i pješačke komunikacije
- Se ne postavljaju na uređenim zelenim površinama, već isključivo na neuređenim površinama koje bi se postavljanjem privremenog objekta oplemenile
- Ne narušavaju integritet kulturnih dobara sa zaštićenom okolinom
- Ne ugrožavaju životnu sredinu (prekomjerna buka, štetna isparenja, zagađenja, stvaranje opasnog otpada i sl.)
- Ne nalaze se u neposrednoj blizini definisanoj Programom primarnih ugostiteljskih objekata osim ako nisu u funkciji primarnog ugostiteljskog objekta
- Ne ometaju ulaz u drugi poslovni ili stambeni prostor
- Ne zaklanjaju izlog drugog poslovnog prostora
- Ne zaklanjaju pogled na poznate gradske vizure
- Ne ometaju rad muzeja, školskih ustanova, vjerskih objekata i slično,
- Ne ometaju pristup vozila hitnih i komunalnih službi
- Se licima smanjene pokretljivosti i licima sa invaliditetom obezbijedi nesmetan pristup i korišćenje

Privremeni objekti moraju se svojim izgledom i gabaritom uklapati u ambijent lokacije na kojoj se pozicioniraju.

Uslovi za kiosk:

Prema načinu na koji je pričvršćen za tlo, kiosk može biti samo montažno-demontažni objekat;

Površine kioska definisane su u tabelarnim priložima Programa za svaku lokaciju pojedinačno.

Na teritoriji opštine Bar, svi kiosci su tipizirani u zavisnosti od površine. Nove kioske potrebno je izraditi na isti način kao postojeće, a u skladu sa fotografijama koje su sastavni dio urbanističkih uslova. Kiosk se izrađuje od trajnog materijala – čelika pocinčanog i plastificiranog u boji, inoksa ili eloksiranog i plastificiranog aluminijuma a struktura fasada i zidova kioska može biti od pocinčanih bojenih limova ili poliuretanskih panela. Uz kiosk se može odobriti postavljanje konzervatora za sladoled ukoliko to dozvoljavaju prostorne mogućnosti.

Kiosk svojim izgledom, oblikovanjem i bojom mora biti usklađen sa prostorom u kojem se postavlja;

Na kiosk je dozvoljeno postaviti reklamni naziv i reklamni logo;

Na prednjoj strani kioska, iznad prodajnog pulta može se postaviti sklopiva ili fiksna konzolna tenda, max. širine 1,5 m od ivice kioska i min. visine 2 m računajući od kote trotoara. Boja platna (zastora) tende treba da bude diskretna;

Usluga u kiosku se, po pravilu, pruža preko pulta. Opremu kioska obavezno čini korpa za otpatke postavljena neposredno uz kiosk ili iza kioska;

| | |
|-----|---|
| | Kiosk mora biti osvijetljen dnevnom svjetlošću dovoljne vidljivosti. Električno osvijetljenje mora biti takve jačine da odgovara standardima radnih prostorija. |
| 5.2 | Pravila parcelacije |
| | Kiosk se predviđa na lokaciji broj 9.3 Topolica:Tržni centar u Baru. |
| 6. | PREPORUKE ZA SMANJENJE UTICAJA I ZAŠTITU OD ZEMLJOTRESA, KAO I DRUGE USLOVE ZA ZAŠTITU OD ELEMENTARNIH NEPOGODA I TEHNIČKO-TEHNOLOŠKIH I DRUGIH NESREĆA |
| | Tehničkom dokumentacijom predvidjeti mjere zaštite od požara shodno propisima za ovu vrstu objekata. U cilju zaštite od elementarnih nepogoda postupiti u skladu sa Zakonom o zaštiti i spašavanju («Službeni list CG«, br.13/07, 05/08, 86/09 i 32/11 i 54/16) i Pravilnikom o mjerama zaštite od elementarnih nepogoda («Službeni list RCG«, br.8/93) i Zakonu o zapaljivim tečnostima i gasovima («Službeni list CG«, br.26/10 i 48/15). Tehničkom dokumentacijom predvidjeti mjere zaštite shodno Zakonu o zaštiti i zdravlju na radu („Službeni list CG“, br.34/14). Zbog izražene seizmičnosti područja statiku računati na IX stepen MCS skale. |
| 7. | USLOVI I MJERE ZAŠTITE ŽIVOTNE SREDINE |
| | Privremeni objekti se ne smiju postavljati na uređenim zelenim površinama. Poželjno ih je postavljati na neuređenim površinama koje bi na taj način bile oplemenjene. Privremeni objekti se ne smiju postavljati ako na bilo koji način ugrožavaju životnu sredinu (prekomjerna buka, štetna isparenja, opasni otpad i sl.). Poštovati Zakon o procjeni uticaja na životnu sredinu, 73/10, 40/11, 27/13 i 52/16), Uredbu o projektima za koje se vrši procjena uticaja na životnu sredinu („Službeni list RCG“, br.20/07, „Službeni list CG“, br.47/13, 53/14), kao i podzakonske akte koji proizilaze iz zakona. |
| 8. | USLOVI I MJERE ZAŠTITE PRIRODNIH DOBARA |
| | U zoni zahvata Programa, a van zona morskog dobra i nacionalnog parka shodno smjernicama i uslovima Agencije za zaštitu prirode i životne sredine, nalaze se sjedeća zaštićena prirodna dobra: <ul style="list-style-type: none"> • ranije kategorisani kao hortikulturni objekti : Park muzej na Topolici; • zaštićeni - pojedinačni dendrološki objekti <ol style="list-style-type: none"> a) hrast česvina ili crnika (Quercus ilex) na Crnom Rtu kod Sutomora, jedan primjerak kod željezničkih stepenica u Sutomoru b) maslina (Olea europea) na lokaciji Mirovica u Starom Baru. <p>Za zone zahvata Programa nije urađen poseban dokument koji integralno propisuje režime, zone i mjere zaštite i korišćenje prirodnih resursa i dobara (lokalni ekološki akcioni plan, lokalni plan biodiverziteta i dr) pa se u slučaju zaštićenih područja/zaštićenih prirodnih dobara primjenjuju propisi i dokumentacija u kojima su u svakom pojedinačnom slučaju ustanovljeni posebni režimi, zone i mjere zaštite i korišćenja. Za ostala ekološki značajna područja (potencijalni park Prirode Rumija, EMERALD, IPA, IBA područja, staništa natura 2000) važe opšti režimi zaštite biodiverziteta/ zaštite prirode.</p> <ul style="list-style-type: none"> • Uslovi zabrane i ograničenja pod kojima se radnje, aktivnosti i djelatnosti mogu realizovati u zoni zahvata Programa |

| | |
|-----|--|
| | <p>Pored uslova, zabrane i ograničenja koja su propisana Zakonom o zaštiti prirode ("Sl.list CG" br. 54/16) prilikom planiranja građevinskih objekata i infrastrukture treba ispoštovati sledeće uslove, zabrane i ograničenja koji se odnose na :</p> <ul style="list-style-type: none"> • izbor mikrolokacije novih privremenih objekata van zaštićenih područja • nedozvoljenu gradnju objekata koji zbog svojih karakteristika (način izgradnje, vrsta, veličina/kapacitet, tehnologija i sl.) mogu oštetiti ili imati uticaj na prirodnu vrijednost zaštićenog područja. <p>Za privremene objekte locirane u zaštićenom području, podnosilac zahtjeva dužan je da pribavi od Agencije za zaštitu prirode i životne sredine Dozvole za obavljanje radnji, aktivnosti i djelatnosti u zaštićenom području za svaki pojedinačni novi privremeni objekat.</p> |
| 9. | <p>USLOVI I MJERE ZAŠTITE NEPOKRETNIH KULTURNIH DOBARA I NJIHOVE ZAŠTIĆENE OKOLINE</p> |
| | <p>Prostor i neposredna okolina, odnosno zone, koje su predviđene za postavljanje privremenih objekata, a na kojima se nalaze nepokretna kulturna dobra, u zahvatu Programa su:</p> <ul style="list-style-type: none"> • Topolica: Jovana Tomaševića i Ulica šetalište Kralja Nikole, koje se nalaze u neposrednoj blizini kulturnog dobra bivši dvorac kralja Nikole na Topolici • Stari Bar, u neposrednoj blizini kulturnog dobra Stari grad Bar, tj. u okviru kulturnog dobra Čaršija i Podgrađe, oko bedema u prečniku od 300 m • Veliki Pijesak u neposrednoj blizini kulturnog dobra Ruševine crkve na Velikom Pijesku. <p>Na lokacijama, koje su predviđene za postavljanje privremenih objekata, a na kojima se nalaze nepokretna kulturna dobra, postavljanje privremenih objekata mora se izvršiti u skladu sa uslovima propisanim Programom i konzervatorskim uslovima Uprave za zaštitu kulturnih dobara. Na ovim lokacijama je potrebno obezbijediti zaštitu integriteta kulturnih i nepokretnih dobara sa zaštićenom okolinom i ne dozvoljava se bilo kakva izgradnja i rušenje koje bi izazvalo devastaciju kulturnog dobra.</p> <p>Ukoliko se tokom postavljanja/građenja privremenog objekta dobara naide na slučajna otkrića/ nalaze od arheološkog značaja, zakonska obaveza je postupanje u skladu sa članom 87 i članom 88 Zakona o zaštiti spomenika kulture (Sl.list CG, br.49/10 i 40/11). Obaveza poštovanja navedenih odredbi Zakona o zaštiti spomenika kulture mora se posebno naglasiti i sprovesti u svim fazama izrade dokumentacije potrebne za postavljanje odnosno građenje privremenih objekata u granicama kulturnih dobara i njihove zaštićene okoline.</p> <p>Za postavljanje planiranih privremenih objekata u granicama kulturnih dobara i njihove zaštićene okoline, Uprava za zaštitu kulturnih dobara, na zahtjev vlasnika, odnosno držaoca kulturnog dobra izdaje konzervatorske uslove, u skladu sa članom 102 Zakona o zaštiti spomenika kulture (Sl.list CG, br.49/10 i 40/11).</p> |
| 10. | <p>USLOVI ZA LICA SMANJENE POKRETLJIVOSTI I LICA SA INVALIDITETOM</p> |
| | <p>Tehničkom dokumentacijom obezbijediti prilaz i upotrebu objekta/objekata licima smanjene pokretljivosti u skladu sa članom 71 Zakona o planiranju prostora i izgradnji objekata i Pravilnikom o bližim uslovima i načinu prilagođavanja</p> |

| | |
|------|---|
| | objekata za pristup i kretanje lica smanjene pokretljivosti i lica sa invaliditetom („Sl. list CG“ broj 48/13 i 44/15). |
| 11. | SAOBRAĆAJNI USLOVI |
| | U skladu sa postojećim saobraćajnim površinama organizovati pristup privremenom objektu, kretanje, i parkiranje korisnika. Za privremene objekte locirane uz magistralni put potrebno je pribaviti saglasnost od Uprave za saobraćaj. |
| 12. | USLOVI ZA ODVOŽENJE ČVRSTOG OTPADA |
| | Način i mjesto odlaganja čvrstog otpada regulisati sa D.O.O Komunalne djelatnosti Bar. |
| 13. | USLOVI ZA PRIKLJUČENJE NA INFRASTRUKTURU |
| 13.1 | Uslovi priključenja na elektroenergetsku infrastrukturu |
| | Prilikom izrade tehničke dokumentacije potrebno je poštovati sljedeće preporuke EPCG: |
| | <ul style="list-style-type: none"> •Tehnička preporuka za priključke potrošača na niskonaponsku mrežu TP-2 (II dopunjeno izdanje) •Tehnička preporuka – Tipizacija mjernih mjesta •Uputstvo i tehnički uslovi za izbor i ugradnju ograničavača strujnog opterećenja •Tehnička preporuka TP-1b - Distributivna transformatorska stanica DTS – EPCG 10/0.4 Kv |
| 13.2 | Ostali infrastrukturni uslovi |
| | Tehničke uslove priključenja na infrastrukturu investitor pribavlja od organa za tehničke uslove, za svaki privremeni objekat pojedinačno. |
| 14. | POTREBA IZRADE GEODETSKIH, GEOLOŠKIH (GEOTEHNIČKIH, INŽENJERSKO-GEOLOŠKIH, HIDROGEOLOŠKIH, GEOMEHANIČKIH I SEIZMIČKIH) PODLOGA, KAO I VRŠENJA GEOTEHNIČKIH ISTRAŽNIH RADOVA I DRUGIH ISPITIVANJA |
| | Za potrebe projektovanja odnosno izrade idejnih i glavnih projekata izraditi elaborate o geološkim istraživanjima u skladu sa odredbama Zakona o geološkim istraživanjima („Sl. list RCG“ broj 28/93,27/94,42/94,26/07 i Sl.list CG br. 28/11), za objekte definisane članom 7 Zakona. |
| 15. | DINAMIKA KORIŠĆENJA PRIVREMENIH OBJEKATA |
| | <p>Načelno, po ovom kriterijumu postoje dvije grupe objekata:</p> <ul style="list-style-type: none"> • sezonski – koji su aktivni isključivo u vrijeme sezone i vezani su za turističke sadržaje • cjelogodišnji koji su aktivni tokom cijele godine. <p>Sezonski objekti su orjentisani potrebama turista (sladoled, hladni napici, brza hrana, bižuterija, suveniri, odjeća i oprema za plažu, igračke i slično), dok su stalni objekti više okrenuti svakodnevnim potrebama ili navikama građana (novine, časopisi, cigarete, priručna kozmetika, bankomati, higijenske potrebe, sitni alati i razna potrošna roba, brza hrana i slično).</p> <p>Uslov za postavljanje sezonskih privremenih objekata je da budu aktivni od 1.maja do 31.oktobra a ne kraće od 4 mjeseca (1.jun do 30.septembar).</p> <p>U slučaju da postoji zainteresovanost korisnika privremenog sezonskog objekta, može se odobriti korišćenje tokom čitave godine, ukoliko taj objekat ispunjava uslove propisane ovim Programom. O ispunjenosti uslova odlučuje Sekretarijat nadležan za uređenje prostora.</p> |

| | |
|-----|---|
| | <p>Ovaj uslov ne odnosi se na ugostiteljske terase na području Tržnog centra, Velikog Pijeska, Dubrave, Bušata, Starog Bara i Ostrosa, gdje vrijeme korišćenja ne može biti kraće od 4 mjeseca.</p> <p>Ovaj minimalni vremenski period ne odnosi se na organizovanje prezentacija, prigodnih proslava ili manifestacija i slično, odnosno za objekte organizacije događaja i reklamiranje, oglašavanje i pružanje informacija. Period na koji se postavljaju ovi objekti određuje organ lokalne samouprave nadležan za poslove uređenja prostora, prilikom izdavanja urbanističkih uslova.</p> |
| 16. | <p>PRAVILA ZA KONZERVIRANJE PRIVREMENIH OBJEKATA U ZIMSKOM PERIODU</p> <p>Pokretne montazno-demontažne privremene objekte koji imaju sezonski karakter korisnici su dužni, najkasnije 15 dana nakon isteka odobrenog perioda korišćenja, ukloniti sa javnih i privatnih površina.</p> <p>Ukoliko je postavljanje privremenog objekta zahtijevalo i postavljanje odgovarajuće podloge, korisnici su dužni da uklone i podlogu. Predmetu lokaciju treba osloboditi od cjelokupnog mobilijara, predmeta i stvari i vratiti u predhodno stanje.</p> <p>Privremeni objekti koji svojim gabaritima, a i načinom izrade nisu podesni za uklanjanje tokom zimskog perioda moraju se konzervirati na način da svojim izgledom ne narušavaju ambijent.</p> <p>Terase ugostiteljskih objekata-natkrivene i nenatkrivene, na kojima se djelatnost obavlja sezonski, za vrijeme perioda u kome se djelatnost ne obavlja, osloboditi od svih vrsta mobilijara i opreme i držati ih u urednom stanju. Ugostiteljske terase ne mogu služiti kao magacinski prostori za mobilijar.</p> <p>Privremeni objekti (kiosci, montažni eloksirani zatvoreni objekti), čije uklanjanje sa terena zbog vrste, gabarita ili drugih razloga nije moguće treba držati u urednom stanju. Objekat je potrebno osloboditi od robe namijenjene za trgovinu ili pružanje druge vrste usluga. Korisnik je dužan da staklene i druge providne površine objekta maskira/obljepi bijelim papirom ili drugim sličnim zastorom.</p> |
| 17. | <p>MOGUĆNOST FAZNE IZGRADNJE</p> <p>Privremeni objekti se ne mogu postavljati odnosno graditi u fazama.</p> |
| 18. | <p>TEHNIČKA DOKUMENTACIJA</p> <p>Idejno rješenje.</p> |
| 19. | <p>POTREBA PRIBAVLJANJA SAGLASNOSTI GLAVNOG GRADSKOG ARHITEKTE</p> <p>U skladu sa članom 87 Zakona o planiranju prostora i izgradnji objekata, neophodno je pribaviti Saglasnost na spoljni izgled privremenog objekta od strane Glavnog gradskog arhitekta.</p> |
| 20. | <p>NAPOMENA:</p> <ul style="list-style-type: none"> • Urbanistički uslovi predstavljaju informaciju iz Programa privremenih objekata i na osnovu njih se ne stiče nikakvo pravo. • Shodno članu 117. Zakona o planiranju prostora i izgradnji objekata, korisnik je dužan da 15 dana prije postavljanja/građenja privremenog objekta, dostavi prijavu sa svom tehničkom dokumentacijom i Saglasnostima, Dozvolama traženim UU, nadležnoj urbanističko građevinskoj inspekciji. • Za postavljanje/građenje privremenog objekta plaća se lokalna komunalna |

| | | |
|-----|---|---|
| | <p>taksa. Iznos lokalne komunalne takse utvrđuje organ lokalne uprave nadležan za poslove lokalnih prihoda.</p> <ul style="list-style-type: none"> • Programom privremenih objekata propisuje se način korišćenja, uslovi i postupak postavljanja, građenja i uklanjanja privremenih objekata na zemljištu u državnoj svojini i zemljištu u privatnoj svojini na području Opštine Bar, a do privođenja zemljišta trajnoj namjeni prema planskom dokumentu. | |
| 21. | <p>DOSTAVLJENO:</p> <ul style="list-style-type: none"> - Podnosiocu zahtjeva - Komunalnoj policiji - Sekretarijatu za finansije - Urbanističko-građevinskoj inspekciji - a/a | |
| 22. | <p>OBRADIVAČI URBANISTIČKIH USLOVA:</p> | <p>Valentina Radošević</p> |
| | | <p>potpis <i>V. Radošević</i></p> |
| 23. | <p>OVLAŠĆENO SLUŽBENO LICE:</p> | <p>Sekretar Nikoleta Pavićević</p> |
| 24. | <p>M.P.</p> | <p>potpis <i>N. Pavićević</i></p>  |
| 25. | <p>PRILOZI</p> <ul style="list-style-type: none"> - Grafički prilog iz Programa privremenih objekata - Fotografija tipskog kioska - Ugovor o zakupu broj 04-460/19-1220 od 29.05.2019.godine | |



Crna Gora
O P Š T I N A B A R

Sekretarijat za uređenje prostora

Broj: 07-352/19-520
Bar, 04.06.2019.godine

























Izvod iz Programa privremenih objekata na području Opštine Bar
za period od 2019.godine do 2023.godine
(Sl. List »CG«, broj 13/19)
lokacija br. 9.3 Topolica: Tržni centar u Opštini Bar

obradila
Valentina Radošević
V. Radošević

Sekretar
Nikoleta Pavićević



LEGENDA

| | |
|---|--|
|  | KIOSK |
|  | PRODAJNI PANO I PRODAJNI PULT |
|  | ŠTAND |
|  | KONZERVATOR ZA SLADOLED |
|  | UGOSTITELJSKI APARAT (KOKICE ITD.) |
|  | KLUPA ZA DOJILJE |
|  | PRIVREMENI UGOSTITELJSKI OBJEKAT |
|  | UGOSTITELJSKA TERASA |
|  | PRIVREMENI OBJEKAT ZA TRGOVINU I USLUGE |
|  | PRIVREMENO PARKIRALIŠTE |
|  | PIJACA |
|  | ZABAVNI PARK |
|  | AUTO KAMP |
|  | OBJEKAT ZA SERVISIRANJE I PRANJE VOZILA |
|  | SPORTSKI OBJEKAT-OTVORENI TEREN |
|  | NATKRIVENI/ZATVORENI SPORTSKI OBJEKAT |
|  | MONTAŽNA PARKING GARAŽA |
|  | DJEČIJE IGRALIŠTE |
|  | MONTAŽNA HALA I HANGAR |
|  | RECIKLAŽNO DVORIŠTE |
|  | SOLARNO STABLO |
|  | GRANICA MORSKOG DOBRA |
|  | GRANICA NEPOKRETNOG KULTURNOG DOBRA |
|  | GRANICA NEPOSREDNE OKOLINE KULTURNOG DOBRA |



ki dio Programa , Topolica IV , lokacije 4, 9 i 10

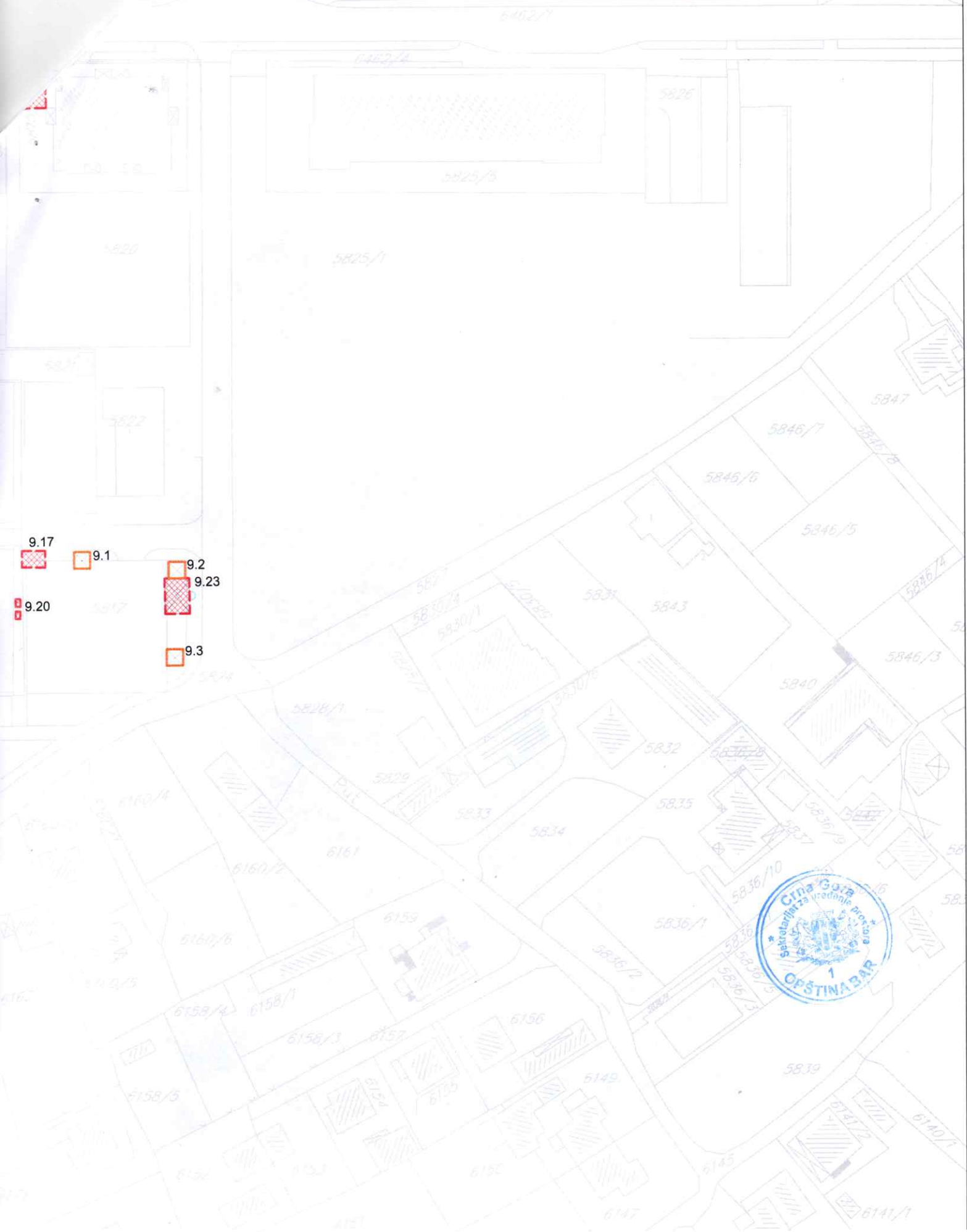

KIOSCI



Površina 6 m²

Površina 9 m²



Površina 7.2 m²

Površina 12 m²



Na osnovu člana 34 i člana 37 Odluke o montažnim objektima privremenog karaktera (»Sl. List CG – opštinski propisi«, br. 53/16), člana 24 stav 4 Statuta Opštine Bar (»Sl. List CG – opštinski propisi«, br. 37/18) i člana 10 Odluke o organizaciji i načinu rada lokalne samouprave (»Sl. List CG – opštinski propisi«, br. 40/18), zaključuje se

UGOVOR o zakupu

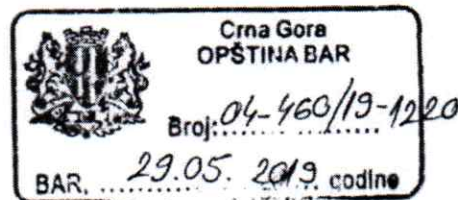

Zaključen dana 29.05.2019. godine, između:

1. **OPŠTINE BAR**, Bulevar Revolucije br. 1, koju po ovlaštenju predsjednika Opštine, br. 01-1281/1 od 05.06.2019. godine, zastupa sekretar Sekretarijata za imovinu zastupanje i investicije, **Vido Dabanović** (u daljem tekstu: Opština) i
2. **ČOKOVIĆ ENISA IZ BARA**, JMBG 0607988280021 (u daljem tekstu: Zakupac)

PREDMET UGOVORA: Davanje u zakup zemljišta u svojini Opštine na osnovu Odluke o donošenju Programa građenja, postavljanja i uklanjanja privremenih objekata na području Opštine Bar - Program privremenih objekata za period od 2019. do 2023. godine ("Sl. List CG – opštinski propisi", br. 13/19)

Član 1.

Ovim Ugovorom Opština Bar i **ČOKOVIĆ ENIS IZ BARA**, shodno javnom nadmetanju održanom dana 27.05.2019. godine, po II Javnom pozivu za davanje u zakup zemljišta za postavljanje privremenih objekata javnim nadmetanjem – aukcijom, broj 01-1421 od 17.05.2019. godine, uređuju međusobna prava i obaveze za zakup zemljišta za lokaciju br. **9.3** **TOPOLICA**: Tržni centar.

Član 2.

Opština Bar daje Zakupcu u zakup zemljište naznačeno kao lokacija broj **9.3** za postavljanje privremenog objekta – vrste kiosk, namjene trgovina, površine 6 m².

Član 3.

Zemljište iz člana 2 ovog Ugovora daje se u zakup do 31.12.2019. godine uz mogućnost godišnjeg produženja do 31.12.2023. godine, pod uslovom da je zakupac izvršio obaveze predviđene Ugovorom, da ugovor nije jednostrano ili sporazumno raskinut ili u slučaju da je pokrenut sudski spor između Opštine Bar i Zakupca zbog neispunjenja ugovorom preuzetih obaveza.

Član 4.

Zakupac je prilikom prijave za javno nadmetanje u vidu depozita uplatio iznos od 360,00 €, te po tom osnovu Opština Bar kao zakupodavac nema potraživanja po osnovu zakupa zemljišta za privremenu lokaciju br. 9.3.

Član 5.

Zakupac ne može prava i obaveze iz ovog Ugovora prenijeti na drugo lice.

Član 6.

Opština kao zakupodavac, obavezuje se da zakupcu preda slobodnu lokaciju za postavljanje objekta u skladu sa Program privremenih objekata na području Opštine Bar za period od 2019. do 2023. godine.

Član 7.

Zakupac je obavezan da nakon zaključenja ovog ugovora u roku od 3 dana dostavi zahtjev Sekretarijatu za uređenje prostora Opštine Bar za izdavanje Urbanističkih uslova.

Zakupac je obavezan da nakon dobijanja Urbanističkih uslova izradi tehničku dokumentaciju u skladu sa uslovima, pribavi saglasnost glavnog gradskog arhitekta i nakon dobijanja iste saglasnosti, dužan je obratiti se Sekretarijatu za finansije radi utvrđivanja i uplate lokalne komunalne takse.

Zakupac je dužan redovno održavati čistoću oko objekta, snositi troškove priključenja objekta na infrastrukturnu mrežu i ne može izvoditi građevinske radove na objektu, odnosno na zakupljenoj lokaciji.

Član 8.

Opština će jednostrano raskinuti ovaj Ugovor u slučaju ako zakupac protivno članu 2, 4, 5 i 7 ovog ugovora, koristi predmetnu lokaciju ili faktički zauzme veću površinu zemljišta od ugovorene površine lokacije.

Član 9.

Opština će otkazati ovaj Ugovor i prije isteka roka o zakupu zemljišta u slučaju da dođe do privođenja zemljišta planiranoj namjeni utvrđenoj planskim dokumentom. Otkazni rok je 7 dana od dana dostavljanja obavještenja o privođenju zemljišta namjeni.

U slučaju otkaza Ugovora, zakupac nema pravo na povraćaj zakupnine i do tada uložениh sredstava za opremanje lokacije..

Član 10.

U slučaju spora ugovorne strane će nastojati da ga dogovorom riješe, u protivnom rješavaće ga nadležni sud.

Član 11.

Ovaj Ugovor je sačinjen u 6 istovjetna primjerka od kojih Opština zadržava 4, a zakupac 2 primjerka.

✓ ZAKUPAC,
Čoković Enis

Enis Čoković

OPŠTINA BAR
Sekretarijat za imovinu,
zastupanje i investicije
Sekretar
Vido Dabanović





| | |
|----------------------|--------------------|
| štambilj projektanta | štambilj revidenta |
|----------------------|--------------------|

IDEJNO RJEŠENJE POSTAVLJANJA PRIVREMENOG OBJEKTA - KIOSKA

INVESTITOR: **ENIS ČOKOVIĆ**

OBJEKAT: **PRIVREMENI OBJEKAT - KIOSK**

LOKACIJA: **lokacija br. 9.3 Topolica: Tržni centar u Opštini Bar**

DIO TEHNIČKE
DOKUMENTACIJE: **ARHITEKTURA**

PROJEKTANT: **„AM STUDIO INŽENJERING“ D.O.O. BAR**

ODGOVORNO LICE: **ZORAN PERČOBIĆ dipl.inž.građ.**

ODG.PROJEKTANT: **NIKOLA VUKADINOVIĆ dipl.inž.arh.**

Bar, avgust 2019.

| |
|--|
| štambilj organa nadležnog za izdavanje građevinske dozvole |
|--|

SADRŽAJ KNJIGE 1

ARHITEKTURA

OPŠTA DOKUMENTACIJA

- Licenca ovlašćenog inženjera (odgovornog projektanta)
- Izjave odgovornog projektanta da je tehnička dokumentacija izrađena u skladu sa važećim zakonima i propisima

PROJEKTNII ZADATAK

- Projektni zadatak

TEKSTUALNA DOKUMENTACIJA

- Tehnički opis
- Obrazac za potebe statistike (Obrazac 6)

NUMERIČKA DOKUMENTACIJA

- Procijenjena vrednost radova na izgradnji

GRAFIČKA DOKUMENTACIJA

| | |
|-------------------------|---------|
| 1. Situacija | R 1:200 |
| 2. Osnova | R 1:50 |
| 3. Osnova krovnih ravni | R 1:50 |
| 4. Presek 1-1 | R 1:50 |
| 5. Presek 2-2 | R 1:50 |
| 6. Izgled 1 | R 1:50 |
| 7. Izgled 2 | R 1:50 |
| 8. Izgled 3 | R 1:50 |
| 9. Izgled 4 | R 1:50 |

- 3D prikaz objekta

ARHITEKTURA | OPŠTA DOKUMENTACIJA



MINISTARSTVO ODRŽIVOG RAZVOJA I TURIZMA
DIREKTORAT ZA INSPEKCIJSKI NADZOR
I LICENCIRANJE

Direkcija za licenciranje

Broj: UPI 101/2175 - 79/2

Podgorica, 22.01.2018. godine

Ministarstvo održivog razvoja i turizma, rješavajući po zahtjevu VUKADINOVIĆ NIKOLE, dipl. inženjer arhitekture, iz Niša-Republika Srbija, za izdavanje licence za ovlaštenog inženjera, na osnovu člana 135 st. 1 i 2 Zakona o planiranju prostora i izgradnji objekata ("Službeni list Crne Gore" br. 64/17) i člana 46 stav 1 Zakona o upravnom postupku ("Službeni list Crne Gore" br. 56/14, 20/15, 40/16 i 37/17), donosi

R J E Š E N J E

1. IZDAJE SE VUKADINOVIĆ NIKOLI, dipl. inženjeru arhitekture, iz Niša-Republika Srbija, LICENCA ovlaštenog inženjera za obavljanje djelatnosti izrade tehničke dokumentacije i građenje objekta.
2. Ova Licenca se izdaje na neodređeno vrijeme.

O b r a z l o ž e n j e

Aktom, br.UPI101/2175-79/1 od 13.12.2017.godine, VUKADINOVIĆ NIKOLA, dipl. inženjer arhitekture, iz Niša-Republika Srbija, obratio se ovom ministarstvu zahtjevom za izdavanje licence ovlaštenog inženjera za obavljanje djelatnosti izrade tehničke dokumentacije i građenje objekta.

Uz zahtjev imenovani je ovom ministarstvu dostavio sledeće dokaze:

Diplomu o stečenom visokom obrazovanju, izdata od strane Univerziteta u Nišu, Građevinsko-arhitektonski fakultet u Nišu, broj 1775 od 01.10.2011.godine; Rješenje Ministarstva prosvjete UPI br. 636-1372/2017-2 od 29.09.2017.godine, kojim je Nikoli Vukadinoviću priznata diploma o stečenom visokom obrazovanju i stručnom nazivu : Diplomirani inženjer arhitekture, nakon završenih studija u trajanju od četiri i po godina izdata na Građevinsko-arhitektonskom fakultetu u Nišu, Univerzitet u Nišu, Republika Srbija; Potvrdu o radnom iskustvu za imenovanog, izdata od strane » Urbanist Projekt » D.O.O. Niš, br. 37/17 od 05.12.2017.godine; Licencu odgovornog projektanta, izdata od strane Inženjerske Komore Srbije, broj 300 071216 od 21 aprila 2016.godine; Akt Ministarstva pravde, br.05/2-72-177/18/1 od 11.01.2018.godine, kojim je izdato uvjerenje da u kaznenoj evidenciji ne postoje podaci o osuđivanosti za imenovanog; ovjerenu fotokopiju radne knjižice i ovjerenu kopiju lične karte, sa dozvolom za privremenim boravkom i rad.

Ministarstvo održivog razvoja i turizma, razmotrilo je podnijeti zahtjev pa je odlučilo kao u dispozitivu ovog rješenja, a ovo sa sledećih razloga:

Naime, članom 123 stav 1 Zakona o planiranju prostora i izgradnji objekata (»Službeni list Crne Gore » br. 64/17), propisano je da ovlašćeni inženjer može da bude fizičko lice koje obavlja poslove izrade tehničke dokumentacije odnosno građenje objekta, odgovarajuće struke, sa visokim obrazovanjem, odnosno najmanje kvalifikacijom VII1 podnivoa okvira kvalifikacije i najmanje tri godine radnog iskustva na stručnim poslovima izrade tehničke dokumentacije i građenja objekta.

Članom 3 stav 1 tačka 1 Pravilnika o načinu i postupku izdavanja, mirovanja licence i načinu vođenja registara licenci („ Službeni list Crne Gore „ br. 79/17), utvrđene su vrste licenci, a između ostalih i licenca ovlašćenog inženjera koja se izdaje fizičkom, licu za obavljanje djelatnosti izrade tehničke dokumentacije i građenje objekta.

Članom 4 stav1 tač. 1-4. Pravilnika, utvrđeno je da se u postupku izdavanja licence ovlašćenog inženjera, provjerava: 1) identitet podnosioca zahtjeva; 2) da li podnosilac zahtjeva posjeduje visoko obrazovanje, odnosno najmanje kvalifikacije VII1 podnivoa okvira kvalifikacija, odnosno da li je izvršeno priznavanje inostrane obrazovne isprave najmanje kvalifikacije VII1 podnivoa okvira kvalifikacija; 3) da li podnosilac zahtjeva ima najmanje tri godine radnog iskustva na stručnim poslovima izrade tehničke dokumentacije i građenju objekta sa visokim obrazovanjem, odnosno najmanje kvalifikacije VII1 podnivoa okvira kvalifikacije i 4) da li je podnosilac zahtjeva osuđivan za krivično djelo za koje se gonjenje preduzima po službenoj dužnosti.

Stavom 3 istog člana Pravilnika, utvrđeno je da se radno iskustvo u smislu stava 1 tačka 3 ovog člana, smatra radno iskustvo u svojstvu saradnika na izradi tehničke dokumentacije na građenju objekta, odnosno izvođenja pojedinih radova na građenju objekta. Stavom 4 istog člana Pravilnika, utvrđeno je da se izuzetno od stava 3 ovog člana, fizičkom licu koje posjeduje licencu za izradu tehničke dokumentacije i građenje objekata, izdatu po propisima koji su važili do donošenja ovog propisa, radno iskustvo može dokazati na osnovu uvida u dokumentaciju koja je bila osnov za njeno izdavanje.

Članom 137 stav 1 Zakona, propisano je da se licenca za fizičko lice izdaje na neodređeno vrijeme.

Rješavajući po predmetnom zahtjevu, a na osnovu uvida u dostavljene dokaze, ovo ministarstvo nalazi, da su se u konkretnoj pravnoj stvari stekli uslovi za primjenu čl. 123 stav 1 i 135 stav 2 Zakona o planiranju prostora i izgradnji objekata, a u vezi čl 3 stav 1 tač. 1 i čl. 4 Pravilnika o načinu i postupku izdavanja, mirovanja licence i načinu vođenja registara licenci.

Saglasno izloženom, riješeno je kao u dispozitivu ovog rješenja.

PRAVNA POUKA: Protiv ovog rješenja može se pokrenuti upravni spor tužbom kod Upravnog suda Crne u roku od 20 dana od dana prijema istog.

OVLAŠĆENO SLUŽBENO LICE
Nataša Pavićević



IZJAVA ODGOVORNOG PROJEKTANTA DA JE TEHNIČKA DOKUMENTACIJA IZRAĐENA U SKLADU SA VAŽEĆIM ZAKONIMA I PROPISIMA

OBJEKAT
PRIVREMENI OBJEKAT - KIOSK

LOKACIJA
lokacija broj 9.3 Topolica: Tržni centar u Opština Bar

VRSTA I DIO TEHNIČKE DOKUMENTACIJE
IDEJNO RJEŠENJE

ODGOVORNI PROJEKTANT
Nikola Vukadinović, dipl.inž.arh.

IZJAVLJUJEM,

da je ovaj projekat urađen u skladu sa:

- Zakonom o uređenju prostora i izgradnji objekata;
- posebnim zakonima koji uređuju ovu oblast;
- propisima donesenim na osnovu Zakona o uređenju prostora i izgradnji objekata
- propisima čija je obaveza donošenja propisana posebnim zakonima, a koji direktno ili na drugi način utiču na osnove zahtjeve za objekte;
- pravilima struke i
- urbanističko-tehničkim uslovima

Bar, avgust 2019.

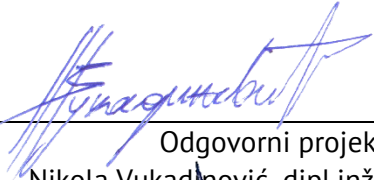
Odgovorni projektant
Nikola Vukadinović, dipl.inž.arh.

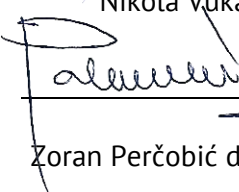
Odgovorno lice
Zoran Perčobić dipl.inž.građ., direktor

M.P.



ARHITEKTURA | PROJEKTNI ZADATAK



PROJEKTNI ZADATAK

uz Idejno rješenje postavljanja privremenog objekta - kioska
na lokaciji označenoj br. 9.3 Topolica: Tržni centar u Opštini Bar

Investitor: Enis Čoković

Na lokaciji označenoj br. 9.3 Topolica: Tržni centar u Opštini Bar predviđenoj programom privremenih objekata na području Opštine Bar za period od 2019. do 2023. godine, a prema urbanističko tehničkim uslovima br. 07-352/19-520 od 04.06.2019. godine izdatih od strane Sekretarijata za uređenje prostora Opštine, izraditi Idejno rješenje postavljanja privremenog objekta - kioska, za potrebe pribavljanja saglasnosti Glavnog gradskog arhitekta.

Predvideti privremeni objekat - kiosk, pravougaonog oblika, sa metalnom konstrukcijom montažno demontažnog tipa. Popločati prostor ispred kioska u širini kioska. Ukupna bruto površina kioska treba da bude do 6,0m².

Predvideti montažno-demontažnu podlogu ne veću od 10cm preko koje se postavlja predmetni montažni objekat.

Čoković ENIS
Investitor

ARHITEKTURA | TEKSTUALNA DOKUMENTACIJA



TEHNIČKI OPIS

uz Idejno rješenje postavljanja privremenog objekta - kioska
na lokaciji označenoj br. 9.3 Topolica: Tržni centar u Opštini Bar

Investitor: **Enis Čoković**

1) OPŠTI PODACI

Idejno rješenje urađeno je na osnovu urbanističko tehničkih uslova br. 07-352/19-520 od 04.06.2019 godine izdatih od strane Sekretarijata za uređenje prostora Opštine Bar.

VRSTA OBJEKTA: Privremeni objekat - kiosk

NAMJENA OBJEKTA: Usluge

SPRATNOST OBJEKTA: P

2) OPIS LOKACIJE

Privremeni objekat je lociran na lokaciji označenoj br. 9.3 Topolica: Tržni centar u Opštini Bar predviđenoj programom privremenih objekata na području Opštine Bar za period od 2019. do 2023. godine.

Spratnost objekta je **P** (prizemlje). Za predmetnu urbanističku parcelu izdati su Urbanističko-tehnički uslovi br. 07-352/19-520 od 04.06.2019 godine izdatih od strane Sekretarijata za uređenje prostora Opštine Bar.

Lokacija na kojoj se nalazi objekat je na ravnom terenu.

3) OPIS FUNKCIONALNOG RJEŠENJA

Objekat je projektovan kao slobodnostojeći, a pristup privremenom objektu - kiosku je predviđen sa zapadne strane, na koti koja odgovara koti pristupnog puta. Za kotu ± 0.00 uzeta je kota tortoara ispred objekta, apsolutna kota $+6.10$ mnv. .

Kiosk se sastoji iz jednog jedinstvenog prostora, i jedna duža strana kioska se predviđa sa pultom i staklenim portalima sa kliznim otvorom, dok je ulaz na bočnoj strani.

Konstrukcija objekta se planira kao metalna čelična konstrukcija. Predviđen je jednovodni krov od TR sendvič panela, nagiba 6° . Odvođenje atmosferskih padavina sa krova planirano je preko četvrtastih olučnih vertikalna dimenzije $\varnothing 10$ cm.

Fasada objekta je predviđena od fasadnih sendvič panela od čeličnog plastificiranog lima sa poliuretanskom ispunom, u debljini od 5cm.



URBANISTIČKI PARAMETRI

Urbanistički parametri na lokaciji označenoj br. 9.3 Topolica: Tržni centar u Opštini Bar

Površine planiranog objekta:

| ETAŽA | NETO POVRŠINA / m ² / | BRUTO POVRŠINA / m ² / | SPRATNOST |
|-----------|-------------------------------------|--------------------------------------|-----------|
| PRIZEMLJE | 5,20 | 6,00 | P |

UKUPNA BRUTO POVRŠINA PLANIRANOG OBJEKTA6,00 m²

Obračun neto i bruto površina predmetnog objekta urađen je prema standardu MEST EN 15221-6.

4) TEHNIČKO-TEHNOLOŠKE KARAKTERISTIKE OBJEKTA

Objekat je predviđen od čvrstih međusobno povezanih elemenata koji mu obezbeđuju stabilnost i trajnost. Objekat je projektovan u montažnom sistemu, sa sistemom čeličnih stubova, rešetki i spregova.

Stubovi su u osnovama napravljeni od čeličnih kutijastih profila, poprečnog preseka 100x100mm. Krovna rešetka je takođe od čeličnih kutijastih profila. Predviđaju se armirano-betonske stope odgovarajućih dimenzija da prihvate planiranu metalnu konstrukciju.

U tehnološkom pogledu predviđeno je izvođenje dela radova na licu mesta, i to na izradi armirano-betonskih temelja i podne podloge kao i radova na uređenju partera, kao i na montaži čelične konstrukcije i fasadnih i krovnih panela prethodno izrađenih van gradilišta u fabričkim uslovima. Vezivanje unapred razmerene armature i izlivanje svežeg betona, kao osnovnih konstruktivnih elemenata bi se izvodilo na licu mesta, na samom gradilištu, kao i većina zanatskih radova. Tokom izvođenja radova treba posebnu pažnju posvetiti obezbeđenju gradilišta, kao i smanjenju negativnih uticaja na neposredne susede i celu zajednicu, obezbeđenjem gradilišta i striktnim pridržavanjem pravila gradnje.

5) SPISAK PRIMENJENIH PROPISA, PREPORUKA I VAŽEĆIH STANDARDA

- **Zakon o planiranju prostora i izgradnji objekata**
(„Službeni list Crne Gore“, br. 064/17 od 06.10.2017.)
- **Pravilnik o načinu izrade i sadržini tehničke dokumentacije za građenje objekata**
(„Službeni list Crne Gore“, br. 044/18 od 06.07.2018)
- **Pravilnik o bližem sadržaju i formi planskog dokumenta, kriterijumima namjene površina, elementima urbanističke regulacije i jedinstvenim grafičkim simbolima**
(„Službeni list Crne Gore“, br. 24/10)
- **Pravilnik o načinu vršenja revizije glavnog projekta**
(„Službeni list Crne Gore“, br. 018/18 od 23.03.2018)

- **Pravilnik o bližim uslovima i načinu prilagođavanja objekata za pristup i kretanje lica smanjene pokretljivosti i lica sa invaliditetom**
(Broj: 05-412/86 Podgorica, 4. oktobra 2013. godine)
- **Pravilnik o tehničkim zahtjevima za zaštitu garaža za putničke automobile od požara i eksplozija**
(Broj: 01-265/1, Podgorica, 3. februara 2012. godine)

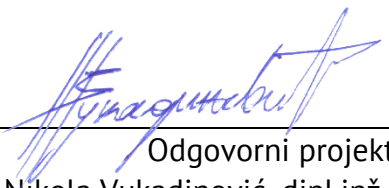

Odgovorni projektant
Nikola Vukadinović, dipl.inž.arh.

POPUNJENI OBRAZAC ZA POTREBE STATISTIKE
(OBRAZAC 6)

1. Investitor radova

Fizičko lice Enis Čoković
(upisati ime i prezime)

Privredno društvo

Naziv _____ / _____

Sjedište _____

Pravno lice

Naziv _____ / _____

Sjedište _____

Preduzetnik

Naziv _____ / _____

Sjedište _____

Oblik svojine:

Privatno _____ 1
Javno _____ 2
(zaokružiti odgovarajući broj)

Porijeklo kapitala:

Domaći _____ 1
Strani _____ 2
(zaokružiti odgovarajući broj)

2. Lokacija objekta

Opština: Opština Bar
Adresa: lokacija br. 9.3 Topolica

3. Naziv objekta

Privremeni objekat - kiosk

4. Vrsta radova

Novogradnja _____ 1
Rekonstrukcija –
dogradnja/nadogradnja _____ 2
Rekonstrukcija u postojećim
gabaritima _____ 3
(zaokružiti odgovarajući broj)

5. Vrijednost radova u hiljadama eura

| _____ 2,4 _____ |
*procijenjena vrijednost sa PDV-om 21%

6. Površina i zapremina objekta

Bruto površina objekta
| _____ 6,00 m² _____ |
Bruto zapremina objekta
| _____ 19,50 m³ _____ |

7. Sistem građenja objekta

Tradicionalni _____ 1
Polumontažni _____ 2
Montažni _____ **3**
(zaokružiti odgovarajući broj)

8. Veličina objekta, prema broju spratova

Ispod zemlje | _____ (-/-) |
Iznad zemlje | _____ 1(±0,00/+3,26) |
(upisati broj spratova i najnižu / najvišu kotu)

9. Instalacije u objektu

Vodovod

Ima _____ 1
Nema _____ **2**
(zaokružiti odgovarajući broj)

Kanalizacija

Ima _____ 1
Nema _____ **2**
(zaokružiti odgovarajući broj)

Centralno grijanje

Ima _____ 1
Nema _____ **2**
(zaokružiti odgovarajući broj)

Lift

Ima _____ 1
Nema _____ **2**
(zaokružiti odgovarajući broj)

10. Da li ima stanova u objektu

Da _____ 1
Ne _____ **2**
(zaokružiti odgovarajući broj)

12. Stanovi broj korisna površina u m²

Ukupno |__|__|__| |__|__|__|__|__|__|
Od toga:
garsonjere i
jednosobni |__|__|__| |__|__|__|__|__|__|
2 – sobni |__|__|__| |__|__|__|__|__|__|
3 – sobni |__|__|__| |__|__|__|__|__|__|
4 – sobni |__|__|__| |__|__|__|__|__|__|
5 – sobni |__|__|__| |__|__|__|__|__|__|
6 – sobni |__|__|__| |__|__|__|__|__|__|
7 – sobni |__|__|__| |__|__|__|__|__|__|
8 i
višesobni |__|__|__| |__|__|__|__|__|__|

13. Kuhinja broj

Kuhinja površine 4m² i više |__|__|__|
Kuhinja površine manje od 4m² |__|__|__|

14. Korisna površina poslovnog prostora

|_____ 6,51m² _____|

ARHITEKTURA | NUMERIČKA DOKUMENTACIJA



PROCIJENJENA VREDNOST RADOVA NA IZGRADNJI OBJEKTA

uz Idejno rješenje postavljanja privremenog objekta - kioska
na lokaciji označenoj br. 9.3 Topolica: Tržni centar u Opštini Bar

Investitor: **Enis Čoković**

Procijenjena vrednost radova sa PDV-om od 21% je:

$$6 \text{ m}^2 \times 400,00\text{€}/1\text{m}^2 = \mathbf{2\ 400,00 \text{ €}}$$



Odgovorni projektant
Nikola Vukadinović, dipl.inž.arh.

ARHITEKTURA | GRAFIČKA DOKUMENTACIJA



Područna jedinica: BAR
Kat. Opština: NOVI BAR
Približna razmjera 1:200

GEOINFO DOO BAR

Bar, Bul. Revolucije A2
Tel. +382 30200534, 068025823



Situacija terena , dio KP 5815/1 lokacija 9.3

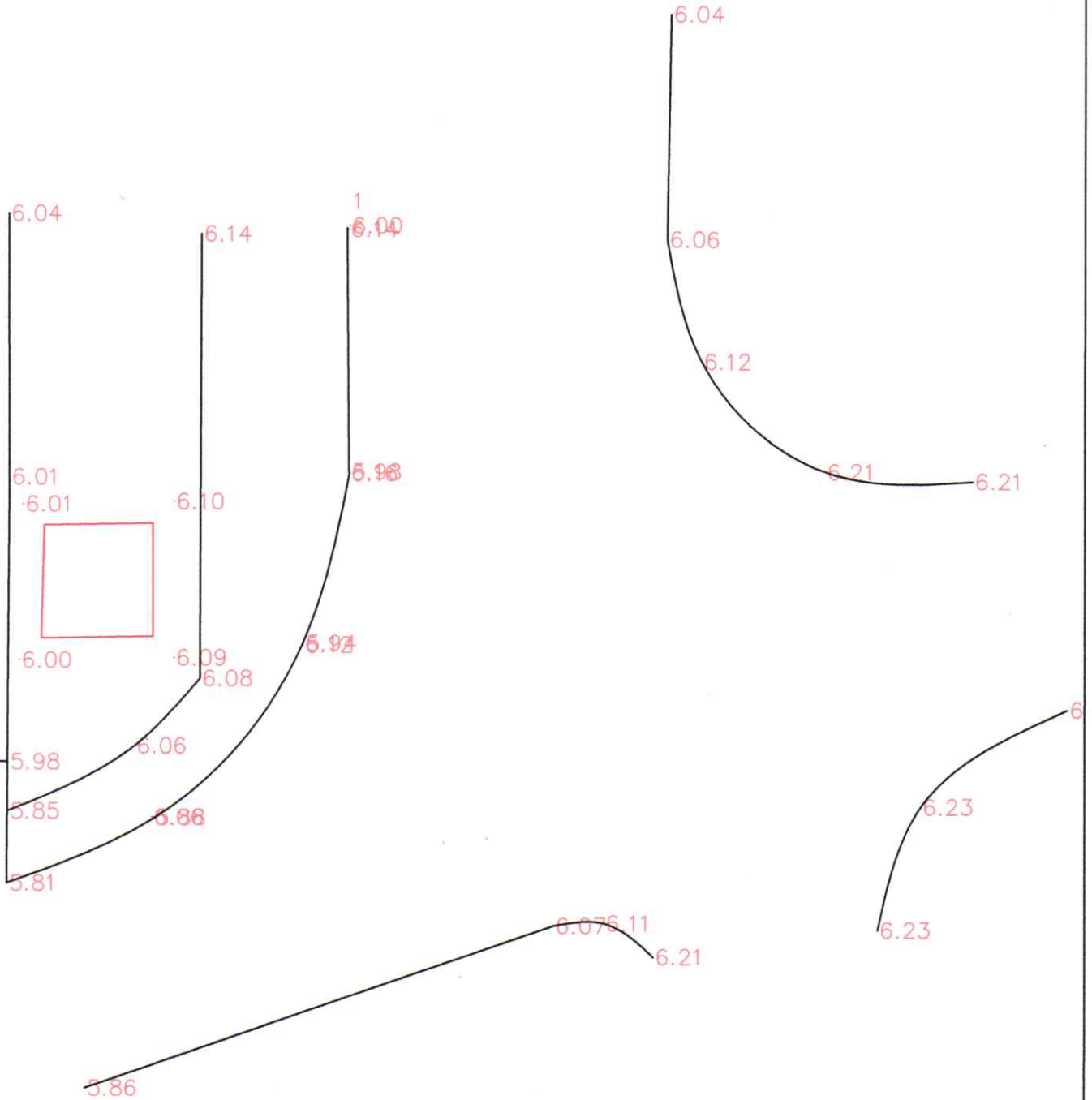

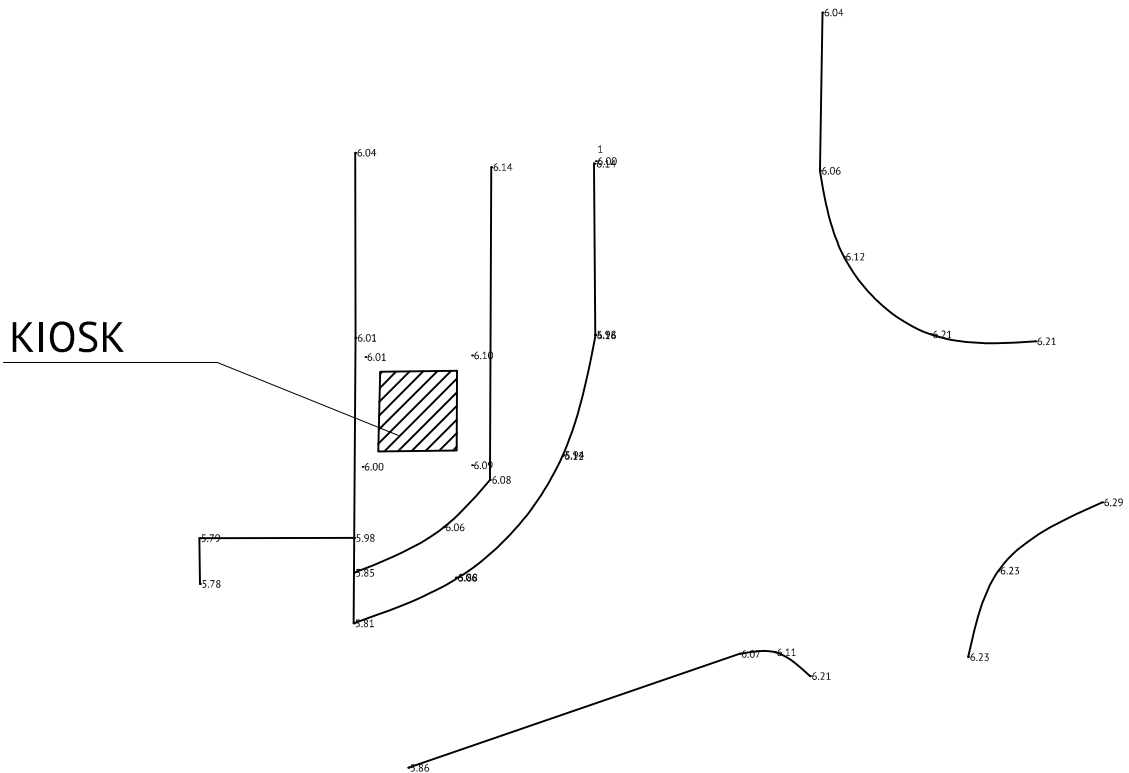

Uradjeno: Avgust, 2019god.

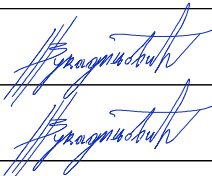

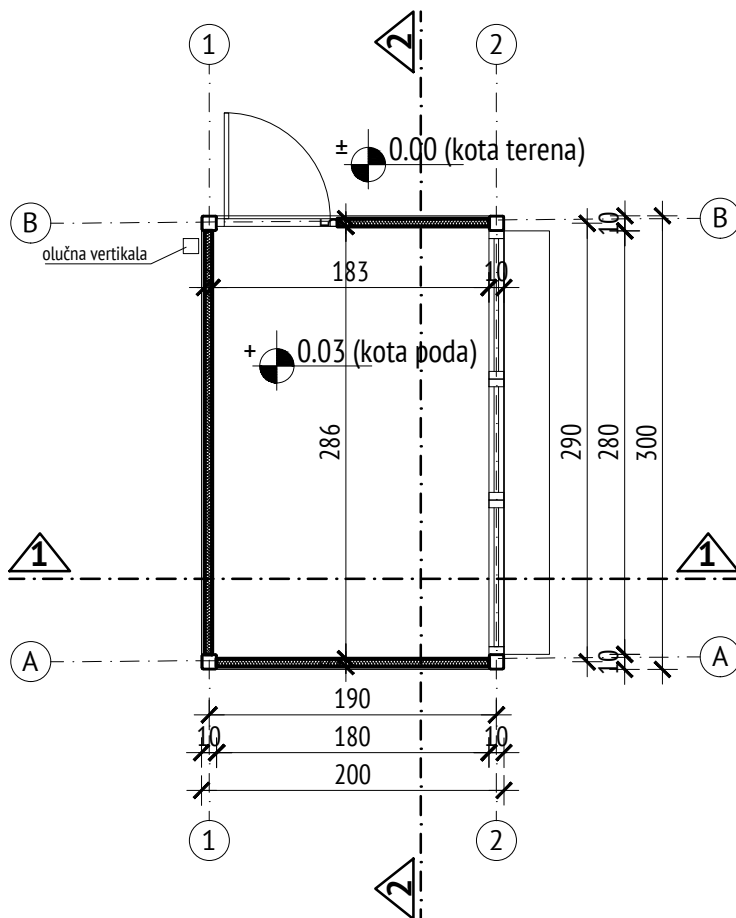
| | | | |
|---|---|---|--|
|  | PROJEKTANT: "AM STUDIO INŽENJERING" D.O.O. BAR | INVESTITOR: ENIS ČOKOVIĆ | |
| | Objekat: PRIVREMENI OBJEKAT - KIOSK | Lokacija: dio k.p.br. 1224/1 KO Mišići, lokacija 2.67, Opština Bar | |
| Glavni inženjer: Nikola Vukadinović , dipl.inž.arh. |  | Vrsta tehničke dokumentacije: IDEJNO RJEŠENJE | |
| Odgovorni inženjer: Nikola Vukadinović , dipl.inž.arh. | | Dio tehničke dokumentacije: ARHITEKTURA | RAZMJERA: R 1:250 |
| Saradnici: | | Prilog: SITUACIJA | Br.strane: Br.priloga: 01 |
| Datum izrade i M.P. AVGUST 2019. | Datum revizije i M.P. | | |

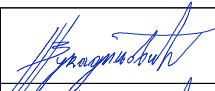

NETO POVRŠINA **P=6.51m²**
BRUTO POVRŠINA **P=7.40m²**

| | | | |
|---|--|--|---|
|  | PROJEKTANT: "AM STUDIO INŽENJERING" D.O.O. BAR | INVESTITOR: ENIS ČOKOVIĆ | |
| | Objekat: PRIVREMENI OBJEKAT - KIOSK | Lokacija: lokacija br. 9.3 Topolica: Tržni centar u Opštini Bar | |
| Glavni inženjer: Nikola Vukadinović, dipl.inž.arh. |  Vrsta tehničke dokumentacije: IDEJNO RJEŠENJE | RAZMIJERA: R 1:50 | |
| Odgovorni inženjer: Nikola Vukadinović, dipl.inž.arh. | | | Dio tehničke dokumentacije: ARHITEKTURA |
| Saradnici: |  | Prilog: OSNOVA | Br.strane: |
| | | | Br.priloga: 02 |
| Datum izrade i M.P. AVGUST 2019. | Datum revizije i M.P. | | |

H/B=210/297 (0,06 m²)

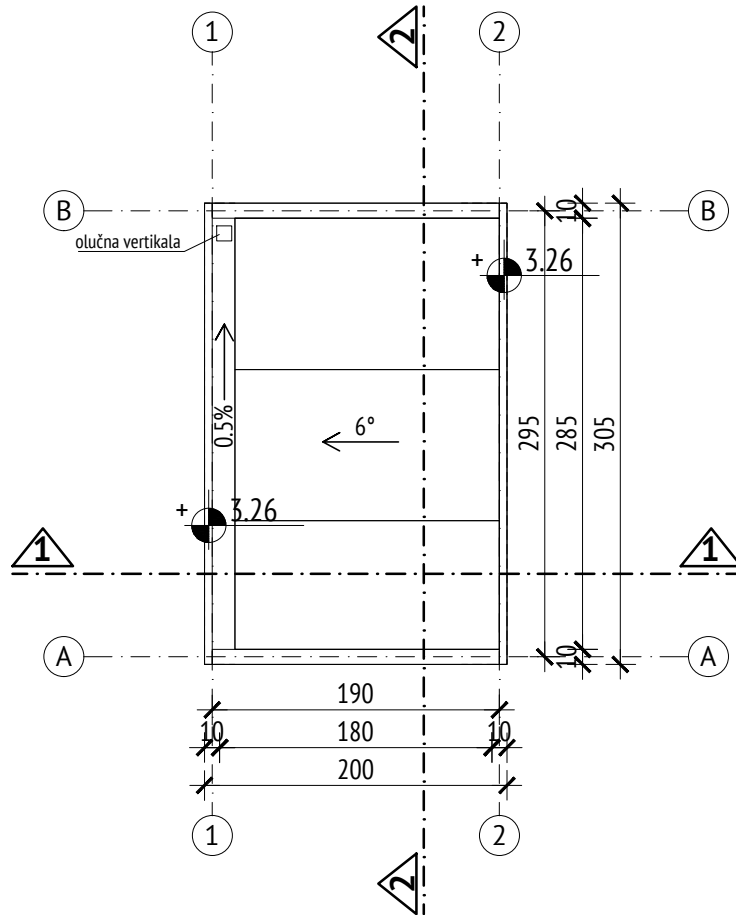
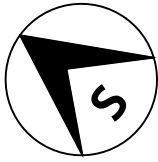

| | | | | | |
|---|---|---|--|---|--------------------------|
|  | PROJEKTANT: "AM STUDIO INŽENJERING" D.O.O. BAR | | INVESTITOR: ENIS ČOKOVIĆ | | |
| | Objekat: PRIVREMENI OBJEKAT - KIOSK | | Lokacija: lokacija br. 9.3 Topolica: Tržni centar u Opštini Bar | | |
| Glavni inženjer: Nikola Vukadinović, dipl.inž.arh. | |  | | Vrsta tehničke dokumentacije: IDEJNO RJEŠENJE | |
| Odgovorni inženjer: Nikola Vukadinović, dipl.inž.arh. | | | | Dio tehničke dokumentacije: ARHITEKTURA | RAZMIJERA: R 1:50 |
| Saradnici: | |  | | Prilog: OSNOVA KROVNIH RAVNI | Br.strane: |
| | | | | | Br.priloga: 03 |
| Datum izrade i M.P. AVGUST 2019. | | | Datum revizije i M.P. | | |

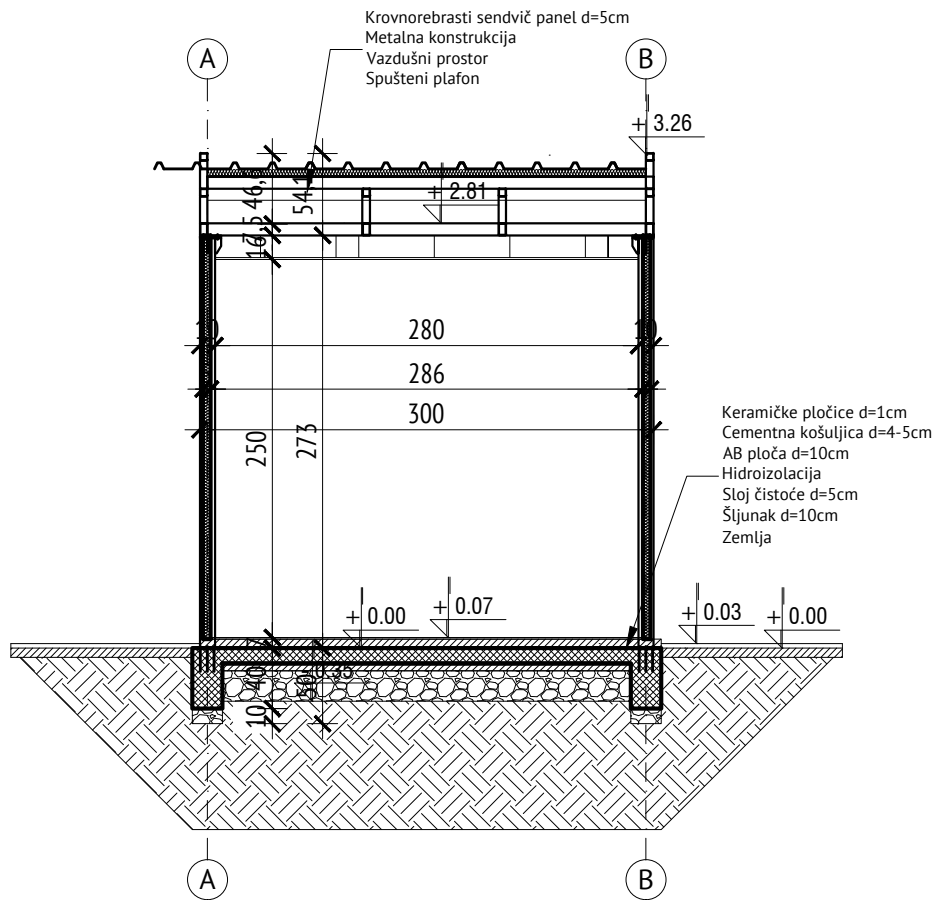

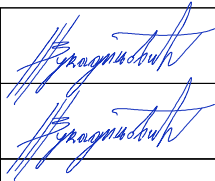
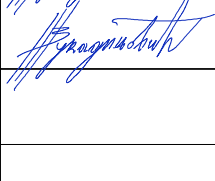
| | | | |
|---|---|--|--|
|  | PROJEKTANT: "AM STUDIO INŽENJERING" D.O.O. BAR | INVESTITOR: ENIS ČOKOVIĆ | |
| | Objekat: PRIVREMENI OBJEKAT - KIOSK | Lokacija: lokacija br. 9.3 Topolica: Tržni centar u Opštini Bar | |
| Glavni inženjer: Nikola Vukadinović, dipl.inž.arh. |  | Vrsta tehničke dokumentacije: IDEJNO RJEŠENJE | |
| Odgovorni inženjer: Nikola Vukadinović, dipl.inž.arh. | | Dio tehničke dokumentacije: ARHITEKTURA | RAZMJERA: R 1:50 |
| Saradnici: |  | Prilog: PRESEK 2-2 | Br.strane: Br.priloga: 05 |
| Datum izrade i M.P. AVGUST 2019. | | Datum revizije i M.P. | |

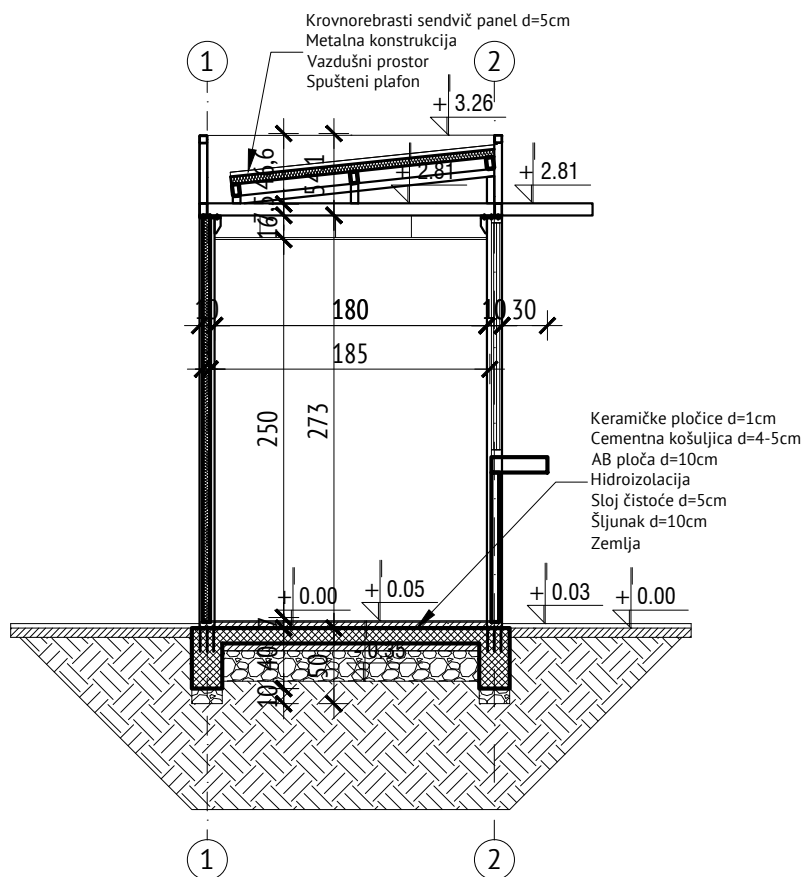

PROJEKTANT:
"AM STUDIO INŽENJERING"
 D.O.O. BAR

INVESTITOR:
ENIS ČOKOVIĆ

Objekat:
PRIVREMENI OBJEKAT - KIOSK

Lokacija:
 lokacija br. 9.3 Topolica: Tržni centar u Opštini Bar

Glavni inženjer:
Nikola Vukadinović, dipl.inž.arh.

Nikola Vukadinović
Nikola Vukadinović

Vrsta tehničke dokumentacije:
IDEJNO RJEŠENJE

Odgovorni inženjer:
Nikola Vukadinović, dipl.inž.arh.

Dio tehničke dokumentacije:
ARHITEKTURA

RAZMIJERA:
 R 1:50

Saradnici:

Prilog:
PRESEK 1-1

Br.strane:
 Br.priloga:
04

Datum izrade i M.P.
 AVGUST 2019.

Datum revizije i M.P.

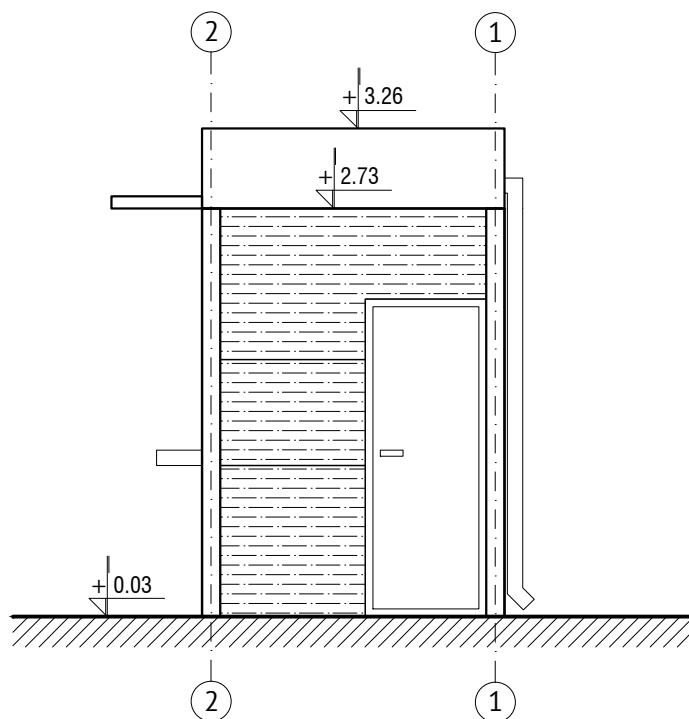

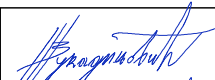
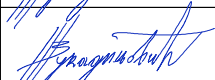
| | | | |
|---|---|---|---|
|  | PROJEKTANT: "AM STUDIO INŽENJERING" D.O.O. BAR | INVESTITOR: ENIS ČOKOVIĆ | |
| Objekat: PRIVREMENI OBJEKAT - KIOSK | | Lokacija: lokacija br. 9.3 Topolica: Tržni centar u Opštini Bar | |
| Glavni inženjer: Nikola Vukadinović, dipl.inž.arh. |  | Vrsta tehničke dokumentacije: IDEJNO RJEŠENJE | |
| Odgovorni inženjer: Nikola Vukadinović, dipl.inž.arh. |  | Dio tehničke dokumentacije: ARHITEKTURA | RAZMIJERA: R 1:50 |
| Saradnici: | | Prilog: IZGLLED 1 | Br.strane: Br.priloga: 06 |
| Datum izrade i M.P. AVGUST 2019. | | Datum revizije i M.P. | |

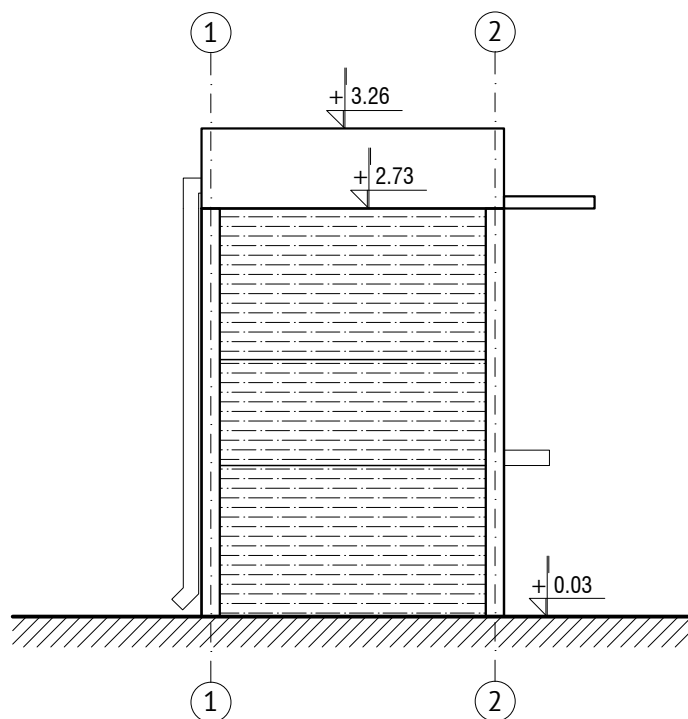

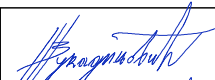
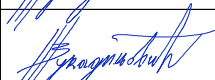
| | | | |
|---|---|--|-------------------------------------|
|  | PROJEKTANT: "AM STUDIO INŽENJERING" D.O.O. BAR | INVESTITOR: ENIS ČOKOVIĆ | |
| Objekat: PRIVREMENI OBJEKAT - KIOSK | | Lokacija: lokacija br. 9.3 Topolica: Tržni centar u Opštini Bar | |
| Glavni inženjer: Nikola Vukadinović, dipl.inž.arh. |  | Vrsta tehničke dokumentacije: IDEJNO RJEŠENJE | |
| Odgovorni inženjer: Nikola Vukadinović, dipl.inž.arh. |  | Dio tehničke dokumentacije: ARHITEKTURA | RAZMJERA: R 1:50 |
| Saradnici: | | Prilog: IZGLED 2 | Br.strane: Br.priloga: 07 |
| Datum izrade i M.P. AVGUST 2019. | | Datum revizije i M.P. | |

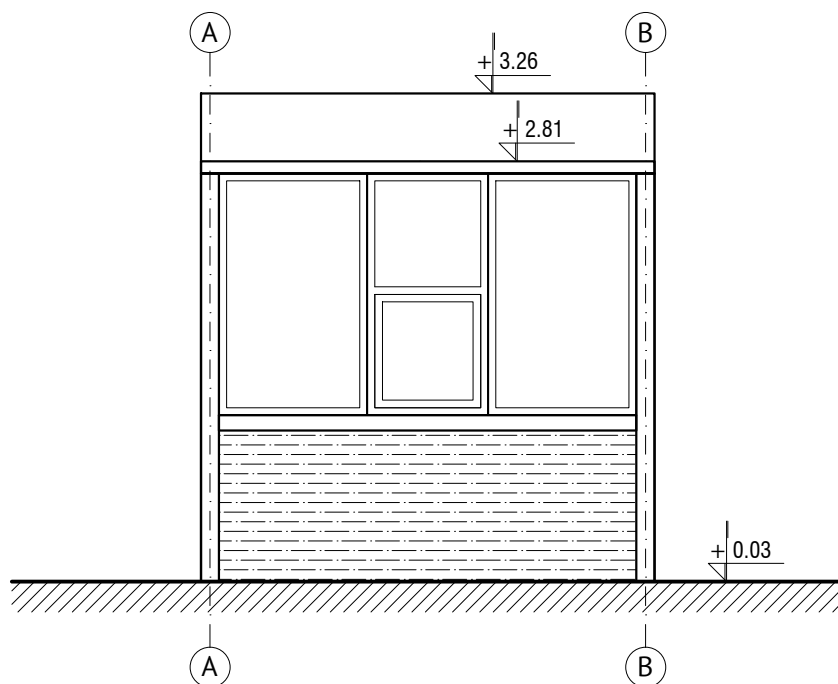

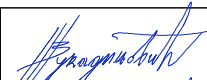
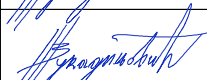
| | | | |
|---|---|---|--|
|  | PROJEKTANT: "AM STUDIO INŽENJERING" D.O.O. BAR | INVESTITOR: ENIS ČOKOVIĆ | |
| Objekat: PRIVREMENI OBJEKAT - KIOSK | | Lokacija: lokacija br. 9.3 Topolica: Tržni centar u Opštini Bar | |
| Glavni inženjer: Nikola Vukadinović, dipl.inž.arh. |  | Vrsta tehničke dokumentacije: IDEJNO RJEŠENJE | |
| Odgovorni inženjer: Nikola Vukadinović, dipl.inž.arh. |  | Dio tehničke dokumentacije: ARHITEKTURA | RAZMJERA: R 1:50 |
| Saradnici: | | Prilog: IZGLLED 3 | Br.strane: Br.priloga: 08 |
| Datum izrade i M.P. AVGUST 2019. | | Datum revizije i M.P. | |

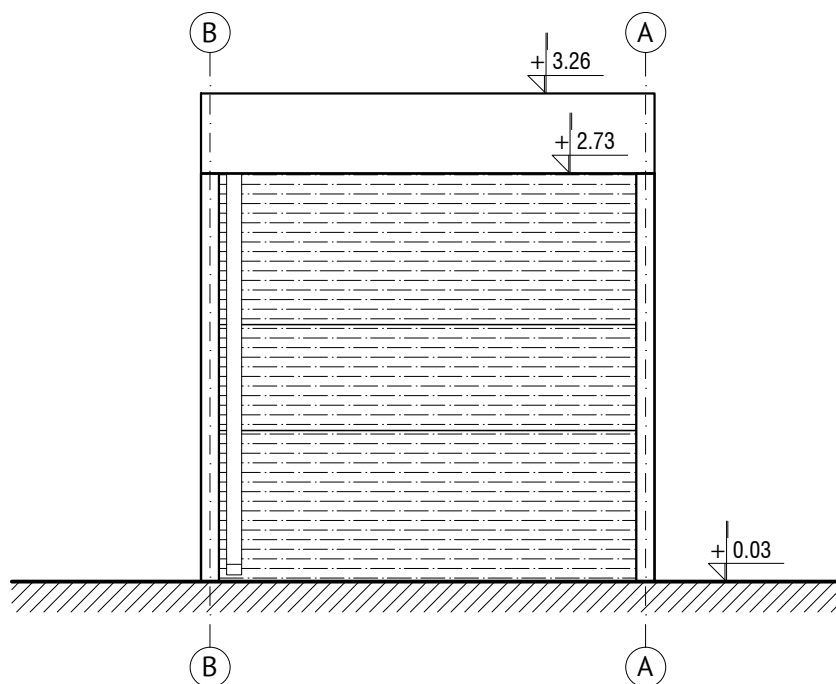

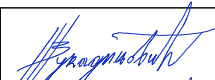
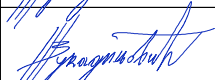
| | | | |
|---|---|--|---------------------------------|
|  | PROJEKTANT: "AM STUDIO INŽENJERING" D.O.O. BAR | INVESTITOR: ENIS ČOKOVIĆ | |
| Objekat: PRIVREMENI OBJEKAT - KIOSK | | Lokacija: lokacija br. 9.3 Topolica: Tržni centar u Opštini Bar | |
| Glavni inženjer: Nikola Vukadinović, dipl.inž.arh. |  | Vrsta tehničke dokumentacije: IDEJNO RJEŠENJE | |
| Odgovorni inženjer: Nikola Vukadinović, dipl.inž.arh. |  | Dio tehničke dokumentacije: ARHITEKTURA | RAZMJERA: R 1:50 |
| Saradnici: | | Prilog: IZGLLED 4 | Br.strane: Br.priloga: 09 |
| Datum izrade i M.P. AVGUST 2019. | | Datum revizije i M.P. | |

ARHITEKTURA | GRAFIČKA DOKUMENTACIJA (3D PRIKAZ)





