

OBRAZAC 1

elektronski potpis projektanta	elektronski potpis revidenta
--------------------------------	------------------------------

INVESTITOR ¹	<i>Gojković Zoran iz Bara</i>
OBJEKAT ²	<i>Ugostiteljska terasa / Montažno-demontažni privremeni objekat</i>
LOKACIJA ³	<i>Bar, lokacija broj 12.31, Program privremenih objekata na području opštine Bar za period od 2019. do 2023. Kp 5763 KO Novi Bar, opština Bar</i>
VRSTA TEHNIČKE DOKUMENTACIJE ⁴	<i>IDEJNO RJEŠENJE</i>
PROJEKTANT ⁵	<i>FORT GROUP D.O.O. Crnogorskih serdara bb, Podgorica</i>
ODGOVORNO LICE ⁶	<i>Valentina Pantović</i>
GLAVNI INŽENJER ⁷	<i>Valentina Pantović, dipl.inž.arh. licenca broj UPI 107/7-942/2 od 23.4.2018.</i>

¹ Naziv/ime investitora

² Naziv projektovanog objekta

³ Mjesto građenja, planski dokument, urbanistička parcela, katastarska parcela

⁴ Idejno rješenje, idejni projekat, glavni projekat odnosno projekat izvedenog objekta projekat (ako je u pitanju naslovna strana cjelokupne tehničke dokumentacije)

⁵ Naziv privrednog društva, pravnog lica odnosno preduzetnika koji je izradio tehničku dokumentaciju

⁶ Ime odgovornog lica u privrednom društvu, pravnom licu odnosno ime i prezime preduzetnika

⁷ Ime i prezime glavnog inženjera.

SADRŽAJ TEHNIČKE DOKUMENTACIJE IDEJNOG RJEŠENJA

I OPŠTA DOKUMENTACIJA

1. Naslovna strana – obrazac 1
2. Sadržaj
3. Ugovor između investitora i projektanta
4. Izvod iz Centralnog registra Privrednog Suda u Podgorici za privredno društvo koje je izradilo tehničku dokumentaciju
5. Licenca projektanta
6. Rješenje o imenovanju ovlašćenog inženjera
7. Licenca ovlašćenog inženjera
8. Polisa za osiguranje od odgovornosti
9. Izjava odgovornog inženjera – obrazac 3
10. Urbanističko-tehnički uslovi

II PROJEKTNII ZADATAK

1. Uvod
2. Cilj i svrha izrade tehničke dokumentacije
3. Predmet tehničke dokumentacije
4. Potpis investitora

III TEKSTUALNA DOKUMENTACIJA

1. Tehnički opis objekta

IV NUMERIČKA DOKUMENTACIJA

1. Prikaz površina objekta

“FORT GROUP” d.o.o.
Crnogorskih serdara bb, Podgorica, Crna Gora
e-mail: fortgroup.pg@gmail.com
šifra djelatnosti: 7112/ PIB 02824035/ PDV 30/31-10186-6
žiro račun: NLB MONTENEGROBANKA 530-19086-82

V GRAFIČKA DOKUMENTACIJA

1.	GEODETSKA PODLOGA	r. 1: 200
2.	SITUACIJA	r. 1: 200
3.	SITUACIJA – PARTERNO UREĐENJE	r. 1: 100
4.	PERGOLA – TERASA „a“	r. 1: 100
5.	3D PRIKAZI OBJEKTA	

Podgorica, jul 2019.

“FORT GROUP” d.o.o.
Crnogorskih serdara bb, Podgorica, Crna Gora
e-mail: fortgroup.pg@gmail.com
šifra djelatnosti: 7112/ PIB 02824035/ PDV 30/31-10186-6
žiro račun: NLB MONTENEGROBANKA 530-19086-82

I OPŠTA DOKUMENTACIJA

UGOVOR O IZRADI TEHNIČKE DOKUMENTACIJE

Zaključen dana 24.06.2019. između :

1. Gojković Zorana iz Bara, ulica Vladimira Rolovića, Robna kuća "Izbor", Bar, JMBG 3012970220029 u daljem tekstu **Naručilac**; i

2. "FORT GROUP" d.o.o. iz Podgorice, Crnogorskih serdara bb, PIB 02824035, koga zastupa **Valentina Pantović** (u daljem tekstu **Obrađivač**)

član 1.

Predmet Ugovora je izrada tehničke dokumentacije – idejnog rješenja montažno demontažnog objekta – ugostiteljske terase, čije postavljanje je planirano na katastarskoj parceli broj 5763 KO Novi Bar, opština Bar, odnosno na lokaciji označenoj brojem 12.31 u Programu privremenih objekata na području opštine Bar za period od 2019. do 2023.

član 2.

Obrađivač je dužan da tehničku dokumentaciju iz člana 1. Ugovora uradi u skladu sa projektnim zadatkom, planskim dokumentom, urbanističko-tehničkim uslovima koje je izdao Sekretarijat za uređenje prostora Opštine Bar, broj 07-352/19-536 od 14.6.2019, važećim zakonskim i podzakonskim aktima, posebnim propisima koji direktno ili na drugi način utiču na osnovne zahtjeve za objekte i pravilima struke.

član 3.

Obrađivač je dužan da tehničku dokumentaciju iz člana 1. Ugovora izradi i preda Naručiocu u 2 (dva) primjerka od kojih 1 (jedan) u analognoj i 1 (jedan) primjerak u digitalnoj zaštićenoj formi.

član 4.

Sve sporove koji se jave u vezi sa primjenom ili tumačenjem ovog Ugovora, ugovorne strane će pokušati da riješe sporazumno. Ukoliko to ne bude moguće, sporove će rješavati Privredni sud u Podgorici.

član 5.

Ovaj Ugovor je sačinjen u 4 (četiri) istovjetna primjerka, od kojih svaka strana potpisnica zadržava po 2 (dva).

NARUČILAC

Gojković Zoran

CAFFÈ BAR - PIZZERIA
"KARUBA BAR"
A. Zoran Gojković, Bar

OBRADIVAČ

"FORT GROUP" d.o.o Podgorica
Valentina Pantović





CRNA GORA
PRIVREDNI SUD U PODGORICI
CENTRALNI REGISTAR
U Podgorici, dana 08.08.2011.god.

Centralni registar Privrednog suda u Podgorici, regulator Valentina Marković, na osnovu člana 83 i 84 Zakona o privrednim društvima (Sl.list RCG br.6/02 i Sl.list CG br. 17/07 i 80/08) i člana 2 Upustva o radu Centralnog registra(Sl.list RCG br.25/02, 43/03, 6/05 i 43/08), rješavajući po prijavi za registraciju promjene podataka u **"FORT GROUP" DRUŠTVO SA OGRANIČENOM ODGOVORNOŠĆU ZA PROJEKTOVANJE, INŽENJERING, KONSALTING, PROMET I USLUGE, PODGORICA** broj 177316 od 08.08.2011.god. podnosioca

Ime i prezime: Valentina Pantović
JMBG ili br.pasoša:2002980225011
Adresa:Polje 82 - Bar

dana 08.08.2011.god. donosi

RJEŠENJE

Registruje se promjena :usaglašavanje sa zakonom o klasifikaciji djelatnosti,povećanje kapitala **"FORT GROUP" DRUŠTVO SA OGRANIČENOM ODGOVORNOŠĆU ZA PROJEKTOVANJE, INŽENJERING, KONSALTING, PROMET I USLUGE, PODGORICA** - registarski broj **5-0598803/ 002**.

Sastavni dio Rješenja je i izvod iz Centralnog Registra Privrednog Suda.

Obrazloženje

Rješavajući po prijavi , za upis promjene podataka (usaglašavanje sa zakonom o klasifikaciji djelatnosti,povećanje kapitala) u privrednom društvu **"FORT GROUP" DRUŠTVO SA OGRANIČENOM ODGOVORNOŠĆU ZA PROJEKTOVANJE, INŽENJERING, KONSALTING, PROMET I USLUGE, PODGORICA** utvrđeno je da su ispunjeni uslovi za promjenu podataka shodno članu 86 Zakona o privrednim društvima (Sl.list RCG br.6/02 i Sl.list CG br. 17/07 i 80/08) i člana 2 Upustva o radu Centralnog registra (Sl.list RCG br.25/02, 43/03, 6/05 i 43/08) , pa je odlučeno kao u izreci Rješenja.

Pravna pouka: Rješenje je konačno.
Protiv njega se može pokrenuti upravni spor
tužbom u tri primjerka pred Upravnim sudom CG,
u roku od 30 dana od dana prijema rješenja.



Registrator

Valentina Marković
Valentina Marković

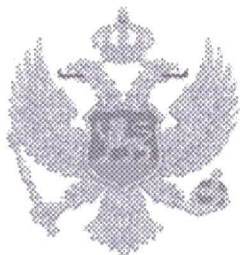

Crna Gora

IZVOD IZ CENTRALNOG REGISTRA PRIVREDNIH SUBJEKATA PORESKE UPRAVE

Registarski broj
Matični broj

5-0598803/ 002
02824035

Datum promjene podataka: 08.08.2011

"FORT GROUP" DRUŠTVO SA OGRANIČENOM ODGOVORNOŠĆU ZA PROJEKTOVANJE, INŽENJERING, KONSALTING, PROMET I USLUGE, PODGORICA

Izvršene su sledeće promjene: usaglašavanje sa zakonom o klasifikaciji djelatnosti, povećanje kapitala

Datum zaključenja ugovora: 21.02.2011

Datum donošenja Statuta: 21.02.2011

Datum izmjene Statuta: 04.08.2011

Adresa obavljanja djelatnosti: CRNOGORSKIH SERDARA B.B.

Mjesto: PODGORICA

Adresa za prijem službene pošte: CRNOGORSKIH SERDARA B.B.

Sjedište: PODGORICA

Pretežna djelatnost: 7112 Inženjerske djelatnosti i tehničko savjetovanje

Obavljanje spoljno-trgovinskog poslovanja:

da ne

Oblik svojine:

bez oznake svojine društvena privatna zadružna dva ili više oblika svojine državna

Porijeklo kapitala:

bez oznake projekla kapitala domaći strani mješoviti

Upisani kapital: 1.00€

Povećanje kapitala: 1,800.00€

(Novčani 1,801.00 , nenovčani .00)

Ukupan kapital: 1,801.00€

Osnivači

Ime i prezime/Naziv:

VALENTINA PANTOVIĆ-2002980225011

Adresa:

POLJE 82 BAR

Udio: 100%

Uloga: Osnivač

Lica u društvu

Ime i prezime:

Valentina Pantović - 2002980225011

Adresa:

POLJE 82 BAR

Izvršni direktor - neograničeno ()

Pojedinačno- ()

Ovlašćeni zastupnik - neograničeno ()

Pojedinačno- ()

Izdato 07.05.2012.god.



Ovlašćeno lice
Milo Paunović
Milo Paunović

MINISTARSTVO ODRŽIVOG RAZVOJA I TURIZMA
DIREKTORAT ZA INSPEKCIJSKI NADZOR
I LICENCIRANJE

Direkcija za licenciranje

Broj: UPI 107/7-2731/2

Podgorica, 14.06.2018. godine

Ministarstvo održivog razvoja i turizma, rješavajući po zahtjevu »FORT GROUP« d.o.o. iz Podgorice, za izdavanje licence projektanta i izvođača radova, na osnovu člana 135 st. 1 i 2 Zakona o planiranju prostora i izgradnji objekata ("Službeni list Crne Gore" br. 64/17) i člana 46 stav 1 Zakona o upravnom postupku ("Službeni list Crne Gore" br. 56/14, 20/15, 40/16 i 37/17), donosi

R J E Š E N J E

1. IZDAJE SE »FORT GROUP« d.o.o. Podgorica, LICENCA projektanta i izvođača radova.
2. Ova Licenca se izdaje na 5 (pet) godina.

O b r a z l o ž e n j e

Aktom, br.UPI 107/7-2731/1 od 04.05.2018.godine, »FORT GROUP« d.o.o. Podgorica, obratio se ovom ministarstvu za izdavanje licence projektanta i izvođača radova.

Uz zahtjev imenovano privredno društvo, dostavilo je ovom ministarstvu sledeće dokaze:

- Rješenje Ministarstva održivog razvoja i turizma br. UPI 107/7-942/2 od 23.04.2018.godine, kojim je Masteru Valentini Pantović, dipl.inž.arhitekture, iz Bara, izdata licenca ovlašćenog inženjera za obavljanje djelatnosti izrade tehničke dokumentacije i građenja objekta;
- Izvod iz Centralnog Registra Privrednih subjekata Poreske uprave za imenovano privredno društvo, registarski broj: 5-0598803/002 od 21.02.2011.godine.

Ministarstvo održivog razvoja i turizma, razmotrilo je podnijeti zahtjev pa je odlučilo kao u dispozitivu ovog rješenja, a ovo iz sledećih razloga:

Naime, članom 122 stav 1 Zakona o planiranju prostora i izgradnji objekata („Službeni list Crne Gore“ broj 64/17), propisano je da privredno društvo koje izrađuje tehničku dokumentaciju (projektant), odnosno privredno društvo koje gradi objekat (izvođač radova), dužno je da za obavljanje djelatnosti izrade tehničke dokumentacije dijela tehničke dokumentacije, odnosno građenje ili izvođenje pojedinih radova ovlašćeni inženjer može da bude fizičko lice koje obavlja poslove izrade tehničke dokumentacije odnosno građenje ili izvođenje pojedinih vrsta radova na građenju objekta, ima najmanje jednog zaposlenog ovlašćenog inženjera po vrsti projekta, koji izrađuje i to: arhitektonski, građevinski, elektrotehnički i mašinski projekat, odnosno vrsti radova koje izvodi na osnovu tih projekata. Stavom 2 istog člana Zakona, propisano je da obavljanje pojedinih poslova iz stava 1 ovog člana, projektant, odnosno izvođač radova može da obezbijedi na osnovu zaključenog ugovora sa drugim privrednim društvom koje ima zaposlenog ovlašćenog inženjera za određenu vrstu projekta, odnosno radova.

Članom 3 stav 1 tačka 3 Pravilnika o načinu i postupku izdavanja, mirovanja licence i načinu vođenja registara licenci („Službeni list Crne Gore“ broj 79/17), utvrđene su vrste licenci,

a između ostalih i licenca projektanta i izvođača radova, koja se izdaje privrednom društvu za obavljanje djelatnosti izrade tehničke dokumentacije i građenje objekta.

Članom 5 stav 1 tač. 1-2. Pravilnika, utvrđeno je da se u postupku izdavanja licence projektanta, odnosno izvođača radova, provjerava: da li podnosilac zahtjeva u radnom odnosu ima zaposlenog ovlašćenog inženjera i licencu ovlašćenog inženjera.

Članom 137 stav 2 Zakona, propisano je da se licenca za privredno društvo, izdaje se na pet godina.

Rješavajući po predmetnom zahtjevu, a na osnovu uvida u dostavljene dokaze, ovo ministarstvo nalazi, da su se u konkretnoj pravnoj stvari stekli uslovi za primjenu čl. 122 stav 1 i 135 stav 2 Zakona o planiranju prostora i izgradnji objekata, a u vezi čl 3 stav 1 tač. 1 i čl. 4 Pravilnika o načinu i postupku izdavanja, mirovanja licence i načinu vođenja registara licenci.

Saglasno izloženom, riješeno je kao u dispozitivu ovog rješenja.

PРАВNA POUKA: Protiv ovog rješenja može se pokrenuti upravni spor tužbom kod Upravnog suda Crne Gore u roku od 20 dana od dana prijema istog.

OVLAŠĆENO SLUŽBENO LICE
Nikola Petrović



PODGORICA, 24.6.2019. godine

Na osnovu statuta „FORT GROUP“ d.o.o. Podgorica, a u skladu sa Zakonom o planiranju prostora i izgradnji objekata (“Sl. list CG” br. 64/17, 44/18 i 63/18), donosim sledeće

RJEŠENJE O IMENOVANJU OVLAŠĆENOG INŽENJERA

koji rukovodi izradom tehničke dokumentacije:

IDEJNOG RJEŠENJA PRIVREMENOG OBJEKTA

INVESTITOR	<i>Gojković Zoran iz Bara</i>
OBJEKAT	<i>Ugostiteljska terasa / Montažno-demontažni privremeni objekat</i>
LOKACIJA	<i>Bar, lokacija broj 12.31, Program privremenih objekata na području opštine Bar za period od 2019. do 2023.</i> <i>Kp 5763 KO Novi Bar, opština Bar</i>

Imenuje se

OVLAŠĆENI INŽENJER

Valentina Pantović, dipl.inž.arh.

Imenovana je u stalnom radnom odnosu u d.o.o. FORT GROUP Podgorica, posjeduje LICENCU ovlašćenog inženjera za obavljanje djelatnosti izrade tehničke dokumentacije i građenje objekata, broj UPI 107/7-942/2 izdatu od Ministarstva održivog razvoja i turizma Direktorata za inspeksijski nadzor i licenciranje 23.4.2018.

Direktor,

Valentina Pantović

MINISTARSTVO ODRŽIVOG RAZVOJA I TURIZMA
DIREKTORAT ZA INSPEKCIJSKI NADZOR
I LICENCIRANJE

Direkcija za licenciranje

Broj: UPI 107/7-942/2

Podgorica, 23.04.2018. godine

Ministarstvo održivog razvoja i turizma, rješavajući po zahtjevu Mastera Valentine Pantović, dipl.inž.arhitekture, iz Bara, za izdavanje licence za ovlaštenog inženjera, na osnovu člana 135 st. 1 i 2 Zakona o planiranju prostora i izgradnji objekata ("Službeni list Crne Gore" br. 64/17) i člana 46 stav 1 Zakona o upravnom postupku ("Službeni list Crne Gore" br. 56/14, 20/15, 40/16 i 37/17), donosi

RJEŠENJE

1. IZDAJE SE Masteru VALENTINI PANTOVIĆ, dipl.inž.arhitekture, iz Bara, LICENCA ovlaštenog inženjera za obavljanje djelatnosti izrade tehničke dokumentacije i građenje objekta.
2. Ova Licenca se izdaje na neodređeno vrijeme.

Obrazloženje

Aktom, br. UPI 107/7-942/1 od 01.03.2018.godine, Valentina Pantović, dipl.inž.arhitekture, iz Bara, obratila se ovom ministarstvu zahtjevom za izdavanje licence ovlaštenog inženjera za obavljanje djelatnosti izrade tehničke dokumentacije i građenje objekta.

Uz zahtjev imenovana je ovom ministarstvu dostavila sledeće dokaze:

- Lična karta (ovjerena fotokopija);
 - Diploma fakulteta Tehničkih nauka Univerziteta Novi Sad, br.012-ME-72/A od 13.07.2009. godine (ovjerena fotokopija);
 - Rješenje Ministarstva prosvjete i sporta kojim se Valentini Pantović priznaje Diploma o stečenom visokom obrazovanju i stručnom nazivu Diplomirani inženjer arhitekture – master, UP I br.05-1-261 od 20.04.2011. godine;
 - Rješenje Ministarstva za ekonomski razvoj kojim se usvaja zahtjev Pantović R. Valentine za izdavanje ovlašćenja za: izradu arhitektonskih projekata za arhitektonske objekte, projekata enterijera, projekata slobodnih površina, dijela elaborata o procjeni uticaja zahvata na životnu sredinu za potrebe arhitektonskog projektovanja, br.02-3609/1 od 24.04.2008. godine;
 - Ovlašćenje za projektovanje izdato od strane Inženjerske komore Crne Gore kojim se Valentina R. Pantović ovlašćuje za izradu arhitektonskih projekata za arhitektonske objekte, projekata enterijera, projekata uređenja slobodnih površina i dijela elaborata o procjeni uticaja zahvata na životnu sredinu za potrebe arhitektonskog projektovanja, Registarski broj AP 03738 0301 od 15.10.2008. godine;
- Rješenje Inženjerske komore Crne Gore kojim se master Valentini R. Pantović izdaje licenca za izradu projekata arhitekture objekata, projekata unutrašnje arhitekture, projekata uređenja terena, dijela elaborata o procjeni uticaja zahvata na životnu sredinu i projekata unutrašnjih instalacija vodovoda i kanalizacije, br.01-148/5 od 31.05.2011. godine;

- Rješenje Inženjerske komore Crne Gore kojim se master Valentini R. Pantović izdaje licenca za izvođenje građevinskih i građevinsko zanatskih radova na arhitektonskim objektima, br. 01-148/6 od 31.05.2011. godine;
- Rješenje Inženjerske komore Crne Gore kojim se master Valentini R. Pantović izdaje licenca za rukovođenje izvođenjem unutrašnjih instalacija vodovoda i kanalizacije i radova na uređenju terena, br. 01-337/2 od 29.08.2011. godine;
- Radna knjižica (ovjerena fotokopija);
- Uvjerenje Ministarstva pravde da u kaznenoj evidenciji ne postoje podaci o osuđivanosti za imenovanu.

Ministarstvo održivog razvoja i turizma, razmotrilo je podnijeti zahtjev pa je odlučilo kao u dispozitivu ovog rješenja, a ovo iz sledećih razloga:

Naime, članom 123 stav 1 Zakona o planiranju prostora i izgradnji objekata (»Službeni list Crne Gore « br. 64/17), propisano je da ovlašćeni inženjer može da bude fizičko lice koje obavlja poslove izrade tehničke dokumentacije odnosno građenje objekta, odgovarajuće struke, sa visokim obrazovanjem, odnosno najmanje kvalifikacijom VII1 podnivoa okvira kvalifikacije i najmanje tri godine radnog iskustva na stručnim poslovima izrade tehničke dokumentacije i građenja objekta.

Članom 3 stav 1 tačka 1 Pravilnika o načinu i postupku izdavanja, mirovanja licence i načinu vođenja registara licenci (»Službeni list Crne Gore «, br. 79/17), utvrđene su vrste licenci, a između ostalih i licenca ovlašćenog inženjera koja se izdaje fizičkom, licu za obavljanje djelatnosti izrade tehničke dokumentacije i građenje objekta.

Članom 4 stav 1 tač. 1-4. Pravilnika, utvrđeno je da se u postupku izdavanja licence ovlašćenog inženjera, provjerava: 1) identitet podnosioca zahtjeva; 2) da li podnosilac zahtjeva posjeduje visoko obrazovanje, odnosno najmanje kvalifikacije VII1 podnivoa okvira kvalifikacija, odnosno da li je izvršeno priznavanje inostrane obrazovne isprave najmanje kvalifikacije VII1 podnivoa okvira kvalifikacija; 3) da li podnosilac zahtjeva ima najmanje tri godine radnog iskustva na stručnim poslovima izrade tehničke dokumentacije i građenju objekta sa visokim obrazovanjem, odnosno najmanje kvalifikacije VII1 podnivoa okvira kvalifikacije i 4) da li je podnosilac zahtjeva osuđivan za krivično djelo za koje se gonjenje preuzima po službenoj dužnosti.

Stavom 3 istog člana Pravilnika, utvrđeno je da se radno iskustvo u smislu stava 1 tačka 3 ovog člana, smatra radno iskustvo u svojstvu saradnika na izradi tehničke dokumentacije na građenju objekta, odnosno izvođenja pojedinih radova na građenju objekta. Stavom 4 istog člana Pravilnika, utvrđeno je da se izuzetno od stava 3 ovog člana, fizičkom licu koje posjeduje licencu za izradu tehničke dokumentacije i građenje objekata, izdatu po propisima koji su važili do donošenja ovog propisa, radno iskustvo može dokazati na osnovu uvida u dokumentaciju koja je bila osnov za njeno izdavanje.

Članom 137 stav 1 Zakona, propisano je da se licenca za fizičko lice izdaje na neodređeno vrijeme.

Rješavajući po predmetnom zahtjevu, a na osnovu uvida u dostavljene dokaze, ovo ministarstvo nalazi, da su se u konkretnoj pravnoj stvari stekli uslovi za primjenu čl. 123 stav 1 i 135 stav 2 Zakona o planiranju prostora i izgradnji objekata, a u vezi čl 3 stav 1 tač. 1 i čl. 4 Pravilnika o načinu i postupku izdavanja, mirovanja licence i načinu vođenja registara licenci. Saglasno izloženom, riješeno je kao u dispozitivu ovog rješenja.

PRAVNA POUKA: Protiv ovog rješenja može se pokrenuti upravni spor tužbom kod Upravnog suda Crne Gore u roku od 20 dana od dana prijema istog.

OVLAŠĆENO SLUŽBENO LICE



IV Proleterske brigade broj 19, 81000 Podgorica

Tel: (+382) 20 446 269; (+382) 20 446 339 ; Fax: (+382) 20 446-215

Web: www.mrt.gov.me



LOVČEN
OSIGURANJE A.D.

Član grupe **triglav**

Filijala/O.J.: 011
Šifra zastupnika: 1922
Kanal Prodaje: DIREKT

Broj Polise: ODG000243
Novo/Obnova: Novo
Veza sa Polisom:



POLISA OSIGURANJA ODGOVORNOSTI

PODACI O UGOVARAČU OSIGURANJA :	PODACI O OSIGURANIKU :
FORT GROUP DOO	FORT GROUP DOO
JMBG/PIB: 02824035	JMBG/PIB: 02824035
Crnogorskih serdara bb - PODGORICA	Crnogorskih serdara bb - PODGORICA

TRAJANJE OSIGURANJA: Polisa važi od **14.05.2019 u 00:00** do **13.05.2020. 23:59**

USLOVI OSIGURANJA: Ovo osiguranje je zaključeno shodno ZOO i sledećim uslovima: Opšti uslovi za osiguranje projektantske odgovornosti (US-odp/99-06-cg)

NAČIN OSIGURANJA: Naknada po ovoj polisi je naplativa ukoliko je plaćena dospjela premija.

Osigurava se:	Suma Osiguranja €	Premija €
Šifra:131100DP		
1. Opasnost: Projektantska odgovornost		
1.1. (P.O.- Osiguranje projektantske odgovornosti): Osiguranjem su pokriveni odštetni zahtjevi (zahtjevi za naknadu štete), ispostavljeni osiguraniku za štete nastale usled greške u tehničko računskim i statičkim osnovama, te izračunavanjima, kalkulacijama, konstrukciji i tehničkoj izradi projektne dokumentacije, ukoliko greška, za vrijeme pokriva osiguranja, ima za posledicu oštećenje ili uništenje osiguranog objekta, (takozvana fizička oštećenja), koji se izvodi odnosno izgrađuje/montira po projektu kojeg je izradio osiguranik. Po ovim uslovima se pod objektima smatraju kako građevinski objekti tako i mašinska, električna i druga (ostala) oprema. Predviđena vrijednost svih projektnih radova u narednoj osiguravajućoj godini: 10,000€. Uključeno je osiguravajuće pokrivanje koje se odnosi na greške koje proizilaze iz tehničkog nadzora ili konsaltinga. Isključeno je pokrivanje za greške, odnosno troškove, koji nemaju za posledicu fizičko oštećenje, već potrebu za izradom, nabavkom ili ugradnjom novog elementa ili dijela..	100.000,00€	277,20€

A Osiguranik kod svake štete učestvuje sa 10% od priznate štete a min 0,3% od sume osiguranja na polisi (0%)

Isključeno pokrivanje tokom garancije. Učešće u šteti 10%, min 500€. Godišnji agregat:100,000€	BRUTO PREMIJA:	277,20€
	POREZ NA PREMIJU:	24,95€
	UKUPNA PREMIJA ZA NAPLATU:	302,15€

UGOVORENI NAČIN I DINAMIKA PLAĆANJA PREMIJE OSIGURANJA:

Način plaćanja prve uplate POPRFAK

1. -

Molimo vas da naznačeni iznos u ugovorenom roku uplatite na naš žiro račun: 510-8173-62 CKB; 550-3596-62 SGM; 530-1357-16 NLB; 535-4815-87 PB; 565-203-60 LB

sa pozivom na broj: **R_ODG000243**

Pravo na naknadu štete po ovoj polisi počinje od dana i časa koji je na polisi označen kao početak osiguranja ukoliko je do tada plaćena premija, a inače po isteku 24 časa dana kada je premija plaćena (čl. 1010 st. 1 Zakona o obl. odnosima (SLRGG br. 47/08)) Ukoliko se premija ne plaća u dogovorenim rokovima primjenjuje se Zakon o obligacionim odnosima. Ako nije obračunata premija za proširenje osiguravajućeg pokrivača ili za povećanu opasnost, osiguranik ima osiguravajuće pokrivanje samo za dio odštete odnosno naknade iz osiguranja, u srazmjeri između premije koja je obračunata i premije koja je trebala biti obračunata.

U skladu sa Zakonom o zaštiti podataka o ličnosti ugovarač osiguranja daje izričitu saglasnost osiguravaču da koristi i obrađuje lične podatke iz ugovora o osiguranju, kao i saglasnost da navedene podatke može prenositi na druga pravna lica u zemlji i inostanstvu, a čije učešće je neophodno za ispunjavanje obaveza iz ugovora o osiguranju. Ugovarač osiguranja daje saglasnost da se lični podaci koriste za vrijeme trajanja osiguranja u svrhu zbog koje su i dati, odnosno u svrhu ispunjavanja obaveza iz ugovora o osiguranju. Ovu saglasnost ugovarač osiguranja daje i za posebne kategorije ličnih podataka, a u slučaju da je obrada takvih podataka potrebna za ispunjenje obaveza iz ugovora o osiguranju. Ugovarač osiguranja daje saglasnost da se lični podaci koriste i u marketinške svrhe (slanje ponuda i promotivnih materijala osiguravača), s tim da se ova saglasnost može opozvati pisanim obavještenjem upućenim na adresu ugovarača. Osiguravač se obavezuje da će sve lične podatke obrađivati i čuvati u skladu sa zakonom. Sa sadržinom ove odredbe, upoznata su i saglasna, i sva lica sa čijim ličnim podacima je ugovarač osiguranja upoznao osiguravača prilikom zaključivanja ugovora, a što ugovarač osiguranja potvrđuje potpisom ugovora o osiguranju.

POPOVIĆ ALEKSANDRA

Osiguravač



Ugovarač osiguranja

Osiguravač zadržava pravo da u roku od 30 dana od dana izdavanja polise, ispravi računске ili neke druge greške učinjene od strane zastupnika. Uslovi osiguranja koji prate ovu polisu (osim ZOO) su ugovaraču uručeni i čine sastavni dio ove polise, što potvrđuje svojim potpisom ugovarač osiguranja.

IZJAVA GLAVNOG INŽENJERA DA JE TEHNIČKA DOKUMENTACIJA
IZRAĐENA U SKLADU SA VAŽEĆIM PROPISIMA

OBJEKAT ¹	<i>Ugostiteljska terasa / Montažno-demontažni privremeni objekat</i>
LOKACIJA ²	<i>Bar, lokacija broj 12.31, Program privremenih objekata na području opštine Bar za period od 2019. do 2023. Kp 5763 KO Novi Bar, opština Bar</i>
VRSTA I DIO TEHNIČKE DOKUMENTACIJE ³	<i>IDEJNO RJEŠENJE</i>
GLAVNI INŽENJER ⁴	<i>Valentina Pantović, dipl.inž.arh. licenca broj UPI 107/7-942/2 od 23.4.2018.</i>

IZJAVLJUJEM,

da je ovaj projekat urađen u skladu sa:

- Zakonom o planiranju prostora i izgradnji objekata i podzakonskim aktima donešenim na osnovu navedenog zakona;
- posebnim propisima koji direktno ili na drugi način utiču na osnovne zahtjeve za objekte;
- pravilima struke i
- urbanističko-tehničkim uslovima koje je izdao Sekretarijat za uređenje prostora Opštine Bar, broj 07-352/19-536 od 14.6.2019.

Valentina Pantović, dipl.inž.arh.
(potpis glavnog inženjera)

Podgorica, jul 2019.
(mjesto i datum)

Valentina Pantović, dipl.inž.arh.
(potpis odgovornog lica)

¹ Naziv projektovanog objekta

² Mjesto građenja, planski dokument, urbanistička parcela, katastarska parcela

³ Idejno rješenje, idejni projekat, glavni projekat odnosno projekat izvedenog objekta

⁴ Ime i prezime glavnog inženjera.

URBANISTIČKI USLOVI

1.	<p style="text-align: center;"><u>Sekretarijat za uređenje prostora</u></p> <p>Broj: 07-352/19-536</p> <hr style="width: 20%; margin-left: 0;"/> <p>Datum: 14.06.2019. god.</p> <hr style="width: 20%; margin-left: 0;"/>	 <p style="margin-top: 20px;">Crna Gora OPŠTINA BAR</p>												
2.	<p>Sekretarijat za uređenje prostora Opštine Bar, rješavajući po zahtjevu Gojković Zorana iz Bara, na osnovu člana 116 Zakona o planiranju prostora i izgradnji objekata (Sl. List »CG«, broj 64/17, 44/18, 63/18 i 11/19), Pravilnika o bližim uslovima za postavljanje odnosno građenje privremenih objekata, uređaja i opreme (Sl. List »CG«, broj 64/17), Odluke donošenju programa građenja, postavljanja i uklanjanja privremenih objekata na teritoriji Opštine Bar (Sl. List »CG«, broj 13/19) i Programa privremenih objekata na području Opštine Bar za period od 2019.godine do 2023.godine (Sl. List »CG«, broj 13/19) izdaje:</p>													
3.	<p>URBANISTIČKE USLOVE za izradu tehničke dokumentacije za postavljanje privremenog objekta:</p>													
	<p>Ugostiteljska terasa – lokacija označena br. 12.31 u Opštini Bar predviđena - Programom privremenih objekata na području Opštine Bar za period od 2019. do 2023. godine</p>													
4.	PODNOŠILAC ZAHTJEVA:	Gojković Zoran iz Bara												
5.	PLANIRANO STANJE													
5.1	Namjena objekta, površina i lokacija objekta													
	<p>Lokacija: 5763 KO Novi Bar, Opština Bar</p> <p>Ugostiteljska terasa - P= 119,1 m²</p> <p><u>Tabelarni prikaz lokacije:</u> 12. TOPOLICA: ULICA VLADIMIRA ROLOVIĆA PRIVATNO ZEMLJIŠTE zona I</p>													
	<table border="1" style="width: 100%; border-collapse: collapse; text-align: center;"> <thead> <tr> <th style="width: 10%;">Broj lokacije</th> <th style="width: 20%;">Vrsta objekta</th> <th style="width: 20%;">Namjena objekta</th> <th style="width: 10%;">Površna lokacije po m²</th> <th style="width: 30%;">Opis privremenog objekta</th> <th style="width: 10%;">Intervencije</th> </tr> </thead> <tbody> <tr> <td style="background-color: #f08080;">12.31</td> <td>Ugostiteljska terasa; Montažno-demontažna</td> <td>Ugostiteljska djelatnost</td> <td>119,1</td> <td>a) Terasa natkrivena pergolom od lameliranog drveta. Pokrivač je PVC sklapajući sistem. Pod je deking na metalnoj podkonstrukciji. c) terasa na postojećoj podlozi - mermerne ploče na betonu.</td> <td>/</td> </tr> </tbody> </table>		Broj lokacije	Vrsta objekta	Namjena objekta	Površna lokacije po m ²	Opis privremenog objekta	Intervencije	12.31	Ugostiteljska terasa; Montažno-demontažna	Ugostiteljska djelatnost	119,1	a) Terasa natkrivena pergolom od lameliranog drveta. Pokrivač je PVC sklapajući sistem. Pod je deking na metalnoj podkonstrukciji. c) terasa na postojećoj podlozi - mermerne ploče na betonu.	/
Broj lokacije	Vrsta objekta	Namjena objekta	Površna lokacije po m ²	Opis privremenog objekta	Intervencije									
12.31	Ugostiteljska terasa; Montažno-demontažna	Ugostiteljska djelatnost	119,1	a) Terasa natkrivena pergolom od lameliranog drveta. Pokrivač je PVC sklapajući sistem. Pod je deking na metalnoj podkonstrukciji. c) terasa na postojećoj podlozi - mermerne ploče na betonu.	/									



Opšti uslovi:

Privremeni objekti se mogu postavljati odnosno graditi pod uslovom da :

- Ne narušavaju komunalne funkcije
- Ne ugrožavaju infrastrukturu i pješačke komunikacije
- Se ne postavljaju na uređenim zelenim površinama, već isključivo na neuređenim površinama koje bi se postavljanjem privremenog objekta oplemenile
- Ne narušavaju integritet kulturnih dobara sa zaštićenom okolinom
- Ne ugrožavaju životnu sredinu (prekomjerna buka, štetna isprenja, zagađenja, stvaranje opasnog otpada i sl.)
- Ne nalaze se u neposrednoj blizini definisanoj Programom primarnih ugostiteljskih objekata osim ako nisu u funkciji primarnog ugostiteljskog objekta
- Ne ometaju ulaz u drugi poslovni ili stambeni prostor
- Ne zaklanjaju izlog drugog poslovnog prostora
- Ne zaklanjaju pogled na poznate gradske vizure
- Ne ometaju rad muzeja, školskih ustanova, vjerskih objekata i slično,
- Ne ometaju pristup vozila hitnih i komunalnih službi
- Se licima smanjene pokretljivosti i licima sa invaliditetom obezbijedi nesmetan pristup i korišćenje

Privremeni objekti moraju se svojim izgledom i gabaritom uklapati u ambijent lokacije na kojoj se pozicioniraju.

Uslovi za ugostiteljsku terasu:

Ugostiteljska terasa (u daljem tekstu: terasa) je prostor ispred ili pored ugostiteljskog objekta koji je u njegovoj funkciji. Ulazi u nju mogu biti sa strana u liniji sa trotoarom zgrade, a mogu biti i na centru frontalnog dijela terase, kao i obje ove mogućnosti.

Horizontalni gabariti terasa su zavisni od širine poslovnog prostora koji se koristi. Površina na koju se terasa ugostiteljskog objekta može postavljati određena je dužinom fronta ugostiteljskog objekta. Površina terase može biti proširena na okolnu površinu, pod uslovom da se pribavi saglasnost vlasnika, odnosno korisnika prostora dijela zgrade ispred kog se terasa postavlja;

Terasa se, po pravilu, postavlja tako da bude odvojena od zgrade u kojoj se ugostiteljski objekat nalazi, a kada se postavlja uz zgradu ne smije ometati glavne pješačke tokove i narušavati arhitektonske i urbanističke vrijednosti zgrade;

U nastavku su smjernice za postavljanje terase u odnosu na kolske saobraćajnice sa pripadajućim trotoarom:

- širina dijela trotoara za kretanje pješaka mora biti najmanje 2m u I i II zoni, u ostalim zonama najmanje 1.2 m;
- širina dijela trotoara za kretanje pješaka kod terase duže od 6 m, terase u nizu i terase postavljene u neposrednoj blizini pješačkog prelaza, stajališta javnog prevoza i raskrsnice mora biti najmanje 2 m;
- ivica terase mora biti udaljena od ivice kolovoza koji je bez trotoara



najmanje 0.3 m;

- ivica terase mora biti udaljena od pješačkog prelaza najmanje 2 m;
- ivica terase mora biti udaljena od stajališta javnog prevoza najmanje 2 m.

Ukoliko se postavljaju terase u nizu, granična linija koja ih odvaja od kolskog, odnosno pješačkog saobraćaja, mora biti pravilna, bez naizmjeničnih pješačkih putanja.

U nastavku su smjernice za postavljanje terase u odnosu na objekte i urbani mobilijar:

- terasa ne smije ometati ulaz u drugi poslovni ili stambeni prostor;
- terasa ne smije zaklanjati izlog drugog poslovnog prostora niti ometati njegov rad, kao i muzeja, školskih ustanova, vjerskih objekata i sl.;
- ukoliko se postavlja u blizini drveta, žardinjere, sadnice, žive ograde i drugog objekta zelenila, mora omogućiti njihovo nesmetano održavanje;
- terasa ne smije ometati pogled na poznate gradske vizure;
- u blizini spomenika, skulptura, fontana ili česmi, postavlja se na rastojanju ne manjem od 2.5 m, tako da se ne nalazi na njima pripadajućim površinama, i da omogućava njihovo nesmetano održavanje i korišćenje;
- ukoliko lokacija to dozvoljava, može se postaviti ispred objekta za pružanje ugostiteljskih usluga (privremenog ili stalnog)

Terasa se organizuje na postojećoj gotovoj podlozi, a u slučaju da postojeća podloga nije odgovarajuća, može se postaviti montažno-demontažna podloga (deking ili sl.) ili izuzetno betonska podloga. Podna platforma ne može biti visine veće od 10 cm.

Betoniranje podloge za postavljanje ugostiteljskih terasa nije dozvoljeno u granicama zaštićenih prirodnih dobara, u granicama nepokretnog kulturnog dobra i njegove zaštićene okoline, kao i u granicama prirodnog i kulturno-istorijskog područja Bara.

Elementi terase treba da dimenzijama, težinom, međusobnim vezama i postavljanjem, omogućavaju brzu montažu, demontažu i transport, ne oštećuju površinu na koju se postavljaju, okolno zelenilo, i da budu pogodni za nesmetano kretanje djece, starijih osoba i lica sa invaliditetom.

Opremu ugostiteljskih terasa čine stolovi, stolice, suncobrani i eventualno ograde. Za zaštitu od sunca na otvorenim terasama dozvoljeno je postavljanje suncobrana, tendi, pergola ili lakih konstrukcija u skladu sa smjericama Programa.

Ukoliko se terase postavljaju u nizu, razlika između ugostiteljskih objekata ostvaruje se različitom opremom otvorene terase, koja se međusobno usklađuje po vrsti, dimenziji i boji.

Nije dozvoljeno zatvaranje ugostiteljske terase, osim u zimskom periodu kada se može odobriti zastakljivanje terase staklenim panelima visine do 2 m u cilju zaštite od vremenskih prilika i to isključivo za terase natkrivene lakim drvenim konstrukcijama, uz obavezu da se paneli uklone u ljetnjem periodu. Ne dozvoljava se zatvaranje kompletne površine terase staklenim panelima već se

isti postavljaju na stranama na kojima je to potrebno radi zaštite od vremenskih prilika uz obavezu da komunikacioni koridori (ulaz i izlaz) budu slobodni i nezastakljeni.

Ograđivanje ugostiteljskih terasa može biti do visine 100 cm i ne smije biti fiksirano za podlogu. Za ograđivanje se mogu koristiti vaze, žardinjere ili lako prenosivi stubići, ukrasni lanci i ukrasni konopi.

Tenda se može postaviti iznad ulaza u poslovne prostore ili može biti samostojeća, postavlja se na metalnu konstrukciju i napravljena je od impregniranog, plastificiranog ili drugog platna. Tende koje se postavljaju na javnim površinama moraju biti bijele boje ili bež nijanse i dozvoljeno je na donjem dijelu ispisivanje natpisa firme.

Pergola u sklopu ugostiteljske terase, se može postaviti iznad ulaza u poslovne prostore ili može biti samostojeća, izrađuje se od drvene konstrukcije i prekrivena je puzavicama ili vinovom lozom, izuzetno bijelim ili bež PVC platnom.

Suncobrani kao oprema ugostiteljske terase ne smiju biti agresivni oblikom, veličinom i bojom i moraju biti uniformni. Prihvatljivi su suncobrani prekriveni isključivo akrilnim impregniranim platnom i sklopivim mehanizmom. Boja platna (zastora) treba da bude diskretna. Poželjna je bijela i bež boja dok se u izuzetnim slučajevima kada se to potvrđuje analizom okolnog ambijenta mogu koristiti i neke druge boje (teget, bordo, tamnija zelena..), ali nikako jarke i agresivne boje.

Postavljen i otvoren suncobran može natkrivati samo tlocrtnu površinu ukupne površine odobrene terase, bez mogućnosti zatvaranja bočnih vertikalnih strana najlonom ili nekim drugim materijalom, odnosno konstrukcijom. Suncobran mora imati pokretni oslonac na tlu, izrađen tako da se lako skapa i prenosi, a na donjem dijelu mora imati zaštitu protiv oštećenja podne podloge pomicanjem ili povlačenjem.

Na javnim površinama nije dozvoljeno isticanje reklamnih sadržaja na suncobranima i tendama koji se ne odnose na natpise naziva lokala. Natpisi naziva lokala mogu se naći na obodima tendi i moraju biti u skladu sa osnovnim tonom pokrivača.

Oprema ugostiteljskih terasa (mobilijar) treba da bude lagana, ujednačena, jednostavnih linija, po mogućnosti od prirodnih materijala. Savremeni dizajn je veoma preporučljiv.

Postavljanje uređaja za hlađenje i zagrijavanje terase električnom energijom vrši se u skladu sa posebnim propisima koji se odnose na električne i termotehničke instalacije.

Pod terase je kamen, keramika je protiv-klizna pastelnih tonova, brodski pod, dekovi, parket, beton fine završme obrade. Dimenzionisanje ograde je po gore navedenom pravilniku, a materijalizacija kao u prethodnom stavu. Pokrivanje terase je lakom konstrukcijom (laminirano drvo, drvene grede, čelična

	<p>konstrukcija ili drugi pogodni metali), u prirodnim bojama u mat varijanti. Krovni pokrivač, kao u prethodnoj tački. Terasa se organizuje na postojećoj gotovoj podlozi, a u slučaju da postojeća podloga nije odgovarajuća, može se postaviti montažno-demontažna podloga (deking ili sl.) ili izuzetno betonska podloga. Podna platforma ne može biti visine veće od 10 cm. Betoniranje podloge za postavljanje ugostiteljskih terasa nije dozvoljeno u granicama zaštićenih prirodnih dobara, u granicama nepokretnog kulturnog dobra i njegove zaštićene okoline, kao i u granicama prirodnog i kulturno-istorijskog područja na teritoriji opštine Bar.</p> <p>Vrsta privremenog objekta po načinu na koji je pričvršćen za tlo definisana je u tabeli za svaku lokaciju pojedinačno.</p>
5.2	Pravila parcelacije
	Ugostiteljska terasa predviđa se na 5763 KO Novi Bar, Opština Bar.
6.	PREPORUKE ZA SMANJENJE UTICAJA I ZAŠTITU OD ZEMLJOTRESA, KAO I DRUGE USLOVE ZA ZAŠTITU OD ELEMENTARNIH NEPOGODA I TEHNIČKO-TEHNOLOŠKIH I DRUGIH NESREĆA
	<p>Tehničkom dokumentacijom predvidjeti mjere zaštite od požara shodno propisima za ovu vrstu objekata. U cilju zaštite od elementarnih nepogoda postupiti u skladu sa Zakonom o zaštiti i spašavanju (»Službeni list CG«, br.13/07, 05/08, 86/09 i 32/11 i 54/16) i Pravilnikom o mjerama zaštite od elementarnih nepogoda (»Službeni list RCG«, br.8/93) i Zakonu o zapaljivim tečnostima i gasovima (»Službeni list CG«, br.26/10 i 48/15). Tehničkom dokumentacijom predvidjeti mjere zaštite shodno Zakonu o zaštiti i zdravlju na radu („Službeni list CG“, br.34/14).</p> <p>Zbog izražene seizmičnosti područja statiku računati na IX stepen MCS skale.</p>
7.	USLOVI I MJERE ZAŠTITE ŽIVOTNE SREDINE
	<p>Privremeni objekti se ne smiju postavljati na uređenim zelenim površinama. Poželjno ih je postavljati na neuređenim površinama koje bi na taj način bile oplemenjene.</p> <p>Privremeni objekti se ne smiju postavljati ako na bilo koji način ugrožavaju životnu sredinu (prekomjerna buka, štetna isparenja, opasni otpad i sl.).</p> <p>Poštovati Zakon o procjeni uticaja na životnu sredinu, 73/10, 40/11, 27/13 i 52/16), Uredbu o projektima za koje se vrši procjena uticaja na životnu sredinu („Službeni list RCG“, br.20/07, „Službeni list CG“, br.47/13, 53/14), kao i podzakonske akte koji proizilaze iz zakona.</p>
8.	USLOVI I MJERE ZAŠTITE PRIRODNIH DOBARA
	<p>U zoni zahvata Programa, a van zona morskog dobra i nacionalnog parka shodno smjernicama i uslovima Agencije za zaštitu prirode i životne sredine, nalaze se sjedeća zaštićena prirodna dobra:</p> <ul style="list-style-type: none"> • ranije kategorisani kao hortikulturni objekti : Park muzej na Topolici; • zaštićeni - pojedinačni dendrološki objekti <ol style="list-style-type: none"> a) hrast česvina ili crnika (Quercus ilex) na Crnom Rtu kod Sutomora, jedan primjerak kod željeničkih stepenica u Sutomoru b) Maslina (Olea europea) na lokaciji Mirovica u Starom Baru. <p>Za zone zahvata Programa nije urađen poseban dokument koji integralno propisuje režime, zone i mjere zaštite i korišćenje prirodnih resursa i dobara</p>

	<p>(lokalni ekološki akcioni plan, lokalni plan biodiverziteta i dr) pa se u slučaju zaštićenih područja/zaštićenih prirodnih dobara primjenjuju propisi i dokumentacija u kojima su u svakom pojedinačnom slučaju ustanovljeni posebni režimi, zone i mjere zaštite i korišćenja. Za ostala ekološki značajna područja (potencijalni park Prirode Rumija, EMERALD, IPA, IBA područja, staništa natura 2000) važe opšti režimi zaštite biodiverziteta/ zaštite prirode.</p> <ul style="list-style-type: none"> • Uslovi zabrane i ograničenja pod kojima se radnje, aktivnosti i djelatnosti mogu realizovati u zoni zahvata Programa <p>Pored uslova, zabrane i ograničenja koja su propisana Zakonom o zaštiti prirode ("Sl.list CG" br. 54/16) prilikom planiranja građevinskih objekata i infrastrukture treba ispoštovati sledeće uslove, zabrane i ograničenja koji se odnose na :</p> <ul style="list-style-type: none"> • izbor mikrolokacije novih privremenih objekata van zaštićenih područja • nedozvoljenu gradnju objekata koji zbog svojih karakteristika (način izgradnje, vrsta, veličina/kapacitet, tehnologija i sl.) mogu oštetiti ili imati uticaj na prirodnu vrijednost zaštićenog područja. <p>Za privremene objekte locirane u zaštićenom području, podnosilac zahtjeva dužan je da pribavi od Agencije za zaštitu prirode i životne sredine Dozvole za obavljanje radnji, aktivnosti i djelatnosti u zaštićenom području za svaki pojedinačni novi privremeni objekat.</p>
9.	<p>USLOVI I MJERE ZAŠTITE NEPOKRETNIH KULTURNIH DOBARA I NJIHOVE ZAŠTIĆENE OKOLINE</p>
	<p>Prostor i neposredna okolina, odnosno zone, koje su predviđene za postavljanje privremenih objekata, a na kojima se nalaze nepokretna kulturna dobra, u zahvatu Programa su:</p> <ul style="list-style-type: none"> • Topolica: Jovana Tomaševića i Ulica šetalište Kralja Nikole, koje se nalaze u neposrednoj blizini kulturnog dobra bivši dvorac kralja Nikole na Topolici • Stari Bar, u neposrednoj blizini kulturnog dobra Stari grad Bar, tj. u okviru kulturnog dobra Čaršija i Podgrađe, oko bedema u prečniku od 300 m • Veliki Pijesak u neposrednoj blizini kulturnog dobra Ruševine crkve na Velikom Pijesku. <p>Na lokacijama, koje su predviđene za postavljanje privremenih objekata, a na kojima se nalaze nepokretna kulturna dobra, postavljanje privremenih objekata mora se izvršiti u skladu sa uslovima propisanim Programom i konzervatorskim uslovima Uprave za zaštitu kulturnih dobara. Na ovim lokacijama je potrebno obezbijediti zaštitu integriteta kulturnih i nepokretnih dobara sa zaštićenom okolinom i ne dozvoljava se bilo kakva izgradnja i rušenje koje bi izazvalo devastaciju kulturnog dobra.</p> <p>Ukoliko se tokom postavljanja/građenja privremenog objekta dobara naiđe na slučajna otkrića/ nalaze od arheološkog značaja, zakonska obaveza je postupanje u skladu sa članom 87 i članom 88 Zakona o zaštiti spomenika kulture (Sl.list CG, br.49/10 i 40/11). Obaveza poštovanja navedenih odredbi Zakona o zaštiti spomenika kulture mora se posebno naglasiti i sprovesti u svim fazama izrade dokumentacije potrebne za postavljanje odnosno građenje privremenih objekata u granicama kulturnih dobara i njihove zaštićene okoline.</p>

10.	USLOVI ZA LICA SMANJENE POKRETLJIVOSTI I LICA SA INVALIDITETOM
	Tehničkom dokumentacijom obezbjediti prilaz i upotrebu objekta/objekata licima smanjene pokretljivosti u skladu sa članom 71 Zakona o planiranju prostora i izgradnji objekata i Pravilnikom o bližim uslovima i načinu prilagođavanja objekata za pristup i kretanje lica smanjene pokretljivosti i lica sa invaliditetom („Sl. list CG“ broj 48/13 i 44/15).
11.	SAOBRAĆAJNI USLOVI
	U skladu sa postojećim saobraćajnim površinama organizovati pristup privremenom objektu, kretanje, i parkiranje korisnika. Za privremene objekte locirane uz magistralni put potrebno je pribaviti saglasnost od Uprave za saobraćaj.
12.	USLOVI ZA ODVOŽENJE ČVRSTOG OTPADA
	Način i mjesto odlaganja čvrstog otpada regulisati sa D.O.O Komunalne djelatnosti Bar.
13.	USLOVI ZA PRIKLJUČENJE NA INFRASTRUKTURU
13.1	Uslovi priključenja na elektroenergetsku infrastrukturu
	Prilikom izrade tehničke dokumentacije potrebno je poštovati sljedeće preporuke EPCG: <ul style="list-style-type: none"> •Tehnička preporuka za priključke potrošača na niskonaponsku mrežu TP-2 (II dopunjeno izdanje) •Tehnička preporuka – Tipizacija mjernih mjesta •Uputstvo i tehnički uslovi za izbor i ugradnju ograničavača strujnog opterećenja •Tehnička preporuka TP-1b - Distributivna transformatorska stanica DTS – EPCG 10/0.4 Kv
13.2	Ostali infrastrukturni uslovi
	Tehničke uslove priključenja na infrastrukturu investitor pribavlja od organa za tehničke uslove, za svaki privremeni objekat pojedinačno.
14.	POTREBA IZRADE GEODETSKIH, GEOLOŠKIH (GEOTEHNIČKIH, INŽENJERSKO-GEOLOŠKIH, HIDROGEOLOŠKIH, GEOMEHANIČKIH I SEIZMIČKIH) PODLOGA, KAO I VRŠENJA GEOTEHNIČKIH ISTRAŽNIH RADOVA I DRUGIH ISPITIVANJA
	Za potrebe projektovanja odnosno izrade idejnih i glavnih projekata izraditi elaborate o geološkim istraživanjima u skladu sa odredbama Zakona o geološkim istraživanjima („Sl. list RCG“ broj 28/93,27/94,42/94,26/07 i Sl.list CG br. 28/11), za objekte definisane članom 7 Zakona.
15.	DINAMIKA KORIŠĆENJA PRIVREMENIH OBJEKATA
	Načelno, po ovom kriterijumu postoje dvije grupe objekata: <ul style="list-style-type: none"> • sezonski – koji su aktivni isključivo u vrijeme sezone i vezani su za turističke sadržaje • cjelogodišnji koji su aktivni tokom cijele godine. Sezonski objekti su orjentisani potrebama turista (sladoled, hladni napici, brza hrana, bižuterija, suveniri, odjeća i oprema za plažu, igračke i slično), dok su stalni objekti više okrenuti svakodnevnim potrebama ili navikama građana (novine, časopisi, cigarete, priručna kozmetika, bankomati, higijenske potrebe, sitni alati i razna potrošna roba, brza hrana i slično). <p>Uslov za postavljanje sezonskih privremenih objekata je da budu aktivni od 1.maja do 31.oktobra a ne kraće od 4 mjeseca (1.jun do 30.septembar). U slučaju da postoji zainteresovanost korisnika privremenog sezonskog objekta, može se odobriti korišćenje tokom čitave godine, ukoliko taj</p>

	<p>objekat ispunjava uslove propisane ovim Programom. O ispunjenosti uslova odlučuje Sekretarijat nadležan za uređenje prostora.</p> <p>Ovaj uslov ne odnosi se na ugostiteljske terase na području Tržnog centra, Velikog Pijeska, Dubrave, Bušata, Starog Bara i Ostrosa, gdje vrijeme korišćenja ne može biti kraće od 4 mjeseca.</p> <p>Ovaj minimalni vremenski period ne odnosi se na organizovanje prezentacija, prigodnih proslava ili manifestacija i slično, odnosno za objekte organizacije događaja i reklamiranje, oglašavanje i pružanje informacija. Period na koji se postavljaju ovi objekti određuje organ lokalne samouprave nadležan za poslove uređenja prostora, prilikom izdavanja urbanističkih uslova.</p>
16.	<p>PRAVILA ZA KONZERVIRANJE PRIVREMENIH OBJEKATA U ZIMSKOM PERIODU</p>
	<p>Pokretne montazno-demontažne privremene objekte koji imaju sezonski karakter korisnici su dužni, najkasnije 15 dana nakon isteka odobrenog perioda korišćenja, ukloniti sa javnih i privatnih površina.</p> <p>Ukoliko je postavljanje privremenog objekta zahtijevalo i postavljanje odgovarajuće podloge, korisnici su dužni da uklone i podlogu. Predmetu lokaciju treba osloboditi od cjelokupnog mobilijara, predmeta i stvari i vratiti u predhodno stanje.</p> <p>Privremeni objekti koji svojim gabaritima, a i načinom izrade nisu podesni za uklanjanje tokom zimskog perioda moraju se konzervirati na način da svojim izgledom ne narušavaju ambijent.</p> <p>Terase ugostiteljskih objekata-natkrivene i nenatkrivene, na kojima se djelatnost obavlja sezonski, za vrijeme perioda u kome se djelatnost ne obavlja, osloboditi od svih vrsta mobilijara i opreme i držati ih u urednom stanju. Ugostiteljske terase ne mogu služiti kao magacinski prostori za mobilijar.</p> <p>Privremeni objekti (kiosci, montažni eloksirani zatvoreni objekti), čije uklanjanje sa terena zbog vrste, gabarita ili drugih razloga nije moguće treba držati u urednom stanju. Objekat je potrebno osloboditi od robe namijenjene za trgovinu ili pružanje druge vrste usluga. Korisnik je dužan da staklene i druge providne površine objekta maskira/obljepi bijelim papirom ili drugim sličnim zastorom.</p>
17.	<p>MOGUĆNOST FAZNE IZGRADNJE</p>
	<p>Privremeni objekti se ne mogu postavljati odnosno graditi u fazama.</p>
18.	<p>TEHNIČKA DOKUMENTACIJA</p>
	<p>Tipski projekat dobijen od proizvođača, ukoliko se radi o gotovom tipskom objektu, odnosno idejno rješenje za objekte do 30m² koji se montiraju na licu mjesta, kao i fotografije opreme koja se postavlja na ugostiteljskoj terasi.</p> <p>Za objekte bruto površine preko 30m² tehničku dokumentaciju čini revidovan glavni projekat i fotografije opreme koja se postavlja na ugostiteljskoj terasi.</p>
19.	<p>POTREBA PRIBAVLJANJA SAGLASNOSTI GLAVNOG GRADSKOG ARHITEKTE</p>
	<p>U skladu sa članom 87 Zakona o planiranju prostora i izgradnji objekata, neophodno je pribaviti Saglasnost na spoljni izgled privremenog objekta od strane Glavnog gradskog arhitekta.</p>

20.	<p>NAPOMENA:</p> <ul style="list-style-type: none"> • Urbanistički uslovi predstavljaju informaciju iz Programa privremenih objekata i na osnovu njih se ne stiče nikakvo pravo. • Shodno članu 117. Zakona o planiranju prostora i izgradnji objekata, korisnik je dužan da 15 dana prije postavljanja/građenja privremenog objekta, dostavi prijavu sa svom tehničkom dokumentacijom i Saglasnostima, Dozvolama traženim UU, nadležnoj urbanističko građevinskoj inspekciji. • Za postavljanje/građenje privremenog objekta plaća se lokalna komunalna taksa. Iznos lokalne komunalne takse utvrđuje organ lokalne uprave nadležan za poslove lokalnih prihoda. • Programom privremenih objekata propisuje se način korišćenja, uslovi i postupak postavljanja, građenja i uklanjanja privremenih objekata na zemljištu u državnoj svojini i zemljištu u privatnoj svojini na području Opštine Bar, a do privođenja zemljišta trajnoj namjeni prema planskom dokumentu. 	
21.	<p>DOSTAVLJENO:</p> <ul style="list-style-type: none"> - Podnosiocu zahtjeva - Komunalnoj policiji - Sekretarijatu za finansije - Urbanističko-građevinskoj inspekciji - a/a 	
22.	<p>OBRAĐIVAČI URBANISTIČKIH USLOVA:</p>	<p>Damir Mašović potpis </p>
23.	<p>OVLAŠĆENO SLUŽBENO LIČE</p>	<p>Sekretar Nikoleta Pavićević</p>
24.	<p>M.P.</p>	<p>potpis </p>
25.	<p>PRILOZI</p>	
	<ul style="list-style-type: none"> - Grafički prilog iz Programa privremenih objekata - List nepokretnosti - Saglasnost OVP – 1945/2019 od 04.06.2019. god. 	

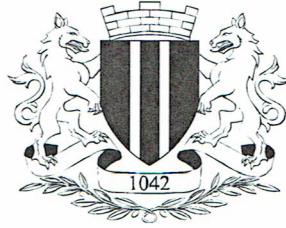

Crna Gora
O P Š T I N A B A R

Sekretarijat za uređenje prostora

Broj: 07-352/19-536
Bar, 14.06.2019.godine

Izvod iz Programa privremenih objekata na području Opštine Bar
za period od 2019.godine do 2023.godine
(Sl. List »CG«, broj 13/19)
lokacija br. 12.31 u Opštini Bar

Obradio

























Damir Mašović



Sekretar

Nikoleta Pavićević

LEGENDA

	KIOSK
	PRODAJNI PANO I PRODAJNI PULT
	ŠTAND
	KONZERVATOR ZA SLADOLED
	UGOSTITELJSKI APARAT (KOKICE ITD.)
	KLUPA ZA DOJILJE
	PRIVREMENI UGOSTITELJSKI OBJEKAT
	UGOSTITELJSKA TERASA
	PRIVREMENI OBJEKAT ZA TRGOVINU I USLUGE
	PRIVREMENO PARKIRALIŠTE
	PIJACA
	ZABAVNI PARK
	AUTO KAMP
	OBJEKAT ZA SERVISIRANJE I PRANJE VOZILA
	SPORTSKI OBJEKAT-OTVORENI TEREN
	NATKRIVENI/ZATVORENI SPORTSKI OBJEKAT
	MONTAŽNA PARKING GARAŽA
	DJEČIJE IGRALIŠTE
	MONTAŽNA HALA I HANGAR
	RECIKLAŽNO DVORIŠTE
	SOLARNO STABLO
	GRANICA MORSKOG DOBRA
	GRANICA NEPOKRETNOG KULTURNOG DOBRA
	GRANICA NEPOSREDNE OKOLINE KULTURNOG DOBRA



Grafički dio Programa , Topolica I, lokacije 10, 11, 12 i 13

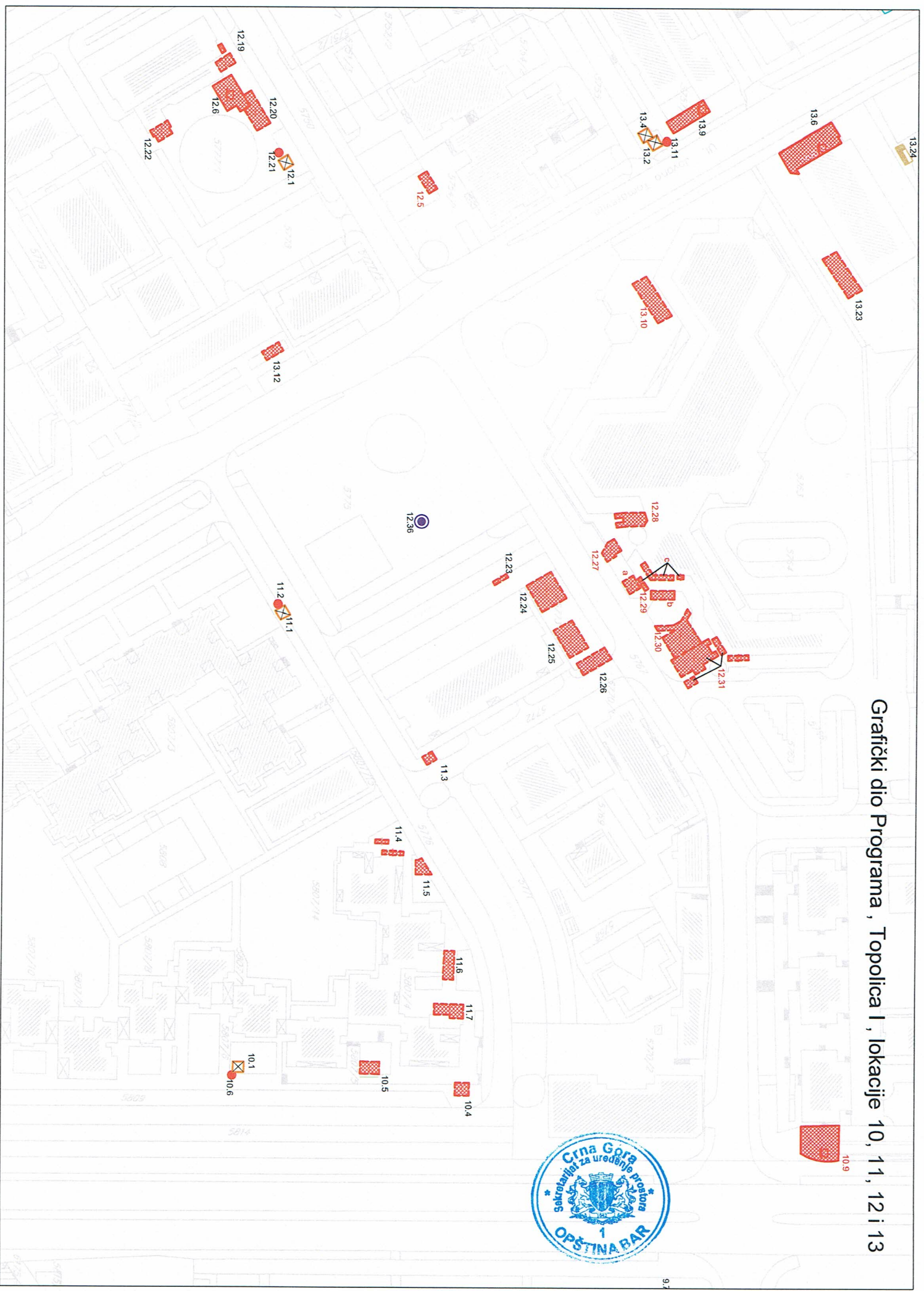

AD "IZBOR"
broj 203
Bar 03.06.2019.godine

Caffe bar – Pizzeria „KARUBA BAR“

Bar

Predmet : Saglasnost

Po osnovu Zahtjeva broj 202 od 31.05.2019.godine, Caffe baru – Pizzeria „KARUBA BAR“ iz Bara, od strane AD „IZBOR“-a Bar, daje se saglasnost za korišćenje prostora ispred Robne kuće, na dijelu parcele br.5763 KO Novi Bar, površine 119,1m2, radi organizovanja ugostiteljske terase.

Saglasnost služi kao dokaz kod nadležnog organa lokalne samouprave za dobijanje odgovarajuće dozvole za organizovanje ugostiteljske terase i u druge svrhe se ne može koristiti.

Izvršni direktor

Čukić Veselin

Notar, Redžepagić Senad, ul. Vladimira Rolovića F-2., 85000 Bar, tel: +382 30 312 064.

O V J E R A P O T P I S A

Ja, NOTAR, Redžepagić Senad, potvrđujem da je potpis koji se već nalazi na prednjoj ispravi **SAGLASNOST**:

Za **AD IZBOR BAR**, Bar, Vladimira Rolovića 22, PIB: 02003228 izvršni direktor **VESELIN ČUKIĆ**, rođen 29.03.1961.godine, JMBG: 2903961270054, čiji sam identitet utvrdio uvidom u ličnu kartu br. 305549001, izdatu od strane PJ BERANE, priznao potpis na pismenu kao svoj. Potpis na pismenu je istinit.

Potpisi su ovjereni na 3(tri) istovjetna primjerka prednje isprave.

Naknada za rad notara za ovjeru po tarifnom broju 9 NT u iznosu od 7,50 € sa PDV-om od 1,58 €, što predstavlja ukupno 9,08 €, naplaćena je.

OVP-1945/2019

U Baru, 04.06.2019. godine

Za notara

Zamjenik Alisa Sijarić



Alisa Sijarić

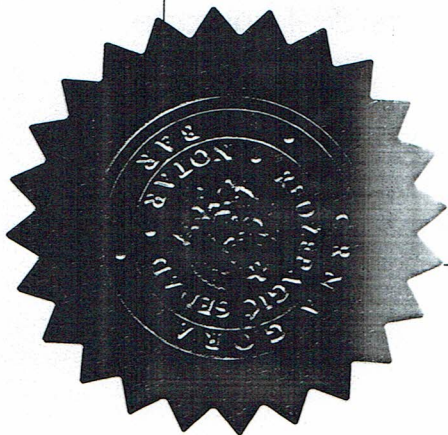

UGOVOR

o zakupu poslovnog prostora

Zaključen dana 30.11.2017. godine između:

1.KNEZEVIC VASILJKE iz Bara, ul.Borska 6, ulaz 3/9, JMBG.1205954225024,kao zakupodavca sa jedne strane i

2.GOJKOVIC ZORANA iz Bara, ul.Illino bb,ik.br.984047120, JMBG3012970220029,kao zakupca sa druge strane

Ugovorene strane su se sporazumjele o sljedećem:

ČLAN 1

Zakupodavac daje u zakup,a zakupac prima u zakup poslovni prostor u Baru, ul.V.Rolovica,a koje je vlasništvo zakupodavca,povrsine 86m²

ČLAN 2

Ugovor se zaključuje na određeno vrijeme za period od 31.12.2017.god. i traje do 31.12. 2022.god.

Ukoliko se ugovorene strane ne sporazumiju da se zakup nastavi i poslije datuma iz stava 1 ovog člana,zakupac je dužan sa navedenim datumom osloboditi poslovni prostor od lica i stvari i predati zakupodavcu

ČLAN 3

Zakupac će poslovni prostor koristiti isključivo za obavljanje ugostiteljske djelatnosti i bez saglasnosti zakupodavca zakupljeni prostor ne može dati drugome u podzakup.

ČLAN 4

Ugovorene strane su saglasne da zakupac na ime zakupa poslovnog prostora plaća mjesečnu zakupninu u iznosu od 1.500,00 E

Zakupnina utvrđena u predhodnom stavu ne može se mijenjati za ugovoreno vrijeme trajanja zakupa.

Zakupac je obavezan utvrđenu zakupninu plaćati mjesečno unapred do 25-og u mjesecu za naredni mjesec.

Troskovi poreza na zakup padaju na teret zakupca.

ČLAN 5

Ukoliko zakupac ne izvrši plaćanje zakupnine u roku predviđenom članom 4 ovog ugovora,ugovor o zakupu će se smatrati raskinutim i u tom slučaju je zakupac obavezan osloboditi poslovni prostor od lica i stvari.

ČLAN 6

U zakupninu nisu uračunati troškovi koriscenja telefona,elektricne energije,vode,komunalnih usluga,kao ni drugi troškovi koji opterecuju poslovni prostor po osnovu obavljanja djelatnosti.

Svi troškovi iz stava 1 ovog člana, kao i troškovi tekućeg održavanja poslovnog prostora, padaju na teret zakupca.

ČLAN 7

Zakupodavac predaje zakupcu poslovni prostor u vidjenom stanju. Zakupac je ovlašten da izvrši građevinske radove na adaptaciji objekta u svrhu obavljanja djelatnosti.

ČLAN 8

Zakupac se obavezuje da poslovni prostor koristi sa pažnjom dobrog domaćina.

ČLAN 9

Ugovarači ovaj ugovor mogu raskinuti bez ograničenja i bez navodjenja razloga uz otkazni rok od tri mjeseca.

ČLAN 10

U slučaju raskida ugovora zakupac može odnijeti samo pokretni inventar i ne može tražiti naknadu po osnovu ulaganja izvršenih na adaptaciji poslovnog prostora.

ČLAN 11

Za sve što nije predviđeno ovim ugovorom primjenjive se odredbe Zakona o obligacionim odnosima.

ČLAN 12

U slučaju nastanka štete na poslovnom prostoru koja nastane bez krivice zakupodavca zakupac je dužan zakupodavcu isti nadoknaditi.

ČLAN 13

U slučaju spora po ovom ugovoru koji ugovorene strane ne budu riješile sporazumno, nadležan je Osnovni sud u Baru.

ČLAN 14

Ovaj ugovor sačinjen je u 4 (četiri) istovjetna primjerka od kojih svaka ugovorna strana zadržava po 2 (dva) primjerka.

ZAKUPODAVAC

KNEŽEVIĆ VASILJKA

ZAKUPAC

GOJKOVIĆ ZORAN

Knežević - Zoran
Golobac Zora
ugovora

Zakupac ul. 22556581 546
Zakupac ul. 91405A120 546
1000

30.11.17

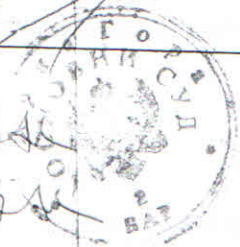

“FORT GROUP” d.o.o.
Crnogorskih serdara bb, Podgorica, Crna Gora
e-mail: fortgroup.pg@gmail.com
šifra djelatnosti: 7112/ PIB 02824035/ PDV 30/31-10186-6
žiro račun: NLB MONTENEGROBANKA 530-19086-82

II PROJEKTI ZADATAK

PROJEKтни ZADATAK

1. UVOD

Za potrebe investitora, na osnovu ovog projektnog zadatka, projektant treba da izradi tehničku dokumentaciju – idejno rješenje.

Predmet idejnog rješenja je montažno demontažni objekat privremeni objekat – ugostiteljska terasa.

Idejno rješenje uraditi u skladu sa urbanističko tehničkih uslova koje izdao Sekretarijat za uređenje prostora Opštine Bar, broj 07-352/19-536 od 14.6.2019. i koji su dio ovog projektnog zadatka, sa važećim zakonskim i podzakonskim aktima, posebnim propisima koji direktno ili na drugi način utiču na osnovne zahtjeve za objekte i pravilima struke.

2. CILJ I SVRHA IZRADE TEHNIČKE DOKUMENTACIJE

Idejnim rješenjem se utvrđuje generalna koncepcija za postavljanje objekta.

Cilj izrade tehničke dokumentacije je dobijanje saglasnosti glavnog gradskog arhitekta.

3. PREDMET TEHNIČKE DOKUMENTACIJE

(opšti podaci o objektu, lokacija, namjena, kapacitet, faznost gradnje, zahtijevani materijali, podaci o zahtjevanom nivou instalacija i opreme)

Postavljanje objekta je planirano na katastarskoj parceli broj 5763 KO Novi Bar, opština Bar, odnosno na lokaciji označenoj brojem 12.31 u Programu privremenih objekata na području opštine Bar za period od 2019. do 2023.

Ugostiteljska terasa se postavlja ispred ugostiteljskog objekta Caffe bar pizzeria „KARUBA BAR“, koji se nalazi u prizemlju objekta Robne kuće „IZBOR“.

Terasa se sastoji iz tri dijela. Jedan dio je natkriven pergolom od lameliranog drveta, sa PVC pokrivačem. Pod je deking na metalnoj potkonstrukciji. Drugi dio terase je natkriven postojećom betonskom nadstrešnicom objekta Robne kuće na postojećoj podlozi. Treći dio je nenatkriven na postojećoj podlozi. Ukupna površina objekta je 119,10 m².

Predviđeno je zatvaranje terase u zimskom periodu, zastakljivanjem, u cilju zaštite od vremenskih prilika.

4. POTPIS INVESTITORA

Investitor:

Gojković Zoran

“FORT GROUP” d.o.o.
Crnogorskih serdara bb, Podgorica, Crna Gora
e-mail: fortgroup.pg@gmail.com
šifra djelatnosti: 7112/ PIB 02824035/ PDV 30/31-10186-6
žiro račun: NLB MONTENEGROBANKA 530-19086-82

III TEKSTUALNA DOKUMENTACIJA

TEHNIČKI OPIS

1. UVODNE NAPOMENE

Na osnovu zahtjeva investitora urađena je tehnička dokumentacija – idejno rješenje montažno demontažnog objekta -ugostiteljske terase.

Investitor je Gojković Zoran iz Bara.

Idejno rješenje je rađeno na osnovu projektnog zadatka, urbanističko tehničkih uslova koje je izdao Sekretarijat za uređenje prostora Opštine Bar, broj 07-352/19-536 od 14.6.2019. i stanja na terenu. Rešenje je rađeno u skladu sa Zakonom o planiranju prostora i izgradnji objekata ("Sl. list CG" br. 64/17, 44/18 i 63/18), Pravilnikom o blizim uslovima za postavljanje odnosno građenje privremenih objekata, uređaja i opreme ("Sl. list CG" br. 43/18 i 76/18) i ostalim važećim zakonskim i podzakonskim aktima, posebnim propisima koji direktno ili na drugi način utiču na osnovne zahtjeve za objekte kao i pravilima struke.

2. OPŠTI PODACI O VRSTI I NAMJENI OBJEKTA

Objekat je privremeni, montažno demontažni – ugostiteljska terasa. Namjena je obavljanje ugostiteljske djelatnosti.

3. LOKACIJA

Postavljanje objekta je planirano na dijelu katastarske parcele broj 5763 KO Novi Bar, opština Bar, odnosno na lokaciji označenoj brojem 12.31 u Programu privremenih objekata na području opštine Bar za period od 2019. do 2023.

Vlasnik kp 5763 KO Novi Bar je AD IZBOR Bar, čiju saglasnost za korišćenje dijela parcele Investitor posjeduje.

Ugostiteljska terasa se postavlja ispred ugostiteljskog objekta Caffè bar pizzeria „Karuba Bar“, koji se nalazi u prizemlju objekta Robne kuće „IZBOR“.

USKLAĐENOST SA ZADATIM PARAMETRIMA

	projektovano	Iz UTU-a
TERASA „a“	65,20 m ²	
TERASA „b“	23,40 m ²	
TERASA „c“	30,50 m ²	
UKUPNO	119,10 m²	119,10 m²

4. OPIS FUNKCIONALNOG RJEŠENJA

U skladu sa Uslovima, u sklopu objekta su organizovane tri funkcionalno povezane cjeline, tri terase:

- terasa „a“, natkrivena pergolom, na dekingu podu;
- terasa „b“, natkrivena postojećom nadstrešnicom objekta Robne kuće, na postojećoj podlozi i
- terasa „c“, nenatkrivena na postojećoj podlozi.

5. OBLIKOVNO RJEŠENJE, KONSTRUKCIJA I MATERIJALIZACIJA

Arhitektura i materijali su usaglašeni sa funkcijom objekta, njegovim položajem i smjernicama iz Programa privremenih objekata na području Opštine Bar.

Elementi terase koji se postavljaju omogućavaju brzu montažu, demontažu i transport, ne oštećuju površinu na koju se postavljaju, okolno zelenilo i omogućavaju nesmetano kretanje.

Dio terase se organizuje na postojećoj podlozi (mermernim pločama na betonskoj podlozi i behaton pločama), a dio na montažno-demontažnoj podlozi (dekingu na metalnoj potkonstrukciji).

Terasa je natkrivena pergolom od lameliranog drveta. Pokrivač je PVC platno, bež boje sa sklapajućim mehanizmom.

Jedan dio terase je natkriven postojećom betonskom nadstrešnicom objekta Robne kuće, dok je jedan dio terase nenatkriven.

Ukupna površina objekta je 119,10 m².

Planirano je zatvaranje terase u zimskom periodu – zastakljivanjem staklenim panelima u cilju zaštite od vremenskih prilika.

Planirano je postavljanje opreme – baštenskih kompleta i stolova i stolica, kao i žardinjera.

6. INSTALACIJE

Instalacije će biti obrađene u sklopu Glavnog projekta u skladu sa važećim propisima, standardima i uslovima.

Sastavila,
Valentina Pantović, dipl.ing.arh

“FORT GROUP” d.o.o.
Crnogorskih serdara bb, Podgorica, Crna Gora
e-mail: fortgroup.pg@gmail.com
šifra djelatnosti: 7112/ PIB 02824035/ PDV 30/31-10186-6
žiro račun: NLB MONTENEGROBANKA 530-19086-82

IV NUMERIČKA DOKUMENTACIJA

PRIKAZ POVRŠINA OBJEKTA SA NAMJENOM

Objekti su spratnosti P (prizemlje).

Namjena objekata je obavljanje ugostiteljske djelatnosti – ugostiteljske terase.

PRIKAZ POVRŠINA OBJEKTA u skladu sa MEST EN 15221-6

NG površina m²

TERASA „a“	65,20 m ²
TERASA „b“	
- dio 1	9,60 m ²
- dio 2	9,40 m ²
- dio 3	2,20 m ²
- dio 4	2,20 m ²
TERASA „c“	
- dio 1	16,40 m ²
- dio 2	7,00 m ²
- dio 3	7,10 m ²
UKUPNO	119,10 m²

NGP PRIZEMLJA	119,10 m ²
UKUPNA NGP OBJEKTA	119,10 m ²

“FORT GROUP” d.o.o.
Crnogorskih serdara bb, Podgorica, Crna Gora
e-mail: fortgroup.pg@gmail.com
šifra djelatnosti: 7112/ PIB 02824035/ PDV 30/31-10186-6
žiro račun: NLB MONTENEGROBANKA 530-19086-82

V GRAFIČKA DOKUMENTACIJA

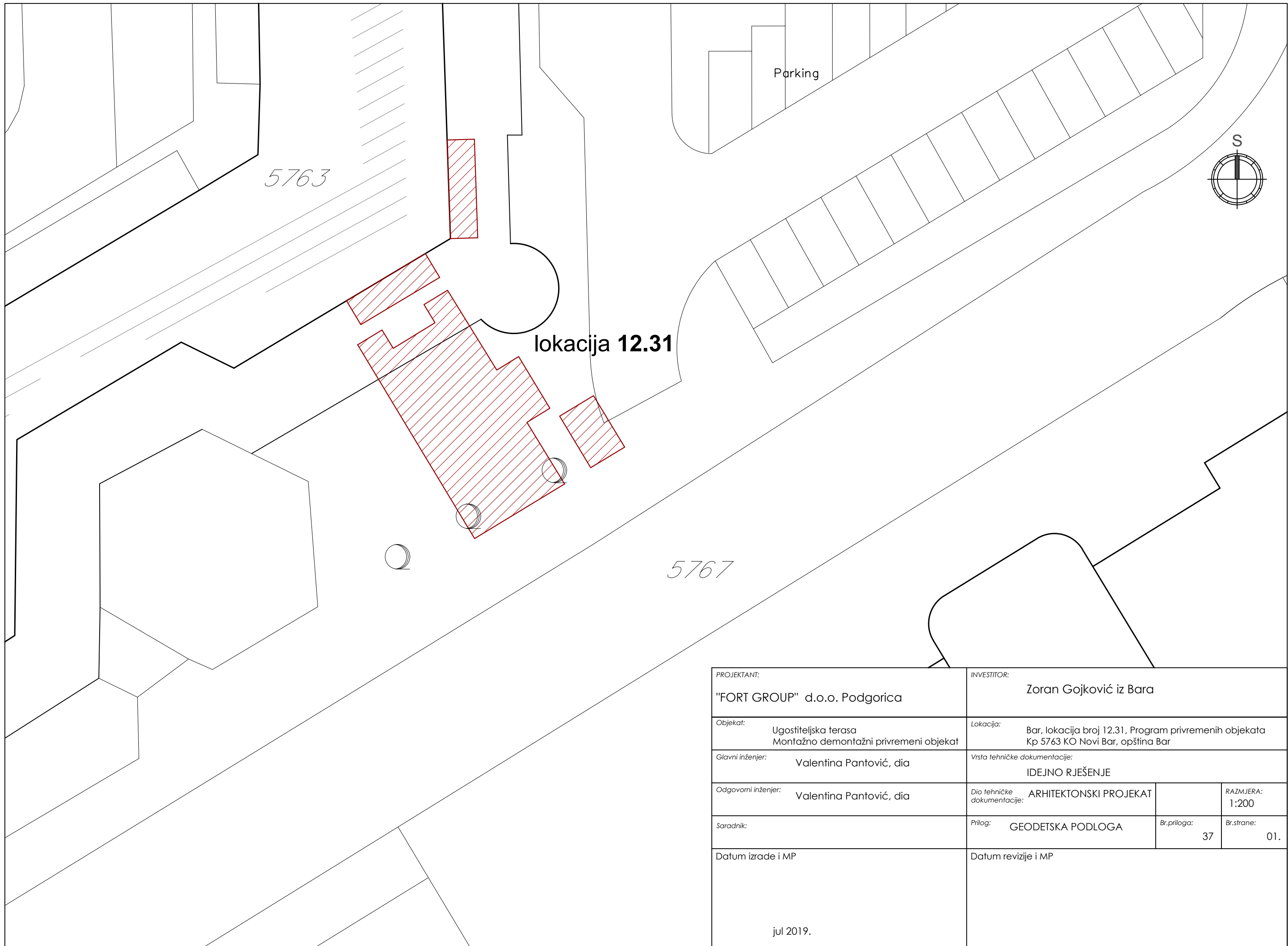

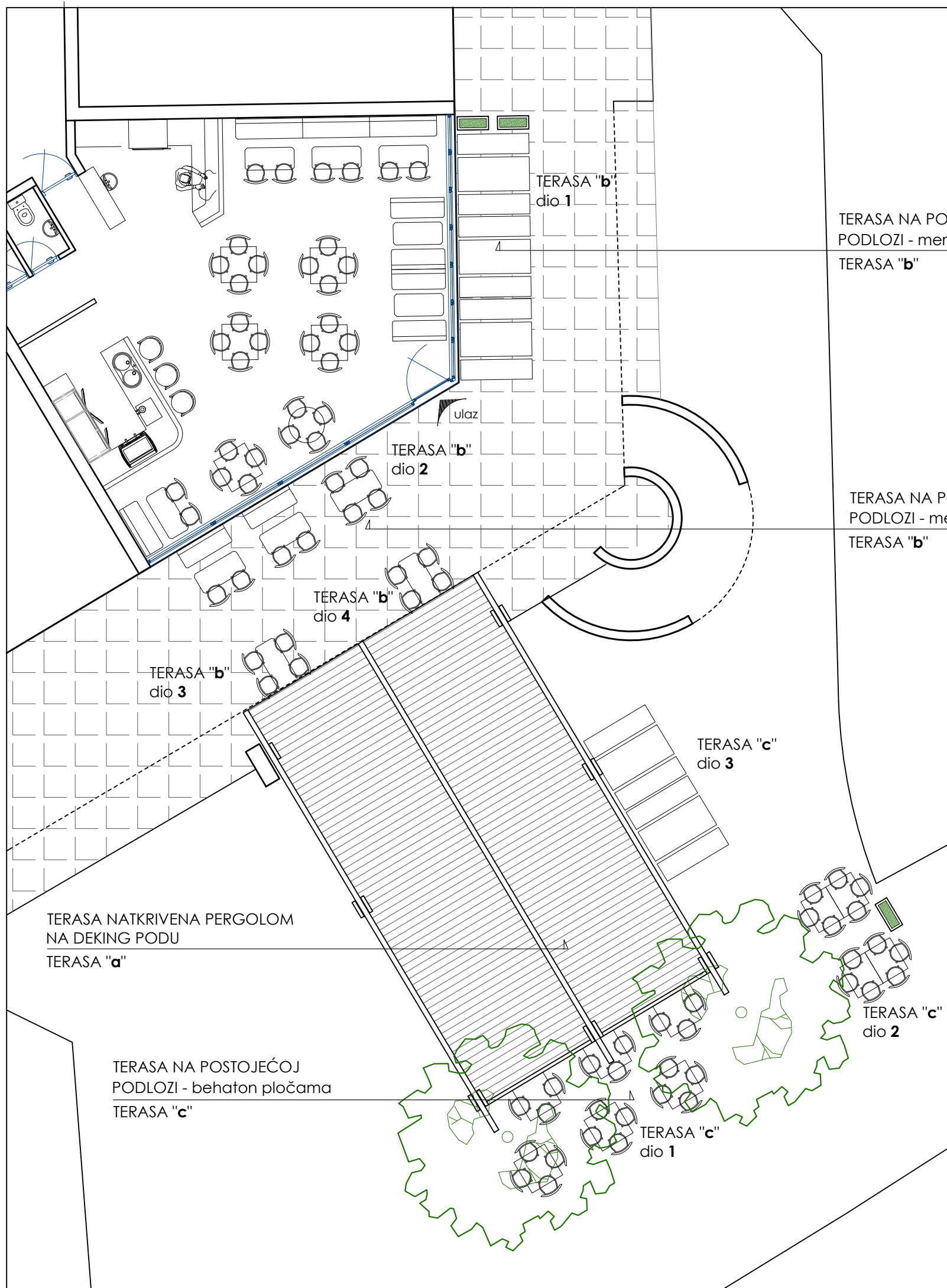
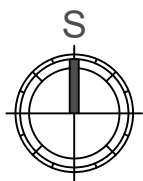

PROJEKTANT: "FORT GROUP" d.o.o. Podgorica		INVESTITOR: Zoran Gojković iz Bara	
Objekat: Ugostiteljska terasa Montažno demontažni privremeni objekat		Lokacija: Bar, lokacija broj 12.31, Program privremenih objekata Kp 5763 KO Novi Bar, opština Bar	
Glavni inženjer: Valentina Pantović, dia		Vrsta tehničke dokumentacije: IDEJNO RJEŠENJE	
Odgovorni inženjer: Valentina Pantović, dia		Dio tehničke dokumentacije: ARHITEKTONSKI PROJEKAT	RAZMJERA: 1:200
Saradnik:		Prilog: GEODETSKA PODLOGA	Br.priloga: 37
Datum izrade i MP jul 2019.		Datum revizije i MP 01.	

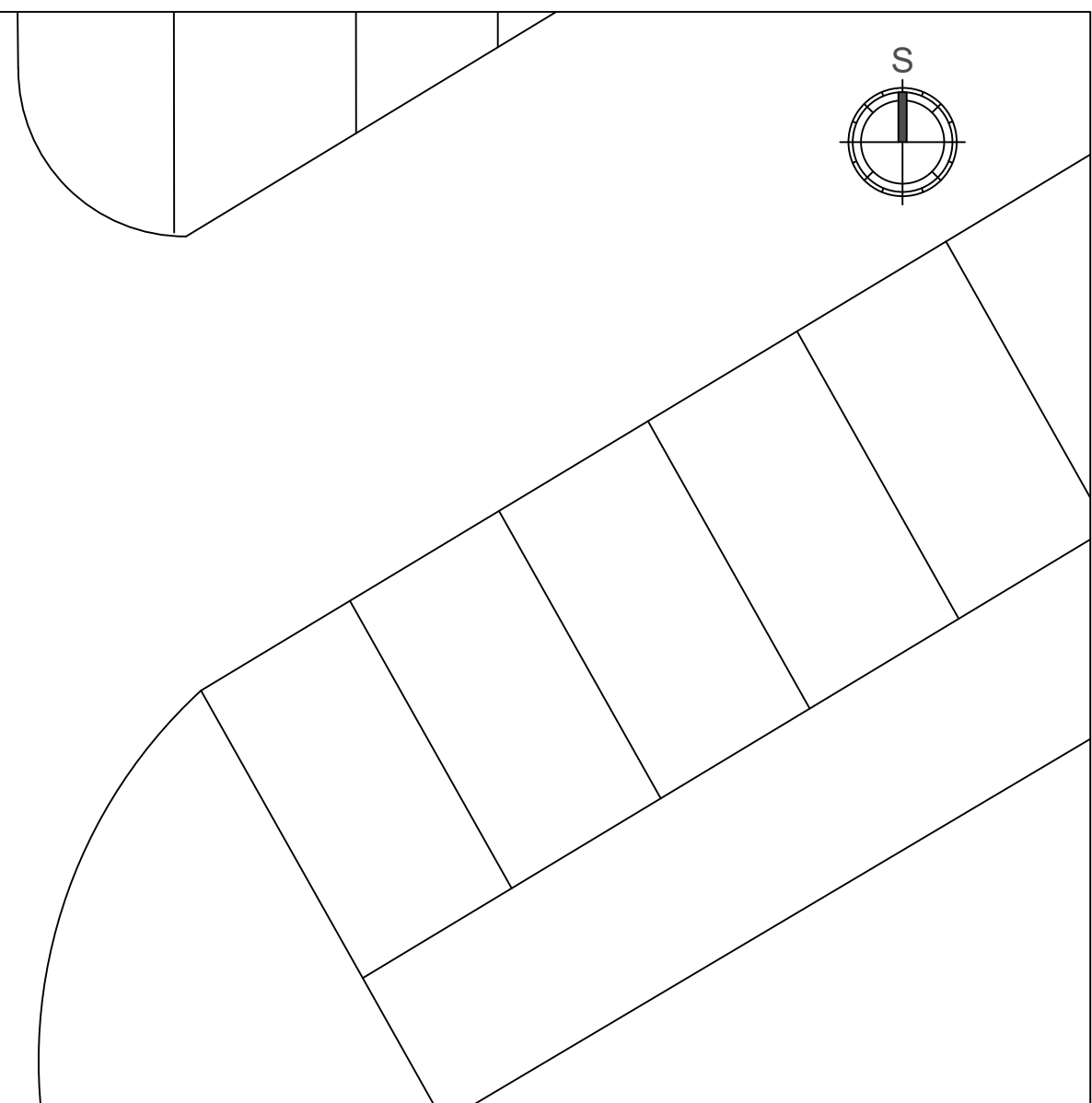
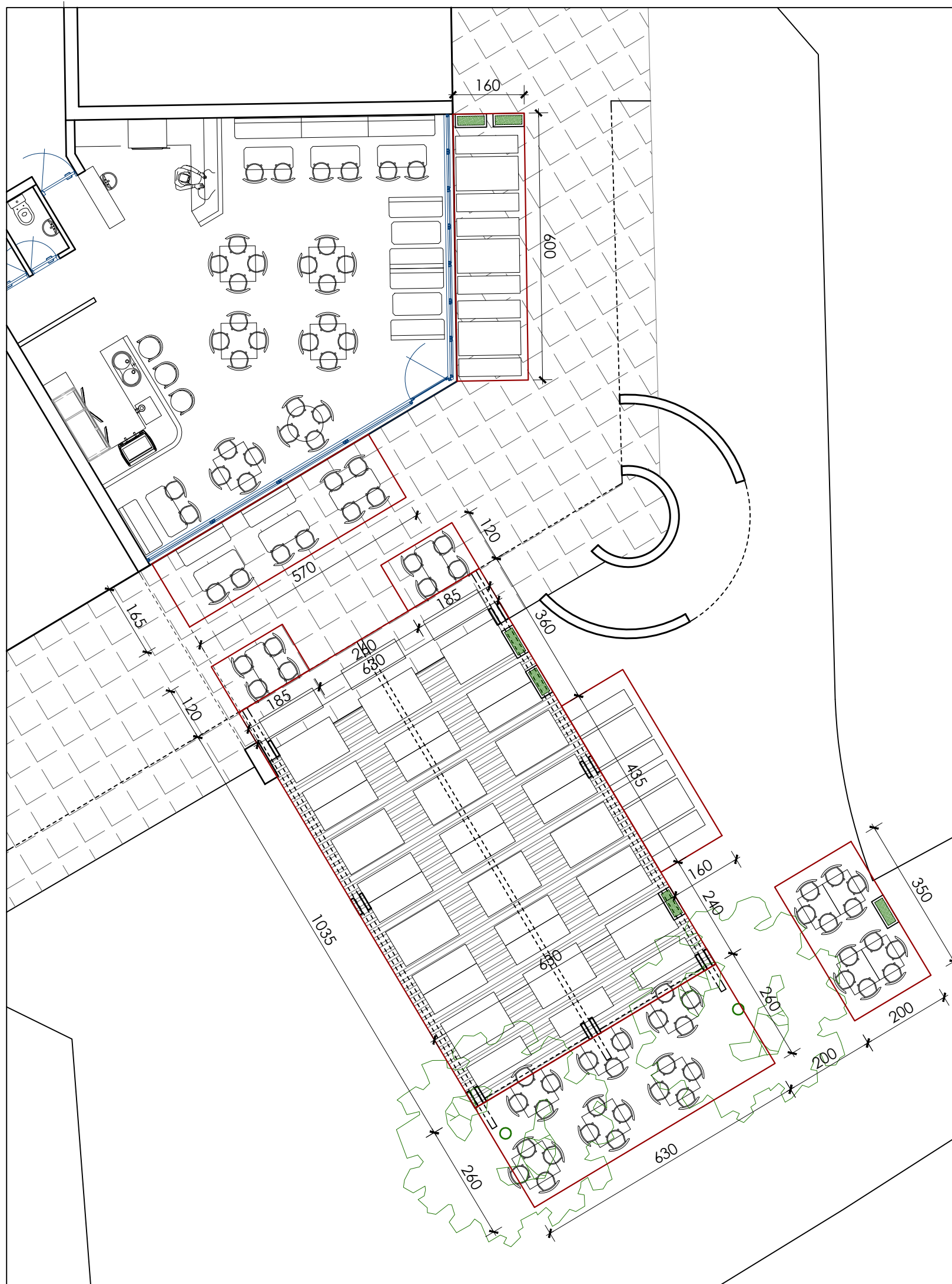

PROJEKTANT: "FORT GROUP" d.o.o. Podgorica		INVESTITOR: Zoran Gojković iz Bara	
Objekat: Ugostiteljska terasa Montažno demontažni privremeni objekat		Lokacija: Bar, lokacija broj 12.31, Program privremenih objekata Kp 5763 KO Novi Bar, opština Bar	
Glavni inženjer: Valentina Pantović, dia		Vrsta tehničke dokumentacije: IDEJNO RJEŠENJE	
Odgovorni inženjer: Valentina Pantović, dia		Dio tehničke dokumentacije: ARHITEKTONSKI PROJEKAT	RAZMJERA: 1:100
Saradnik:		Prilog: SITUACIJA	Br.priloga: 38
Datum izrade i MP jul 2019.		Br.strane: 02.	
Datum revizije i MP			

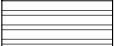

-  postojeća podloga - mermerno ploče
-  deking na metalnoj potkonstrukciji
-  žardinjera

PROJEKTANT: "FORT GROUP" d.o.o. Podgorica		INVESTITOR: Zoran Gojković iz Bara	
Objekat: Ugostiteljska terasa Montažno demontažni privremeni objekat		Lokacija: Bar, lokacija broj 12.31, Program privremenih objekata Kp 5763 KO Novi Bar, opština Bar	
Glavni inženjer: Valentina Pantović, dia		Vrsta tehničke dokumentacije: IDEJNO RJEŠENJE	
Odgovorni inženjer: Valentina Pantović, dia		Dio tehničke dokumentacije: ARHITEKTONSKI PROJEKAT	RAZMJERA: 1:100
Saradnik:		Prilog: SITUACIJA PARTERNO UREĐENJE	Br.priloga: 39
Datum izrade i MP jul 2019.		Datum revizije i MP 03.	

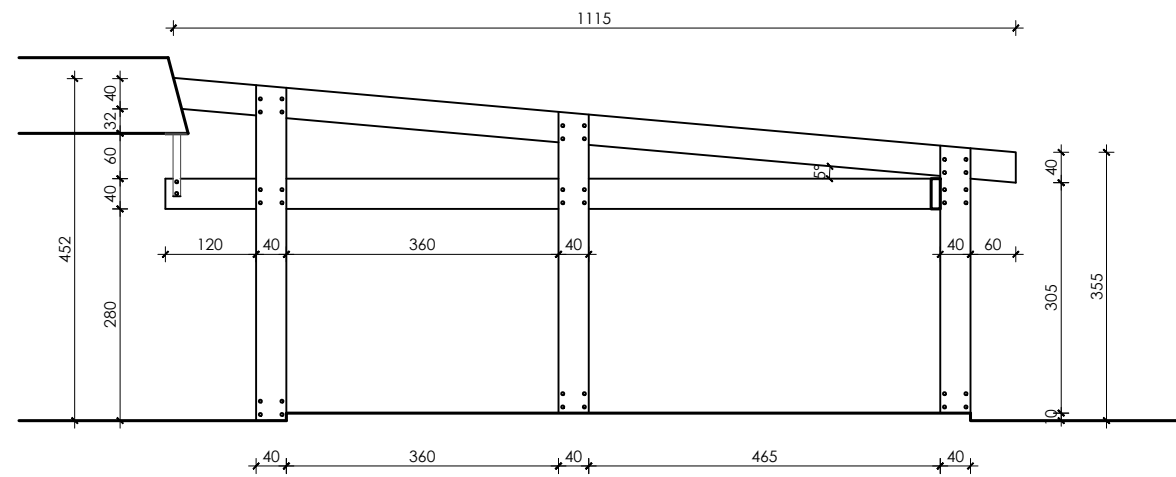

PRESJEK

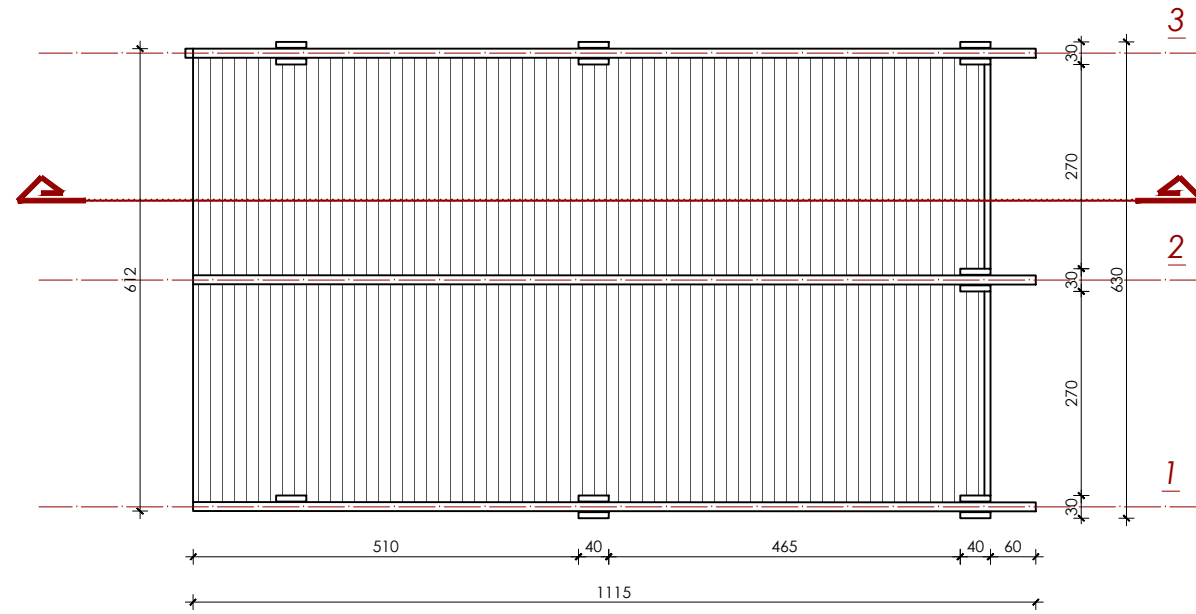

OSNOVA KROVA

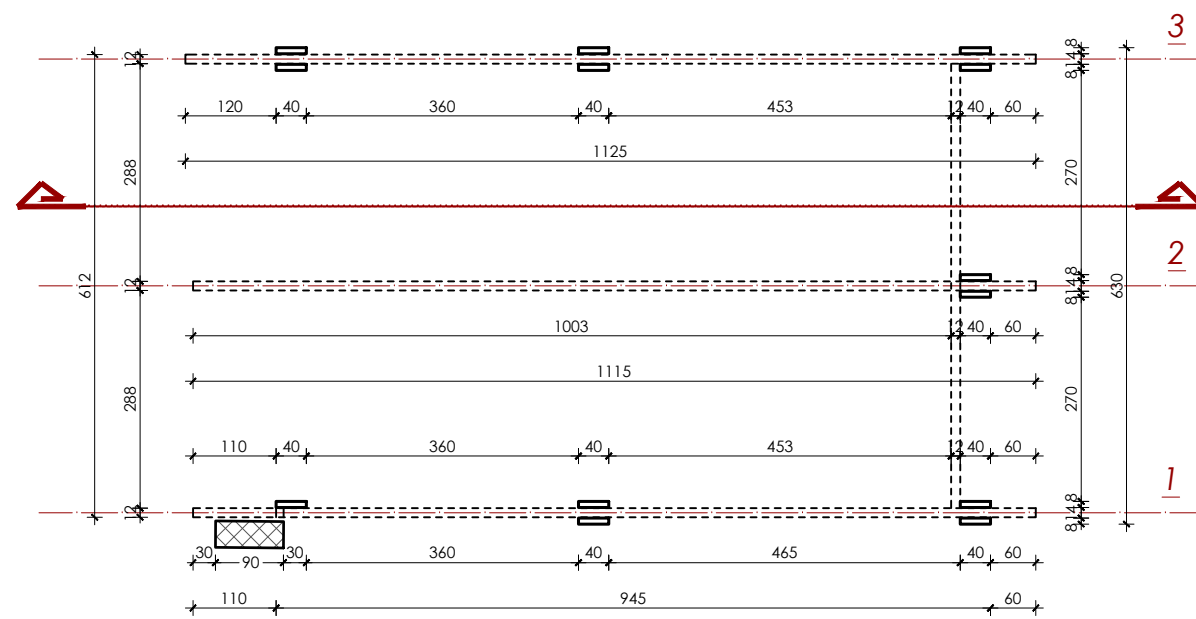

OSNOVA

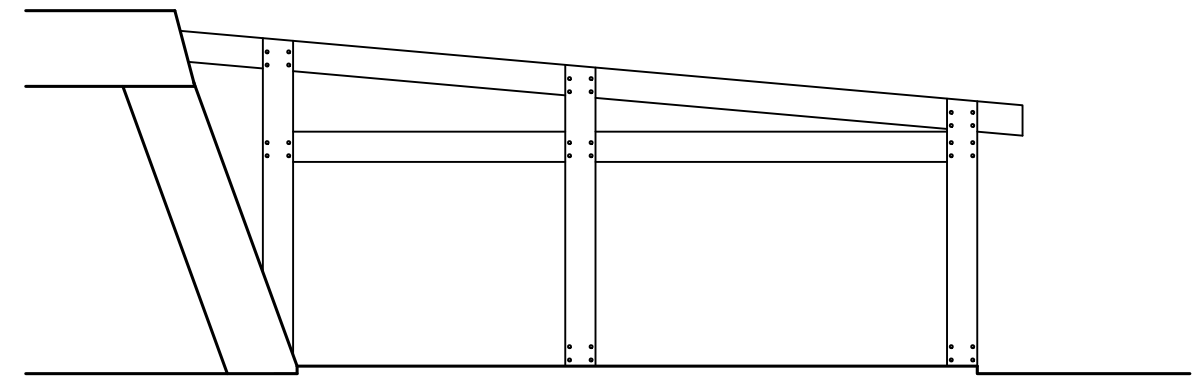

IZGLED

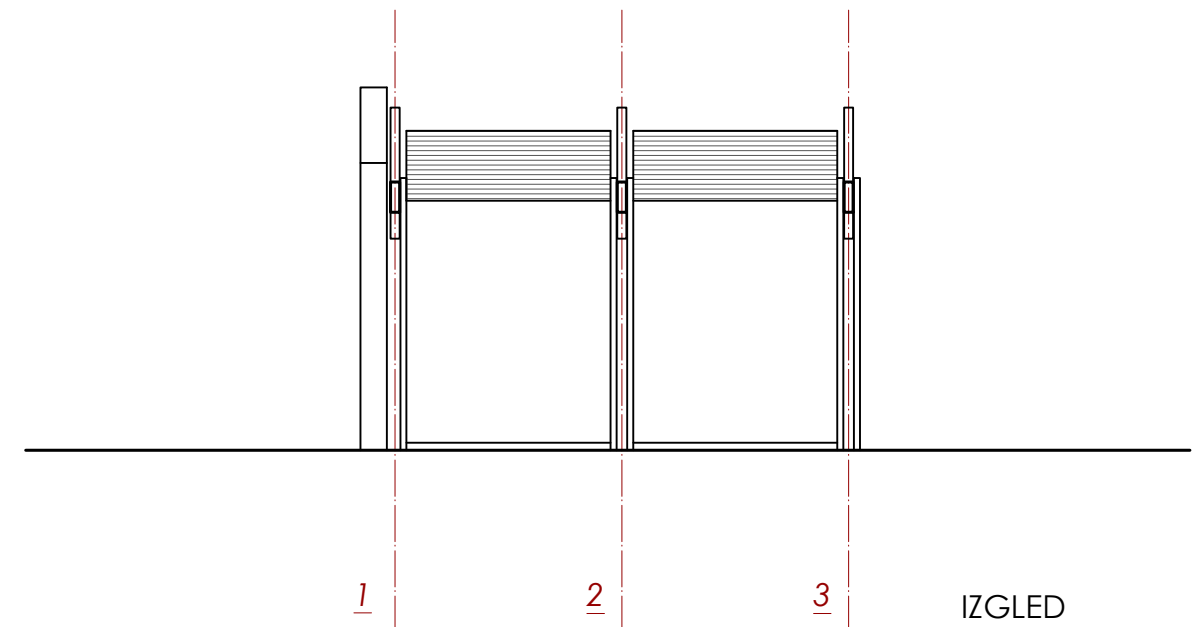

IZGLED

PROJEKTANT: "FORT GROUP" d.o.o. Podgorica		INVESTITOR: Zoran Gojković iz Bara	
Objekat: Ugostiteljska terasa Montažno demontažni privremeni objekat		Lokacija: Bar, lokacija broj 12.31, Program privremenih objekata Kp 5763 KO Novi Bar, opština Bar	
Glavni inženjer: Valentina Pantović, dia		Vrsta tehničke dokumentacije: IDEJNO RJEŠENJE	
Odgovorni inženjer: Valentina Pantović, dia		Dio tehničke dokumentacije: ARHITEKTONSKI PROJEKAT	RAZMJERA: 1:100
Saradnik:		Prilog: PERGOLA TERASA "a"	Br.priloga: 40
Datum izrade i MP jul 2019.		Datum revizije i MP	
		Br.strane: 04.	

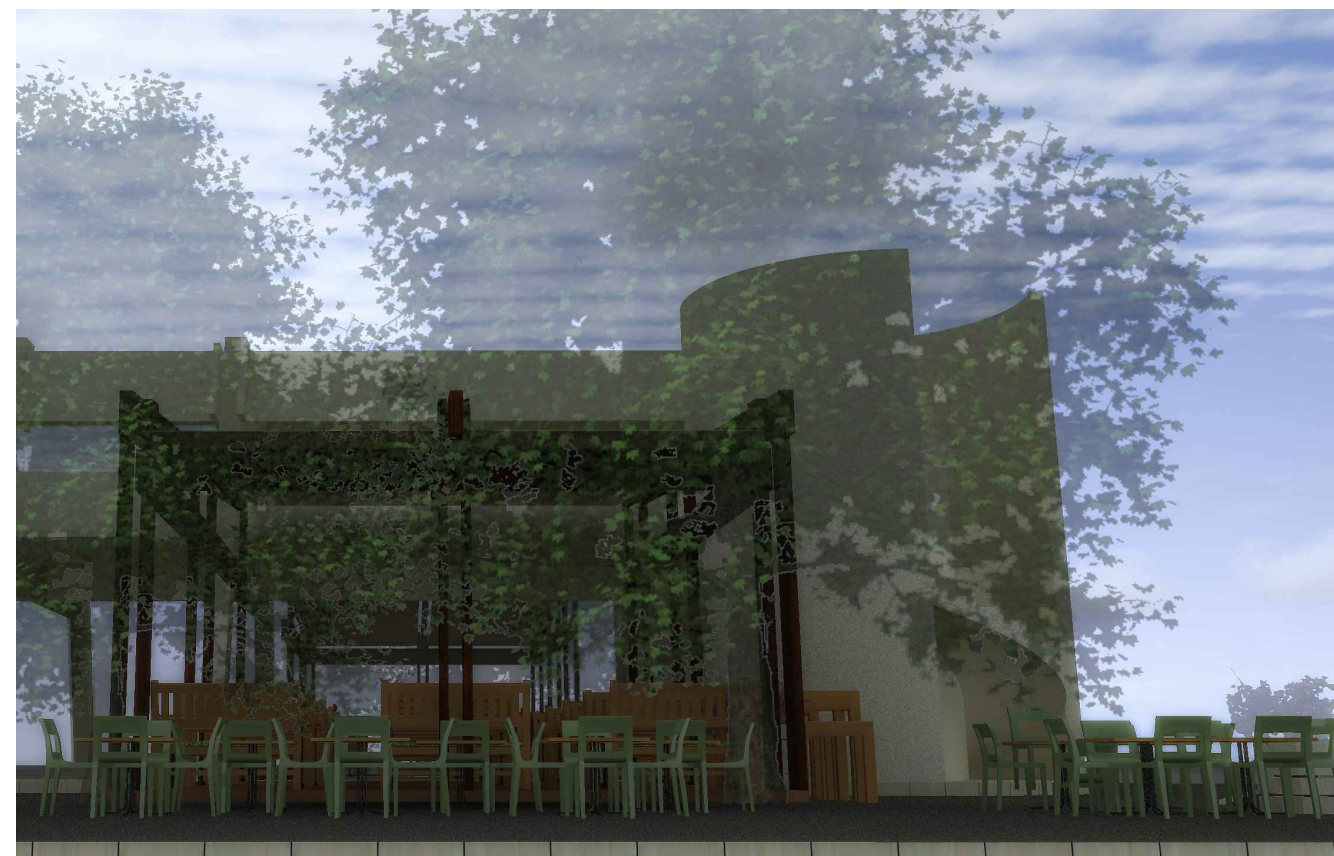

PROJEKTANT: "FORT GROUP" d.o.o. Podgorica		INVESTITOR: Zoran Gojković iz Bara	
Objekat: Ugostiteljska terasa Montažno demontažni privremeni objekat		Lokacija: Bar, lokacija broj 12.31, Program privremenih objekata Kp 5763 KO Novi Bar, opština Bar	
Glavni inženjer: Valentina Pantović, dia		Vrsta tehničke dokumentacije: IDEJNO RJEŠENJE	
Odgovorni inženjer: Valentina Pantović, dia		Dio tehničke dokumentacije: ARHITEKTONSKI PROJEKAT	RAZMJERA: 1:100
Saradnik:		Prilog: 3D PRIKAZI OBJEKTA	Br.priloga: 41 Br.strane: 05.
Datum izrade i MP jul 2019.		Datum revizije i MP	

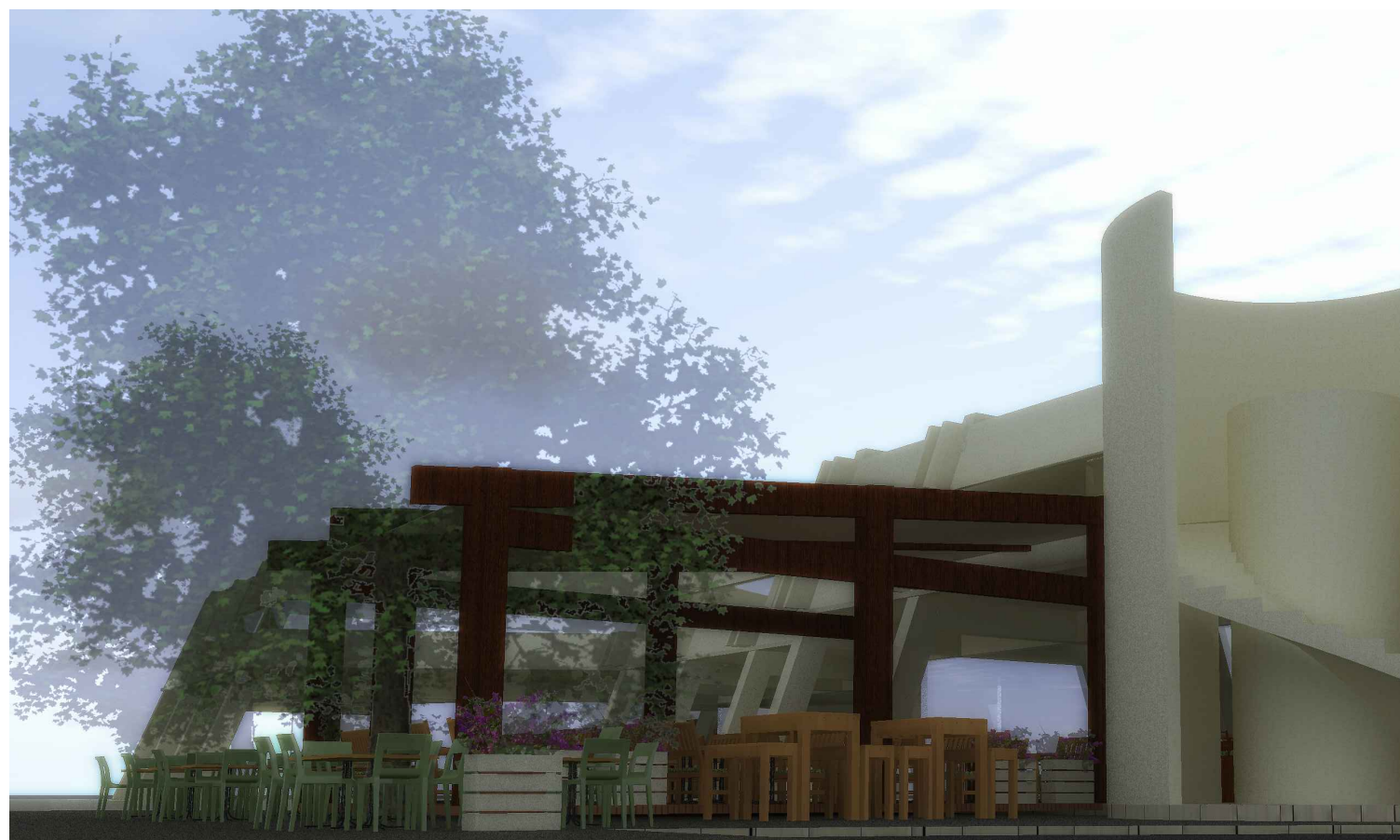

PROJEKTANT: "FORT GROUP" d.o.o. Podgorica		INVESTITOR: Zoran Gojković iz Bara	
Objekat: Ugostiteljska terasa Montažno demontažni privremeni objekat		Lokacija: Bar, lokacija broj 12.31, Program privremenih objekata Kp 5763 KO Novi Bar, opština Bar	
Glavni inženjer: Valentina Pantović, dia		Vrsta tehničke dokumentacije: IDEJNO RJEŠENJE	
Odgovorni inženjer: Valentina Pantović, dia		Dio tehničke dokumentacije: ARHITEKTONSKI PROJEKAT	RAZMJERA: 1:100
Saradnik:		Prilog: 3D PRIKAZI OBJEKTA	Br. priloga: 42 Br. strane: 06.
Datum izrade i MP jul 2019.		Datum revizije i MP	



PROJEKTANT: "FORT GROUP" d.o.o. Podgorica		INVESTITOR: Zoran Gojković iz Bara	
Objekat: Ugostiteljska terasa Montažno demontažni privremeni objekat		Lokacija: Bar, lokacija broj 12.31, Program privremenih objekata Kp 5763 KO Novi Bar, opština Bar	
Glavni inženjer: Valentina Pantović, dia		Vrsta tehničke dokumentacije: IDEJNO RJEŠENJE	
Odgovorni inženjer: Valentina Pantović, dia		Dio tehničke dokumentacije: ARHITEKTONSKI PROJEKAT	RAZMJERA: 1:100
Saradnik:		Prilog: 3D PRIKAZI OBJEKTA	Br.priloga: 43
Datum izrade i MP jul 2019.		Datum revizije i MP	
		Br.strane: 07.	