



štambilj projektanta	štambilj revidenta
----------------------	--------------------

## IDEJNO RJEŠENJE POSTAVLJANJA PRIVREMENOG OBJEKTA - KIOSKA

INVESTITOR: **ALEN NUROVIĆ**

OBJEKAT: **PRIVREMENI OBJEKAT - KIOSK**

LOKACIJA: **na dijelu kat.par.br. 1224/1 KO Mišići, lokacija broj 1.1, Opština Bar**  
DIO TEHNIČKE  
DOKUMENTACIJE: **IDEJNO RJEŠENJE**

PROJEKTANT: **„AM STUDIO INŽENJERING“ D.O.O. BAR**

ODGOVORNO LICE: **ZORAN PERČOBIĆ dipl.inž.građ.**

VODEĆI PROJEKTANT: **NIKOLA VUKADINOVIĆ dipl.inž.arh.**

Bar, jul 2019.

štambilj organa nadležnog za izdavanje građevinske dozvole
--

## **SADRŽAJ**

**KNJIGA 0** *OPŠTA DOKUMENTACIJA*

**KNJIGA 1** *ARHITEKTURA*

### **SADRŽAJ KNJIGE 0**

#### **OPŠTA DOKUMENTACIJA**

- Ugovor između investitora i privrednog društva koje izrađuje tehničku dokumentaciju
- Izvod iz Centralnog registra privrednih subjekata poreske uprave
- Rješenja o registraciji
- Licenca projektanta za izradu tehničke dokumentacije
- Polisa za osiguranje od odgovornosti
- Rješenje o imenovanju vodećeg projektanta
- Podaci o projektantima
- Kopija plana
- List nepokretnosti
- Urbanističko tehnički uslovi

# OPŠTA DOKUMENTACIJA



## UGOVOR O PROJEKTOVANJU

Ov.br: 0307/019

Zaključen dana 03.07.2019. godine u Baru, između ugovornih strana:

1. AM Studio Inženjering d.o.o. iz Bara, bul. Revolucije C-10 85000 Bar, PIB: 03148866, koju zastupa direktor Zoran Perčobić (dalje: Projektant), s jedne strane, i
2. Alen Nurović iz Bara, Čanj b.b., JMBG 2512981793410 (dalje: Naručilac), s druge strane.

### Predmet ugovora

Član 1.

Zaključenjem ugovora Naručilac poverava, a Projektant prihvata da izradi projektnu dokumentaciju:

1. Idejno rješenje postavljanja privremenog objekta - kioska, na dijelu katastarske parcele broj 1224/1 KO Mišići, lokacija označena brojem 1.1 u Izmjenama i dopunama programa privremenih objekata u zoni morskog dobra za Opštinu Bar. (Potrebno za pribavljanje saglasnosti gradskog arhitekta).

Član 2.

Projektant će po ovom ugovoru Naručiocu izvršiti usluge u svemu prema projektnim zadacima i uslovima koje blagovremeno dobije od Naručioca, za objekte iz čl. 1. Ugovora. Projektant je dužan da izradi svu neophodnu tehničku dokumentaciju prema Idejnom rješenju, elaborate i drugo, neophodnih za dobijanje saglasnosti Glavnog gradskog arhitekta.

Član 3.

Zaključenjem ugovora Naručilac ustupa **Projektantu postojeće kopije topografskog i katastarskog plana**, odnosno digitalne zapise, odnosno katastar podzemnih i nadzemnih vodova, za predmetnu lokaciju i to bez naknade, uz obavezu zaštite i čuvanja podataka samo za potrebe ovog posla.

Naručilac poverava Projektantu situacioni plan koji sadrži planiranu dispoziciju, visinu, gabarit i namenu lokacije, dokaz o pravu svojine (odnosno zakupa na građevinskom zemljištu, odnosno pravu svojine na objektu, odnosno pravu korišćenja na neizgrađenom građevinskom zemljištu).

Član 4.

Naručilac je obavezan da Projektantu preda potpisan i overen projektni zadatak, dokumentaciju i sve druge podatke neophodne za izradu projektne dokumentacije iz člana 2. ugovora, u roku od 3 (tri) dana od dana zaključenja ugovora. Projektant je dužan da blagovremeno i u skladu s pravilima struke, detaljno prouči projektne zadatke na osnovu kojih će izraditi tehničku dokumentaciju po ovom ugovoru. Projektant će blagovremeno i pismenim putem zatražiti od Naručioca objašnjenja u vezi s nedovoljno jasnim detaljima. Ako uoči nedostatke u projektnom zadatku i smatra da tu dokumentaciju treba menjati radi poboljšanja ili iz drugih razloga, projektant je dužan da o tome



redovno izveštava naručioca.

Naručilac je dužan da postupi po zahtevima Projektanta i da mu u primernom roku, u pismenoj formi, pruži tražena objašnjenja o projektnim zadacima. Po izradi posebnih projektnih zadataka iz prethodnog stava Naručilac je obavezan da ih pregleda, potpiše, overi i preda Projektantu.

#### Član 5.

Naručilac ima pravo da menja projektni zadatak radi izrade projektne i tehničke dokumentacije.

Ako se izmeni projektni zadatak u skladu sa stavom 1. ovog člana, menjaju se na odgovarajući način i ugovorene cene, rok za izradu tehničke dokumentacije i drugi delovi ovog ugovora na koje utiču izmene projektnog zadatka. Ako se zbog izmene projektnog zadatka bitno menjaju uslovi za izvršenje ovog ugovora, Projektant ima pravo da traži izmenu ovog ugovora ili da odustane od ovog ugovora.

Troškove i druge štete nastale izmenom ili otklanjanjem nedostatka projektnog zadatka, snosi naručilac.

Ako je projektni zadatak Projektant izradio suprotno od zahteva Naručioca i dobijenih uslova za gradnju objekta, sve troškove i druge štete nastale otklanjanjem nedostataka u tehničkoj dokumentaciji snosiće Projektant.

#### Član 6.

Naručilac je dužan da pregleda urađenu tehničku dokumentaciju odmah po pozivu Projektanta, i o nađenim nedostacima bez odlaganja obavestiti Projektanta. Posle pregleda i prijema ugovorene dokumentacije, Projektant više ne odgovara za nedostatke koji su se mogli opaziti običnim pregledom, osim za skrivene nedostatke. Kada Naručilac uredno obavesti Projektanta da urađena dokumentacija ima neki nedostatak, može zahtevati da se taj nedostatak ukloni i za to mu odrediti primereni rok. Ukoliko Projektant ne ukloni nedostatke u datom roku, Naručilac će to učini na teret Projektanta, pri čemu se vrši isplata iz zadržanog dela ugovorene cene.

### **Odgovorni projektant**

#### Član 7.

Odgovorni projektant može biti lice sa stečenim visokim obrazovanjem odgovarajuće struke, odnosno smeru, na akademskim studijama drugog stepena (diplomske akademske studije - master, specijalističke akademske studije) odnosno na osnovnim studijama u trajanju od najmanje pet godina i licencom za projektovanje. Licencu za odgovornog projektanta može da stekne lice sa stečenim visokim obrazovanjem odgovarajuće struke, odnosno smeru, položenim stručnim ispitom i najmanje tri godine radnog iskustva sa stručnim rezultatima na izradi tehničke dokumentacije i sa preporukom najmanje dva odgovorna projektanta ili Inženjerske komore. Stručnim rezultatima za projektanta, u smislu stava 2. ovog člana, smatraju se rezultati ostvareni na rukovođenju i izradi ili saradnji na izradi najmanje dva projekta.



## **Način izvršavanja ugovorenih poslova**

### Član 8.

Projektant je po ovom ugovoru i propisima nadležnih organa i pravilima struke obavezan da:

- a) projektnu dokumentaciju iz člana 2. ugovora izradi u svemu prema pravilima struke;
- b) proveri ispravnost tehničkih rešenja korišćenih tokom izrade projektne dokumentacije;
- v) u svemu postupi po pismenim nalogima Naručioca, kao i nalogima nadležnih organa i organizacija.

Projektant će poverene poslove obaviti preko svojih zaposlenih, ali je ovlašćen da izvršenje pojedinih poslova poveri i drugim stručnim ovlašćenim licima. Projektant odgovara Naručiocu za izvršenje posla i kada posao obave lica koja s njim nisu u radnom odnosu, kao da ih je sam obavio.

### Član 9.

Projektant je dužan da po pismenom nalogu Naručioca izradi sve naknadne i nepredviđene projekte. Izuzetno od prethodno navedenog, Projektant može i bez prethodnog naloga Naručioca da izradi nepredviđene projekte koji su nužni za obezbeđenje drugih objekata, odnosno kada ovi mogu imati dejstvo na objekte za koje se prema ovom ugovoru izrađuje tehnička dokumentacije, na pravilan tok radova ili na sprečavanje nastanka štete. U slučajevima iz stava 1. ovog člana, Projektant je dužan da bez odlaganja o tome obavesti Naručioca, kao i o razlozima koji su nepredviđene radove izazvali.

Naručilac je dužan da obavljanje nepredviđenih ili naknadnih radova ustupi Projektantu, a trećem licu ih može ustupiti samo ako Projektant nije u mogućnosti da ih izvrši uopšte ili da ih izvrši blagovremeno.

## **Ugovorena cena**

### Član 10.

Ugovorne strane su se saglasile da se ugovorena cena za izvršenja poslova iz člana 1. ugovora definiše po završetku projektovanja potpisivanjem aneksa ovog ugovora nakon definisanja krajnjih isprojektovanih površina.

### Član 11.

Projektant je dužan da započne sa izradom projektne dokumentacije iz člana 2. ugovora u roku od 3 (tri) dana od dana prijema projektnog zadatka i akta o urbanističkim uslovima.

Ako se pojavi opravdana sumnja da izrada tehničke dokumentacije, ili pojedinih projekata, neće biti izrađena u ugovorenom roku, Naručilac ima pravo da zatraži od Projektanta da preduzme potrebne mere kojima se obezbeđuje odgovarajuće ubrzanje izrade tehničke dokumentacije ili pojedinih projekata.

Ako Projektant ne započne izradu ugovorene dokumentacije u roku iz stava 1. ovog člana, Naručilac će mu ostaviti naknadni primereni rok za početak radova, koji neće biti duži od 8 (osam) dana.

Ako Projektant ni u naknadnom roku iz stava 3. ovog člana ne započne izradu projektne dokumentacije,

Naručilac ima pravo da raskine ugovor i zahteva od Projektanta naknadu štete.

U slučaju raskida ugovora Projektant je dužan da Naručiocu vrati sredstva primljena po osnovu predujma, u roku od



3 (tri) dana od dana prijema pismenog obaveštenja o raskidu ugovora.

Rokovi za predaju projektne dokumentacije

Član 12.

Izrada **Idejnog** postavljanja privremenog objekta - kioska, na dijelu katastarske parcele broj 1224/1 KO Mišići, lokacija označena brojem 1.1 u Izmjenama i dopunama programa privremenih objekata u zoni morskog dobra za Opštinu Bar, sa svim neophodnim fazama, sa svim neophodnim elaboratima najkasnije u roku od **20** dana od prijema celokupne dokumentacije neophodne za projektovanje.

Član 13.

Ugovorne strane se slažu da u slučaju spora dogovornim putem taj spor reše a ukoliko to nije moguće nadležan je Sud u Podgorici.

Član 14.

Ovaj ugovor sačinjen je u 4 (četiri) istovetnih primeraka od kojih svaka ugovorna strana zadržava po 2 (ugovora).

U Baru dana 03.07.2019.

Naručilac

\_\_\_\_\_

Projektant

\_\_\_\_\_





**CRNA GORA**  
**MINISTARSTVO FINANSIJA CRNE GORE**  
**PORESKA UPRAVA**  
**CENTRALNI REGISTAR PRIVREDNIH SUBJEKATA**

Broj: 5 - 0800277 / 001

U Podgorici, dana 25.07.2017.godine

Poreska uprava - Centralni registar privrednih subjekata u Podgorici, na osnovu člana 83 i 86 Zakona o privrednim društvima ("Sl.list RCG", br.6/02 i "Sl.list", br.17/07 ... 40/11), rješavajući po prijavi za registraciju osnivanja društva sa ograničenim odgovornošću "AM STUDIO INZENJERING" DOO BAR, broj 253223 podnijetoj dana 25.07.2017 u 11:14:05, preko

Ime i prezime: IRENA KUBUROVIĆ

JMBG ili br.pasoša: 007731829

Adresa: BOR, VASE PELAGIĆA 087 SRBIJA

donosi

## **RJEŠENJE**

Registruje se osnivanje "AM STUDIO INZENJERING" DOO BAR sa sljedećim podacima:

Skraćeni naziv:	AM STUDIO INZENJERING
Oblik organizovanja:	DRUŠTVO SA OGRANIČENOM ODGOVORNOŠĆU
Nastanak:	Osnivanjem
Registarski broj:	50800277
PIB:	03148866
Datum statuta:	24.07.2017.
Datum ugovora:	24.07.2017.
Adresa uprave - sjedište:	ŠUŠANJ BB BAR
Adresa za prijem službene pošte:	ŠUŠANJ BB BAR
Adresa glavnog mjesta poslovanja:	ŠUŠANJ BB BAR
Pretežna djelatnost:	7112 Inženjerske djelatnosti i tehničko savjetovanje
Oblik svojine:	Privatna
Podaci o osnovnom kapitalu:	Ukupni kapital: 1,00 Euro Novcani: 1,00 Euro Nenovcani: 0,00 Euro
Porijeklo kapitala:	Bez oznake porijekla kapitala
Obavljanje spoljno-trgovinskog poslovanja:	DA



Osnivač: ZORAN PERČOBIĆ  
MB/JMBG/BR. PASOŠA: 0810982220019  
Adresa: ŠUŠANJ BB BAR CRNA GORA  
Udio: 100%

Izvršni direktor: ZORAN PERČOBIĆ  
JMBG/BR. PASOŠA: 0810982220019  
Adresa: ŠUŠANJ BB BAR CRNA GORA  
Ovlašćenja u prometu: Neograničeno  
Ovlašćen da djeluje: Pojedinačno

## Obrazloženje

Podnosilac je dana 25.07.2017 u 11:14:05 podnio prijavu za registraciju osnivanja društva sa ograničenim odgovornošću AM STUDIO INZENJERING. Rješavajući po predmetnoj prijavi, obzirom da su ispunjeni Zakonom propisani uslovi, odlučeno je kao u dispozitivu rješenja.

Visina naplaćene naknade za registraciju propisana je članom 87 Zakona o privrednim društvima ("Sl.list RCG", br.6/02 i "Sl.list RCG" br.17/07 ... 40/11).

Sam. savjetnik III

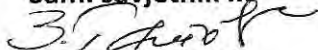
  
Zdravko Gutović

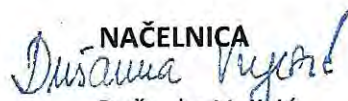

NAČELNICA

  
Dušanka Vujić

Pravna pouka:

Protiv ovog rješenja može se izjaviti žalba Ministarstvu finansija CG u roku od 15 dana od dana prijema rješenja. Žalba se predaje preko ovog organa i taksira administrativnom taksom u iznosu od 8, 00 EUR, shodno Tarifnom broju 5 Taksene tarife za administrativne takse. Taksa se upućuje u korist računa 832-3161-26-Administrativna taksa.



**CRNA GORA**  
**MINISTARSTVO FINANSIJA**  
**PORESKA UPRAVA**  
**Broj: 80-01-14625-5**  
**PODGORICA, 26.07.2017. godine**

**Na osnovu člana 6 stav 1 Zakona o objedinjenoj registraciji i sistemu izvještavanja o obračunu i naplati poreza i doprinosa ("Sl.list RCG", br. 29/05 i "Sl.list CG", br. 75/10), člana 27 stav 3 Zakona o poreskoj administraciji ("Sl.list RCG", br. 65/01 i 80/04 i "Sl.list CG", br. 20/11, 28/12 i 08/15) i člana 24 Zakona o upravnom postupku ("Sl.list CG", br. 56/14, 20/15, 40/16 i 37/17) Poreska uprava, d o n o s i**

## **RJEŠENJE O REGISTRACIJI**

**Upisuje se u registar poreskih obveznika:**

**Naziv: "AM STUDIO INZENJERING" D.O.O. BAR**

**BAR**

**Poreskom obvezniku se dodjeljuje:**

**PIB 03148866**

**(Matični broj)**

**809**

**(Šifra područne jedinice poreskog organa)**

**Datum upisa u registar: 26.07.2017. godine.**

**Poreski obveznik je dužan da obavijesti poreski organ o svim promjenama podataka iz registra poreskog obveznika (član 33 Zakona o poreskoj administraciji) u roku od 15 dana od dana nastanka promjene.**

**Uputstvo o pravnom sredstvu: Protiv ovog Rješenja može se izjaviti žalba Ministarstvu finansija CG - Odsjek za drugostepeni poreski i carinski postupak, u roku od 15 dana od dana prijema Rješenja. Žalba se predaje preko ove Područne jedinice i taksira administrativnom taksom u iznosu od 8,00 €, shodno Tarifnom broju 5 Taksene tarife za administrativne takse. Taksa se uplaćuje u korist računa broj 832-3161-26 - Administrativna taksa.**



**DIREKTOR**

**Miomir M. Mugbša**

MINISTARSTVO ODRŽIVOG RAZVOJA I TURIZMA  
DIREKTORAT ZA INSPEKCIJSKI NADZOR  
I LICENCIRANJE  
Direkcija za licenciranje  
Broj: UPI 107/7-258/2  
Podgorica, 21.02.2018. godine

Ministarstvo održivog razvoja i turizma, rješavajući po zahtjevu » AM STUDIO INŽENJERING« D.O.O.Bar, za izdavanje licence projektanta i izvođača radova, na osnovu člana 135 st. 1 i 2 Zakona o planiranju prostora i izgradnji objekata ("Službeni list Crne Gore" br. 64/17) i člana 46 stav 1 Zakona o upravnom postupku ("Službeni list Crne Gore" br. 56/14, 20/15, 40/16 i 37/17), donosi

### R J E Š E N J E

1. IZDAJE SE » AM STUDIO INŽENJERING« D.O.O.Bar, LICENCA projektanta i izvođača radova.
2. Ova Licenca se izdaje na 5 ( pet) godina.

### O b r a z l o ž e n j e

Aktom, br.UPI 107/7-258/1, » AM STUDIO INŽENJERING« D.O.O.Bar, obratilo se ovom ministarstvu za izdavanje licence projektanta i izvođača radova.

Uz zahtjev imenovano privredno društvo, dostavilo je ovom ministarstvu sledeće dokaze:

Rješenje Ministarstva održivog razvoja i turizma, broj UPI 101/2175-79/2 od 22.01.2018.godine, kojim je Vukadinović Nikoli, diplomiranom inženjeru arhitekture iz Niša, Republika Srbija, diplomiranom inženjeru arhitekture- izdata licenca ovlašćenog inženjera za obavljanje djelatnosti izrade tehničke dokumentacije i građenje objekata; Anex Ugovora o radu, zaključen 20.02.2018.godine, između poslodavca: » AM STUDIO INŽENJERING » D.O.O.Bar i zaposlenog: Vukadinović Nikole, iz Niša, gdje je u članu 4 Ugovora, imenovani ovim Ugovorom zasnovao radni odnos u navedeno privredno društvo na neodređeno vrijeme; Anex Ugovora o radu, zaključen između imenovanog poslodavca i zaposlenog od 01.10.2012.godine; Izvod iz Centralnog Registra Privrednih subjekata Poreske uprave za imenovano privredno društvo, Registarski broj: 5-0800277/001 od 25.07.2017.godine.

Ministarstvo održivog razvoja i turizma, razmotrilo je podnijeti zahtjev pa je odlučilo kao u dispozitivu ovog rješenja, a ovo sa sledećih razloga:

Naime, članom 122 stav 1 Zakona o planiranju prostora i izgradnji objekata («Službeni list Crne Gore » br. 64/17), propisano je da privredno društvo koje izrađuje tehničku dokumentaciju ( projektant), odnosno privredno društvo koje gradi objekat (izvođač radova), dužno je da za obavljanje djelatnosti izrade tehničke dokumentacije dijela tehničke dokumentacije, odnosno građenje ili izvođenje pojedinih radova ovlašćeni

inženjer može da bude fizičko lice koje obavlja poslove izrade tehničke dokumentacije odnosno građenje ili izvođenje pojedinih vrsta radova na građenju objekta, ima najmanje jednog zaposlenog ovlašćenog inženjera po vrsti projekta, koji izrađuje i to: arhitektonski, građevinski, elektrotehnički i mašinski projekat, odnosno vrsti radova koje izvodi na osnovu tih projekata. Stavom 2 istog člana Zakona, propisano je da obavljanje pojedinih poslova iz stava 1 ovog člana, projektant, odnosno izvođač radova može da obezbijedi na osnovu zaključenog ugovora sa drugim privrednim društvom koje ima zaposlenog ovlašćenog inženjera za određenu vrstu projekta, odnosno radova.

Članom 3 stav 1 tačka 3 Pravilnika o načinu i postupku izdavanja, mirovanja licence i načinu vođenja registara licenci („Službeni list Crne Gore“, br. 79/17), utvrđene su vrste licenci, a između ostalih i licenca projektanta i izvođača radova, koja se izdaje privrednom društvu za obavljanje djelatnosti izrade tehničke dokumentacije i građenje objekta.

Članom 5 stav 1 tač. 1-2. Pravilnika, utvrđeno je da se u postupku izdavanja licence projektanta, odnosno izvođača radova, provjerava: 1) da li podnosilac zahtjeva u radnom odnosu ima zaposlenog ovlašćenog inženjera i licencu ovlašćenog inženjera.

Članom 137 stav 2 Zakona, propisano je da se licenca za privredno društvo, izdaje se na pet godina.

Rješavajući po predmetnom zahtjevu, a na osnovu uvida u dostavljene dokaze, ovo ministarstvo nalazi, da su se u konkretnoj pravnoj stvari stekli uslovi za primjenu čl. 122 stav 1 i 135 stav 2 Zakona o planiranju prostora i izgradnji objekata, a u vezi čl 3 stav 1 tač. 1 i čl. 4 Pravilnika o načinu i postupku izdavanja, mirovanja licence i načinu vođenja registara licenci.

Saglasno izloženom, riješeno je kao u dispozitivu ovog rješenja.

PRAVNA POUKA: Protiv ovog rješenja može se pokrenuti upravni spor tužbom kod Upravnog suda Crne Gore u roku od 20 dana od dana prijema istog.

OVLAŠĆENO SLUŽBENO LICE  
Nataša Pavićević



**POLISA - RAČUN POL-00090388**

Zastupnik:	Čelebić Novak, 80-034		
<b>Ugovarač</b>			
Naziv	AM STUDIO INZENJERING DOO BAR	MB	03148866
Adresa	ŠUŠANJ BB, 85000 BAR_GRAD, Crna Gora	Telefon	
Trajanje:	Godišnje osiguranje		
Period osiguranja	14.02.2019 (24:00) - 14.02.2020 (24:00)	Period obračuna	14.02.2019 - 14.02.2020

**Predmet osiguranja: Profesionalna odgovornost projektanta: Predmet osiguranja: Profesionalna odgovornost projektanta: Odgovornost Projektanata firma" AM Studio Inženjering" Bulevar Revolucije C-10**

Osiguranje pokriva odštetne zahtjeve naručioca usluga ili trećih lica, koji su posljedica stručne greške osiguranika (koji posjeduju licencu projekatana i izvođača radova izdatu od strane Ministarstva održivog razvoja i turizma) pri izradi projektne dokumentacije pri tehničkom i građevinskom nadzoru i kod revidiranja projekta, a za koje osiguranik odgovara na osnovu zakona

**PS-ODPRK-1 - Osiguranje odgovornosti projekatana za sve projekte**

Vrsta osiguranja:	Osiguranje od projektantske odgovornosti	Šifra:	1310
-------------------	--	--------	------

**Osiguranik**

Naziv	AM STUDIO INZENJERING DOO BAR	MB	03148866
Adresa	ŠUŠANJ BB, 85000 BAR_GRAD, Crna Gora	Telefon	

**Suma osiguranja**

Uloga	Način ugovaranja	Iznos
Jedinstvena suma osiguranja	Na sumu osiguranja	100.000,00

**Franšiza**

Franšiza	Odbitna franšiza iznosi 10% od priznate štete ali najmanje 500 Eur
----------	--

**Obračun za predmet**

Premija	350,00
Doplatak 48% za sumu osiguranja od 100.000 Eur	168,00
Popust 10% za isključenje rizika tehničkog nadzora i savjetovanja	-51,80
Popust 20% bez osiguranja garantnog roka	-93,24
Ukupna premija bez poreza	372,96
Porez na premiju	33,57
Ukupna premija sa porezom	406,53

Osiguravajuće pokriće važi za područje Crne Gore

Polisa se smatra računom. Oslobođeni plaćanja PDV-a po članu 27. zakona o PDV-u. Osiguravač zadržava pravo ispravke računске ili neke druge greške učinjene od strane zastupnika. Pravo na naknadu štete po ovoj polisi počinje od dana i časa koji je na polisi označen kao početak osiguranja ukoliko je do tada plaćenja premija a inače po isteku 24 časa dana kada je premija plaćenja (čl. 1010 st. 1 Zakona o obl. odnosima (SLRCG br.47/08))

Osiguranje je zaključeno u skladu sa Opštim uslovima za osiguranje odgovornosti projekatana koji su utvrđeni dana 24.05.2018.god. (OU-ODPRK-05/18).

Ukupna isplata odšteta za sve osigurane slučajeve koji se dese u jednoj godini limitirana je iznosom sume osiguranja (godišnji agregat)

Osiguranje bez pokrića garantnog roka

Rizik tehničkog savjetovanja i nadzora su isključeni iz osiguranja

**Predmet osiguranja: Opšta odgovornost: FIRMA "AM STUDIO INŽENJERING" .**

**BROJ ZAPOSLENIH :3 PREMA PRILOŽENOM SPISKU**

Osiguranje pokriva štete koje na osnovu građansko pravnih odštetnih zahtjeva, treća lica podnose prema osiguraniku zbog iznenadnog i neočekivanog nastanka štete koja ima za posledicu tjelesne povrede, oboljenje ili smrt lica odnosno oštećenje, uništenje ili nestanak stvari.

Karakteristike	Vrijednost	Valuta/Jed. mere
Opis pojedinačne djelatnosti	Svi vidovi građevinarstva (visokogradnja, niskogradnja, završni radovi u građevinarstvu)	

<b>PS-13-01-TG1 - Pojedinačne djelatnosti</b>			
Vrsta osiguranja:	Osiguranje od opšte (zakonske) odgovornosti		Šifra: 1301
<b>Osiguranik</b>			
Naziv	AM STUDIO INZENJERING DOO BAR	MB	03148866
Adresa	ŠUŠANJ BB, 85000 BAR_GRAD, Crna Gora	Telefon	
<b>Suma osiguranja</b>			
Uloga		Način ugovaranja	Iznos
Jedinstvena suma osiguranja		Na sumu osiguranja	20.000,00
<b>Franšiza</b>			
Franšiza		Franšiza iznosi 10% od odštete, a najmanje 500,00 Eur	
<b>Obračun za predmet</b>			
Premija			260,37
Popust za franšizu 10% od štete a najmanje 500,00 Eur			-14,58
Popust za jedinstvenu sumu osiguranja od 20.000 Eur			-114,56
Ukupna premija bez poreza			131,23
Porez na premiju			11,81
Ukupna premija sa porezom			143,04
Teritorijalno pokriva Crna Gora.			
Osiguranje je zaključeno u skladu sa Opštim uslovima za osiguranje od odgovornosti (OU-ODG-07/10) od 29.07.2010.			
Polisa se smatra računom. Oslobođeni plaćanja PDV-a po članu 27. zakona o PDV-u. Osiguravač zadržava pravo ispravke računске ili neke druge greške učinjene od strane zastupnika. Pravo na naknadu štete po ovoj polisi počinje od dana i časa koji je na polisi označen kao početak osiguranja ukoliko je do tada plaćenja premija a inače po isteku 24 časa dana kada je premija plaćenja (čl. 1010 st. 1 Zakona o obl. odnosima (SLRCG br.47/08))			
Agregat šteta je jednak sumi osiguranja			

<b>UKUPAN OBRAČUN</b>	
Ukupna premija bez poreza	504,19
Porez na premiju	45,38
Ukupna premija sa porezom	549,57
Način plaćanja	Na 10 mjesečnih rata

Sva prava po ovoj polisi pripadaju osiguraniku.

Ukoliko ugovarač/osiguranik ne plaća premiju u dogovorenim rokovima primjenjuje se Zakon o obligacionim odnosima.

Potpisom polise ugovarač osiguranja/osiguranik potvrđuje da je primio Uslove zaključenog osiguranja.

Pravo na raskid i uslovi za raskid ugovora odnosno odstupanju od ugovora određeni su uslovima osiguranja

Sve međusobne nesporazume stranke će rješavati mirnim putem a u slučaju spora ugovaraju nadležnost suda u Podgorici

Na ugovor o osiguranju primjenjuje se Zakon o obligacionim odnosima Crne Gore.

Ugovarač osiguranja je dužan da plati premiju prilikom zaključivanja ugovora o osiguranju ukoliko se premija plaća u cjelosti, odnosno prvu ratu ukoliko je ugovoreno plaćanje premije na rate, a ostale rate u ugovorenim rokovima. Za slučaj docnje jedne rate duže od 30 dana, sve rate dopijevaju odjednom i u cjelosti.

Ugovorne strane su saglasne da ukoliko osiguranik ostvari pravo na naknadu štete, osiguravač ima pravo da dug po toj ili nekoj drugoj polisi odbije od iznosa obračunate štete.



1 Poslovnica Bar, BAR\_GRAD, 14.02.2019

# RJEŠENJE

o imenovanju vodećeg projektanta za izradu tehničke dokumentacije

OBJEKAT: Privremeni objekat - kiosk

VRSTA PROJEKTA: Idejno rješenje

LOKACIJA: na dijelu kat.par.br. 1224/1 KO Mišići, lokacija broj 1.1, Opština Bar

INVESTITOR: Alen Nurović

VODEĆI PROJEKTANT: Nikola Vukadinović dipl.inž.arh.

Imenovani je u stalnom radnom odnosu na neodređeno vreme u preduzeću „AM STUDIO INŽENJERING“ d.o.o. Bar i ispunjava propisane uslove u pogledu stručne spreme i prakse da može samostalno rukovoditi izradom i izrađivati tehničku dokumentaciju, odnosno djelove tehničke dokumentacije u smislu člana 123 stav 3 Zakona o planiranju prostora i izgradnji objekata („Službeni list Crne Gore“ broj 064/17 od 06.10.2017).

Bar, jul 2019.

„AM Studio Inženjering“ d.o.o. Bar

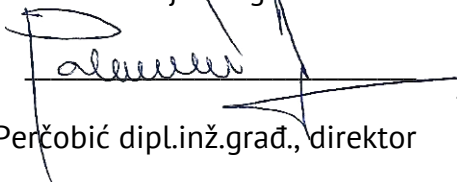
  
Zoran Perčobić dipl.inž.građ., direktor

M.P.



<b>PODACI O PROJEKTANTIMA</b>		
<b>NAZIV OBJEKTA</b>	<b>PROJEKTANT</b>	<b>VODEĆI PROJEKTANT</b>
PRIVREMENI OBJEKAT KIOSK	„AM STUDIO INŽENJERING“ d.o.o. Bar	Nikola Vukadinović dipl.inž.arh.
<b>DJELOVI TEHNIČKE DOKUMENTACIJE</b>		
<b>PROJEKAT</b>	<b>PROJEKTANT</b>	<b>ODGOVORNI PROJEKTANT</b>
ARHITEKTURA	„AM STUDIO INŽENJERING“ d.o.o. Bar	Nikola Vukadinović dipl.inž.arh.

Bar, jul 2019.

„AM Studio Inženjering“ d.o.o. Bar

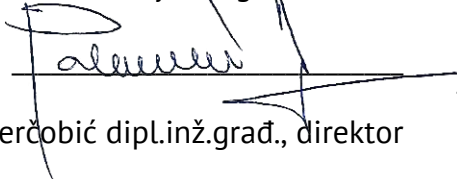
  
Zoran Perčobić dipl.inž.građ., direktor

M.P.





## URBANISTIČKO - TEHNIČKI USLOVI

1.	<p><b>CRNA GORA</b></p> <p><b>JAVNO PREDUZEĆE ZA UPRAVLJANJE MORSKIM DOBROM CRNE GORE</b></p> <p><b>Broj: 0207-1530/3-Up Budva, 19.06.2019. godine</b></p>	 <p><b>JAVNO PREDUZEĆE ZA UPRAVLJANJE MORSKIM DOBROM CRNE GORE</b></p>
2.	<p><b>JAVNO PREDUZEĆE ZA UPRAVLJANJE MORSKIM DOBROM CRNE GORE - BUDVA</b> na osnovu člana 1 Uredbe o izmjeni uredbe o povjeravanju poslova iz nadležnosti Ministarstva održivog razvoja i turizma Javnom preduzeću za upravljanje morskim dobrom i Javnom preduzeću nacionalni parkovi Crne Gore (Službeni list CG, br. 87/18 od 31.12.2018.g.), Izmjena i dopuna Programa privremenih objekata u zoni morskog dobra za period 2019-2023 br: 101-10/350 od 30.04.2019.god., a u vezi sa članom 116, 117 i 74 Zakona o planiranju prostora i izgradnji objekata (Službeni list CG, br. 064/17), Pravilnikom o bližim uslovima za postavljanje odnosno građenje privremenih objekata, uređaja i opreme (Službeni list CG, br. 043/18) i člana 7. Zakona o morskome dobru (Službeni list RCG, br. 14/92), izdaje:</p>	
3.	<p><b>URBANISTIČKO-TEHNIČKE USLOVE</b> <b>za izradu tehničke dokumentacije</b></p>	
	<p>za postavljanje <b>Montažno-demontažnog privremenog objekta</b></p> <p>-lokacija označena brojem <b>1.1</b> u opštini Bar predviđena - Programom privremenih objekata u zoni morskog dobra u opštini Bar za period 2019. - 2023. god.</p>	
4.	<b>PODNOŠILAC ZAHTJEVA-KORISNIK:</b>	<b>NUROVIĆ ALEN iz Bara</b>
5.	<b>PLANIRANO STANJE</b>	
5.1	<b>Namjena parcele odnosno lokacije i površine</b>	
	<p><b>Kiosk</b></p> <p><b>P = 7.5 m<sup>2</sup></b></p> <p><b>Tipski kvadratni metalni kiosk, bijele boje</b></p> <p>Kiosk može biti pravougaonog ili nepravilnog oblika. Kiosk treba da je postavljen u nivou zemljišta, a u slučaju kada se nalazi ispod ili iznad tog nivoa, mora imati bezbjedan pristup za kupce i obezbijeđene uslove za manipulaciju robom; Ukoliko se kiosk postavlja na zemljanoj podlozi, prostor ispred kioska mora biti popločan tvrdim materijalom (kamene ploče, cigla, deking i sl) najmanje u dužini</p>	

	<p>koja odgovara dužini kioska;  Nije dozvoljeno postavljanje kioska na samu ivicu trotoara, već je potrebno ostaviti prostor od minimum 1,5 m za mušterije;  Boja kioska u zoni morskog dobra može biti bijela, antracit, tamno zelena (boja primorskog rastinja) inox, svjetlo siva;  Kiosk svojim izgledom, oblikovanjem i bojom mora biti usklađen sa prostorom u kojem se postavlja;  Na kiosk je dozvoljeno postaviti reklamni naziv i reklamni logo;  Na prednjoj strani kioska, iznad prodajnog pulta može se postaviti sklopiva ili fiksna konzolna tenda, max. širine 1,5 m od ivice kioska i min. visine 2 m računajući od kote trotoara. Boja platna (zastora) tende treba da bude diskretna;  Usluga u kiosku se, po pravilu, pruža preko pulta. Opremu kioska obavezno čini korpa za otpatke postavljena neposredno uz kiosk ili iza kioska;  U morskome dobru nije dozvoljeno postavljanje suncobrana, prodajnih panoa i sl. kao opreme kioska;  Na idejno rješenje ili izgled tipskog kioska prije postavljanja obavezno se pribavlja saglasnost Glavnog gradskog arhitekta.</p>
5.2	<b>Pravila parcelacije</b>
	Montažno demontažni privremeni objekat predviđa se na 1224/1 KO Mišići opština Bar
6.	<b>PREPORUKE ZA SMANJENJE UTICAJA I ZAŠTITU OD ZEMLJOTRESA, KAO I DRUGE USLOVE ZA ZAŠTITU OD ELEMENTARNIH NEPOGODA I TEHNIČKO-TEHNOLOŠKIH I DRUGIH NESREĆA</b>
	<p>Tehničkom dokumentacijom predvidjeti mjere zaštite od požara shodno propisima za ovu vrstu objekata. U cilju zaštite od elementarnih nepogoda postupiti u skladu sa Zakonom o zaštiti i spašavanju (»Službeni list CG«, br.13/07, 05/08, 86/09 i 32/11 i 54/16) i Pravilnikom o mjerama zaštite od elementarnih nepogoda (»Službeni list RCG«, br.8/93) i Zakonu o zapaljivim tečnostima i gasovima (»Službeni list CG«, br.26/10 i 48/15).</p> <p>Shodno članu 9 Zakona o zaštiti i zdravlju na radu („Službeni list CG“, br.34/14), pri izradi tehničke dokumentacije projektant koji u skladu sa propisima o uređenju prostora i izgradnji objekata izrađuje tehničku dokumentaciju za izgradnju, rekonstrukciju ili adaptaciju objekta, namijenjene za radne i pomoćne prostorije i objekte gdje se tehnološki proces obavlja na otvorenom prostoru, dužan je da predvidjeti propisane mjere zaštite na radu u skladu sa tehnološkim projektnim zadatkom. Pri izgradnji, rekonstrukciji ili rušenju objekta potrebno je izraditi Elaborat o uređenju gradilišta u skladu sa aktom nadležnog ministarstva shodno članu 10 Zakona o zaštiti i zdravlju na radu .</p>
7.	<b>USLOVI I MJERE ZAŠTITE ŽIVOTNE SREDINE</b>
	<p>Privremeni objekti se ne smiju postavljati na zelenim površinama. Poželjno ih je postavljati na neuređenim površinama koje bi na taj način bile oplemenjene.  Privremeni objekti se ne smiju postavljati ako na bilo koji način ugrožavaju životnu sredinu (prekomjerna buka, štetna isparenja, opasni otpad i sl.).</p>

	<p>Tehničkom dokumentacijom predvidjeti uslove i mjere za zaštitu životne sredine u skladu sa odredbama Zakona o procjeni uticaja na životnu sredinu („Službeni list CG“, br.80/05, 40/10, 73/10, 40/11, 27/13 i 52/16) i Zakonom za zaštitu prirode („Službeni list CG“, br.54/16) na osnovu urađene procjene uticaja na životnu sredinu. U slučajevima kada je potrebno izvršiti procjenu uticaja na životnu sredinu, uz zahtjev za izdavanje građevinske dozvole na glavni projekat investitor treba da dostavi Odluku o potrebi procjene uticaja na životnu sredinu, shodno članu 13 Zakona o procjeni uticaja na životnu sredinu.</p>
8.	<p><b>USLOVI I MJERE ZAŠTITE NEPOKRETNIH KULTURNIH DOBARA I NJIHOVE ZAŠTIĆENE OKOLINE</b></p> <p>Imajući u vidu da za predmetna zaštićena prirodna dobra u zoni morskog dobra nije izvršena revizija statusa, niti je izrađen Plan upravljanja u skladu sa smjernicama iz PPPNMD, planiranje objekata privremenog karaktera i organizacija kupališta u zaštićenim područjima prirode kao i njihovo korišćenje vrši se u skladu sa opštim uslovima za zaštitu zaštićenih prirodnih dobara koji su dati u članu 39 Zakona o zaštiti prirode, i to: " Zaštićena područja mogu se koristiti u skladu sa studijom zaštite odnosno prostornim planom posebne namjene, planom upravljanja zaštićenog područja i na osnovu dozvola u skladu sa ovim zakonom..</p> <p>Zabranjeno je korišćenje zaštićenih prirodnih dobara na način koji prouzrokuje: oštećenje zemljišta i gubitak njegove prirodne plodnosti; oštećenje površinskih ili podzemnih geoloških, hidrogeoloških i geomorfoloških vrijednosti; oštećenje morskih zaštićenih područja; osiromašenje prirodnog fonda divljih vrsta biljaka, životinja i gljiva; smanjenje biološke i predione raznovrsnosti; zagađivanje ili ugrožavanje podzemnih i površinskih voda." Na samom zaštićenom prirodnom dobru se ne mogu postavljati objekti trajnog karaktera, izvoditi radovi betoniranja, eksploatacije pijeska, uklanjanja vegetacije, izmjene obalne linije i strukturnog remodeliranja pješčane plaže. Izuzetak predstavljaju intervencije izgradnje rampi za pristup lica sa invaliditetom na planom definisanim lokacijama.</p> <p>Procjene uticaja na baštinu, koja uključuje studiju vizuelnog uticaja Definisane jasne i konzistentne protokola i kriterijuma za realizaciju i postavljanje, gradnju ili uređenja takvih sadržaja tako da budu funkcionalno kompatibilna sa lokacijom i da ne remete atributne izuzetne univerzalne vrijednosti.</p> <ul style="list-style-type: none"> <li>• u posebno zaštićenim prirodnim i spomeničkim kulturnoistorijskim područjima kao i u okviru zaštićene okoline kulturnih dobara, ne predviđati one djelatnosti i objekte koji mogu narušiti posebnost takvih područja/kulturnih dobara;</li> <li>• novi privremeni objekti se ne smiju postavljati u zaštićenim prirodnim i kulturno istorijskim područjima i u okviru zaštićene okoline kulturnih dobara, bez prethodne saglasnosti Uprave za zaštitu kulturnih dobara;</li> </ul>
9.	<p><b>USLOVI ZA LICA SMANJENE POKRETLJIVOSTI I LICA SA INVALIDITETOM</b></p> <p>Tehničkom dokumentacijom obezbjediti prilaz i upotrebu objekata/licima smanjene pokretljivosti u skladu sa članom 71 Zakona o planiranju prostora i izgradnji objekata i Pravilnikom o bližim uslovima i načinu prilagođavanja objekata za pristup i kretanje lica smanjene pokretljivosti i lica sa invaliditetom („Sl. list CG“ broj 48/13 i 44/15).</p>
10.	<p><b>USLOVI ZA OBJEKTE KOJI MOGU UTICATI NA PROMJENE U VODNOM REŽIMU</b></p> <ul style="list-style-type: none"> <li>• kod utvrđivanja urbanističkih uslova za privremene objekte posebno treba voditi računa o sanitarnom aspektu istih, o uslovima koje propisuju nadležna javna komunalna preduzeća (vodovod, kanalizacija, telekom i elektrodistribucija), kao i uslovima koji proizilaze iz Zakona o bezbjednosti hrane;</li> </ul>

	<ul style="list-style-type: none"> <li>• uz predviđeni ugostiteljski objekat, uz uređeno kupalište i u njegovom zaleđu, gdje za to postoje infrastrukturni priključci može se odobriti postavljanje montažno demontažnih sanitarnih objekata u površinama srazmjerno veličini ugostiteljskog objekta, odnosno kupališta i zakonskim propisima bez potrebe predviđanja istih u grafičkom dijelu plana objekata privremenog karaktera. Na kupalištima i u njihovom zaleđu sanitarni objekti mogu biti i kontejnerskog tipa;</li> <li>• neophodno je predvidjeti uklanjanje svih montažnih toaleta nakon završetka sezone;</li> </ul>
11.	<b>USLOVI ZA PRIKLJUČENJE NA INFRASTRUKTURU</b>
11.1	<b>Uslovi priključenja na elektroenergetsku infrastrukturu</b>
	<p><b>Prilikom izrade tehničke dokumentacije potrebno je poštovati sljedeće preporuke EPCG:</b></p> <ul style="list-style-type: none"> <li>• Tehnička preporuka za priključke potrošača na niskonaponsku mrežu TP-2 (II dopunjeno izdanje)</li> <li>• Tehnička preporuka – Tipizacija mjernih mjesta</li> <li>• Uputstvo i tehnički uslovi za izbor i ugradnju ograničavača strujnog opterećenja</li> <li>• Tehnička preporuka TP-1b - Distributivna transformatorska stanica DTS – EPCG 10/0.4 Kv</li> </ul>
11.2	<b>Ostali infrastrukturni uslovi</b>
	<b>Tehničke uslove priključenja na infrastrukturu investitor pribavlja od organa za tehničke uslove, za svaki privremeni objekat pojedinačno;</b>
12.	<b>POTREBA IZRADE GEODETSKIH, GEOLOŠKIH (GEOTEHNIČKIH, INŽENJERSKO-GEOLOŠKIH, HIDROGEOLOŠKIH, GEOMEHANIČKIH I SEIZMIČKIH) PODLOGA, KAO I VRŠENJA GEOTEHNIČKIH ISTRAŽNIH RADOVA I DRUGIH ISPITIVANJA</b>
	<p>Prilikom izrade tehničke dokumentacije poštovati Pravilnik o načinu izrade, razmjeri i bližoj sadržini tehničke dokumentacije (Sl. list CG, br.23/14, 32/15 i 75/15).</p> <p>Tehničku dokumentaciju izraditi u skladu sa Pravilnikom o načinu obračuna površine i zapremine objekata (" Sl. List CG", br. 47/13).</p>
13.	<b>POTREBA IZRADE URBANISTIČKOG RJEŠENJA</b> <b>Potrebno je uraditi Idejno rješenje Montažno-demontažnog privremenog objekta i dobiti Saglasnost Glavnog gradskog arhitekta.</b>
14.	<b>POTREBA PRIBAVLJANJA SAGLASNOSTI GLAVNOG GRADSKOG ARHITEKTE</b> U skladu sa članom 87 Zakona o planiranju prostora i izgradnji objekata, neophodno je pribaviti Saglasnost na spoljni izgled privremenog objekta od strane <b>Glavnog gradskog arhitekta</b>
15.	<b>NAPOMENA:</b> Nakon izrade dokumentacije tražene UTU potrebno je JPMD dostaviti <b>IDEJNO RJEŠENJE</b> (na CD-u u zaštićenoj verziji), original ili ovjerenu kopiju <b>Saglasnosti Glavnog gradskog arhitekta</b> <b>-Shodno članu 117. Zakona o planiranju prostora i izgradnji objekata, korisnik je dužan da 15 dana prije postavljanja privremenog objekta, dostavi prijavu sa svom tehničkom dokumentacijom i Saglasnostima, Dozvolama traženim UTU Direktoratu za inspekcijski nadzor i licenciranje</b>

16.	<b>DOSTAVLJENO:</b> - Podnosiocu zahtjeva - Direktoratu za inspekcijski nadzor i licenciranje - U spise predmeta - a/a	
17.	<b>OBRAĐIVAČI URBANISTIČKO-TEHNIČKIH USLOVA:</b>	<b>Sreten Vukićević d.i.a.</b> <b>potpis</b>
18.	<b>RUKOVODILAC SLUŽBE ZA UREĐENJE I IZGRADNJU:</b>	<b>Rajko Mihović dipl. Ecc.</b>
19.	<b>M.P.</b>	<b>potpis</b>
20.	<b>PRILOZI</b>	
	- Grafički prilog iz planskog dokumenta	



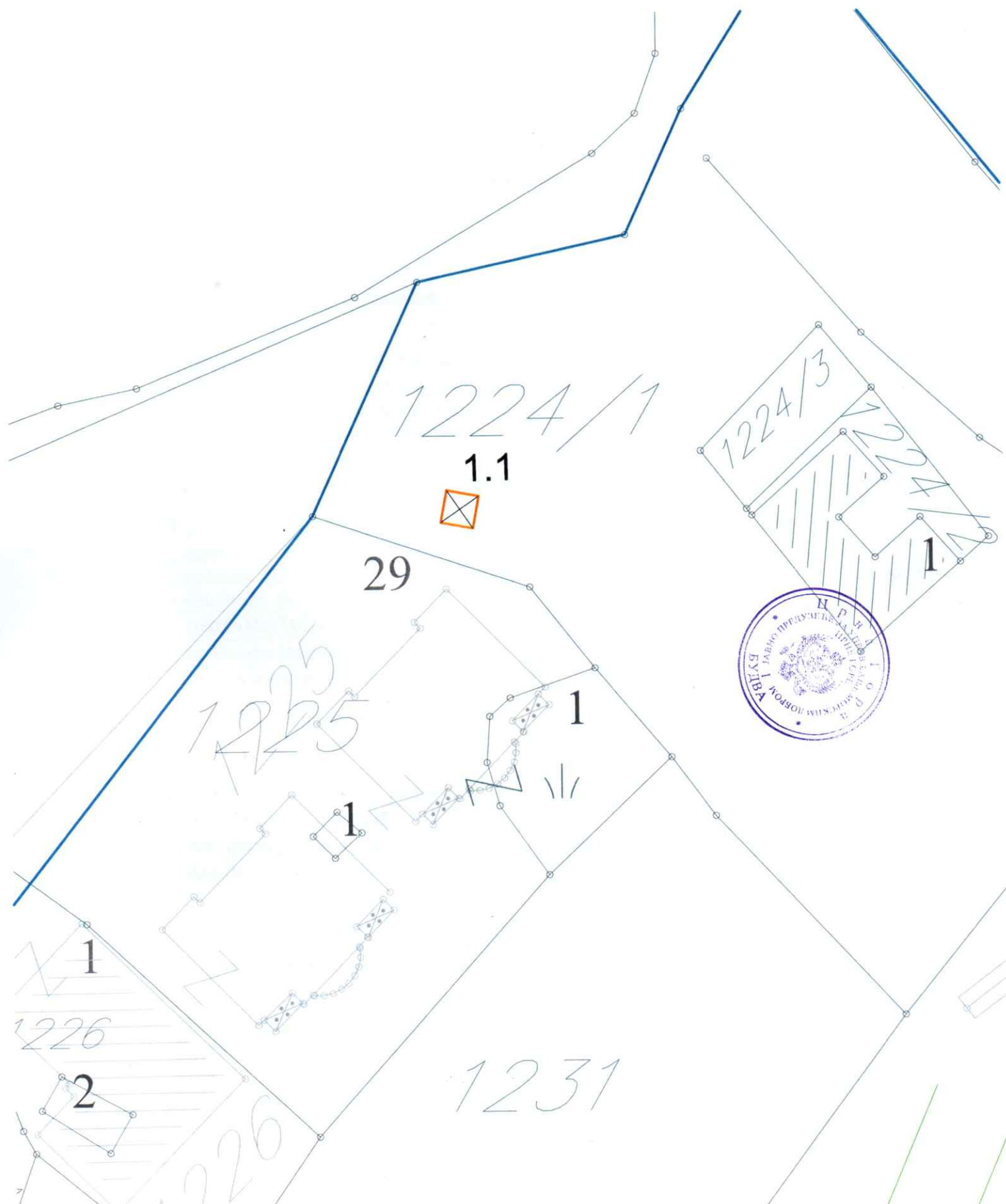

1224/1

1.1



29

1225

1

1

1

1226

2

1226

1231

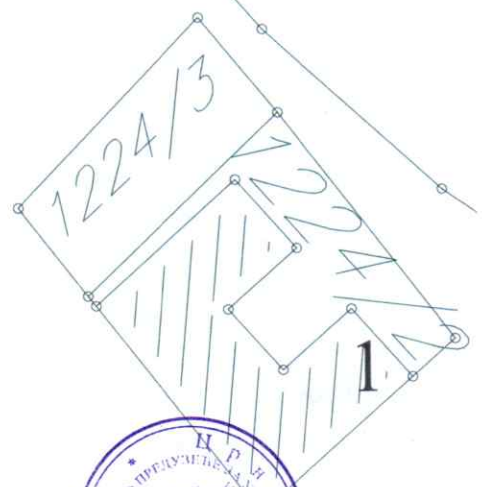



## UPRAVA ZA NEKRETNINE

CRNA GORA

UPRAVA ZA NEKRETNINE

PODRUČNA JEDINICA  
BAR

Broj: 102-956-15846/2019

Datum: 10.07.2019.

KO: MIŠIĆI

Na osnovu člana 173 Zakona o državnom premjeru i katastru nepokretnosti ("Sl. list RCG" br. 29/07, "Sl. list CG" br. 73/10, 032/11, 040/11, 043/15, 037/17 i 17/18), postupajući po zahtjevu NUROVIĆ AHMETA, , za potrebe izdaje se

## LIST NEPOKRETNOSTI 433 - PREPIS

Podaci o parcelama									
Broj	Podbroj	Broj zgrade	Plan Skica	Datum upisa	Potes ili ulica i kućni broj	Način korišćenja Osnov sticanja	Bon. klasa	Površina m <sup>2</sup>	Prihod
1224	1		7 10		ČANJ	Pašnjak 2. klase NASLJEDE		2461	3.69
Ukupno								2461	3.69

Podaci o vlasniku ili nosiocu				
Matični broj - ID broj	Naziv nosioca prava - adresa i mjesto		Prava	Obim prava
6010000062199	KNEŽEVIĆ SLAVKO GORDANA DOBOJ REP.SRPSKA -		Susvojina	215/8100
2309984126571	KNEŽEVIĆ SLAVKO KATARINA DOBOJ REP.SRPSKA -		Susvojina	215/8100
0912950220014	VASILJEVIĆ STANKO NIKOLA MIŠIĆI Mišići		Susvojina	11/45
1603967220019	NOVAKOVIĆ BOŽO PETAR MIŠIĆI -		Susvojina	1/3
6010000062200	KNEŽEVIĆ SLAVKO SAVO REP.SRPSKA DOBOJ -		Susvojina	215/8100
6010000064029	KNEŽEVIĆ SLAVKO -		Susvojina	1/60
2201955710277	NOVAKOVIĆ MARKO SLOBODAN MIŠIĆI BB BAR Bar		Susvojina	1/3

Podaci o teretima i ograničenjima							
Broj	Podbroj	Broj zgrade	PD	Redni broj	Način korišćenja	Datum upisa Vrijeme upisa	Opis prava
1224	1			1	Pašnjak 2. klase		Morsko dobro MORSKO DOBRO
1224	1			2	Pašnjak 2. klase	11/09/2007	Zabilježba postupka UPIS ZABILJEZBE POSTOJANJA PORODIČNE STAMBENE ZGRADE POVRŠINE 52 M2 I UPIS PRAVNOG STATUSA OBJEKTA GRAJDENJE BEZ GRADJEVINSKE DOZVOLE
1224	1			3	Pašnjak 2. klase	06/11/2008	Zabilježba spora ZABILJEZBA SPORA PO PREGOLU ZA FIZICKU PODJELU NEPOKRETNOSTI KOJI JE PODNIO NOVAKOVIĆ PETAR OSNOVNOM SUDU U BARU DANA 22.09.2008.



CRNA GORA  
UPRAVA ZA NEKRETNINE

SPISAK PODNIJETIH ZAHTIJEVA NA NEPOKRETNOSTIMA					
Br. parcele podbroj	Zgrada	Predmet	Datum i vrijeme	Podnosilac	Sadržina
	PD				
1224/1		102-2-954-5437/1-2018	29.11.2018 13:17	NOTAR MILOŠEVIĆ, ZA NUROVIĆ AHMETA	ZA SPROVODJENJE ELABORATA SA NOTARSKIM ZAPISOM ZA KAT.P. 1224/2 KO MIŠIĆI
1224/1		102-2-954-4963/1-2018	01.11.2018 12:02	NOTAR MILOŠEVIĆ, ZA DANIĆ MILA	ZA SPROVODJENJE ELABORATA ZA KAT.P. 1224/3 KO MIŠIĆI





CRNA GORA  
UPRAVA ZA NEKRETNINE

Taksa naplaćena na osnovu Tarifnog broja 1, Zakona o administrativnim taksama ("Sl.list CG, br. 18/19) u iznosu od 2 eura.  
Naknada za korišćenje podataka premjera, katastra nepokretnosti i usluga, naplaćena na osnovu člana 174 Zakona o državnom premjeru i katastru nepokretnosti ("Sl. list RCG" br. 29/07, "Sl. list CG" br. 73/10, 032/11, 040/11, 043/15, 037/17 i 17/18) u iznosu od 3 eura.

Ovlašćeno lice:

  
Mrdjan Kovačević dipl.pravnik



Crna Gora  
**NOTAR**  
**Milošević Marina**  
sa službenim sjedištem u Baru  
Bul. revolucije G-12

OTPRAVAK  
IZVORNIKA

UZZ broj 476/2019

Dana 23.05.2019. (dvadeset trećeg maja dvije hiljade devetnaeste) godine, u 12,30 h (dvanaest časova i trideset minuta), pred dolje potpisanim notarom Marinom Milošević, sa službenim sjedištem u Baru, Bul. revolucije ,G-12 sa zahtjevom da na osnovu njegove izjave volje, sačinim NOTARSKI ZAPIS SAGLASNOSTI, pristupio je:-----

**Vasiljević Nikola**, od oca Stanka, rođen 09.12.1950 (devetog decembra hiljadu devet stotina pedesete) godine, u Mišićima, nastanjen u Čanju, na adresi: Mišići bb, državljanin Crne Gore, sa jmb **0912950220014**, čiji sam identitet utvrdila uvidom u ličnu kartu broj 289998076 izdatu od MUP-a CG PJ Bar, dana 14.05.2019.godine, sa rokom važenja do 14.05.2059.godine, prema svom kazivanju oženjen, (u daljem tekstu: **Davalac saglasnosti**).-----

Notar vrši uvid u sljedeću dokumentaciju i istu prilaže izvorniku:-----

1. **Elaborat originalnih terenskih podataka o izvršenim radovima na terenu**, sačinjen od strane geodetske organizacije „GEOID“ D.O.O. Bar, dana 14.05.2018.godine;-----
2. Lična karta davaoca saglasnosti.-----

Da nakon što je Notar izvršio uvid u priloženu dokumentaciju, svaki dokaz prokomentarisao i objasnio, ispitaio i uvjerio se u pravu volje stranke, podučio je i upozorio na značaj i pravne domete ove saglasnosti, te nakon što je ustanovio da je stranka sposobna i ovlaštena za preduzimanje ovog pravnog posla, stranka zaključuje sljedeći notarski zapis:-----

**SAGLASNOST**-----

1. Kojom ja suvlasnik kat. parcele broj 1124/1 upisane u Listu nepokretnosti broj 433 KO Mišići, izjavljujem da sam saglasan da se shodno **Elaboratu originalnih terenskih podataka o izvršenim radovima na terenu**, sačinjenim od strane geodetske organizacije „GEOID“ D.O.O. Bar, dana 14.05.2018.godine, ovjerenog od Uprave za nekretnine CG PJ Bar, dana 04.10.2018 godine, zaveden pod brojem 102-1396-1706/2018, izvrši uknjižba objekta u Upravi za nekretnine CG PJ Bar, u obimu 1/1 na ime Nurović Ahmeta, od oca Hasana, sa jmb **0103947280019**, u površini od 1,13 m2, koja zahvata moju kat. parcelu broj 1224/1 KO Mišići.-----

U vezi sa navedenim izjavljujem da sam saglasan da Uprava za nekretnine CG PJ Bar može postupiti po zahtjevu broj 954-5437/1-18 od 27.12.2018.godine,-----

2. Istovremeno izjavljujem da sam saglasan da Nurović Ahmet, sa jmb 0103947280019 i Nurović Alen, sa jmb 2512981793410, mogu postaviti privremeni montažni objekat na lokaciji broj 2.67 u Čanju, na neodređeno vrijeme, veličine 7,50 m2, tj. na dijelu kat. parcele broj 1224/1 u KO Mišići, na kojoj sam upisan kao nosilac prava susvojine.-----

Ova izjava se daje u cilju dobijanja dozvole Nurović Ahmetu i Nurović Alenu za obavljanje trgovinske djelatnosti od strane JP Morskog dobra iz Budve.-----

**ZAVRŠNE ODREDBE:**-----

Notar je davaoca saglasnosti poučila i upozorila na sljedeće:-----

- da se pravo svojine stiče upisom kod Uprave za nekretnine PJ Bar na osnovu valjane javne isprav i-----
- da troškove obrade ove notarske isprave snosi Davalac saglasnosti.-----

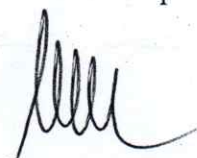
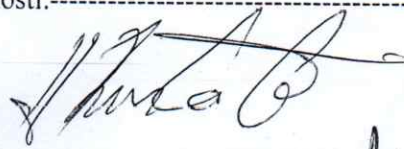

OVLAŠĆENJA NOTARA

Stranka je saglasna da će notar greške u imenima i brojevima kao i druge očigledne greške u pisanju i računanju i nedostatke u obliku i nesaglasnost otpravka notarskog zapisa sa izvornikom, u svako doba moći ispraviti u svako doba bez učešća stranaka. Strankama će se dostaviti ispravka zapisa. Ako između izvornika i otpravka notarskog zapisa postoji nesaglasnost u pogledu nekog dijela sadržanog u zapisu, strankama će se dostaviti ispravljeni otpravak sa naznačenjem da se ovim otpravkom zamjenjuje raniji otpravak.

OTPRAVAK IZVORNIKA:

Od ove notarski obrađene isprave dobijaju:

Punomoćnik (1)

Uprava za nekretnine PJ Bar (1)

Naknada za rad i naknada troškova obračunata je prema Tarifi o naknadama za rad i naknadama troškova notara („Sl.list CG“ broj 06/12) Tarifni broj 1 stav 8, iznosi 20,00 € (dvadeset eura), na koji se dodaje PDV od 21%, u iznosu od 4,20 € (četiri eura i dvadeset centi), što ukupno iznosi 24,20 € (dvadeset četiri eura i dvadeset centi).

Notar je stranki pročitala ovaj notarski zapis, neposrednim pitanjima uvjerila se da ova izjava odgovara njegovoj volji, nakon čega isti izjavljuje da je razumjela sadržinu ovog pravnog posla i da je saglasna sa ovim zapisom, kojeg slobodnom voljom odobrava i kako slijedi, svojeručno potpisuje, te je potom zapis potpisao i ovaj notar.

U Baru, dana 23.05.2019. (dvadeset trećeg maja dvije hiljade devetnaeste)godine, u 12,45 h (dvanaest časova i četrdeset pet minuta),

Davalac saglasnosti  
Vasišević Nikola

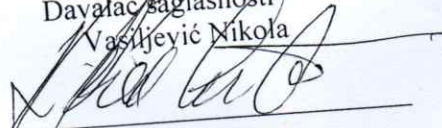

Notar Milošević Marina, Bulevar Revolucije G-12, Bar, Crna Gora,  
Tel/fax - +382-030/312-383, mob : +382-69/037-697

Notar Milošević Marina, sa službenim sjedištem u Baru, Bulevar Revolucije G-12, potvrđujem da sam  
otpravak, iz predmeta **UZZ 476/2019**; uporedila sa izvornikom koji se nalazi u mojim spisima i  
proverila da je doslovno podudaran sa izvornikom.-----

Otppravak je ovjeren, nepotpun ( ne sadrži priloge).-----

Spisima predmeta koji se u arhivi ovog notara uz izvornik čuvaju 20(dvadeset) godina nalazi se još: -----

-----  
ja lična karta na ime: Vasiljević Nikola, koju notar prilaže spisima ovog predmeta u ovjerenom prepisu-  
-----

-----  
otpravak, koju notar prilaže spisima ovog predmeta u originalu.-----

-----  
otpravak je sastavljen za Vasiljević Nikola -----

-----  
naknada za rad notara obračunata prema članu 5 tarifni broj 1 stav 8, naknadama za rad i naknadama  
za rad ovog notara ( SL list CG br. 6/2012) u iznosu od 24,20€( sa uračunatim PDV-om )-----

**UZZ 476/2019**;  
Baru, dana 23.05.2019.godine.

NOTAR  
Milošević Marina





štambilj projektanta	štambilj revidenta
----------------------	--------------------

## IDEJNO RJEŠENJE POSTAVLJANJA PRIVREMENOG OBJEKTA - KIOSKA

INVESTITOR: **ALEN NUROVIĆ**

OBJEKAT: **PRIVREMENI OBJEKAT - KIOSK**

LOKACIJA: **na dijelu kat.par.br. 1224/1 KO Mišići, lokacija broj 1.1, Opština Bar**

DIO TEHNIČKE  
DOKUMENTACIJE: **ARHITEKTURA**

PROJEKTANT: **„AM STUDIO INŽENJERING“ D.O.O. BAR**

ODGOVORNO LICE: **ZORAN PERČOBIĆ dipl.inž.građ.**

ODG.PROJEKTANT: **NIKOLA VUKADINOVIĆ dipl.inž.arh.**

Bar, jul 2019.

štambilj organa nadležnog za izdavanje građevinske dozvole
--

# SADRŽAJ KNJIGE 1

## ARHITEKTURA

### OPŠTA DOKUMENTACIJA

- Licenca ovlašćenog inženjera (odgovornog projektanta)
- Izjave odgovornog projektanta da je tehnička dokumentacija izrađena u skladu sa važećim zakonima i propisima

### PROJEKTNI ZADATAK

- Projektni zadatak

### TEKSTUALNA DOKUMENTACIJA

- Tehnički opis
- Obrazac za potebe statistike (Obrazac 6)

### NUMERIČKA DOKUMENTACIJA

- Procijenjena vrednost radova na izgradnji

### GRAFIČKA DOKUMENTACIJA

1. Situacija	R 1:200
2. Osnova	R 1:50
3. Osnova krovnih ravni	R 1:50
4. Presek 1-1	R 1:50
5. Presek 2-2	R 1:50
6. Izgled 1	R 1:50
7. Izgled 2	R 1:50
8. Izgled 3	R 1:50
9. Izgled 4	R 1:50

- 3D prikaz objekta

# ARHITEKTURA | OPŠTA DOKUMENTACIJA



MINISTARSTVO ODRŽIVOG RAZVOJA I TURIZMA  
DIREKTORAT ZA INSPEKCIJSKI NADZOR  
I LICENCIRANJE

Direkcija za licenciranje

Broj: UPI 101/2175 - 79/2

Podgorica, 22.01.2018. godine

Ministarstvo održivog razvoja i turizma, rješavajući po zahtjevu VUKADINOVIĆ NIKOLE, dipl. inženjer arhitekture, iz Niša-Republika Srbija, za izdavanje licence za ovlaštenog inženjera, na osnovu člana 135 st. 1 i 2 Zakona o planiranju prostora i izgradnji objekata ("Službeni list Crne Gore" br. 64/17) i člana 46 stav 1 Zakona o upravnom postupku ("Službeni list Crne Gore" br. 56/14, 20/15, 40/16 i 37/17), donosi

R J E Š E N J E

1. IZDAJE SE VUKADINOVIĆ NIKOLI, dipl. inženjeru arhitekture, iz Niša-Republika Srbija, LICENCA ovlaštenog inženjera za obavljanje djelatnosti izrade tehničke dokumentacije i građenje objekta.
2. Ova Licenca se izdaje na neodređeno vrijeme.

O b r a z l o ž e n j e

Aktom, br.UPI101/2175-79/1 od 13.12.2017.godine, VUKADINOVIĆ NIKOLA, dipl. inženjer arhitekture, iz Niša-Republika Srbija, obratio se ovom ministarstvu zahtjevom za izdavanje licence ovlaštenog inženjera za obavljanje djelatnosti izrade tehničke dokumentacije i građenje objekta.

Uz zahtjev imenovani je ovom ministarstvu dostavio sledeće dokaze:

Diplomu o stečenom visokom obrazovanju, izdata od strane Univerziteta u Nišu, Građevinsko-arhitektonski fakultet u Nišu, broj 1775 od 01.10.2011.godine; Rješenje Ministarstva prosvjete UPI br. 636-1372/2017-2 od 29.09.2017.godine, kojim je Nikoli Vukadinoviću priznata diploma o stečenom visokom obrazovanju i stručnom nazivu : Diplomirani inženjer arhitekture, nakon završenih studija u trajanju od četiri i po godina izdata na Građevinsko-arhitektonskom fakultetu u Nišu, Univerzitet u Nišu, Republika Srbija; Potvrdu o radnom iskustvu za imenovanog, izdata od strane » Urbanist Projekt » D.O.O. Niš, br. 37/17 od 05.12.2017.godine; Licencu odgovornog projektanta, izdata od strane Inženjerske Komore Srbije, broj 300 071216 od 21 aprila 2016.godine; Akt Ministarstva pravde, br.05/2-72-177/18/1 od 11.01.2018.godine, kojim je izdato uvjerenje da u kaznenoj evidenciji ne postoje podaci o osuđivanosti za imenovanog; ovjerenu fotokopiju radne knjižice i ovjerenu kopiju lične karte, sa dozvolom za privremenim boravkom i rad.

Ministarstvo održivog razvoja i turizma, razmotrilo je podnijeti zahtjev pa je odlučilo kao u dispozitivu ovog rješenja, a ovo sa sledećih razloga:



Naime, članom 123 stav 1 Zakona o planiranju prostora i izgradnji objekata (»Službeni list Crne Gore » br. 64/17), propisano je da ovlašćeni inženjer može da bude fizičko lice koje obavlja poslove izrade tehničke dokumentacije odnosno građenje objekta, odgovarajuće struke, sa visokim obrazovanjem, odnosno najmanje kvalifikacijom VII1 podnivoa okvira kvalifikacije i najmanje tri godine radnog iskustva na stručnim poslovima izrade tehničke dokumentacije i građenja objekta.

Članom 3 stav 1 tačka 1 Pravilnika o načinu i postupku izdavanja, mirovanja licence i načinu vođenja registara licenci ( » Službeni list Crne Gore », br. 79/17), utvrđene su vrste licenci, a između ostalih i licenca ovlašćenog inženjera koja se izdaje fizičkom, licu za obavljanje djelatnosti izrade tehničke dokumentacije i građenje objekta.

Članom 4 stav 1 tač. 1-4. Pravilnika, utvrđeno je da se u postupku izdavanja licence ovlašćenog inženjera, provjerava: 1) identitet podnosioca zahtjeva; 2) da li podnosilac zahtjeva posjeduje visoko obrazovanje, odnosno najmanje kvalifikacije VII1 podnivoa okvira kvalifikacija, odnosno da li je izvršeno priznavanje inostrane obrazovne isprave najmanje kvalifikacije VII1 podnivoa okvira kvalifikacija; 3) da li podnosilac zahtjeva ima najmanje tri godine radnog iskustva na stručnim poslovima izrade tehničke dokumentacije i građenju objekta sa visokim obrazovanjem, odnosno najmanje kvalifikacije VII1 podnivoa okvira kvalifikacije i 4) da li je podnosilac zahtjeva osuđivan za krivično djelo za koje se gonjenje preduzima po službenoj dužnosti.

Stavom 3 istog člana Pravilnika, utvrđeno je da se radno iskustvo u smislu stava 1 tačka 3 ovog člana, smatra radno iskustvo u svojstvu saradnika na izradi tehničke dokumentacije na građenju objekta, odnosno izvođenja pojedinih radova na građenju objekta. Stavom 4 istog člana Pravilnika, utvrđeno je da se izuzetno od stava 3 ovog člana, fizičkom licu koje posjeduje licencu za izradu tehničke dokumentacije i građenje objekata, izdatu po propisima koji su važili do donošenja ovog propisa, radno iskustvo može dokazati na osnovu uvida u dokumentaciju koja je bila osnov za njeno izdavanje.

Članom 137 stav 1 Zakona, propisano je da se licenca za fizičko lice izdaje na neodređeno vrijeme.

Rješavajući po predmetnom zahtjevu, a na osnovu uvida u dostavljene dokaze, ovo ministarstvo nalazi, da su se u konkretnoj pravnoj stvari stekli uslovi za primjenu čl. 123 stav 1 i 135 stav 2 Zakona o planiranju prostora i izgradnji objekata, a u vezi čl 3 stav 1 tač. 1 i čl. 4 Pravilnika o načinu i postupku izdavanja, mirovanja licence i načinu vođenja registara licenci.

Saglasno izloženom, riješeno je kao u dispozitivu ovog rješenja.

**PRAVNA POUKA:** Protiv ovog rješenja može se pokrenuti upravni spor tužbom kod Upravnog suda Crne u roku od 20 dana od dana prijema istog.

OVLAŠĆENO SLUŽBENO LICE  
Nataša Pavićević



# IZJAVA ODGOVORNOG PROJEKTANTA DA JE TEHNIČKA DOKUMENTACIJA IZRAĐENA U SKLADU SA VAŽEĆIM ZAKONIMA I PROPISIMA

**OBJEKAT**  
PRIVREMENI OBJEKAT - KIOSK

---

**LOKACIJA**  
na djelu kat.par.br. 1224/1 K.O. Mišići, na lokaciji broj 1.1, Opština Bar

---

**VRSTA I DIO TEHNIČKE DOKUMENTACIJE**  
IDEJNO RJEŠENJE

---

**ODGOVORNI PROJEKTANT**  
Nikola Vukadinović, dipl.inž.arh.

---

## IZJAVLJUJEM,

da je ovaj projekat urađen u skladu sa:

- Zakonom o uređenju prostora i izgradnji objekata;
- posebnim zakonima koji uređuju ovu oblast;
- propisima donesenim na osnovu Zakona o uređenju prostora i izgradnji objekata
- propisima čija je obaveza donošenja propisana posebnim zakonima, a koji direktno ili na drugi način utiču na osnove zahtjeve za objekte;
- pravilima struke i
- urbanističko-tehničkim uslovima

Bar, jul 2019.

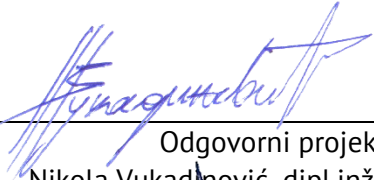
  
Odgovorni projektant  
Nikola Vukadinović, dipl.inž.arh.

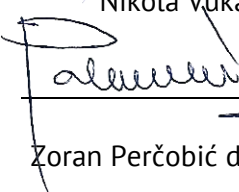
  
Odgovorno lice  
Zoran Perčobić dipl.inž.građ., direktor

M.P.



# ARHITEKTURA | PROJEKTNII ZADATAK



## PROJEKTNI ZADATAK

uz Idejno rješenje postavljanja privremenog objekta - kioska  
na djelu kat.par.br. 1224/1 KO Mišići, na lokaciji broj 1.1 Opština Bar

Investitor: **Alen Nurović**

Na djelu katastarske parcele broj 1224/1 KO Mišići, lokacija označena brojem 1.1 u izmjenama i dopunama programa privremenih objekata u zoni morskog dobra za Opštinu Bar, a prema urbanističko tehničkim uslovima br. 0207-1530/3-Up od 19.06.2019. godine izdatih od strane Javnog preduzeća za upravljanje morskim dobrom Crne Gore, izraditi Idejno rješenje postavljanja privremenog objekta - kioska, za potrebe pribavljanja saglasnosti Glavnog gradskog arhitekta.

Predvideti privremeni objekat - kiosk, pravougaonog oblika, sa metalnom konstrukcijom. Popločati prostor ispred kioska u širini kioska. Postaviti kioska na minimumu 1,5 metra od trotoara. Ukupna bruto površina kioska treba da bude do 7,5m<sup>2</sup>.

Predvideti montažno-demontažnu podlogu ne veću od 10cm preko koje se postavlja predmetni montažni objekat.

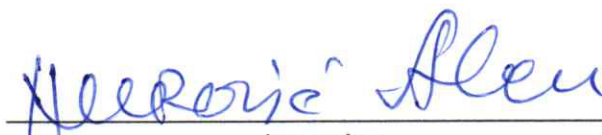
  
Investitor

# ARHITEKTURA | TEKSTUALNA DOKUMENTACIJA



## TEHNIČKI OPIS

uz Idejno rješenje postavljanja privremenog objekta - kioska  
na djelu kat.par.br. 1224/1 KO Mišići, na lokaciji broj 1.1 Opština Bar

Investitor: **Alen Nurović**

### 1) OPŠTI PODACI

Idejno rješenje urađeno je na osnovu urbanističko-tehničkih uslova br. 0207-1530/3-Up od 19.06.2019. godine izdatih od strane Javnog preduzeća za upravljanje morskim dobrom Crne Gore.

VRSTA OBJEKTA: Privremeni objekat - kiosk

NAMJENA OBJEKTA: Usluge

SPRATNOST OBJEKTA: P

### 2) OPIS LOKACIJE

Privremeni objekat je lociran na dijelu katastarske parcele broj 1224/1 KO Mišići, na lokaciji označenoj brojem 1.1 u izmjenama i dopunama programa privremenih objekata u zoni morskog dobra za Opština Bar.

Spratnost objekta je **P** (prizemlje). Za predmetnu urbanističku parcelu izdati su Urbanističko-tehnički uslovi broj 0207-1530/3-Up od 19.06.2019. godine izdatih od strane Javnog preduzeća za upravljanje morskim dobrom Crne Gore.

Lokacija na kojoj se nalazi objekat je na ravnom terenu.

### 3) OPIS FUNKCIONALNOG RJEŠENJA

Objekat je projektovan kao slobodnostojeći, a pristup privremenom objektu - kiosku je predviđen sa jugoistočne strane, na koti koja odgovara koti pristupnog puta. Za kotu  $\pm 0.00$  uzeta je kota tortoara ispred objekta, apsolutna kota +2.25 mnv. .

Kiosk se sastoji iz jednog jedinstvenog prostora, i jedna duža strana kioska se predviđa sa pultom i staklenim portalima sa kliznim otvorom, dok je ulaz na bočnoj strani.

Konstrukcija objekta se planira kao metalna čelična konstrukcija. Predviđen je jednovodni krov od TR sendvič panela, nagiba 6°. Odvođenje atmosferskih padavina sa krova planirano je preko četvrtastih olučnih vertikalna dimenzije  $\varnothing 10\text{cm}$ .

Fasada objekta je predviđena od fasadnih sendvič panela od čeličnog plastificiranog lima sa poliuretanskom ispunom, u debljini od 5cm.



## URBANISTIČKI PARAMETRI

Urbanistički parametri na katastarskoj parceli broj 1224/1 KO Mišići, Opština Bar:

### Površine planiranog objekta:

ETAŽA	NETO POVRŠINA / m <sup>2</sup> /	BRUTO POVRŠINA / m <sup>2</sup> /	SPRATNOST
PRIZEMLJE	6,51	7,40	P

### **UKUPNA BRUTO POVRŠINA PLANIRANOG OBJEKTA .....7,40 m<sup>2</sup>**

Obračun neto i bruto površina predmetnog objekta urađen je prema standardu MEST EN 15221-6.

## 4) TEHNIČKO-TEHNOLOŠKE KARAKTERISTIKE OBJEKTA

Objekat je predviđen od čvrstih međusobno povezanih elemenata koji mu obezbeđuju stabilnost i trajnost. Objekat je projektovan u montažnom sistemu, sa sistemom čeličnih stubova, rešetki i spregova.

Stubovi su u osnovama napravljeni od čeličnih kutijastih profila, poprečnog preseka 100x100mm. Krovna rešetka je takođe od čeličnih kutijastih profila. Predviđaju se armirano-betonske stope odgovarajućih dimenzija da prihvate planiranu metalnu konstrukciju.

U tehnološkom pogledu predviđeno je izvođenje dela radova na licu mesta, i to na izradi armirano-betonskih temelja i podne podloge kao i radova na uređenju partera, kao i na montaži čelične konstrukcije i fasadnih i krovnih panela prethodno izrađenih van gradilišta u fabričkim uslovima. Vezivanje unapred razmerene armature i izlivanje svežeg betona, kao osnovnih konstruktivnih elemenata bi se izvodilo na licu mesta, na samom gradilištu, kao i većina zanatskih radova. Tokom izvođenja radova treba posebnu pažnju posvetiti obezbeđenju gradilišta, kao i smanjenju negativnih uticaja na neposredne susede i celu zajednicu, obezbeđenjem gradilišta i striktnim pridržavanjem pravila gradnje.

## 5) SPISAK PRIMENJENIH PROPISA, PREPORUKA I VAŽEĆIH STANDARDA

- **Zakon o planiranju prostora i izgradnji objekata**  
(„Službeni list Crne Gore“, br. 064/17 od 06.10.2017.)
- **Pravilnik o načinu izrade i sadržini tehničke dokumentacije za građenje objekata**  
(„Službeni list Crne Gore“, br. 044/18 od 06.07.2018)
- **Pravilnik o bližem sadržaju i formi planskog dokumenta, kriterijumima namjene površina, elementima urbanističke regulacije i jedinstvenim grafičkim simbolima**  
(„Službeni list Crne Gore“, br. 24/10)
- **Pravilnik o načinu vršenja revizije glavnog projekta**  
(„Službeni list Crne Gore“, br. 018/18 od 23.03.2018)

- **Pravilnik o bližim uslovima i načinu prilagođavanja objekata za pristup i kretanje lica smanjene pokretljivosti i lica sa invaliditetom**  
(Broj: 05-412/86 Podgorica, 4. oktobra 2013. godine)
- **Pravilnik o tehničkim zahtjevima za zaštitu garaža za putničke automobile od požara i eksplozija**  
(Broj: 01-265/1, Podgorica, 3. februara 2012. godine)

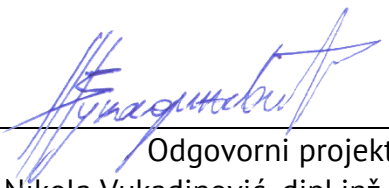

---

Odgovorni projektant  
Nikola Vukadinović, dipl.inž.arh.



**POPUNJENI OBRAZAC ZA POTREBE STATISTIKE**  
**(OBRAZAC 6)**

**1. Investitor radova**

Fizičko lice Alen Nurović  
(upisati ime i prezime)

**Privredno društvo**

Naziv \_\_\_\_\_ / \_\_\_\_\_  
\_\_\_\_\_  
Sjedište \_\_\_\_\_

**Pravno lice**

Naziv \_\_\_\_\_ / \_\_\_\_\_  
\_\_\_\_\_  
Sjedište \_\_\_\_\_

**Preduzetnik**

Naziv \_\_\_\_\_ / \_\_\_\_\_  
\_\_\_\_\_  
Sjedište \_\_\_\_\_

**Oblik svojine:**

Privatno \_\_\_\_\_ (1)  
Javno \_\_\_\_\_ 2  
(zaokružiti odgovarajući broj)

**Porijeklo kapitala:**

Domaći \_\_\_\_\_ (1)  
Strani \_\_\_\_\_ 2  
(zaokružiti odgovarajući broj)

**2. Lokacija objekta**

Opština: Opština Bar  
Adresa: dio kp 1224/1 KO Mišići

**3. Naziv objekta**

Privremeni objekat - kiosk

**4. Vrsta radova**

Novogradnja \_\_\_\_\_ (1)  
Rekonstrukcija –  
dogradnja/nadogradnja \_\_\_\_\_ 2  
Rekonstrukcija u postojećim  
gabaritima \_\_\_\_\_ 3  
(zaokružiti odgovarajući broj)

**5. Vrijednost radova u hiljadama eura**

| \_\_\_\_\_ 2,8 \_\_\_\_\_ |  
\*procijenjena vrijednost sa PDV-om 21%

**6. Površina i zapremina objekta**

Bruto površina objekta  
| \_\_\_\_\_ 7,40 m<sup>2</sup> \_\_\_\_\_ |  
Bruto zapremina objekta  
| \_\_\_\_\_ 22,20 m<sup>3</sup> \_\_\_\_\_ |

**7. Sistem građenja objekta**

Tradicionalni \_\_\_\_\_ 1  
Polumontažni \_\_\_\_\_ 2  
Montažni \_\_\_\_\_ **3**  
(zaokružiti odgovarajući broj)

**8. Veličina objekta, prema broju spratova**

Ispod zemlje | \_\_\_\_\_ (-/-) |  
Iznad zemlje | \_\_\_\_\_ 1(±0,00/+3,26) |  
(upisati broj spratova i najnižu / najvišu kotu)

**9. Instalacije u objektu**

**Vodovod**

Ima \_\_\_\_\_ **1**  
Nema \_\_\_\_\_ 2  
(zaokružiti odgovarajući broj)

**Kanalizacija**

Ima \_\_\_\_\_ **1**  
Nema \_\_\_\_\_ 2  
(zaokružiti odgovarajući broj)

**Centralno grijanje**

Ima \_\_\_\_\_ 1  
Nema \_\_\_\_\_ **2**  
(zaokružiti odgovarajući broj)

**Lift**

Ima \_\_\_\_\_ 1  
Nema \_\_\_\_\_ **2**  
(zaokružiti odgovarajući broj)

**10. Da li ima stanova u objektu**

Da \_\_\_\_\_ 1  
Ne \_\_\_\_\_ **2**  
(zaokružiti odgovarajući broj)

**12. Stanovi broj korisna površina u m<sup>2</sup>**

Ukupno |\_\_|\_\_|\_\_| |\_\_|\_\_|\_\_|\_\_|\_\_|\_\_|  
Od toga:  
garsonjere i  
jednosobni |\_\_|\_\_|\_\_| |\_\_|\_\_|\_\_|\_\_|\_\_|\_\_|  
2 – sobni |\_\_|\_\_|\_\_| |\_\_|\_\_|\_\_|\_\_|\_\_|\_\_|  
3 – sobni |\_\_|\_\_|\_\_| |\_\_|\_\_|\_\_|\_\_|\_\_|\_\_|  
4 – sobni |\_\_|\_\_|\_\_| |\_\_|\_\_|\_\_|\_\_|\_\_|\_\_|  
5 – sobni |\_\_|\_\_|\_\_| |\_\_|\_\_|\_\_|\_\_|\_\_|\_\_|  
6 – sobni |\_\_|\_\_|\_\_| |\_\_|\_\_|\_\_|\_\_|\_\_|\_\_|  
7 – sobni |\_\_|\_\_|\_\_| |\_\_|\_\_|\_\_|\_\_|\_\_|\_\_|  
8 i  
višesobni |\_\_|\_\_|\_\_| |\_\_|\_\_|\_\_|\_\_|\_\_|\_\_|

**13. Kuhinja broj**

Kuhinja površine 4m<sup>2</sup> i više |\_\_|\_\_|\_\_|  
Kuhinja površine manje od 4m<sup>2</sup> |\_\_|\_\_|\_\_|

**14. Korisna površina poslovnog prostora**

|\_\_\_\_\_ 6,51m<sup>2</sup> \_\_\_\_\_|

# ARHITEKTURA | NUMERIČKA DOKUMENTACIJA



**PROCIJENJENA VREDNOST RADOVA NA IZGRADNJI OBJEKTA**  
**uz Idejno rješenje postavljanja privremenog objekta - kioska**  
**na djelu kat.par.br. 1224/1 KO Mišići, na lokaciji broj 1.1 Opština Bar**

Investitor: **Alen Nurović**

Procijenjena vrednost radova sa PDV-om od 21% je:

$$7 \text{ m}^2 \times 400,00\text{€}/1\text{m}^2 = \mathbf{2\ 800,00 \text{ €}}$$



---

Odgovorni projektant  
Nikola Vukadinović, dipl.inž.arh.

# ARHITEKTURA | GRAFIČKA DOKUMENTACIJA



Područna jedinica: BAR

Kat. Opština: MIŠIĆI

Približna razmjera 1:200



# GEOINFO DOO BAR

Bar, Bul. Revolucije A2

Tel. +382 30200534, 068025823

Situacija terena , dio KP 1224/1, korisnik Nurović Alen

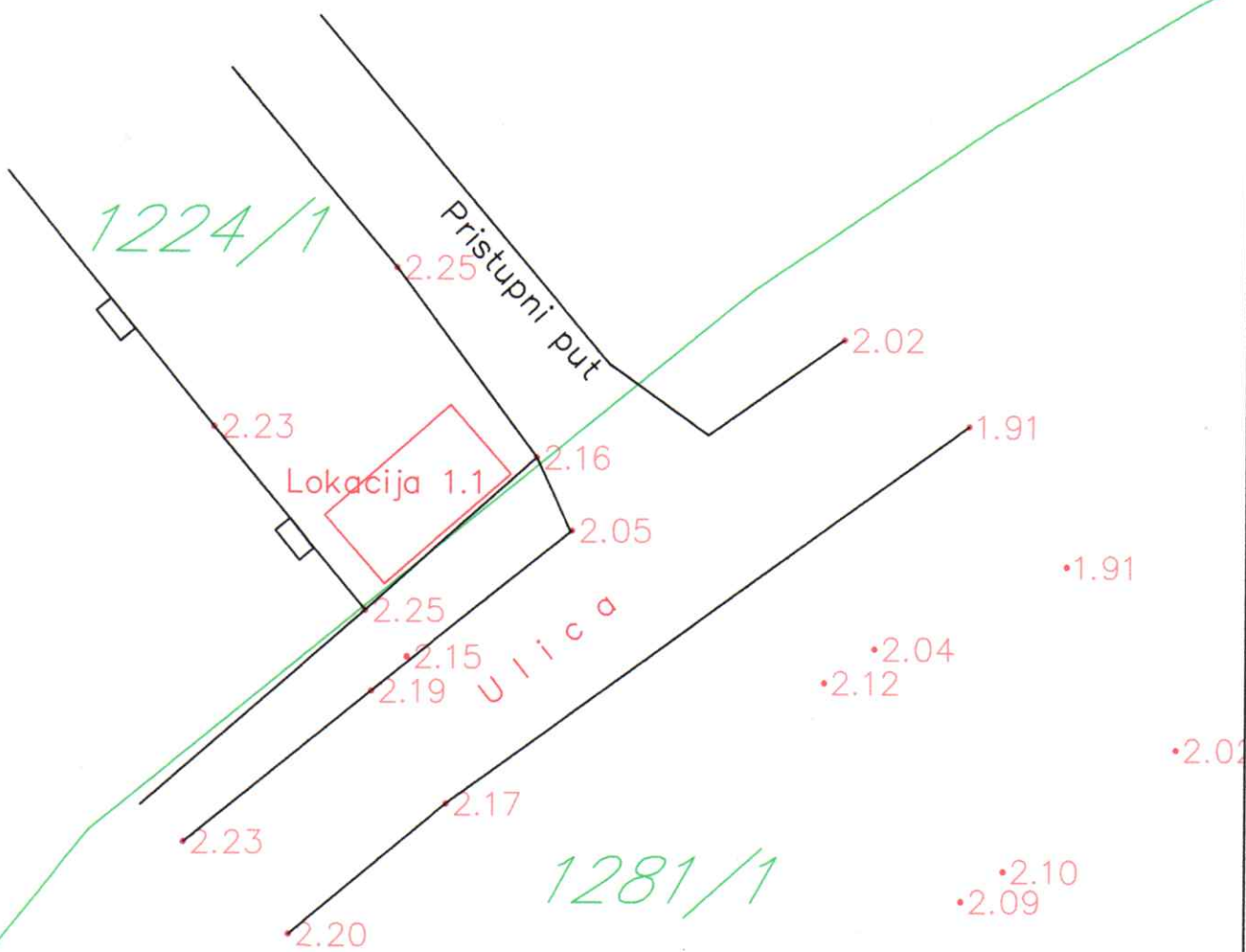

— katastarsko stanje



Uradjeno: Jun, 2019god.



KIOSK

P

Pristupni put

1224/1

Lokacija 1.1

Ulica

1281/1

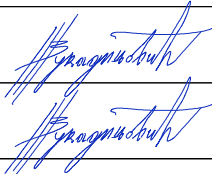
	PROJEKTANT: <b>"AM STUDIO INŽENJERING"</b> D.O.O. BAR		INVESTITOR: <b>ALEN NUROVIĆ</b>	
	Objekat: <b>PRIVREMENI OBJEKAT - KIOSK</b>		Lokacija: dio k.p.br. 1224/1 KO Mišići, lokacija 1.1 , Opština Bar	
Glavni inženjer: <b>Nikola Vukadinović, dipl.inž.arh.</b>		Vrsta tehničke dokumentacije: <b>IDEJNO RJEŠENJE</b>		
Odgovorni inženjer: <b>Nikola Vukadinović, dipl.inž.arh.</b>		Dio tehničke dokumentacije: <b>ARHITEKTURA</b>	RAZMJERA: R 1:250	
Saradnici: <i>ulica</i>		Prilog: <b>SITUACIJA</b>		Br.strane: 01
Datum izrade i M.P. JUL 2019.		Datum revizije i M.P.		

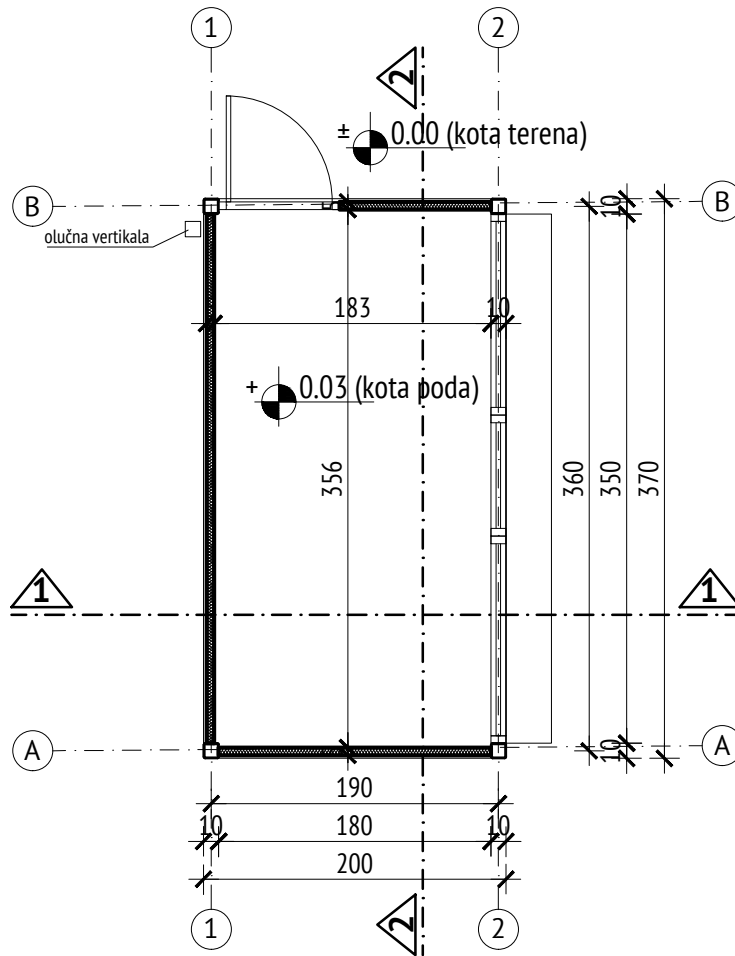
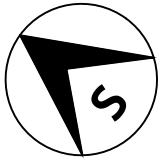

NETO POVRŠINA **P=6.51m<sup>2</sup>**  
BRUTO POVRŠINA **P=7.40m<sup>2</sup>**

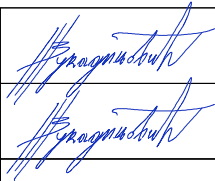
	PROJEKTANT: <b>"AM STUDIO INŽENJERING"</b> D.O.O. BAR	INVESTITOR: <b>ALEN NUROVIĆ</b>	
	Objekat: <b>PRIVREMENI OBJEKAT - KIOSK</b>	Lokacija: dio k.p.br. 1224/1 KO Mišići, lokacija 1.1 , Opština Bar	
Glavni inženjer: <b>Nikola Vukadinović, dipl.inž.arh.</b>		Vrsta tehničke dokumentacije: <b>IDEJNO RJEŠENJE</b>	
Odgovorni inženjer: <b>Nikola Vukadinović, dipl.inž.arh.</b>		Dio tehničke dokumentacije: <b>ARHITEKTURA</b>	RAZMIJERA: R 1:50
Saradnici:		Prilog: <b>OSNOVA</b>	Br.strane: Br.priloga: <b>02</b>
Datum izrade i M.P. JUL 2019.		Datum revizije i M.P.	



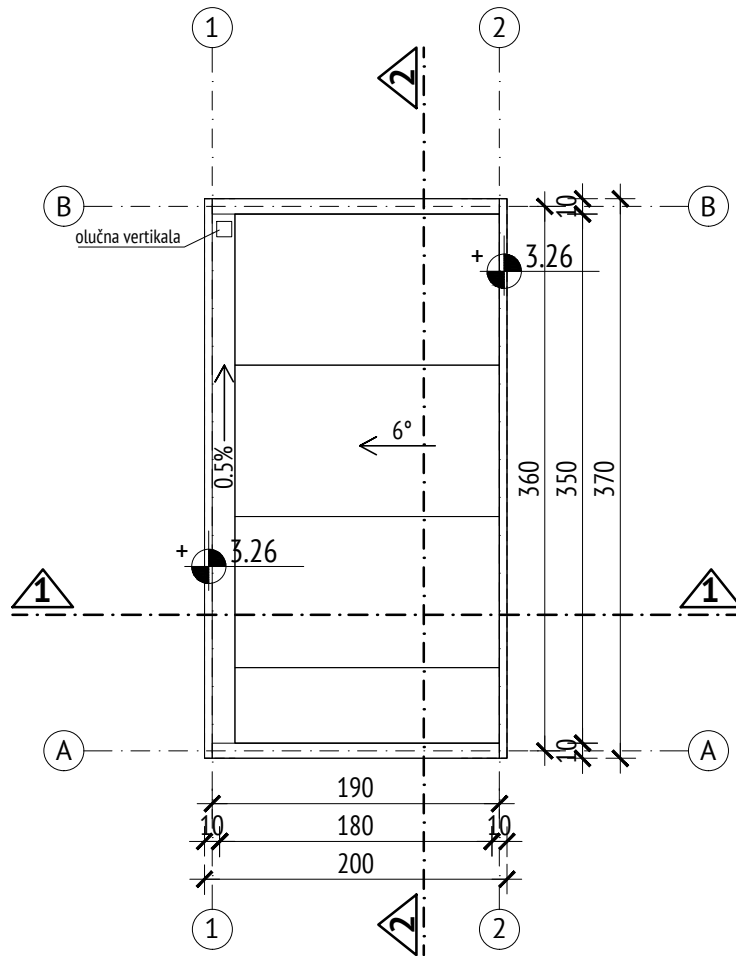
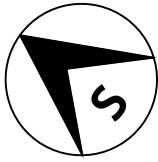

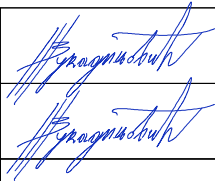

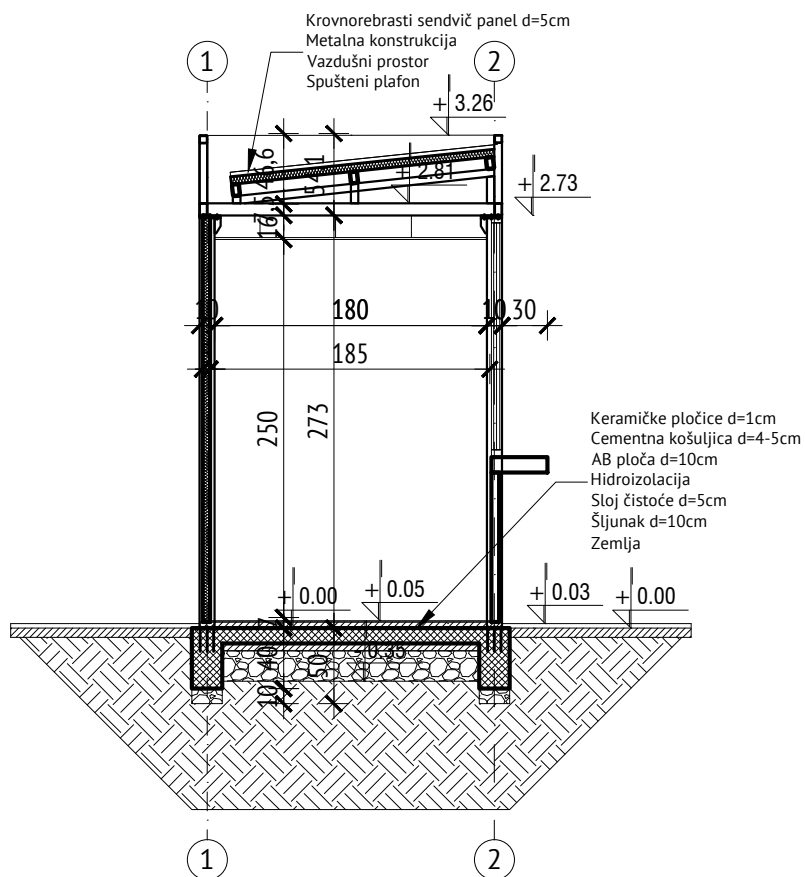
	PROJEKTANT: <b>"AM STUDIO INŽENJERING"</b> D.O.O. BAR	INVESTITOR: <b>ALEN NUROVIĆ</b>	
	Objekat: <b>PRIVREMENI OBJEKAT - KIOSK</b>	Lokacija: dio k.p.br. 1224/1 KO Mišići, lokacija 1.1 , Opština Bar	
Glavni inženjer: <b>Nikola Vukadinović, dipl.inž.arh.</b>		Vrsta tehničke dokumentacije: <b>IDEJNO RJEŠENJE</b>	
Odgovorni inženjer: <b>Nikola Vukadinović, dipl.inž.arh.</b>		Dio tehničke dokumentacije: <b>ARHITEKTURA</b>	RAZMIJERA: R 1:50
Saradnici:		Prilog: <b>OSNOVA KROVNIH RAVNI</b>	Br.strane: Br.priloga: <b>03</b>
Datum izrade i M.P. JUL 2019.		Datum revizije i M.P.	

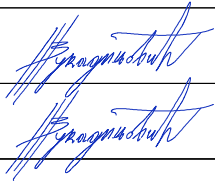
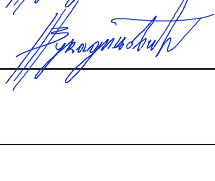

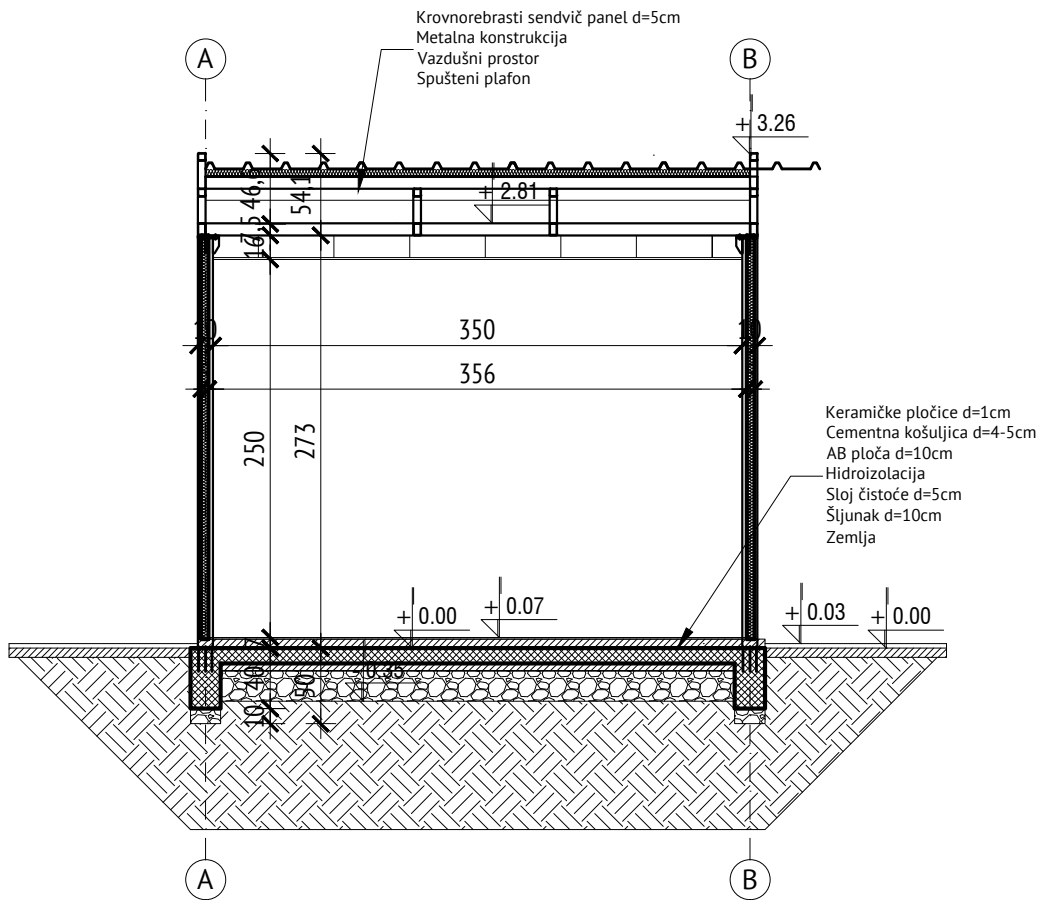
	PROJEKTANT: <b>"AM STUDIO INŽENJERING"</b> D.O.O. BAR	INVESTITOR: <b>ALEN NUROVIĆ</b>	
	Objekat: <b>PRIVREMENI OBJEKAT - KIOSK</b>	Lokacija: dio k.p.br. 1224/1 KO Mišići, lokacija 1.1 , Opština Bar	
Glavni inženjer: <b>Nikola Vukadinović, dipl.inž.arh.</b>		Vrsta tehničke dokumentacije: <b>IDEJNO RJEŠENJE</b>	
Odgovorni inženjer: <b>Nikola Vukadinović, dipl.inž.arh.</b>		Dio tehničke dokumentacije: <b>ARHITEKTURA</b>	RAZMJERA: R 1:50
Saradnici:		Prilog: <b>PRESEK 1-1</b>	Br.strane: 04
Datum izrade i M.P. JUL 2019.		Datum revizije i M.P.	

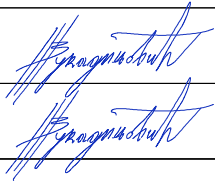

	PROJEKTANT: <b>"AM STUDIO INŽENJERING"</b> D.O.O. BAR	INVESTITOR: <b>ALEN NUROVIĆ</b>	
	Objekat: <b>PRIVREMENI OBJEKAT - KIOSK</b>	Lokacija: dio k.p.br. 1224/1 KO Mišići, lokacija 1.1 , Opština Bar	
Glavni inženjer: <b>Nikola Vukadinović, dipl.inž.arh.</b>		Vrsta tehničke dokumentacije: <b>IDEJNO RJEŠENJE</b>	
Odgovorni inženjer: <b>Nikola Vukadinović, dipl.inž.arh.</b>		Dio tehničke dokumentacije: <b>ARHITEKTURA</b>	RAZMJERA: R 1:50
Saradnici:		Prilog: <b>PRESEK 2-2</b>	Br.strane:
Datum izrade i M.P. JUL 2019.		Datum revizije i M.P.	Br.priloga: 05

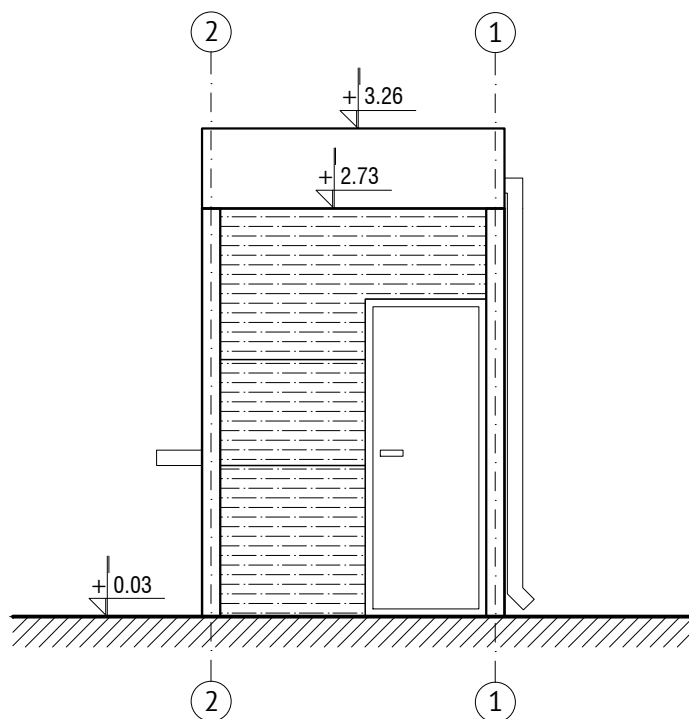

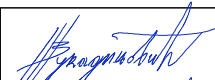
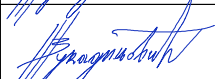
	PROJEKTANT: <b>"AM STUDIO INŽENJERING"</b> D.O.O. BAR	INVESTITOR: <b>ALEN NUROVIĆ</b>	
Objekat: <b>PRIVREMENI OBJEKAT - KIOSK</b>		Lokacija: dio k.p.br. 1224/1 KO Mišići, lokacija 1.1 , Opština Bar	
Glavni inženjer: <b>Nikola Vukadinović</b> , dipl.inž.arh.		Vrsta tehničke dokumentacije: <b>IDEJNO RJEŠENJE</b>	
Odgovorni inženjer: <b>Nikola Vukadinović</b> , dipl.inž.arh.		Dio tehničke dokumentacije: <b>ARHITEKTURA</b>	RAZMJERA: R 1:50
Saradnici:		Prilog: IZGLLED 1	Br.strane: Br.priloga: 06
Datum izrade i M.P. JUL 2019.		Datum revizije i M.P.	

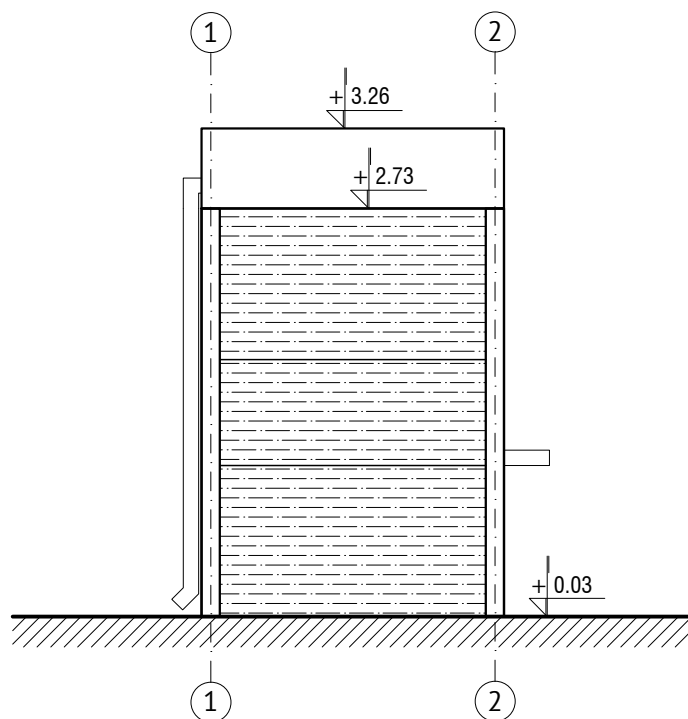

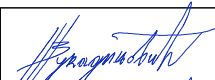
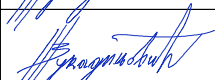
	PROJEKTANT: <b>"AM STUDIO INŽENJERING"</b> D.O.O. BAR	INVESTITOR: <b>ALEN NUROVIĆ</b>	
Objekat: <b>PRIVREMENI OBJEKAT - KIOSK</b>		Lokacija: dio k.p.br. 1224/1 KO Mišići, lokacija 1.1 , Opština Bar	
Glavni inženjer: <b>Nikola Vukadinović, dipl.inž.arh.</b>		Vrsta tehničke dokumentacije: <b>IDEJNO RJEŠENJE</b>	
Odgovorni inženjer: <b>Nikola Vukadinović, dipl.inž.arh.</b>		Dio tehničke dokumentacije: <b>ARHITEKTURA</b>	RAZMJERA: R 1:50
Saradnici:		Prilog: IZGLLED 2	Br.strane:  Br.priloga: 07
Datum izrade i M.P. JUL 2019.		Datum revizije i M.P.	

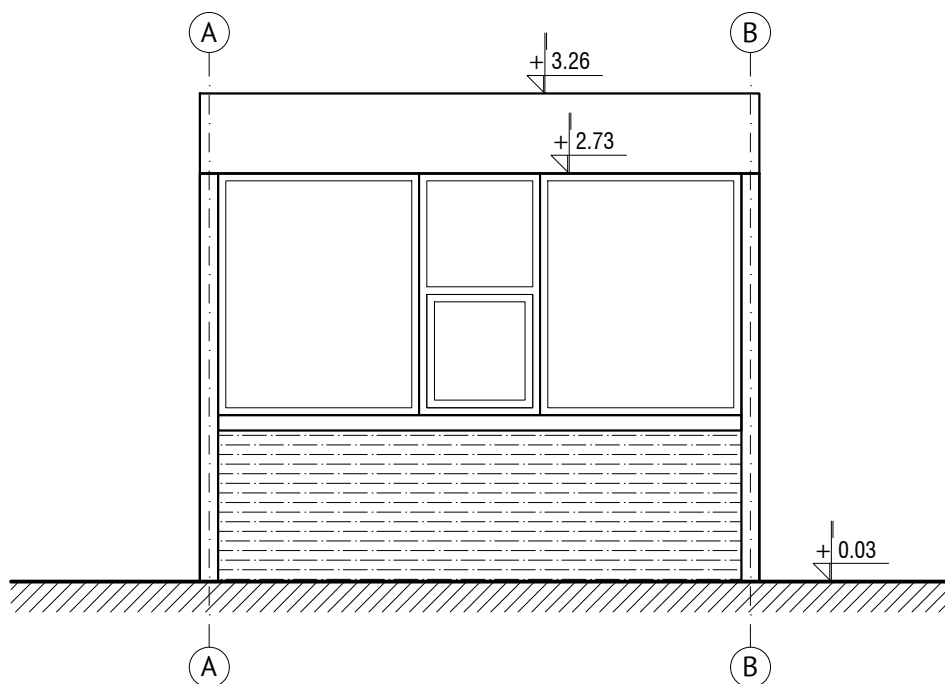

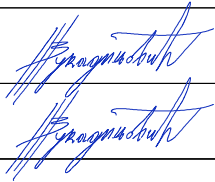
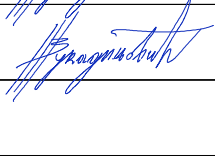
	PROJEKTANT: <b>"AM STUDIO INŽENJERING"</b> D.O.O. BAR	INVESTITOR: <b>ALEN NUROVIĆ</b>	
	Objekat: <b>PRIVREMENI OBJEKAT - KIOSK</b>	Lokacija: dio k.p.br. 1224/1 KO Mišići, lokacija 1.1 , Opština Bar	
Glavni inženjer: <b>Nikola Vukadinović, dipl.inž.arh.</b>		Vrsta tehničke dokumentacije: <b>IDEJNO RJEŠENJE</b>	
Odgovorni inženjer: <b>Nikola Vukadinović, dipl.inž.arh.</b>		Dio tehničke dokumentacije: <b>ARHITEKTURA</b>	RAZMJERA: R 1:50
Saradnici:		Prilog: IZGLED 3	Br.strane: Br.priloga: 08
Datum izrade i M.P. JUL 2019.		Datum revizije i M.P.	

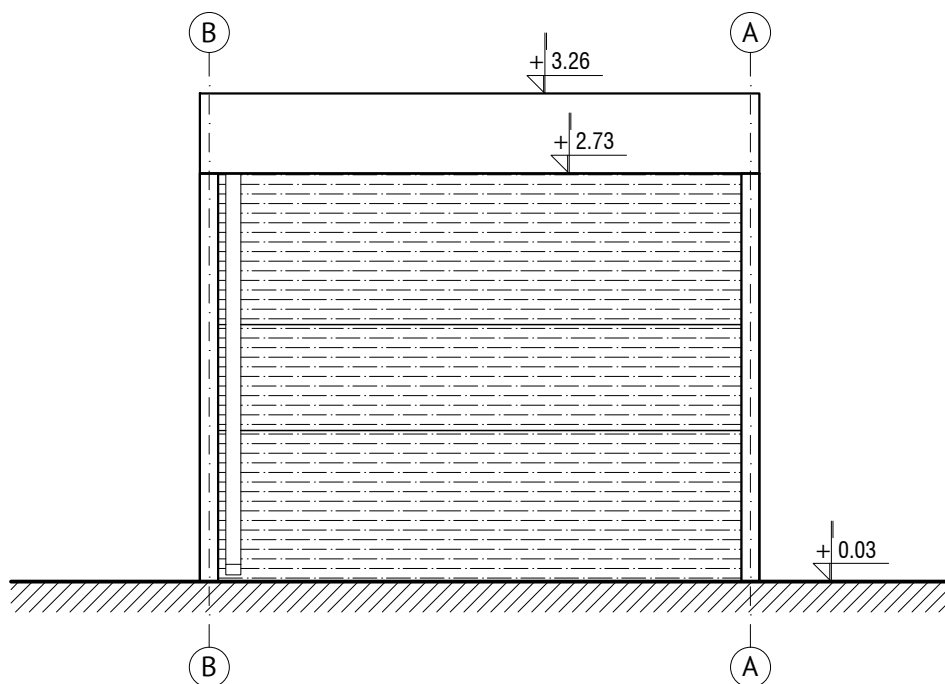

	PROJEKTANT: <b>"AM STUDIO INŽENJERING"</b> D.O.O. BAR	INVESTITOR: <b>ALEN NUROVIĆ</b>	
	Objekat: <b>PRIVREMENI OBJEKAT - KIOSK</b>	Lokacija: dio k.p.br. 1224/1 KO Mišići, lokacija 1.1 , Opština Bar	
Glavni inženjer: <b>Nikola Vukadinović, dipl.inž.arh.</b>		Vrsta tehničke dokumentacije: <b>IDEJNO RJEŠENJE</b>	
Odgovorni inženjer: <b>Nikola Vukadinović, dipl.inž.arh.</b>		Dio tehničke dokumentacije: <b>ARHITEKTURA</b>	RAZMJERA: R 1:50
Saradnici:		Prilog: <b>IZGLED 4</b>	Br.strane:
			Br.priloga: <b>09</b>
Datum izrade i M.P. JUL 2019.		Datum revizije i M.P.	

# ARHITEKTURA | GRAFIČKA DOKUMENTACIJA (3D PRIKAZ)







