

## OBRAZAC 1

elektronski potpis projektanta	elektronski potpis revidenta
--------------------------------	------------------------------

INVESTITOR<sup>1</sup> “FILIP 007” DOO BUDVA

OBJEKAT<sup>2</sup> PRIVREMENI OBJEKAT – KIOSK

LOKACIJA<sup>3</sup> Lokacija br.8.1 ulica Požarevačka, na lokalitetu Topolica-Bjeliši u Opštini Bar

VRSTA TEHNIČKE DOKUMENTACIJE<sup>4</sup> IDEJNO RJEŠENJE

PROJEKTANT<sup>5</sup> “ART CONSTRUCTION” DOO BAR

ODGOVORNO LICE<sup>6</sup> Mimoza Kajdomqaj, izvršni direktor

GLAVNI INŽENJER<sup>7</sup> arh. Maja Mašović, dipl.ing.  
Licenca br. UPI 101-136/2 od 29.03.2018.

<sup>1</sup> Naziv / ime investitora

<sup>2</sup> Naziv projektovanog objekta

<sup>3</sup> Mjesto građenja, planski dokument, urbanistička parcela, katastarska parcela

<sup>4</sup> Arhitektonski projekat, građevinski projekat, elektrotehnički projekat odnosno mašinski projekat ( ako je u pitanju naslovna strana dijela tehničke dokumentacije)

<sup>5</sup> Naziv privrednog društva, pravnog lica, odnosno preduzetnika koji je izradio dio tehničke dokumentacije

<sup>6</sup> Ime odgovornog lica u privrednom društvu, pravnog lica odnosno ime I prezime preduzetnika

<sup>7</sup> Ime I prezime glavnog inženjera

# **SADRŽAJ:**

## **I OPŠTA DOKUMENTACIJA**

- Ugovor između investitora i privrednog društva, pravnog lica za izradu teh.dokumentacije;
- Izvod iz CRPS-a za privredno društvo, pravno lice za izradu teh.dokumentacije;
- Licenca privrednog društva, pravnog lica za izradu teh.dokumentacije;
- Licenca odgovornog inženjera;
- Dokaz o osiguranju od profesionalne odgovornosti projektanta;
- Urbanističko- tehnički uslovi;

## **II PROJEKTNI ZADATAK**

## **III TEHNIČKA DOKUMENTACIJA**

- Tekstualna dokumentacija
  - Tehnički opis
- Grafička dokumentacija
  - Situacija
  - Osnova i presjek
  - Izgledi
  - 3D prikaz

# I OPŠTA DOKUMENTACIJA

## UGOVOR O PROJEKTOVANJU

Zaključen jula 2019. godine u Baru, između:

Naručioca: "FILIP 007" DOO BUDVA

Projektant: "ART CONSTRUCTION" DOO Bar

### Član 1

Zaključenjem ovog Ugovora Naručilac povjerava Projektantu, a Projektant prihvata da izradi projektnu dokumentaciju idejno rješenje privremenog objekta – kiosk na lokaciji označenoj br. 8.1 ulica Požarevačka, na lokalitetu Topolica-Bjeliši u Opštini Bar, samo i isključivo prema važećem planu i UT uslovima, kao i na osnovu dostavljenog projektnog zadatka od strane naručioca.

### Član 2

Ugovorena vrijednost posla je fiksna pod uslovom da se ispoštuju uslovi plaćanja definisani Ponudom.

### Član 3

Projektant se obavezuje da poslove iz člana 1 ovog Ugovora izvrši u roku predviđenim Ponudom.

### Član 4

Odredbe ovog Ugovora se mogu mijenjati Aneksom ovog Ugovora.

### Član 5

Sve eventualne sporove po predmetu izvršenja ovog Ugovora rješavaće zajednička Komisija. Strana koja je nezadovoljna rješenjem zajedničke komisije, može pokrenuti spor kod Osnovnog suda u Baru.

Ugovor je sačinjen u 4(četiri) istovjetna primjerka, dok svaka ugovorna strana zadržava po 2(dva) primjerka.

Naručilac:

"FILIP 007" DOO BUDVA

Projektant:

"ART CONSTRUCTION" DOO Bar

Mimoza Kajdomqaj

## **II PROJEKTI ZADATAK**

# **PROJEKTNI ZADATAK**

IDEJNOG RJEŠENJA PRIVREMENOG OBJEKTA – KIOSK

lokacija označena br. 8.1 ulica Požarevačka, na lokalitetu Topolica-Bjeliši u Opštini Bar

## **1.UVOD**

Projektom je potrebno uraditi privremeni objekat – kiosk, lokacija označena br. 8.1 ulica Požarevačka, na lokalitetu Topolica-Bjeliši u Opštini Bar koji je u saglasnosti sa Urbanističko-tehničkim uslovima broj 07-352/19-508 od 17.06.2019.godine izdate od strane Sekretarijata za uređenje prostora Opštine Bar.

## **2.CILJ I SVRHA PROJEKTA**

Cilj projekta je da se ispoštuju svi zahtjevi Investitora koji su u skladu sa gore navedenim urbanističko-tehničkim uslovima.

## **3.ZADATAK PROJEKTANTA**

Objekat predvidjeti kao tipski u skladu sa gore navedenim urbanističko-tehničkim uslovima.

## **4. OPŠTI PODACI**

Montažno – demontažni objekat, koji izgledom i gabaritom treba da bude uklopljen u ambijent lokacije na kojoj se pozicionira.

Investitor:

“FILIP 007” DOO BUDVA

### **III TEKSTUALNA DOKUMENTACIJA**

# TEHNIČKI OPIS

## IDEJNOG RJEŠENJA PRIVREMENOG OBJEKTA – KIOSK

lokacija označena br.8.1 ulica Požarevačka, na lokalitetu Topolica-Bjeliši u Opštini Bar, predviđena - Program privremenih objekata na području Opštine Bar za period od 2019. do 2023.godine

### Opšti dio

Projektnim zadatkom se traži izrada Idejnog rješenja za privremeni objekat – kiosk lokacija označena br. 8.1 ulica Požarevačka, na lokalitetu Topolica-Bjeliši u Opštini Bar , predviđena - Program privremenih objekata na području Opštine Bar za period od 2019. do 2023.godine, investitor je "FILIP 007" DOO BUDVA.

U toku projektovanja izvršen je uvid u Urbanističko tehničke uslove broj: 07-352/19-508 od 17.06.2019.godine izdate od strane Sekretarijata za uređenje prostora Opštine Bar, koji se prilažu uz projekat.

### Lokacija

Objekat se nalazi na lokaciji označenoj brojem 8.1 ulica Požarevačka, na lokalitetu Topolica-Bjeliši u Opštini Bar. Lokacija se nalazi na državnom zemljištu.

### Objekat

Kiosk je privremeni, montažno – demontažni tipski objekat, površine 6 m<sup>2</sup>.

Objekat ima pult namjenjen pružanju usluge, natkriven sklopivom nadstrešnicom sa prednje strane. Nadstrešnica je širine do 1,5m i visine 2m od kote terena. Sa bočne strane je ulaz u objekat. Namjena objekta je trgovina. Opremu kioska čini korpa za otpatke postavljena neposredno uz kiosk ili iza kioska.

### Konstruktivno rješenje:

Konstrukcija je od samonosivih sendvič panela, koji imaju ulogu konstrukcije i omotača. Objekat je natkriven zakrivljenim krovom, takođe od sendvič panela. Čitav objekat je postavljen na 4 nosača, koje se mogu podešavati tako da se prilagode nagibu terena.

### Materijalizacija

Paneli su u aluminijum sivoj boji. Tenda je u plavoj boji.

Sastavila:  
arh. Maja Mašović, dipl.ing



## **IV GRAFIČKA DOKUMENTACIJA**

# AKSONOMETRIJA

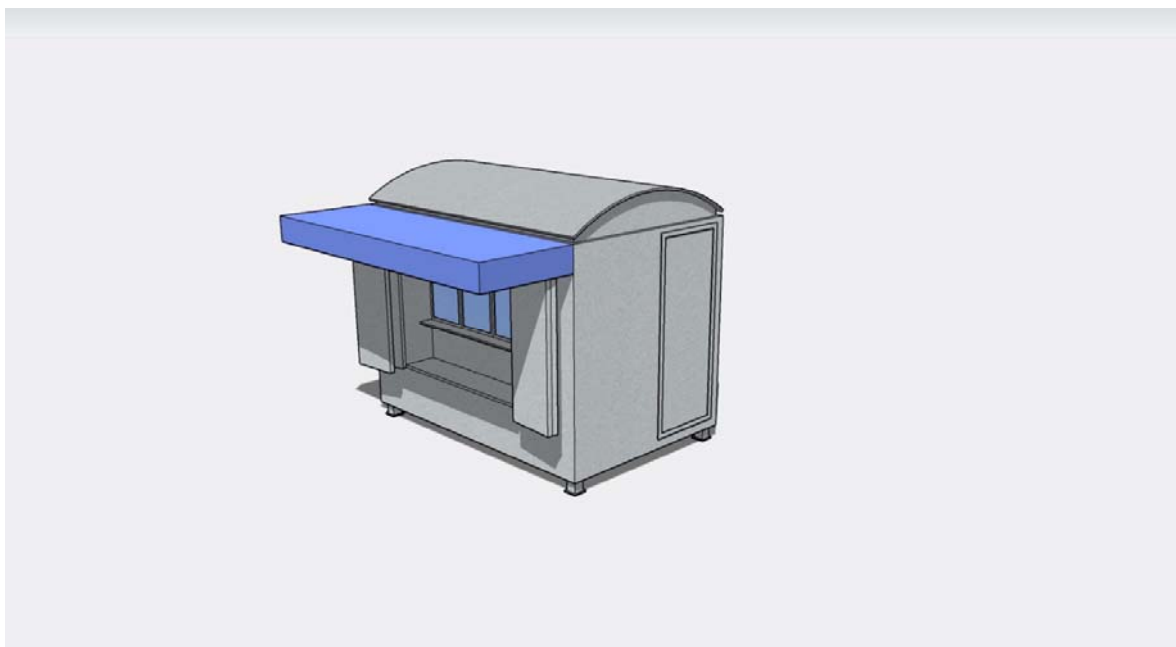

### 3D PRIKAZ OBJEKTA

