



štambilj projektanta	štambilj revidenta
----------------------	--------------------

IDEJNO RJEŠENJE POSTAVLJANJA PRIVREMENOG OBJEKTA P

INVESTITOR: **JELENA VUKMANOVIĆ**

OBJEKAT: **PRIVREMENI OBJEKAT P**

LOKACIJA: **na dijelu kat.par.br. 1281 KO Mišići, lokacija broj 1.4, Opština Bar**
DIO TEHNIČKE
DOKUMENTACIJE: **IDEJNO RJEŠENJE**

PROJEKTANT: **„AM STUDIO INŽENJERING“ D.O.O. BAR**

ODGOVORNO LICE: **ZORAN PERČOBIĆ dipl.inž.građ.**

VODEĆI PROJEKTANT: **NIKOLA VUKADINOVIĆ dipl.inž.arh.**

Bar, jul 2019.

štambilj organa nadležnog za izdavanje građevinske dozvole
--

SADRŽAJ

KNJIGA 0 *OPŠTA DOKUMENTACIJA*

KNJIGA 1 *ARHITEKTURA*

SADRŽAJ KNJIGE 0

OPŠTA DOKUMENTACIJA

- Ugovor između investitora i privrednog društva koje izrađuje tehničku dokumentaciju
- Izvod iz Centralnog registra privrednih subjekata poreske uprave
- Rješenja o registraciji
- Licenca projektanta za izradu tehničke dokumentacije
- Polisa za osiguranje od odgovornosti
- Rješenje o imenovanju vodećeg projektanta
- Podaci o projektantima
- Kopija plana
- List nepokretnosti
- Ugovor sa javnim preduzećem za upravljanje morskim dobrom Crne Gore
- Urbanističko tehnički uslovi

OPŠTA DOKUMENTACIJA



UGOVOR O PROJEKTOVANJU

Ov.br: 0307/019

Zaključen dana 03.07.2019. godine u Baru, između ugovornih strana:

1. AM Studio Inženjering d.o.o. iz Bara, bul. Revolucije C-10 85000 Bar, PIB: 03148866, koju zastupa direktor Zoran Perčobić (dalje: Projektant), s jedne strane, i
2. Jelena Vukmanović iz Bara, Čanj b.b., JMBG 2503990225027 (dalje: Naručilac), s druge strane.

Predmet ugovora

Član 1.

Zaključenjem ugovora Naručilac poverava, a Projektant prihvata da izradi projektnu dokumentaciju:

1. Idejno rješenje postavljanja privremenog objekta spratnosti P, na dijelu katastarske parcele broj 1281 KO Mišići, lokacija označena brojem 1.4 u Izmjenama i dopunama programa privremenih objekata u zoni morskog dobra za Opštinu Bar. (Potrebno za pribavljanje saglasnosti gradskog arhitekta).

Član 2.

Projektant će po ovom ugovoru Naručiocu izvršiti usluge u svemu prema projektnim zadacima i uslovima koje blagovremeno dobije od Naručioca, za objekte iz čl. 1. Ugovora. Projektant je dužan da izradi svu neophodnu tehničku dokumentaciju prema Idejnom rješenju, elaborate i drugo, neophodnih za dobijanje saglasnosti Glavnog gradskog arhitekta.

Član 3.

Zaključenjem ugovora Naručilac ustupa **Projektantu postojeće kopije topografskog i katastarskog plana**, odnosno digitalne zapise, odnosno katastar podzemnih i nadzemnih vodova, za predmetnu lokaciju i to bez naknade, uz obavezu zaštite i čuvanja podataka samo za potrebe ovog posla.

Naručilac poverava Projektantu situacioni plan koji sadrži planiranu dispoziciju, visinu, gabarit i namenu lokacije, dokaz o pravu svojine (odnosno zakupa na građevinskom zemljištu, odnosno pravu svojine na objektu, odnosno pravu korišćenja na neizgrađenom građevinskom zemljištu).

Član 4.

Naručilac je obavezan da Projektantu preda potpisan i overen projektni zadatak, dokumentaciju i sve druge podatke neophodne za izradu projektne dokumentacije iz člana 2. ugovora, u roku od 3 (tri) dana od dana zaključenja ugovora. Projektant je dužan da blagovremeno i u skladu s pravilima struke, detaljno prouči projektne zadatke na osnovu kojih će izraditi tehničku dokumentaciju po ovom ugovoru. Projektant će blagovremeno i pismenim putem zatražiti od Naručioca objašnjenja u vezi s nedovoljno jasnim detaljima. Ako uoči nedostatke u projektnom zadatku i smatra da tu dokumentaciju treba menjati radi poboljšanja ili iz drugih razloga, projektant je dužan da o tome



redovno izveštava naručioca.

Naručilac je dužan da postupi po zahtevima Projektanta i da mu u primernom roku, u pismenoj formi, pruži tražena objašnjenja o projektnim zadacima. Po izradi posebnih projektnih zadataka iz prethodnog stava Naručilac je obavezan da ih pregleda, potpiše, overi i preda Projektantu.

Član 5.

Naručilac ima pravo da menja projektni zadatak radi izrade projektne i tehničke dokumentacije.

Ako se izmeni projektni zadatak u skladu sa stavom 1. ovog člana, menjaju se na odgovarajući način i ugovorene cene, rok za izradu tehničke dokumentacije i drugi delovi ovog ugovora na koje utiču izmene projektnog zadatka. Ako se zbog izmene projektnog zadatka bitno menjaju uslovi za izvršenje ovog ugovora, Projektant ima pravo da traži izmenu ovog ugovora ili da odustane od ovog ugovora.

Troškove i druge štete nastale izmenom ili otklanjanjem nedostatka projektnog zadatka, snosi naručilac.

Ako je projektni zadatak Projektant izradio suprotno od zahteva Naručioca i dobijenih uslova za gradnju objekta, sve troškove i druge štete nastale otklanjanjem nedostataka u tehničkoj dokumentaciji snosiće Projektant.

Član 6.

Naručilac je dužan da pregleda urađenu tehničku dokumentaciju odmah po pozivu Projektanta, i o nađenim nedostacima bez odlaganja obavestiti Projektanta. Posle pregleda i prijema ugovorene dokumentacije, Projektant više ne odgovara za nedostatke koji su se mogli opaziti običnim pregledom, osim za skrivene nedostatke. Kada Naručilac uredno obavesti Projektanta da urađena dokumentacija ima neki nedostatak, može zahtevati da se taj nedostatak ukloni i za to mu odrediti primereni rok. Ukoliko Projektant ne ukloni nedostatke u datom roku, Naručilac će to učini na teret Projektanta, pri čemu se vrši isplata iz zadržanog dela ugovorene cene.

Odgovorni projektant

Član 7.

Odgovorni projektant može biti lice sa stečenim visokim obrazovanjem odgovarajuće struke, odnosno smeru, na akademskim studijama drugog stepena (diplomske akademske studije - master, specijalističke akademske studije) odnosno na osnovnim studijama u trajanju od najmanje pet godina i licencom za projektovanje. Licencu za odgovornog projektanta može da stekne lice sa stečenim visokim obrazovanjem odgovarajuće struke, odnosno smeru, položenim stručnim ispitom i najmanje tri godine radnog iskustva sa stručnim rezultatima na izradi tehničke dokumentacije i sa preporukom najmanje dva odgovorna projektanta ili Inženjerske komore. Stručnim rezultatima za projektanta, u smislu stava 2. ovog člana, smatraju se rezultati ostvareni na rukovođenju i izradi ili saradnji na izradi najmanje dva projekta.

Način izvršavanja ugovorenih poslova

Član 8.

Projektant je po ovom ugovoru i propisima nadležnih organa i pravilima struke obavezan da:

- a) projektnu dokumentaciju iz člana 2. ugovora izradi u svemu prema pravilima struke;
- b) proveri ispravnost tehničkih rešenja korišćenih tokom izrade projektne dokumentacije;
- v) u svemu postupi po pismenim nalogima Naručioca, kao i nalogima nadležnih organa i organizacija.

Projektant će poverene poslove obaviti preko svojih zaposlenih, ali je ovlašćen da izvršenje pojedinih poslova poveri i drugim stručnim ovlašćenim licima. Projektant odgovara Naručiocu za izvršenje posla i kada posao obave lica koja s njim nisu u radnom odnosu, kao da ih je sam obavio.

Član 9.

Projektant je dužan da po pismenom nalogu Naručioca izradi sve naknadne i nepredviđene projekte. Izuzetno od prethodno navedenog, Projektant može i bez prethodnog naloga Naručioca da izradi nepredviđene projekte koji su nužni za obezbeđenje drugih objekata, odnosno kada ovi mogu imati dejstvo na objekte za koje se prema ovom ugovoru izrađuje tehnička dokumentacije, na pravilan tok radova ili na sprečavanje nastanka štete. U slučajevima iz stava 1. ovog člana, Projektant je dužan da bez odlaganja o tome obavesti Naručioca, kao i o razlozima koji su nepredviđene radove izazvali.

Naručilac je dužan da obavljanje nepredviđenih ili naknadnih radova ustupi Projektantu, a trećem licu ih može ustupiti samo ako Projektant nije u mogućnosti da ih izvrši uopšte ili da ih izvrši blagovremeno.

Ugovorena cena

Član 10.

Ugovorne strane su se saglasile da se ugovorena cena za izvršenja poslova iz člana 1. ugovora definiše po završetku projektovanja potpisivanjem aneksa ovog ugovora nakon definisanja krajnjih isprojektovanih površina.

Član 11.

Projektant je dužan da započne sa izradom projektne dokumentacije iz člana 2. ugovora u roku od 3 (tri) dana od dana prijema projektnog zadatka i akta o urbanističkim uslovima.

Ako se pojavi opravdana sumnja da izrada tehničke dokumentacije, ili pojedinih projekata, neće biti izrađena u ugovorenom roku, Naručilac ima pravo da zatraži od Projektanta da preduzme potrebne mere kojima se obezbeđuje odgovarajuće ubrzanje izrade tehničke dokumentacije ili pojedinih projekata.

Ako Projektant ne započne izradu ugovorene dokumentacije u roku iz stava 1. ovog člana, Naručilac će mu ostaviti naknadni primereni rok za početak radova, koji neće biti duži od 8 (osam) dana.

Ako Projektant ni u naknadnom roku iz stava 3. ovog člana ne započne izradu projektne dokumentacije,

Naručilac ima pravo da raskine ugovor i zahteva od Projektanta naknadu štete.

U slučaju raskida ugovora Projektant je dužan da Naručiocu vrati sredstva primljena po osnovu predujma, u roku od



3 (tri) dana od dana prijema pismenog obaveštenja o raskidu ugovora.

Rokovi za predaju projektne dokumentacije

Član 12.

Izrada **Idejnog** postavljanja privremenog objekta spratnosti P, na dijelu katastarske parcele broj 1281 KO Mišići, lokacija označena brojem 1.4 u Izmjenama i dopunama programa privremenih objekata u zoni morskog dobra za Opštinu Bar, sa svim neophodnim fazama, sa svim neophodnim elaboratima najkasnije u roku od **20** dana od prijema celokupne dokumentacije neophodne za projektovanje.

Član 13.

Ugovorne strane se slažu da u slučaju spora dogovornim putem taj spor reše a ukoliko to nije moguće nadležan je Sud u Podgorici.

Član 14.

Ovaj ugovor sačinjen je u 4 (četiri) istovetnih primeraka od kojih svaka ugovorna strana zadržava po 2 (ugovora).

U Baru dana 03.07.2019.

Naručilac

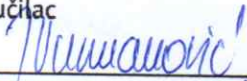

Projektant







CRNA GORA
MINISTARSTVO FINANSIJA CRNE GORE
PORESKA UPRAVA
CENTRALNI REGISTAR PRIVREDNIH SUBJEKATA

Broj: 5 - 0800277 / 001

U Podgorici, dana 25.07.2017.godine

Poreska uprava - Centralni registar privrednih subjekata u Podgorici, na osnovu člana 83 i 86 Zakona o privrednim društvima ("Sl.list RCG", br.6/02 i "Sl.list", br.17/07 ... 40/11), rješavajući po prijavi za registraciju osnivanja društva sa ograničenim odgovornošću "AM STUDIO INZENJERING" DOO BAR, broj 253223 podnijetoj dana 25.07.2017 u 11:14:05, preko

Ime i prezime: IRENA KUBUROVIĆ

JMBG ili br.pasoša: 007731829

Adresa: BOR, VASE PELAGIĆA 087 SRBIJA

donosi

RJEŠENJE

Registruje se osnivanje "AM STUDIO INZENJERING" DOO BAR sa sljedećim podacima:

Skraćeni naziv:	AM STUDIO INZENJERING
Oblik organizovanja:	DRUŠTVO SA OGRANIČENOM ODGOVORNOŠĆU
Nastanak:	Osnivanjem
Registarski broj:	50800277
PIB:	03148866
Datum statuta:	24.07.2017.
Datum ugovora:	24.07.2017.
Adresa uprave - sjedište:	ŠUŠANJ BB BAR
Adresa za prijem službene pošte:	ŠUŠANJ BB BAR
Adresa glavnog mjesta poslovanja:	ŠUŠANJ BB BAR
Pretežna djelatnost:	7112 Inženjerske djelatnosti i tehničko savjetovanje
Oblik svojine:	Privatna
Podaci o osnovnom kapitalu:	Ukupni kapital: 1,00 Euro Novčani: 1,00 Euro Nenovčani: 0,00 Euro
Porijeklo kapitala:	Bez oznake porijekla kapitala
Obavljanje spoljno-trgovinskog poslovanja:	DA

Osnivač: ZORAN PERČOBIĆ
MB/JMBG/BR. PASOŠA: 0810982220019
Adresa: ŠUŠANJ BB BAR CRNA GORA
Udio: 100%

Izvršni direktor: ZORAN PERČOBIĆ
JMBG/BR. PASOŠA: 0810982220019
Adresa: ŠUŠANJ BB BAR CRNA GORA
Ovlašćenja u prometu: Neograničeno
Ovlašćen da djeluje: Pojedinačno

Obrazloženje

Podnosilac je dana 25.07.2017 u 11:14:05 podnio prijavu za registraciju osnivanja društva sa ograničenim odgovornošću AM STUDIO INZENJERING. Rješavajući po predmetnoj prijavi, obzirom da su ispunjeni Zakonom propisani uslovi, odlučeno je kao u dispozitivu rješenja.

Visina naplaćene naknade za registraciju propisana je članom 87 Zakona o privrednim društvima ("Sl.list RCG", br.6/02 i "Sl.list RCG" br.17/07 ... 40/11).

Sam. savjetnik III

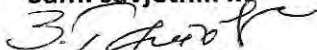
Zdravko Gutović

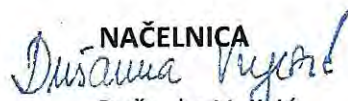

NAČELNICA

Dušanka Vujić

Pravna pouka:

Protiv ovog rješenja može se izjaviti žalba Ministarstvu finansija CG u roku od 15 dana od dana prijema rješenja. Žalba se predaje preko ovog organa i taksira administrativnom taksom u iznosu od 8, 00 EUR, shodno Tarifnom broju 5 Taksene tarife za administrativne takse. Taksa se upućuje u korist računa 832-3161-26-Administrativna taksa.



CRNA GORA
MINISTARSTVO FINANSIJA
PORESKA UPRAVA
Broj: 80-01-14625-5
PODGORICA, 26.07.2017. godine

Na osnovu člana 6 stav 1 Zakona o objedinjenoj registraciji i sistemu izvještavanja o obračunu i naplati poreza i doprinosa ("Sl.list RCG", br. 29/05 i "Sl.list CG", br. 75/10), člana 27 stav 3 Zakona o poreskoj administraciji ("Sl.list RCG", br. 65/01 i 80/04 i "Sl.list CG", br. 20/11, 28/12 i 08/15) i člana 24 Zakona o upravnom postupku ("Sl.list CG", br. 56/14, 20/15, 40/16 i 37/17) Poreska uprava, d o n o s i

RJEŠENJE O REGISTRACIJI

Upisuje se u registar poreskih obveznika:

Naziv: "AM STUDIO INZENJERING" D.O.O. BAR

BAR

Poreskom obvezniku se dodjeljuje:

PIB 0 3 1 4 8 8 6 6

(Matični broj)

8 0 9

(Šifra područne jedinice poreskog organa)

Datum upisa u registar: 26.07.2017. godine.

Poreski obveznik je dužan da obavijesti poreski organ o svim promjenama podataka iz registra poreskog obveznika (član 33 Zakona o poreskoj administraciji) u roku od 15 dana od dana nastanka promjene.

Uputstvo o pravnom sredstvu: Protiv ovog Rješenja može se izjaviti žalba Ministarstvu finansija CG - Odsjek za drugostepeni poreski i carinski postupak, u roku od 15 dana od dana prijema Rješenja. Žalba se predaje preko ove Područne jedinice i taksira administrativnom taksom u iznosu od 8,00 €, shodno Tarifnom broju 5 Taksene tarife za administrativne takse. Taksa se uplaćuje u korist računa broj 832-3161-26 - Administrativna taksa.



DIREKTOR

Miomir M. Mugbša

MINISTARSTVO ODRŽIVOG RAZVOJA I TURIZMA
DIREKTORAT ZA INSPEKCIJSKI NADZOR
I LICENCIRANJE

Direkcija za licenciranje

Broj: UPI 107/7-258/2

Podgorica, 21.02.2018. godine

Ministarstvo održivog razvoja i turizma, rješavajući po zahtjevu » AM STUDIO INŽENJERING« D.O.O.Bar, za izdavanje licence projektanta i izvođača radova, na osnovu člana 135 st. 1 i 2 Zakona o planiranju prostora i izgradnji objekata ("Službeni list Crne Gore" br. 64/17) i člana 46 stav 1 Zakona o upravnom postupku ("Službeni list Crne Gore" br. 56/14, 20/15, 40/16 i 37/17), donosi

R J E Š E N J E

1. IZDAJE SE » AM STUDIO INŽENJERING« D.O.O.Bar, LICENCA projektanta i izvođača radova.
2. Ova Licenca se izdaje na 5 (pet) godina.

O b r a z l o ž e n j e

Aktom, br.UPI 107/7-258/1, » AM STUDIO INŽENJERING« D.O.O.Bar, obratilo se ovom ministarstvu za izdavanje licence projektanta i izvođača radova.

Uz zahtjev imenovano privredno društvo, dostavilo je ovom ministarstvu sledeće dokaze:

Rješenje Ministarstva održivog razvoja i turizma, broj UPI 101/2175-79/2 od 22.01.2018.godine, kojim je Vukadinović Nikoli, diplomiranom inženjeru arhitekture iz Niša, Republika Srbija, diplomiranom inženjeru arhitekture- izdata licenca ovlašćenog inženjera za obavljanje djelatnosti izrade tehničke dokumentacije i građenje objekata; Anex Ugovora o radu, zaključen 20.02.2018.godine, između poslodavca: » AM STUDIO INŽENJERING » D.O.O.Bar i zaposlenog: Vukadinović Nikole, iz Niša, gdje je u članu 4 Ugovora, imenovani ovim Ugovorom zasnovao radni odnos u navedeno privredno društvo na neodređeno vrijeme; Anex Ugovora o radu, zaključen između imenovanog poslodavca i zaposlenog od 01.10.2012.godine; Izvod iz Centralnog Registra Privrednih subjekata Poreske uprave za imenovano privredno društvo, Registarski broj: 5-0800277/001 od 25.07.2017.godine.

Ministarstvo održivog razvoja i turizma, razmotrilo je podnijeti zahtjev pa je odlučilo kao u dispozitivu ovog rješenja, a ovo sa sledećih razloga:

Naime, članom 122 stav 1 Zakona o planiranju prostora i izgradnji objekata («Službeni list Crne Gore » br. 64/17), propisano je da privredno društvo koje izrađuje tehničku dokumentaciju (projektant), odnosno privredno društvo koje gradi objekat (izvođač radova), dužno je da za obavljanje djelatnosti izrade tehničke dokumentacije dijela tehničke dokumentacije, odnosno građenje ili izvođenje pojedinih radova ovlašćeni

inženjer može da bude fizičko lice koje obavlja poslove izrade tehničke dokumentacije odnosno građenje ili izvođenje pojedinih vrsta radova na građenju objekta, ima najmanje jednog zaposlenog ovlašćenog inženjera po vrsti projekta, koji izrađuje i to: arhitektonski, građevinski, elektrotehnički i mašinski projekat, odnosno vrsti radova koje izvodi na osnovu tih projekata. Stavom 2 istog člana Zakona, propisano je da obavljanje pojedinih poslova iz stava 1 ovog člana, projektant, odnosno izvođač radova može da obezbijedi na osnovu zaključenog ugovora sa drugim privrednim društvom koje ima zaposlenog ovlašćenog inženjera za određenu vrstu projekta, odnosno radova.

Članom 3 stav 1 tačka 3 Pravilnika o načinu i postupku izdavanja, mirovanja licence i načinu vođenja registara licenci („Službeni list Crne Gore“, br. 79/17), utvrđene su vrste licenci, a između ostalih i licenca projektanta i izvođača radova, koja se izdaje privrednom društvu za obavljanje djelatnosti izrade tehničke dokumentacije i građenje objekta.

Članom 5 stav 1 tač. 1-2. Pravilnika, utvrđeno je da se u postupku izdavanja licence projektanta, odnosno izvođača radova, provjerava: 1) da li podnosilac zahtjeva u radnom odnosu ima zaposlenog ovlašćenog inženjera i licencu ovlašćenog inženjera.

Članom 137 stav 2 Zakona, propisano je da se licenca za privredno društvo, izdaje se na pet godina.

Rješavajući po predmetnom zahtjevu, a na osnovu uvida u dostavljene dokaze, ovo ministarstvo nalazi, da su se u konkretnoj pravnoj stvari stekli uslovi za primjenu čl. 122 stav 1 i 135 stav 2 Zakona o planiranju prostora i izgradnji objekata, a u vezi čl 3 stav 1 tač. 1 i čl. 4 Pravilnika o načinu i postupku izdavanja, mirovanja licence i načinu vođenja registara licenci.

Saglasno izloženom, riješeno je kao u dispozitivu ovog rješenja.

PRAVNA POUKA: Protiv ovog rješenja može se pokrenuti upravni spor tužbom kod Upravnog suda Crne Gore u roku od 20 dana od dana prijema istog.

OVLAŠĆENO SLUŽBENO LICE
Nataša Pavićević



POLISA - RAČUN POL-00090388

Zastupnik:	Čelebić Novak, 80-034		
Ugovarač			
Naziv	AM STUDIO INZENJERING DOO BAR	MB	03148866
Adresa	ŠUŠANJ BB, 85000 BAR_GRAD, Crna Gora	Telefon	
Trajanje:	Godišnje osiguranje		
Period osiguranja	14.02.2019 (24:00) - 14.02.2020 (24:00)	Period obračuna	14.02.2019 - 14.02.2020

Predmet osiguranja: Profesionalna odgovornost projektanta: Predmet osiguranja: Profesionalna odgovornost projektanta: Odgovornost Projektanata firma" AM Studio Inženjering" Bulevar Revolucije C-10

Osiguranje pokriva odštetne zahtjeve naručioca usluga ili trećih lica, koji su posledica stručne greške osiguranika (koji posjeduju licencu projekatnata i izvođača radova izdatu od strane Ministarstva održivog razvoja i turizma) pri izradi projektne dokumentacije pri tehničkom i građevinskom nadzoru i kod revidiranja projekta, a za koje osiguranik odgovara na osnovu zakona

PS-ODPRK-1 - Osiguranje odgovornosti projekatnata za sve projekte

Vrsta osiguranja:	Osiguranje od projektantske odgovornosti	Šifra:	1310
-------------------	--	--------	------

Osiguranik

Naziv	AM STUDIO INZENJERING DOO BAR	MB	03148866
Adresa	ŠUŠANJ BB, 85000 BAR_GRAD, Crna Gora	Telefon	

Suma osiguranja

Uloga	Način ugovaranja	Iznos
Jedinstvena suma osiguranja	Na sumu osiguranja	100.000,00

Franšiza

Franšiza	Odbitna franšiza iznosi 10% od priznate štete ali najmanje 500 Eur
----------	--

Obračun za predmet

Premija	350,00
Doplatak 48% za sumu osiguranja od 100.000 Eur	168,00
Popust 10% za isključenje rizika tehničkog nadzora i savjetovanja	-51,80
Popust 20% bez osiguranja garantnog roka	-93,24
Ukupna premija bez poreza	372,96
Porez na premiju	33,57
Ukupna premija sa porezom	406,53

Osiguravajuće pokriće važi za područje Crne Gore

Polisa se smatra računom. Oslobođeni plaćanja PDV-a po članu 27. zakona o PDV-u. Osiguravač zadržava pravo ispravke računске ili neke druge greške učinjene od strane zastupnika. Pravo na naknadu štete po ovoj polisi počinje od dana i časa koji je na polisi označen kao početak osiguranja ukoliko je do tada plaćenja premija a inače po isteku 24 časa dana kada je premija plaćenja (čl. 1010 st. 1 Zakona o obl. odnosima (SLRCG br.47/08))

Osiguranje je zaključeno u skladu sa Opštim uslovima za osiguranje odgovornosti projekatnata koji su utvrđeni dana 24.05.2018.god. (OU-ODPRK-05/18).

Ukupna isplata odšteta za sve osigurane slučajeve koji se dese u jednoj godini limitirana je iznosom sume osiguranja (godišnji agregat)

Osiguranje bez pokrića garantnog roka

Rizik tehničkog savjetovanja i nadzora su isključeni iz osiguranja

Predmet osiguranja: Opšta odgovornost: FIRMA "AM STUDIO INŽENJERING" .

BROJ ZAPOSLENIH :3 PREMA PRILOŽENOM SPISKU

Osiguranje pokriva štete koje na osnovu građansko pravnih odštetnih zahtjeva, treća lica podnose prema osiguraniku zbog iznenadnog i neočekivanog nastanka štete koja ima za posledicu tjelesne povrede, oboljenje ili smrt lica odnosno oštećenje, uništenje ili nestanak stvari.

Karakteristike	Vrijednost	Valuta/Jed. mere
Opis pojedinačne djelatnosti	Svi vidovi građevinarstva (visokogradnja, niskogradnja, završni radovi u građevinarstvu)	

PS-13-01-TG1 - Pojedinačne djelatnosti

Vrsta osiguranja:	Osiguranje od opšte (zakonske) odgovornosti	Šifra:	1301
-------------------	---	--------	------

Osiguranik

Naziv	AM STUDIO INZENJERING DOO BAR	MB	03148866
Adresa	ŠUŠANJ BB, 85000 BAR_GRAD, Crna Gora	Telefon	

Suma osiguranja

Uloga	Način ugovaranja	Iznos
Jedinstvena suma osiguranja	Na sumu osiguranja	20.000,00

Franšiza

Franšiza	Franšiza iznosi 10% od odštete, a najmanje 500,00 Eur
----------	---

Obračun za predmet

Premija	260,37
Popust za franšizu 10% od štete a najmanje 500,00 Eur	-14,58
Popust za jedinstvenu sumu osiguranja od 20.000 Eur	-114,56
Ukupna premija bez poreza	131,23
Porez na premiju	11,81
Ukupna premija sa porezom	143,04

Teritorijalno pokriva Crna Gora.

Osiguranje je zaključeno u skladu sa Opštim uslovima za osiguranje od odgovornosti (OU-ODG-07/10) od 29.07.2010.

Polisa se smatra računom. Oslobođeni plaćanja PDV-a po članu 27. zakona o PDV-u. Osiguravač zadržava pravo ispravke računске ili neke druge greške učinjene od strane zastupnika. Pravo na naknadu štete po ovoj polisi počinje od dana i časa koji je na polisi označen kao početak osiguranja ukoliko je do tada plaćenja premija a inače po isteku 24 časa dana kada je premija plaćenja (čl. 1010 st. 1 Zakona o obl. odnosima (SLRCG br.47/08))

Agregat šteta je jednak sumi osiguranja

UKUPAN OBRAČUN

Ukupna premija bez poreza	504,19
Porez na premiju	45,38
Ukupna premija sa porezom	549,57
Način plaćanja	Na 10 mjesečnih rata

Sva prava po ovoj polisi pripadaju osiguraniku.

Ukoliko ugovarač/osiguranik ne plaća premiju u dogovorenim rokovima primjenjuje se Zakon o obligacionim odnosima.

Potpisom polise ugovarač osiguranja/osiguranik potvrđuje da je primio Uslove zaključenog osiguranja.

Pravo na raskid i uslovi za raskid ugovora odnosno odstupanju od ugovora određeni su uslovima osiguranja

Sve međusobne nesporazume stranke će rješavati mirnim putem a u slučaju spora ugovaraju nadležnost suda u Podgorici

Na ugovor o osiguranju primjenjuje se Zakon o obligacionim odnosima Crne Gore.

Ugovarač osiguranja je dužan da plati premiju prilikom zaključivanja ugovora o osiguranju ukoliko se premija plaća u cjelosti, odnosno prvu ratu ukoliko je ugovoreno plaćanje premije na rate, a ostale rate u ugovorenim rokovima. Za slučaj docnje jedne rate duže od 30 dana, sve rate dopijevaju odjednom i u cjelosti.

Ugovorne strane su saglasne da ukoliko osiguranik ostvari pravo na naknadu štete, osiguravač ima pravo da dug po toj ili nekoj drugoj polisi odbije od iznosa obračunate štete.



1 Poslovnica Bar, BAR_GRAD, 14.02.2019

RJEŠENJE

o imenovanju vodećeg projektanta za izradu tehničke dokumentacije

OBJEKAT: Privremeni objekat P

VRSTA PROJEKTA: Idejno rješenje

LOKACIJA: na dijelu kat.par.br. 1281 KO Mišići, lokacija broj 1.4, Opština Bar

INVESTITOR: Jelena Vukmanović

VODEĆI PROJEKTANT: Nikola Vukadinović dipl.inž.arh.

Imenovani je u stalnom radnom odnosu na neodređeno vreme u preduzeću „AM STUDIO INŽENJERING“ d.o.o. Bar i ispunjava propisane uslove u pogledu stručne spreme i prakse da može samostalno rukovoditi izradom i izrađivati tehničku dokumentaciju, odnosno djelove tehničke dokumentacije u smislu člana 123 stav 3 Zakona o planiranju prostora i izgradnji objekata („Službeni list Crne Gore“ broj 064/17 od 06.10.2017).

Bar, jul 2019.

„AM Studio Inženjering“ d.o.o. Bar

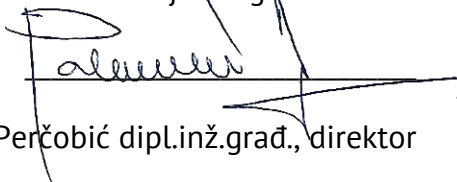
Zoran Perčobić dipl.inž.građ., direktor

M.P.



PODACI O PROJEKTANTIMA		
NAZIV OBJEKTA	PROJEKTANT	VODEĆI PROJEKTANT
PRIVREMENI OBJEKAT P	„AM STUDIO INŽENJERING“ d.o.o. Bar	Nikola Vukadinović dipl.inž.arh.
DJELOVI TEHNIČKE DOKUMENTACIJE		
PROJEKAT	PROJEKTANT	ODGOVORNI PROJEKTANT
ARHITEKTURA	„AM STUDIO INŽENJERING“ d.o.o. Bar	Nikola Vukadinović dipl.inž.arh.

Bar, jul 2019.

„AM Studio Inženjering“ d.o.o. Bar

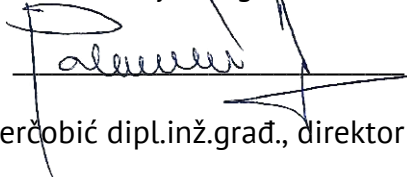
Zoran Perčobić dipl.inž.građ., direktor

M.P.



Broj, 0207-2607/3
Budva, 17.06.2019. god.

Na osnovu člana 7 i 8 Zakona o morskome dobru ("Sl. list RCG", br. 14/92, 27/94 i „Sl.list CG“, br. 51/08, 21/09, 73/10 i 40/10), člana 2 i 6 Odluke o uslovima, vremenu korišćenja i visini naknade za korišćenje morskog dobra ("Službeni list RCG", br. 27/92), saglasno Izmjenama i dopunama Programa privremenih objekata u zoni morskog dobra za period 2019 – 2023. god. za opštinu Bar koje je donijelo Ministarstvo održivog razvoja i turizma broj 101-10/350 od 30.04.2019. god.

- **JAVNO PREDUZEĆE ZA UPRAVLJANJE MORSKIM DOBROM CRNE GORE** sa sjedištem u Budvi, koga zastupa i predstavlja direktor Predrag Jelušić dipl.ekonomista (u daljem tekstu: **JAVNO PREDUZEĆE**) i
- **VUKMANOVIĆ JELENA iz Bara, Čanj b.b, (JMBG: 2503990225027)** (u daljem tekstu: **KORISNIK**),

Uvažavajući:

- Da je JAVNO PREDUZEĆE za upravljanje morskim dobrom, u cilju realizacije Izmjena i dopuna Programa privremenih objekata u zoni morskog dobra za period 2019 – 2023. broj 101-10/350 od 30.04.2019. god. saglasno Odluci Upravnog odbora o davanju u zakup/na korišćenje djelova morskog dobra prema Programu privremenih objekata u zoni morskog dobra i Atlasu crnogorskih plaža i kupališta, broj: 0203-388/7 od 28.01.2019.god. na koju je Vlada Crne Gore dala saglasnost Zaključkom broj: 07-263 od 07.02.2019.god, objavilo Javni poziv za javno nadmetanje za zakup zemljišta u državnoj svojini za postavljanje privremenih objekata u zoni morskog dobra u opštinama Bar i Ulcinj, prema Izmjenama i dopunama Programa privremenih objekata u zoni morskog dobra za period 2019-2023.godine, broj: 0207- 2310/1 od 29.05.2019. god. i Amandman I broj: 2310/2 od 05.06.2019. godine u dnevnom listu "Pobjeda" i na web-sajtu Javnog preduzeća;
- Da je komisija za aukciju imenovana rješenjem broj 0207-2310/3 od 17.06.2019, za lokaciju označenu brojem 1.4 u Izmjenama i dopunama Programa privremenih objekata u zoni morskog dobra za period 2019 – 2023. godine kao najuspješniju ponudu izabrala ponudu ponuđača **VUKMANOVIĆ JELENE iz Bara** zavedenu pod brojem: 0207-2607/1 od 13.06.2019. godine;
- Izjavu **VUKMANOVIĆ JELENE iz Bara** zavedenu pod brojem broj 0207-2607/2 od 17.06.2019. da prihvata platiti izlicitiranu cijenu i zaključiti Ugovor o korišćenju morskog dobra za lokaciju označenu brojem 1.4

UGOVOR O KORIŠĆENJU MORSKOG DOBRA

PREDMET UGOVORA

Član 1.

JAVNO PREDUZEĆE u svojstvu pravnog lica ovlašćenog da u ime i za račun Crne Gore upravlja morskim dobrom Crne Gore i **VUKMANOVIĆ JELENA iz Bara** kao zainteresovani korisnik, ovim Ugovorom uređuju međusobna prava i obaveze vezane za korišćenje privremene lokacije u zoni morskog dobra predviđene Programom privremenih objekata u zoni morskog dobra u Opštini Bar za period 2019 – 2023. god.

OPIS MORSKOG DOBRA

Član 2.

PREDMET ovog Ugovora je korišćenje dijela morskog dobra - **1.1.** . Privremena lokacija za montažno demontažni privremeni objekat sa terasom za obavljanje ugostiteljske djelatnosti, u Čanju na dijelu kat. parcele 1281 K.O. Mišići, lokacija označena brojem **1.4** u Izmjenama i dopunama programa privremenih objekata u zoni morskog dobra za Opštinu Bar, površine Objekat: P =55 m² terasa: P = 65 m²

NAMJENA MORSKOG DOBRA

Član 3.

Ugovorne strane su saglasne da se na lokaciji iz člana 2 ovog Ugovora postavi **ugostiteljski objekat sa terasom – objekat površine P=55m² i terasa površine P=65m²** prema Urbanističko tehničkim uslovima i tehničkoj dokumentaciji izrađenoj u skladu sa urbanističkim uslovima iz programa i tehničkim uslovima pribavljenim od organa za tehničke uslove.

Privremeni objekat obavlja sezonski, od dana zaključenja ugovora 17.06.2019. do 31.10.2019. godine.

ZAŠTITA ŽIVOTNE SREDINE

Član 4.

Korisnik je dužan da morsko dobro koje je predmet ovog Ugovora koristi i uživa na način i u skladu sa svim pozitivno pravnim propisima koji uređuju zaštitu životne sredine, posebno zaštite mora.

Djelatnosti koje Korisnik bude obavljao na predmetnom morskome dobru ni na koji način ne smije ugožavati životnu sredinu, obalu i more.

TRAJANJE UGOVORA

Član 5.

Ovaj Ugovor se zaključuje za period od dana zaključenja ugovora 17.06.2019. god. do 31.10.2019. godine, uz mogućnost godišnjeg produženja za period od 4 (četiri) godine, odnosno do 31.10.2023.god. pod uslovom da je korisnik/zakupac izvršio obaveze predviđene ovim ugovorom, da ugovor nije jednostrano ili sporazumno raskinut ili u slučaju da je pokrenut sudski spor između Javnog preduzeća i Korisnika/Zakupca zbog neispunjenja ugovorom preuzetih obaveza.

Ukoliko tokom trajanja ugovora dođe do privođenja prostora trajnoj namjeni, ili se pristupi realizaciji planske dokumentacije koja isključuje korišćenje lokacije saglasno ovom ugovoru, ugovor se neće obnavljati i Korisnik nema pravo da traži povraćaj do tada uložениh sredstava.

NAKNADA

Član 6.

Korisnik morskog dobra je saglasan da tokom trajanja ovog Ugovora plaća Javnom preduzeću godišnju naknadu za korišćenje/zakup morskog dobra.

Godišnja naknada za tekuću 2019. godinu za korišćenje privremene lokacije za ugostiteljski objekat sa terasom, utvrđena je u visini od 5.219,00 € Eur (pethiljadaidvestodevetnaest eura) koja se uvećava za iznos PDV-a.

Korisnik je dužan da ukupan iznos naknade za 2019.god. plati u cjelosti u momentu zaključenja ovog ugovora prema dostavljenoj fakturi, uplatom na račun br: 820-41114-03 sa obaveznim upisom

poreskog identifikacionog broja poreskog obveznika (**JMBG: 2503990225027**) i šifrom opštine Bar 809.

U slučaju kašnjenja plaćanja ugovorene naknade KORISNIK je dužan da plaća zakonsku zateznu kamatu.

OBAVEZE KORISNIKA

Član 7.

KORISNIK preuzima obavezu da dio morskog dobra privede namjeni saglasno Programu privremenih objekata u zoni morskog dobra za opštinu Ulcinj za period 2019-2023 god. što podrazumijeva:

- **izradu tehničke dokumentacije saglasno Urbanističko-tehničkim uslovima iz Programa koje izdaje Javno preduzeće i tehničkim uslovima za priključenje na infrastrukturu pribavljenim od organa za tehničke uslove,**
- **saglasnost glavnog gradskog arhitekta u pogledu spoljnog izgleda privremenog objekta,**
- **obavezu podnošenja prijave sa dokumentacijom Direktoratu za inspekcijski nadzor i licenciranje 15 dana prije postavljanja privremenog objekta,**
- **postavljanje privremenog objekta na osnovu prijave i dokumentacije propisane članom 117 Zakona i planiranju prostora i izgradnji objekata, uključujući i infrastrukturno opremanje lokacije.**

Sve pripremne radove i radove na uređenju morskog dobra Korisnik je dužan da izvede u skladu sa tehničkom dokumentacijom, poštujući odobrenja i uputstva ovlašćenog nadzornog organa, opštinske propise o komunalnom redu i druge važeće propise.

Radovi se izvode na osnovu tehničke dokumentacije i pribavljenih mišljenja, saglasnosti i dozvola izdatih u procedurama u svemu saglasno Zakonu i planiranju prostora i izgradnji objekata, Zakonu o vodama i Zakonu o procjeni uticaja na životnu sredinu.

KORISNIK je obavezan da organizuje radove na način koji neće dovesti do oštećenja prilaznih staza i okolnog terena, odnosno ukoliko do ovih oštećenja dođe dužan je da o svom trošku otkloni oštećenja i vrati prostor u pređašnje stanje.

Član 8.

KORISNIK morskog dobra obavezuje se:

- da na lokaciji otpočne sa obavljanjem djelatnosti nakon što pribavi odobrenje za rad od nadležnog organa uprave, da djelatnost obavlja poštujući registraciju, odobrenje za rad i opštinsku odluku o javnom redu i miru;
- da zaključi ugovor o odvozu smeća sa lokalnim Komunalnim preduzećem i redovno plaća troškove po ovom osnovu;
- da na propisan način izvrši komunalno i infrastrukturno opremanje lokacije uz prethodno pribavljanje potrebnih saglasnosti za priključivanje od organa za tehničke uslove (voda, električna energija, telefonske instalacije i dr.), kao i da tom trajanja ugovora u skladu sa propisima snosi troškove i redovno plaća usluge po tom osnovu nadležnim upravljačima infrastrukturnih sistema;
- da obezbijedi redovno i uredno čišćenje lokacije tokom trajanja ugovora, čišćenje i održavanje objekta, obezbijedi redovno uklanjanje i odvoz smeća, izvrši nabavku potrebnog broja kanti za otpatke i obezbijedi poštovanje propisa iz komunalne oblasti;

- da bez znanja i saglasnosti JAVNOG PREDUZEĆA i odobrenja nadležnih organa ne započne bilo kakvu dogradnju, izgradnju, prepravke, adaptacije ili preuzme bilo kakve građevinske poduhvate na ustupljenoj lokaciji;
- da blagovremeno plati ugovorenu naknadu za korišćenje morskog dobra;
- da po isteku ovog Ugovora, po pismenom nalogu JAVNOG PREDUZEĆA u dodatnom roku od 15 dana oslobodi predmetnu lokaciju, odnosno ukloni postavljene sezonske objekte i opremu sa lokacije, u suprotnom saglasan je, prihvata i ovlašćuje JAVNO PREDUZEĆE da bez posebne saglasnosti KORISNIKA ukloni sa ustupljene lokacije ostavljeni privremeni objekat, da isti deponuje na određenu deponiju i od KORISNIKA potražuje plaćanja troškova uklanjanja privremenog objekta;
- da morsko dobro koristi i eksploatiše u skladu sa odredbama ovog Ugovora i svim pozitivno pravnim propisima koji regulišu uslove i standarde zaštite čovjekove sredine, posebno zaštite mora od zagađenja, čistoću na javnim površinama, standarde koji propisuju nivo turističkih objekata i turističkih usluga i drugim propisima koji regulišu materiju koja je u neposrednoj vezi sa korišćenjem ustupljene lokacije.

Član 9.

Lakše povrede ugovorenih obaveza su:

- nepoštovanje i neodržavanje komunalnog reda: nečistoća, nepostavljanje kanti za smeće.
- neblagovremeno izmirivanje obaveza po osnovu utrošene vode, struje, odvoza smeća i ostalih dažbina prema subjektima koji pružaju te usluge, koja proisteknu po osnovu korišćenja lokacije.

Član 10.

Smatraće će se da je KORISNIK izvršio težu povredu ugovorene obaveza ukoliko:

- ponovi lakšu povredu ugovorenih obaveza 2 i više puta,
- postavi privremene objekte suprotno Programu objekata privremenog karaktera, izdatim Urbanističko tehničkim uslovima i revidovanoj projektnoj dokumentaciji,
- postavi privremene objekte bez prijave saglasno Zakonu,
- izvodi građevinske radove bez dozvole.

Član 11.

Služba za kontrolu morskog dobra u postupku kontrole je dužna da službenom zabilješkom konstatuje povredu ugovorne obaveze.

U slučaju lakše povrede ugovorenih obaveza, Služba za kontrolu morskog će službenom zabilješkom konstatovati vrstu povrede ugovorenih obaveza i naložiti korisniku da otkloni učinjene nepravilnosti u roku od 1 (jednog) dana. U slučaju da korisnik ne otkloni utvrđene nepravilnosti u ostavljenom roku, Služba za kontrolu morskog dobra će pokrenuti postupak izricanja opomene.

Za teze povrede ugovorenih obaveza službena zabilješka Službe za kontrolu morskog dobra će uz inicijativu za pokretanje inspeksijskog nadzora biti dostavljena nadležnoj inspekciji.

U zavisnosti od težine povrede ugovorenih obaveza Javno preduzeće će KORISNIK izreći Opomenu, Opomenu pred raskid ugovora ili jednostrano raskiniti ugovor.

O mjeri ili sankciji koja će se izreći u pojedinačnom slučaju odlučuje direktor Javnog preduzeća na predlog Službe za kontrolu i/ili Službe za ustupanje na korišćenje morskog dobra, osim mjere jednostranog raskida o kojoj odlučuje Upravni odbor.

Član 12.

Opomena se izriče za lakše povrede iz člana 9 ovog ugovora a KORISNIKU će se naložiti da otkloni nepravilnosti u roku ne dužem od 5 (pet) dana, zavisno od okolnosti u pojedinačnom slučaju.

U slučaju da korisnik ne postupi po opomeni i ne otkloni utvrđene nepravilnosti, Javno preduzeće će inicirati inspekcijski postupak i istovremeno opomenom pred raskid, pokrenuti postupak raskida ugovora.

PRESTANAK UGOVORA

Član 13.

Ovaj Ugovor prestaje da važi istekom vremenskog perioda na koji je zaključen.

Član 14.

Ovaj Ugovor može prestati sporazumnim raskidom, pri čemu sporazumni raskid mora sadržati sve odredbe kojim se utvrđuju prava i obaveze u momentu raskida.

RASKID UGOVORA

Član 15.

Ovaj Ugovor prestaje da važi kada se steknu svi uslovi propisani Članom 10. i 11. Zakona o morskome dobru kao i zbog teže povrede preuzetih obaveza od strane ugovornih strana, koje predstavljaju povredu bitnih elemenata ugovora o korišćenju morskog dobra.

Razlozi zbog kojih JAVNO PREDUZEĆE može jednostrano raskinuti ovaj ugovor su:

- ukoliko KORISNIK u toku trajanja ovog Ugovora odustane od korišćenja ustupljenog morskog dobra,
- **ukoliko KORISNIK bez ili mimo odobrenja započne ili izvodi dogradnje, prepravke, adaptacije, betoniranje i druge građevinske radove na ustupljenom dijelu morskog dobra, postavlja privremene objekte, zaštitne hladovine i sl,**
- **ukoliko KORISNIK tokom izvođenja radova odstupa od propisanih urbanističko-tehničkih uslova, odnosno postavi privremeni objekat mimo prijave i dokumentacije propisane članom 117,**
- **ukoliko KORISNIK ne postupi po pismenom nalogu ovlašćenog radnika Javnog preduzeća ili nadležnog inspekcijskog organa kojim se nalaže zaustavljanje započetih radova na dijelu ustupljenog morskog dobra,**
- ukoliko KORISNIK ne obezbijedi redovno čišćenje i održavanje ustupljenog morskog dobra,
- **ukoliko KORISNIK zadocni sa plaćanjem dospjele ugovorene naknade za korišćenje morskog dobra i ne izvrši uplatu nakon isteka, opomenom naknadno ostavljenog, primjerenog roka,**
- ukoliko KORISNIK koristi i eksploatiše ustupljeno morsko dobro suprotno pozitivnim propisima kako onim koje se odnose na djelatnosti koje na ustupljenom morskome dobru obavljaju tako i drugim pozitivnim propisima koji regulišu zaštitu čovjekove okoline, zagađivanje mora i obale, održavanje čistoće, infrastrukture i instalacija na predmetnom morskome dobru i sl.

Sankcija jednostranog raskida ugovora izriče se i sprovodi u slučaju neotklanjanja konstatovanih težih povreda shodno Opomeni pred raskid ugovora, ili izvršenja druge teže povrede u toku iste kalendarske godine, koje su konstatovane kontrolama Javnog preduzeća ili u sprovedenom inspekcijskom postupku od strane organa nadležnog za inspekcijske poslove. Ugovor se raskida Izjavom o jednostranom raskidu ugovora, i ista mora biti obrazložena.

Član 16.

U slučaju prestanka važenja ovog Ugovora iz bilo kojih razloga, JAVNO PREDUZEĆE nije dužno da KORISNIKU nadoknadi troškove ulaganja, osim u slučaju da je o navedenom postignut poseban sporazum.

PRENOS PRAVA

Član 17.

Prava i obaveze iz ovog Ugovora KORISNIK morskog dobra ne može prenijeti na drugo pravno ili fizičko lice bez saglasnosti JAVNOG PREDUZEĆA.

Član 18.

Ovaj Ugovor stupa na snagu danom potpisivanja.
Sve izmjene i dopune ovog ugovora moraju biti sačinjene u pismenoj formi i u formi Aneksa potpisane od obje ugovorne strane.

RJEŠAVANJE SPOROVA

Član 19.

Sve sporove ugovorne strane rješavaće prvenstveno dogovorom.
Sudske spora povodom ovog Ugovora i iz ovog Ugovora rješavaće mjesno nadležan sud.

Član 20.

Sastavni dio ovog ugovora predstavljaju :
- Urbanističko tehnički uslovi

Član 21.

Ovaj ugovor je zaključen u 4 (četiri) istovjetnih primjerka od kojih Javno preduzeće zadržava 3 (tri), korisnik 2 (dva) primjerka.

KORISNIK,

VUKMANOVIĆ JELENA

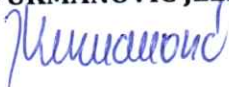

**JAVNO PREDUZEĆE ZA UPRAVLJANJE
MORSKIM DOBROM CRNE GORE**

6 Direktor,
Predrag Jelušić dipl. ekonomista

Obradivač,
Služba za ustupanje morskog dobra,
Sabrina Čturić, dipl. pravnik

Rukovodilac,
Ljubomirka Vidović, dipl. pravnik

Datum potpisivanja _____

URBANISTIČKO - TEHNIČKI USLOVI

1.	<p>CRNA GORA</p> <p>JAVNO PREDUZEĆE ZA UPRAVLJANJE MORSKIM DOBROM CRNE GORE</p> <p>Broj:0207-2607/4-Up Budva, 20.06.2019. godine</p>	 <p>JAVNO PREDUZEĆE ZA UPRAVLJANJE MORSKIM DOBROM CRNE GORE</p>
2.	<p>JAVNO PREDUZEĆE ZA UPRAVLJANJE MORSKIM DOBROM CRNE GORE - BUDVA na osnovu člana 1 Uredbe o izmjeni uredbe o povjeravanju poslova iz nadležnosti Ministarstva održivog razvoja i turizma Javnom preduzeću za upravljanje morskim dobrom i Javnom preduzeću nacionalni parkovi Crne Gore (Službeni list CG, br. 87/18 od 31.12.2018.g.), Izmjena i dopuna Programa privremenih objekata u zoni morskog dobra za period 2019-2023 br: 101-10/350 od 30.04.2019.god. , a u vezi sa članom 116, 117 i 74 Zakona o planiranju prostora i izgradnji objekata (Službeni list CG, br. 064/17), Pravilnikom o bližim uslovima za postavljanje odnosno građenje privremenih objekata, uređaja i opreme (Službeni list CG, br. 043/18) i člana 7. Zakona o morskome dobru (Službeni list RCG, br. 14/92), izdaje:</p>	
3.	<p>URBANISTIČKO-TEHNIČKE USLOVE za izradu tehničke dokumentacije</p>	
	<p>za postavljanje Montažno-demontažnog privremenog objekta -lokacija označena brojem 1.4 u opštini Bar predviđena - Programom privremenih objekata u zoni morskog dobra u opštini Bar za period 2019. - 2023. god.</p>	
4.	PODNOŠILAC ZAHTJEVA-KORISNIK:	VUKMANOVIĆ JELENA iz Bara
5.	PLANIRANO STANJE	
5.1	Namjena parcele odnosno lokacije i površine	
	<p>Ugostiteljski objekat sa terasom</p> <p>objekat: P=55m² terasa: P= 65 m²</p> <p>objekat od metalnih profila, nerđajućeg lima i stakla, terasa: montažno demontažna metalna konstrukcija na betonskoj podlozi</p> <p>-Terasa se organizuje na postojećoj gotovoj podlozi, a u slučaju da postojeća podloga nije odgovarajuća, može se postaviti montažno-demontažna podloga (deking).Podna platforma ne može biti visine veće od 10 cm.</p>	

-Betoniranje podloge za postavljanje ugostiteljskih terasa nije dozvoljeno na pješčanim djelovima plaža, u granicama zaštićenih prirodnih dobara, u granicama nepokretnog kulturnog dobra i njegove zaštićene okoline, kao i u granicama prirodnog i kulturno-istorijskog područja Kotora.

-Elementi terase treba da dimenzijama, težinom, međusobnim vezama i postavljanjem, omogućavaju brzu montažu, demontažu i transport, ne oštećuju površinu na koju se postavljaju, okolno zelenilo, i da budu pogodni za nesmetano kretanje djece, starijih osoba i lica sa invaliditetom.

-Opremu ugostiteljskih terasa čine stolovi, stolice i eventualno ograde. Za zaštitu od sunca na otvorenim terasama na javnim površinama dozvoljeno je samo postavljanje suncobrana (izuzetno pergola i lakih konstrukcija ako je u skladu sa ambijentalnim vrijednostima prostora i ako je Programom tako definisano za konkretnu lokaciju).

-Ukoliko je Programom na konkretnoj lokaciji dozvoljeno postavljanje tende u sklopu ugostiteljske terase, ona se može postaviti iznad ulaza u poslovne prostore ili može biti samostojeća, postavlja se na metalnu konstrukciju i napravljena je od impregniranog, plastificiranog ili drugog platna. Tende koje se postavljaju na javnim površinama moraju biti bijele boje ili bež nijanse i dozvoljeno je na donjem dijelu ispisivanje natpisa firme

-Na javnim površinama nije dozvoljeno isticanje reklamnih sadržaja na suncobranima i tendama koji se ne odnose na natpise naziva lokala. Natpisi naziva lokala mogu se naći na obodima tendi i moraju biti u skladu sa osnovnim tonom pokrivača.

-Oprema ugostiteljskih terasa (mobilijar) treba da bude lagana, ujednačena, jednostavnih linija, po mogućnosti od prirodnih materijala. Savremeni dizajn je veoma preporučljiv.

-Postavljanje uređaja za hlađenje i zagrijavanje terase električnom energijom vrši se u skladu sa posebnim propisima koji se odnose na električne i termotehničke instalacije.

5.2 Pravila parcelacije

Privremeni ugostiteljski objekat sa terasom predviđa se na 1281 K.O. Mišići opština Bar

6. PREPORUKE ZA SMANJENJE UTICAJA I ZAŠTITU OD ZEMLJOTRESA, KAO I DRUGE USLOVE ZA ZAŠTITU OD ELEMENTARNIH NEPOGODA I TEHNIČKO-TEHNOLOŠKIH I DRUGIH NESREĆA

Tehničkom dokumentacijom predvidjeti mjere zaštite od požara shodno propisima za ovu vrstu objekata. U cilju zaštite od elementarnih nepogoda postupiti u skladu sa Zakonom o zaštiti i spašavanju (»Službeni list CG«, br.13/07, 05/08, 86/09 i 32/11 i 54/16) i Pravilnikom o mjerama zaštite od elementarnih nepogoda (»Službeni list RCG«, br.8/93) i Zakonu o zapaljivim tečnostima i gasovima (»Službeni list CG«, br.26/10 i 48/15).

Shodno članu 9 Zakona o zaštiti i zdravlju na radu („Službeni list CG“, br.34/14), pri izradi tehničke dokumentacije projektant koji u skladu sa propisima o

	<p>uređenju prostora i izgradnji objekata izrađuje tehničku dokumentaciju za izgradnju, rekonstrukciju ili adaptaciju objekta, namijenjene za radne i pomoćne prostorije i objekte gdje se tehnološki proces obavlja na otvorenom prostoru, dužan je da predvidjeti propisane mjere zaštite na radu u skladu sa tehnološkim projektnim zadatkom. Pri izgradnji, rekonstrukciji ili rušenju objekta potrebno je izraditi Elaborat o uređenju gradilišta u skladu sa aktom nadležnog ministarstva shodno članu 10 Zakona o zaštiti i zdravlju na radu .</p>
7.	<p>USLOVI I MJERE ZAŠTITE ŽIVOTNE SREDINE</p> <p>Privremeni objekti se ne smiju postavljati na zelenim površinama. Poželjno ih je postavljati na neuređenim površinama koje bi na taj način bile oplemenjene. Privremeni objekti se ne smiju postavljati ako na bilo koji način ugrožavaju životnu sredinu (prekomjerna buka, štetna isparenja, opasni otpad i sl.).</p> <p>Tehničkom dokumentacijom predvidjeti uslove i mjere za zaštitu životne sredine u skladu sa odredbama Zakona o procjeni uticaja na životnu sredinu („Službeni list CG“, br.80/05, 40/10, 73/10, 40/11, 27/13 i 52/16) i Zakonom za zaštitu prirode („Službeni list CG“, br.54/16) na osnovu urađene procjene uticaja na životnu sredinu. U slučajevima kada je potrebno izvršiti procjenu uticaja na životnu sredinu, uz zahtjev za izdavanje građevinske dozvole na glavni projekat investitor treba da dostavi Odluku o potrebi procjene uticaja na životnu sredinu, shodno članu 13 Zakona o procjeni uticaja na životnu sredinu.</p>
8.	<p>USLOVI I MJERE ZAŠTITE NEPOKRETNIH KULTURNIH DOBARA I NJIHOVE ZAŠTIĆENE OKOLINE</p> <p>Imajući u vidu da za predmetna zaštićena prirodna dobra u zoni morskog dobra nije izvršena revizija statusa, niti je izrađen Plan upravljanja u skladu sa smjernicama iz PPPNMD, planiranje objekata privremenog karaktera i organizacija kupališta u zaštićenim područjima prirode kao i njihovo korišćenje vrši se u skladu sa opštim uslovima za zaštitu zaštićenih prirodnih dobara koji su dati u članu 39 Zakona o zaštiti prirode, i to: " Zaštićena područja mogu se koristiti u skladu sa studijom zaštite odnosno prostornim planom posebne namjene, planom upravljanja zaštićenog područja i na osnovu dozvola u skladu sa ovim zakonom..</p> <p>Zabranjeno je korišćenje zaštićenih prirodnih dobara na način koji prouzrokuje: oštećenje zemljišta i gubitak njegove prirodne plodnosti; oštećenje površinskih ili podzemnih geoloških, hidrogeoloških i geomorfoloških vrijednosti; oštećenje morskih zaštićenih područja; osiromašenje prirodnog fonda divljih vrsta biljaka, životinja i gljiva; smanjenje biološke i predione raznovrsnosti; zagađivanje ili ugrožavanje podzemnih i površinskih voda." Na samom zaštićenom prirodnom dobru se ne mogu postavljati objekti trajnog karaktera, izvoditi radovi betoniranja, eksploatacije pijeska, uklanjanja vegetacije, izmjene obalne linije i strukturnog remodeliranja pješčane plaže. Izuzetak predstavljaju intervencije izgradnje rampi za pristup lica sa invaliditetom na planom definisanim lokacijama.</p> <p>Procjene uticaja na baštinu, koja uključuje studiju vizuelnog uticaja Definisane jasne i konzistentne protokola i kriterijuma za realizaciju i postavljanje, gradnju ili uređenja takvih sadržaja tako da budu funkcionalno kompatibilna sa lokacijom i da ne remete atributne izuzetne univerzalne vrijednosti.</p> <ul style="list-style-type: none"> • u posebno zaštićenim prirodnim i spomeničkim kulturnoistorijskim područjima kao i u okviru zaštićene okoline kulturnih dobara, ne predviđati one djelatnosti i

	<p>objekte koji mogu narušiti posebnost takvih područja/kulturnih dobara;</p> <ul style="list-style-type: none"> • novi privremeni objekti se ne smiju postavljati u zaštićenim prirodnim i kulturno historijskim područjima i u okviru zaštićene okoline kulturnih dobara, bez prethodne saglasnosti Uprave za zaštitu kulturnih dobara;
9.	<p>USLOVI ZA LICA SMANJENE POKRETLJIVOSTI I LICA SA INVALIDITETOM</p> <p>Tehničkom dokumentacijom obezbjediti prilaz i upotrebu objekta/objekata licima smanjene pokretljivosti u skladu sa članom 71 Zakona o planiranju prostora i izgradnji objekata i Pravilnikom o bližim uslovima i načinu prilagođavanja objekata za pristup i kretanje lica smanjene pokretljivosti i lica sa invaliditetom („Sl. list CG“ broj 48/13 i 44/15).</p>
10.	<p>USLOVI ZA OBJEKTE KOJI MOGU UTICATI NA PROMJENE U VODNOM REŽIMU</p> <ul style="list-style-type: none"> • kod utvrđivanja urbanističkih uslova za privremene objekte posebno treba voditi računa o sanitarnom aspektu istih, o uslovima koje propisuju nadležna javna komunalna preduzeća (vodovod, kanalizacija, telekom i elektrodistribucija), kao i uslovima koji proizilaze iz Zakona o bezbjednosti hrane; • uz predviđeni ugostiteljski objekat, uz uređeno kupalište i u njegovom zaleđu, gdje za to postoje infrastrukturni priključci može se odobriti postavljanje montažno demontažnih sanitarnih objekata u površinama srazmjerno veličini ugostiteljskog objekta, odnosno kupališta i zakonskim propisima bez potrebe predviđanja istih u grafičkom dijelu plana objekata privremenog karaktera. Na kupalištima i u njihovom zaleđu sanitarni objekti mogu biti i kontejnerskog tipa; • neophodno je predvidjeti uklanjanje svih montažnih toaleta nakon završetka sezone;
11.	<p>USLOVI ZA PRIKLJUČENJE NA INFRASTRUKTURU</p>
11.1	<p>Uslovi priključenja na elektroenergetsku infrastrukturu</p> <p>Prilikom izrade tehničke dokumentacije potrebno je poštovati sljedeće preporuke EPCG:</p> <ul style="list-style-type: none"> • Tehnička preporuka za priključke potrošača na niskonaponsku mrežu TP-2 (II dopunjeno izdanje) • Tehnička preporuka – Tipizacija mjernih mjesta • Uputstvo i tehnički uslovi za izbor i ugradnju ograničavača strujnog opterećenja • Tehnička preporuka TP-1b - Distributivna transformatorska stanica DTS – EPCG 10/0.4 Kv
11.2	<p>Ostali infrastrukturni uslovi</p> <p>Tehničke uslove priključenja na infrastrukturu investitor pribavlja od organa za tehničke uslove, za svaki privremeni objekat pojedinačno;</p>
12.	<p>POTREBA IZRADE GEODETSKIH, GEOLOŠKIH (GEOTEHNIČKIH, INŽENJERSKO-GEOLOŠKIH, HIDROGEOLOŠKIH, GEOMEHANIČKIH I SEIZMIČKIH) PODLOGA, KAO I VRŠENJA GEOTEHNIČKIH ISTRAŽNIH RADOVA I DRUGIH ISPITIVANJA</p> <p>Prilikom izrade tehničke dokumentacije poštovati Pravilnik o načinu izrade, razmjeri i bližoj sadržini tehničke dokumentacije (Sl. list CG, br.23/14, 32/15 i 75/15).</p> <p>Tehničku dokumentaciju izraditi u skladu sa Pravilnikom o načinu obračuna površine i zapremine objekata (“ Sl. List CG”, br. 47/13).</p>

13.	POTREBA IZRADE URBANISTIČKOG RJEŠENJA Potrebno je uraditi Idejno rješenje Montažno-demontažnog privremenog objekta sa atestom proizvođača kao i fotografijama uređaja koji se postavljaju na ugostiteljskoj terasi a nakon dobijanja Saglasnosti Glavnog gradskog arhitekta i revidovani Glavni projekat.	
14.	POTREBA PRIBAVLJANJA SAGLASNOSTI GLAVNOG GRADSKOG ARHITEKTE U skladu sa članom 87 Zakona o planiranju prostora i izgradnji objekata, neophodno je pribaviti Saglasnost na spoljni izgled privremenog objekta od strane Glavnog gradskog arhitekta	
15.	NAPOMENA: Nakon izrade dokumentacije tražene UTU potrebno je JPMD dostaviti REVIDOVANI GLAVNI PROJEKAT (na CD-u u zaštićenoj verziji), original ili ovjerenu kopiju Saglasnosti Glavnog gradskog arhitekta -Shodno članu 117. Zakona o planiranju prostora i izgradnji objekata, korisnik je dužan da 15 dana prije postavljanja privremenog objekta, dostavi prijavu sa svom tehničkom dokumentacijom i Saglasnostima, Dozvolama traženim UTU Direktoratu za inspekcijski nadzor i licenciranje	
16.	DOSTAVLJENO: - Podnosiocu zahtjeva - Direktoratu za inspekcijski nadzor i licenciranje - U spise predmeta - a/a	
17.	OBRAĐIVAČI URBANISTIČKO-TEHNIČKIH USLOVA:	Sreten Vukićević d.i.a. potpis
18.	RUKOVODILAC SLUŽBE ZA UREĐENJE I IZGRADNJU:	Rajko Mihović dipl. Ecc.
19.	M.P.	potpis 
20.	PRILOZI	
	- Grafički prilog iz planskog dokumenta	

1238

1238

1240

2

1239

1

1

2

7/12

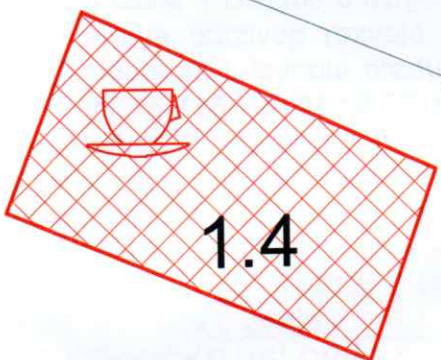



štambilj projektanta	štambilj revidenta
----------------------	--------------------

IDEJNO RJEŠENJE POSTAVLJANJA PRIVREMENOG OBJEKTA P

INVESTITOR: **JELENA VUKMANOVIĆ**

OBJEKAT: **PRIVREMENI OBJEKAT P**

LOKACIJA: **na dijelu kat.par.br. 1281 KO Mišići, lokacija broj 1.4, Opština Bar**

DIO TEHNIČKE
DOKUMENTACIJE: **ARHITEKTURA**

PROJEKTANT: **„AM STUDIO INŽENJERING“ D.O.O. BAR**

ODGOVORNO LICE: **ZORAN PERČOBIĆ dipl.inž.građ.**

ODG.PROJEKTANT: **NIKOLA VUKADINOVIĆ dipl.inž.arh.**

Bar, jul 2019.

štambilj organa nadležnog za izdavanje građevinske dozvole
--

SADRŽAJ KNJIGE 1

ARHITEKTURA

OPŠTA DOKUMENTACIJA

- Licenca ovlašćenog inženjera (odgovornog projektanta)
- Izjave odgovornog projektanta da je tehnička dokumentacija izrađena u skladu sa važećim zakonima i propisima

PROJEKTNII ZADATAK

- Projektni zadatak

TEKSTUALNA DOKUMENTACIJA

- Tehnički opis
- Obrazac za potebe statistike (Obrazac 6)

NUMERIČKA DOKUMENTACIJA

- Procijenjena vrednost radova na izgradnji

GRAFIČKA DOKUMENTACIJA

1. Situacija	R 1:200
2. Osnova	R 1:50
3. Osnova krovnih ravni	R 1:50
4. Presek 1-1	R 1:50
5. Presek 2-2	R 1:50
6. Izgled 1	R 1:50
7. Izgled 2	R 1:50
8. Izgled 3	R 1:50
9. Izgled 4	R 1:50

- 3D prikaz objekta

ARHITEKTURA | OPŠTA DOKUMENTACIJA



MINISTARSTVO ODRŽIVOG RAZVOJA I TURIZMA
DIREKTORAT ZA INSPEKCIJSKI NADZOR
I LICENCIRANJE

Direkcija za licenciranje

Broj: UPI 101/2175 - 79/2

Podgorica, 22.01.2018. godine

Ministarstvo održivog razvoja i turizma, rješavajući po zahtjevu VUKADINOVIĆ NIKOLE, dipl. inženjer arhitekture, iz Niša-Republika Srbija, za izdavanje licence za ovlaštenog inženjera, na osnovu člana 135 st. 1 i 2 Zakona o planiranju prostora i izgradnji objekata ("Službeni list Crne Gore" br. 64/17) i člana 46 stav 1 Zakona o upravnom postupku ("Službeni list Crne Gore" br. 56/14, 20/15, 40/16 i 37/17), donosi

R J E Š E N J E

1. IZDAJE SE VUKADINOVIĆ NIKOLI, dipl. inženjeru arhitekture, iz Niša-Republika Srbija, LICENCA ovlaštenog inženjera za obavljanje djelatnosti izrade tehničke dokumentacije i građenje objekta.
2. Ova Licenca se izdaje na neodređeno vrijeme.

O b r a z l o ž e n j e

Aktom, br.UPI101/2175-79/1 od 13.12.2017.godine, VUKADINOVIĆ NIKOLA, dipl. inženjer arhitekture, iz Niša-Republika Srbija, obratio se ovom ministarstvu zahtjevom za izdavanje licence ovlaštenog inženjera za obavljanje djelatnosti izrade tehničke dokumentacije i građenje objekta.

Uz zahtjev imenovani je ovom ministarstvu dostavio sledeće dokaze:

Diplomu o stečenom visokom obrazovanju, izdata od strane Univerziteta u Nišu, Građevinsko-arhitektonski fakultet u Nišu, broj 1775 od 01.10.2011.godine; Rješenje Ministarstva prosvjete UPI br. 636-1372/2017-2 od 29.09.2017.godine, kojim je Nikoli Vukadinoviću priznata diploma o stečenom visokom obrazovanju i stručnom nazivu : Diplomirani inženjer arhitekture, nakon završenih studija u trajanju od četiri i po godina izdata na Građevinsko-arhitektonskom fakultetu u Nišu, Univerzitet u Nišu, Republika Srbija; Potvrdu o radnom iskustvu za imenovanog, izdata od strane » Urbanist Projekt » D.O.O. Niš, br. 37/17 od 05.12.2017.godine; Licencu odgovornog projektanta, izdata od strane Inženjerske Komore Srbije, broj 300 071216 od 21 aprila 2016.godine; Akt Ministarstva pravde, br.05/2-72-177/18/1 od 11.01.2018.godine, kojim je izdato uvjerenje da u kaznenoj evidenciji ne postoje podaci o osuđivanosti za imenovanog; ovjerenu fotokopiju radne knjižice i ovjerenu kopiju lične karte, sa dozvolom za privremenim boravkom i rad.

Ministarstvo održivog razvoja i turizma, razmotrilo je podnijeti zahtjev pa je odlučilo kao u dispozitivu ovog rješenja, a ovo sa sledećih razloga:

Naime, članom 123 stav 1 Zakona o planiranju prostora i izgradnji objekata («Službeni list Crne Gore » br. 64/17), propisano je da ovlašćeni inženjer može da bude fizičko lice koje obavlja poslove izrade tehničke dokumentacije odnosno građenje objekta, odgovarajuće struke, sa visokim obrazovanjem, odnosno najmanje kvalifikacijom VII1 podnivoa okvira kvalifikacije i najmanje tri godine radnog iskustva na stručnim poslovima izrade tehničke dokumentacije i građenja objekta.

Članom 3 stav 1 tačka 1 Pravilnika o načinu i postupku izdavanja, mirovanja licence i načinu vođenja registara licenci („ Službeni list Crne Gore „ br. 79/17), utvrđene su vrste licenci, a između ostalih i licenca ovlašćenog inženjera koja se izdaje fizičkom, licu za obavljanje djelatnosti izrade tehničke dokumentacije i građenje objekta.

Članom 4 stav1 tač. 1-4. Pravilnika, utvrđeno je da se u postupku izdavanja licence ovlašćenog inženjera, provjerava: 1) identitet podnosioca zahtjeva; 2) da li podnosilac zahtjeva posjeduje visoko obrazovanje, odnosno najmanje kvalifikacije VII1 podnivoa okvira kvalifikacija, odnosno da li je izvršeno priznavanje inostrane obrazovne isprave najmanje kvalifikacije VII1 podnivoa okvira kvalifikacija; 3) da li podnosilac zahtjeva ima najmanje tri godine radnog iskustva na stručnim poslovima izrade tehničke dokumentacije i građenju objekta sa visokim obrazovanjem, odnosno najmanje kvalifikacije VII1 podnivoa okvira kvalifikacije i 4) da li je podnosilac zahtjeva osuđivan za krivično djelo za koje se gonjenje preduzima po službenoj dužnosti.

Stavom 3 istog člana Pravilnika, utvrđeno je da se radno iskustvo u smislu stava 1 tačka 3 ovog člana, smatra radno iskustvo u svojstvu saradnika na izradi tehničke dokumentacije na građenju objekta, odnosno izvođenja pojedinih radova na građenju objekta. Stavom 4 istog člana Pravilnika, utvrđeno je da se izuzetno od stava 3 ovog člana, fizičkom licu koje posjeduje licencu za izradu tehničke dokumentacije i građenje objekata, izdatu po propisima koji su važili do donošenja ovog propisa, radno iskustvo može dokazati na osnovu uvida u dokumentaciju koja je bila osnov za njeno izdavanje.

Članom 137 stav 1 Zakona, propisano je da se licenca za fizičko lice izdaje na neodređeno vrijeme.

Rješavajući po predmetnom zahtjevu, a na osnovu uvida u dostavljene dokaze, ovo ministarstvo nalazi, da su se u konkretnoj pravnoj stvari stekli uslovi za primjenu čl. 123 stav 1 i 135 stav 2 Zakona o planiranju prostora i izgradnji objekata, a u vezi čl 3 stav 1 tač. 1 i čl. 4 Pravilnika o načinu i postupku izdavanja, mirovanja licence i načinu vođenja registara licenci.

Saglasno izloženom, riješeno je kao u dispozitivu ovog rješenja.

PRAVNA POUKA: Protiv ovog rješenja može se pokrenuti upravni spor tužbom kod Upravnog suda Crne u roku od 20 dana od dana prijema istog.

OVLAŠĆENO SLUŽBENO LICE
Nataša Pavićević



**IZJAVA ODGOVORNOG PROJEKTANTA DA JE TEHNIČKA DOKUMENTACIJA
IZRAĐENA U SKLADU SA VAŽEĆIM ZAKONIMA I PROPISIMA**

OBJEKAT
PRIVREMENI OBJEKAT P

LOKACIJA
na djelu kat.par.br. 1281 K.O. Mišići, na lokaciji broj 1.4, Opština Bar

VRSTA I DIO TEHNIČKE DOKUMENTACIJE
IDEJNO RJEŠENJE

ODGOVORNI PROJEKTANT
Nikola Vukadinović, dipl.inž.arh.

IZJAVLJUJEM,

da je ovaj projekat urađen u skladu sa:

- Zakonom o uređenju prostora i izgradnji objekata;
- posebnim zakonima koji uređuju ovu oblast;
- propisima donesenim na osnovu Zakona o uređenju prostora i izgradnji objekata
- propisima čija je obaveza donošenja propisana posebnim zakonima, a koji direktno ili na drugi način utiču na osnove zahtjeve za objekte;
- pravilima struke i
- urbanističko-tehničkim uslovima

Bar, jul 2019.

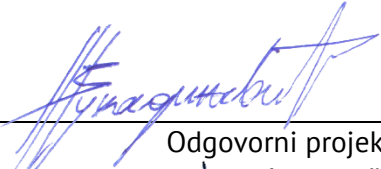
Odgovorni projektant
Nikola Vukadinović, dipl.inž.arh.

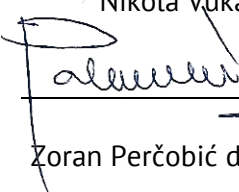
Odgovorno lice
Zoran Perčobić dipl.inž.građ., direktor

M.P.

ARHITEKTURA | PROJEKTNII ZADATAK



PROJEKTNI ZADATAK

uz Idejno rješenje postavljanja privremenog objekta P
na djelu kat.par.br. 1281 KO Mišići, na lokaciji broj 1.4 Opština Bar

Investitor: **Jelena Vukmanović**

Na djelu katastarske parcele broj 1281 KO Mišići, lokacija označena brojem 1.4 u Izmjenama i dopunama programa privremenih objekata u zoni morskog dobra za Opštinu Bar, a prema urbanističko tehničkim uslovima br. 0207-2607/4-Up od 20.06.2019. godine izdatih od strane Javnog preduzeća za upravljanje morskim dobrom Crne Gore, izraditi Idejno rješenje postavljanja privremenog objekta, za potrebe pribavljanja saglasnosti Glavnog gradskog arhitekta.

Predvideti privremeni objekat za trgovinu i usluge, sa namjenom za pripremu hrane i pića ukupne bruto površine do 55m². sa pripadajućom terasom od 65m². Planirati objekat kao montažni objekat na čeličnoj konstrukciji. Zidove predvideti kao montažne sendvič panele. Unutrašnje zidove predvideti kao gipskartonske.

Predvideti montažno-demontažnu podlogu ne veću od 10cm preko koje se postavlja predmetni montažni objekat.

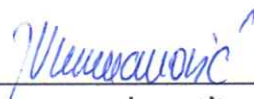

Investitor

ARHITEKTURA | TEKSTUALNA DOKUMENTACIJA



TEHNIČKI OPIS

uz Idejno rješenje postavljanja privremenog objekta P
na djelu kat.par.br. 1281 KO Mišići, na lokaciji broj 1.4 Opština Bar

Investitor: Jelena Vukmanović

1) OPŠTI PODACI

Idejno rješenje urađeno je na osnovu urbanističko-tehničkih uslova br. 0207-2607/4-Up od 20.06.2019. godine izdatih od strane Javnog preduzeća za upravljanje morskim dobrom Crne Gore.

VRSTA OBJEKTA: Privremeni objekat za trgovinu i usluge

NAMJENA OBJEKTA: Priprema hrane i pića

SPRATNOST OBJEKTA: P

2) OPIS LOKACIJE

Privremeni objekat je lociran na dijelu katastarske parcele broj 1281 KO Mišići, na lokaciji označenoj brojem 1.4 u Izmjenama i dopunama programa privremenih objekata u zoni morskog dobra za Opština Bar.

Spratnost objekta je **P** (prizemlje). Za predmetnu urbanističku parcelu izdati su Urbanističko-tehnički uslovi broj 0207-2607/4-Up od 20.06.2019. godine izdatih od strane Javnog preduzeća za upravljanje morskim dobrom Crne Gore.

Lokacija na kojoj se nalazi objekat je na relativno ravnom terenu. Pristup parceli je sa jugoistočne i jugozapadne strane, sa postojećeg puta.

3) OPIS FUNKCIONALNOG RJEŠENJA

Objekat je projektovan kao slobodnostojeći, a ulaz u objekat je predviđen sa jugoistočne i jugozapadne strane, na koti koja odgovara koti pristupnog puta. Za kotu ± 0.00 uzeta je kota tortoara ispred objekta, apsolutna kota +2.86 mnv.

Obezbeđeno je 2 parking mesta na parceli.

Objekat čini poslovni prostor, koji se sastoji iz jednog jedinstvenog prostora, u kome se nalazi kuhinja za pripremu hrane i prostor za goste.

Konstrukcija objekta se planira kao metalna čelična konstrukcija. Predviđen je jednovodni krov od TR sendvič panela, nagiba 6°. Odvođenje atmosferskih padavina sa krova planirano je preko četvrtastih olučnih vertikalna dimenzije Ø10cm.

Fasada objekta je predviđena od fasadnih sendvič panela od čeličnog plastificiranog lima sa poliuretanskom ispunom, u debljini od 5cm.



URBANISTIČKI PARAMETRI

Urbanistički parametri na katastarskoj parceli broj 1281 KO Mišići, Opština Bar:

Površine planiranog objekta:

ETAŽA	NETO POVRŠINA / m ² /	BRUTO POVRŠINA OBJEKTA / m ² /	BRUTO POVRŠINA TERASE / m ² /	SPRATNOST
PRIZEMLJE	110,05	51,00	63,81	P

UKUPNA BRUTO POVRŠINA PLANIRANOG OBJEKTA114,81 m²

Obračun neto i bruto površina predmetnog objekta urađen je prema standardu MEST EN 15221-6.

4) TEHNIČKO-TEHNOLOŠKE KARAKTERISTIKE OBJEKTA

Objekat je predviđen od čvrstih međusobno povezanih elemenata koji mu obezbeđuju stabilnost i trajnost. Objekat je projektovan u montažnom sistemu, sa sistemom čeličnih stubova, rešetki i spregova.

Stubovi su u osnovama napravljeni od čeličnih kutijastih profila, poprečnog preseka 100x100mm. Krovna rešetka je takođe od čeličnih kutijastih profila. Predviđaju se armirano-betonske stope odgovarajućih dimenzija da prihvate planiranu metalnu konstrukciju.

U tehnološkom pogledu predviđeno je izvođenje dela radova na licu mesta, i to na izradi armirano-betonskih temelja i podne podloge kao i radova na uređenju partera, kao i na montaži čelične konstrukcije i fasadnih i krovnih panela prethodno izrađenih van gradilišta u fabričkim uslovima. Vezivanje unapred razmerene armature i izlivanje svežeg betona, kao osnovnih konstruktivnih elemenata bi se izvodilo na licu mesta, na samom gradilištu, kao i većina zanatskih radova. Tokom izvođenja radova treba posebnu pažnju posvetiti obezbeđenju gradilišta, kao i smanjenju negativnih uticaja na neposredne susede i celu zajednicu, obezbeđenjem gradilišta i striktnim pridržavanjem pravila gradnje.

5) SPISAK PRIMENJENIH PROPISA, PREPORUKA I VAŽEĆIH STANDARDA

- **Zakon o planiranju prostora i izgradnji objekata**
(„Službeni list Crne Gore“, br. 064/17 od 06.10.2017.)
- **Pravilnik o načinu izrade i sadržini tehničke dokumentacije za građenje objekata**
(„Službeni list Crne Gore“, br. 044/18 od 06.07.2018)
- **Pravilnik o bližem sadržaju i formi planskog dokumenta, kriterijumima namjene površina, elementima urbanističke regulacije i jedinstvenim grafičkim simbolima**
(„Službeni list Crne Gore“, br. 24/10)
- **Pravilnik o načinu vršenja revizije glavnog projekta**
(„Službeni list Crne Gore“, br. 018/18 od 23.03.2018)

- **Pravilnik o bližim uslovima i načinu prilagođavanja objekata za pristup i kretanje lica smanjene pokretljivosti i lica sa invaliditetom**
(Broj: 05-412/86 Podgorica, 4. oktobra 2013. godine)
- **Pravilnik o tehničkim zahtjevima za zaštitu garaža za putničke automobile od požara i eksplozija**
(Broj: 01-265/1, Podgorica, 3. februara 2012. godine)

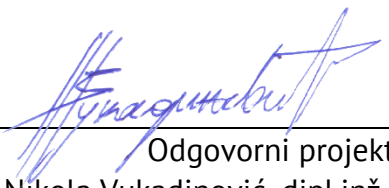
Odgovorni projektant
Nikola Vukadinović, dipl.inž.arh.

POPUNJENI OBRAZAC ZA POTREBE STATISTIKE
(OBRAZAC 6)

1. Investitor radova

Fizičko lice Jelena Vukmanović
(upisati ime i prezime)

Privredno društvo

Naziv _____ / _____

Sjedište _____

Pravno lice

Naziv _____ / _____

Sjedište _____

Preduzetnik

Naziv _____ / _____

Sjedište _____

Oblik svojine:

Privatno _____ 1
Javno _____ 2
(zaokružiti odgovarajući broj)

Porijeklo kapitala:

Domaći _____ 1
Strani _____ 2
(zaokružiti odgovarajući broj)

2. Lokacija objekta

Opština: Opština Bar
Adresa: dio kp 1281 KO Mišići

3. Naziv objekta

Privremeni objekat P

4. Vrsta radova

Novogradnja _____ 1
Rekonstrukcija –
dogradnja/nadogradnja _____ 2
Rekonstrukcija u postojećim
gabaritima _____ 3
(zaokružiti odgovarajući broj)

5. Vrijednost radova u hiljadama eura

| _____ 28 _____ |
*procijenjena vrijednost sa PDV-om 21%

6. Površina i zapremina objekta

Bruto površina objekta
| _____ 51,00 + 63,81 m² _____ |
Bruto zapremina objekta
| _____ 142,80 m³ _____ |

7. Sistem građenja objekta

Tradicionalni _____ 1
Polumontažni _____ 2
Montažni _____ **3**
(zaokružiti odgovarajući broj)

8. Veličina objekta, prema broju spratova

Ispod zemlje | _____ (-/-) |
Iznad zemlje | _____ 1(±0,00/+4,00) |
(upisati broj spratova i najnižu / najvišu kotu)

9. Instalacije u objektu

Vodovod

Ima _____ **1**
Nema _____ 2
(zaokružiti odgovarajući broj)

Kanalizacija

Ima _____ **1**
Nema _____ 2
(zaokružiti odgovarajući broj)

Centralno grijanje

Ima _____ 1
Nema _____ **2**
(zaokružiti odgovarajući broj)

Lift

Ima _____ 1
Nema _____ **2**
(zaokružiti odgovarajući broj)

10. Da li ima stanova u objektu

Da _____ 1
Ne _____ **2**
(zaokružiti odgovarajući broj)

12. Stanovi broj korisna površina u m²

Ukupno |__|__|__| |__|__|__|__|__|__|
Od toga:
garsonjere i
jednosobni |__|__|__| |__|__|__|__|__|__|
2 – sobni |__|__|__| |__|__|__|__|__|__|
3 – sobni |__|__|__| |__|__|__|__|__|__|
4 – sobni |__|__|__| |__|__|__|__|__|__|
5 – sobni |__|__|__| |__|__|__|__|__|__|
6 – sobni |__|__|__| |__|__|__|__|__|__|
7 – sobni |__|__|__| |__|__|__|__|__|__|
8 i
višesobni |__|__|__| |__|__|__|__|__|__|

13. Kuhinja broj

Kuhinja površine 4m² i više |__|__|__|
Kuhinja površine manje od 4m² |__|__|__|

14. Korisna površina poslovnog prostora

|_____110,05m²_____|

ARHITEKTURA | NUMERIČKA DOKUMENTACIJA



PROCIJENJENA VREDNOST RADOVA NA IZGRADNJI OBJEKTA
uz Idejno rješenje postavljanja privremenog objekta P
na djelu kat.par.br. 1281 KO Mišići, na lokaciji broj 1.4 Opština Bar

Investitor: **Jelena Vukmanović**

Procijenjena vrednost radova sa PDV-om od 21% je:

$$114,81 \text{ m}^2 \times 250,00\text{€}/1\text{m}^2 = \mathbf{28\ 702,00 \text{ €}}$$



Odgovorni projektant
Nikola Vukadinović, dipl.inž.arh.

ARHITEKTURA | GRAFIČKA DOKUMENTACIJA



Područna jedinica: BAR

Kat. Opština: MIŠIĆI

Približna razmjera 1:200



GEOINFO DOO BAR

Bar, Bul. Revolucije A2

Tel. +382 30200534, 068025823

Situacija terena , dio KP 1281/1, korisnik Vukmanović Jelena

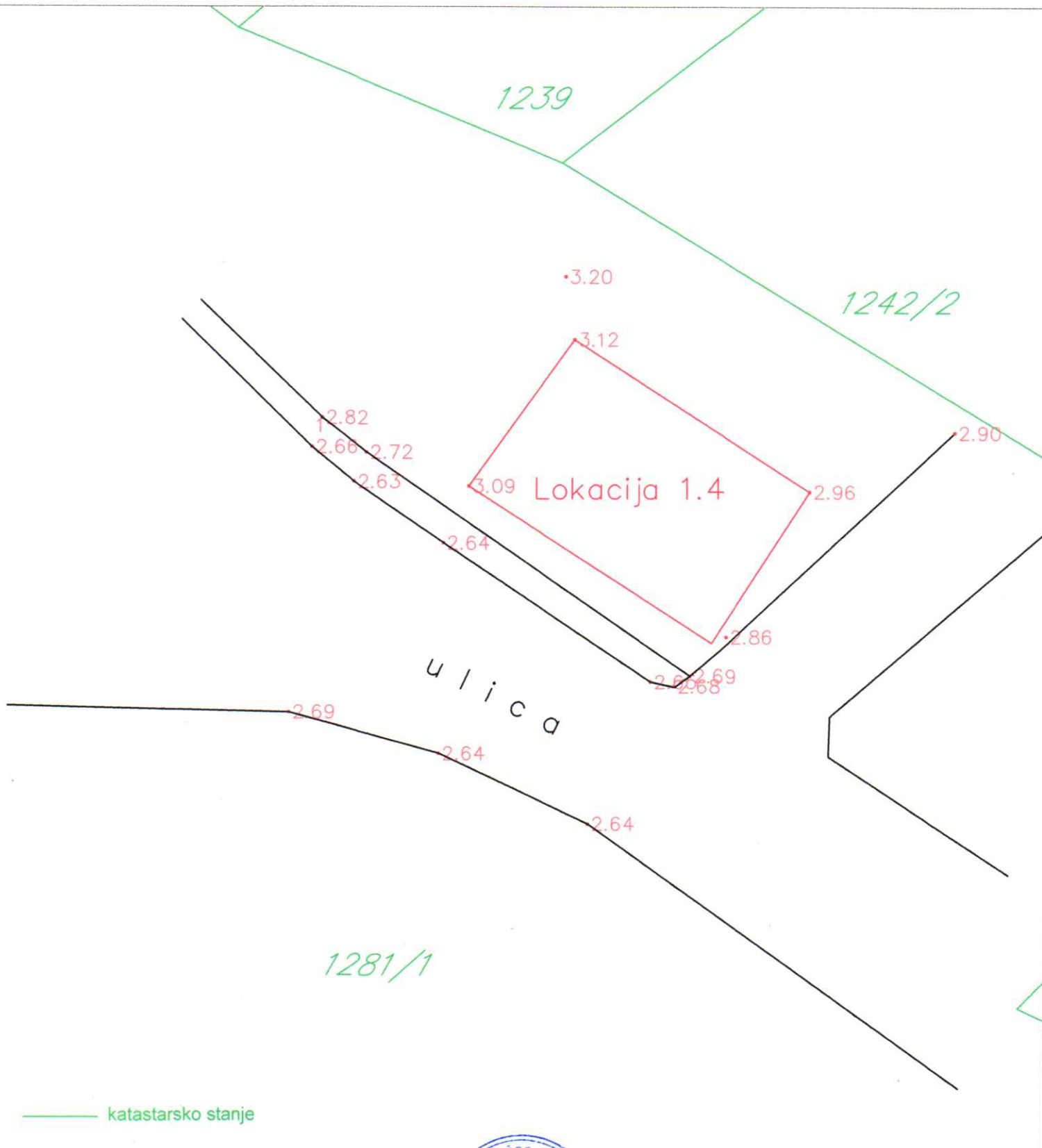

Uradjeno: Jun, 2019god.



1239

PRIVREMENI
UGOSTITELJSKI
OBJEKAT

•3.20

1242/2

•7.12

•2.82

1

•2.66

•2.72

•2.63

•2.64

Lokacija 1.4

•2.96

•2.90

•2.86

•2.65

•2.69

ulica

•2.69

•2.64

•2.64

1281/1



PROJEKTANT:

"AM STUDIO INŽENJERING"
D.O.O. BAR

INVESTITOR:

JELENA VUKMANOVIĆ

Objekat:

PRIVREMENI UGOSTITELJSKI OBJEKAT

Lokacija:

dio k.p.br. 1281 KO Mišići, lokacija 1.4, Opština Bar

Glavni inženjer:

Nikola Vukadinović, dipl.inž.arh.

Vrsta tehničke dokumentacije:

IDEJNO RJEŠENJE

Odgovorni inženjer:

Nikola Vukadinović, dipl.inž.arh.

Dio tehničke dokumentacije:

ARHITEKTURA

RAZMJERA:

R 1:250

Saradnici:

Prilog:

SITUACIJA

Br.strane:

Br.priloga:
01

Datum izrade i M.P.

JUL 2019.

Datum revizije i M.P.

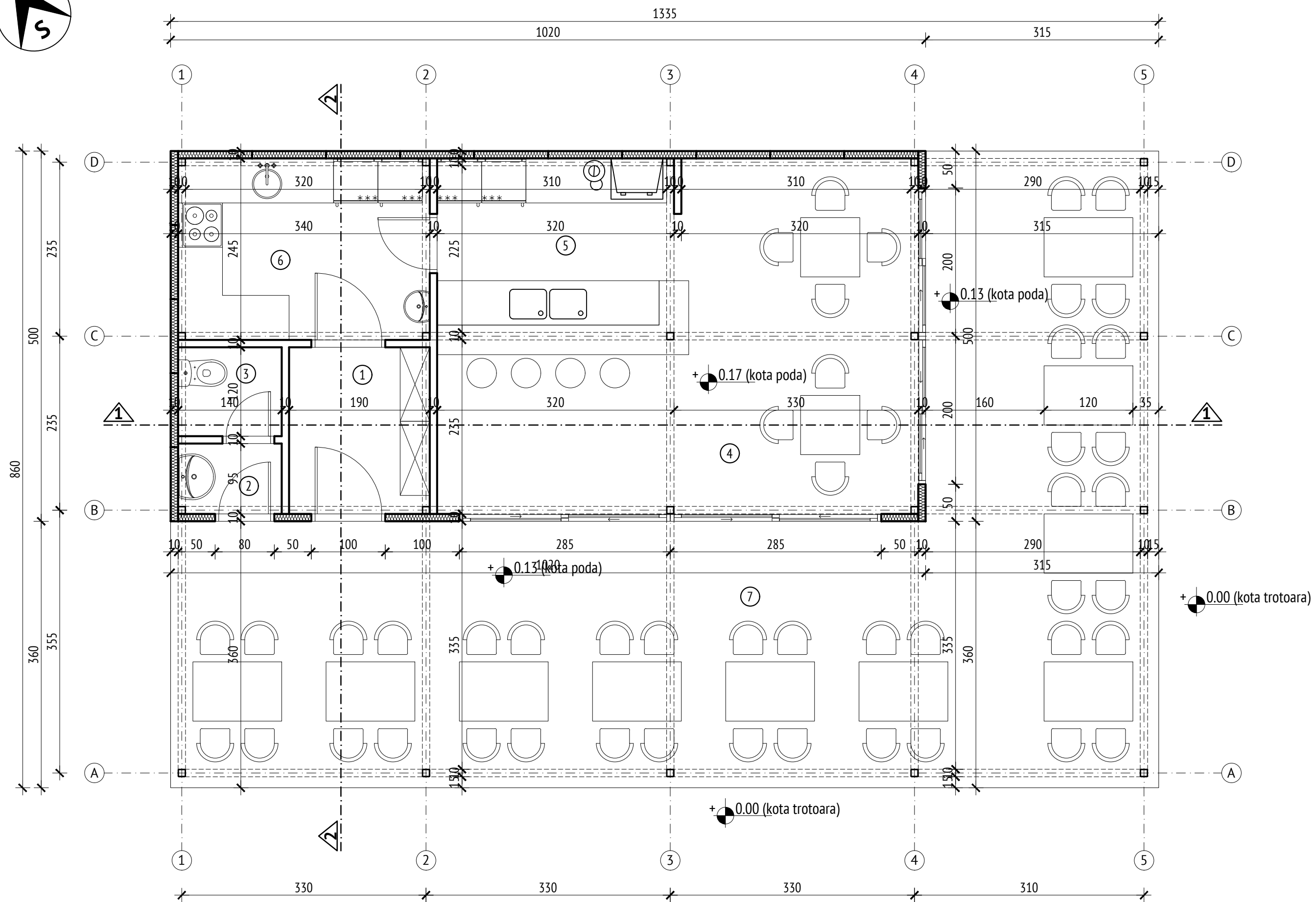
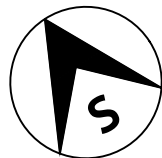

LEGENDA POVRŠINA			
oznaka	NAMENA PROSTORIJA	P	POD
1	ULAZ/MAGACIN	4.27	gran.ker.
2	PREDPROSTOR	1.32	cem.koš.
3	TOALET	1.68	gran.ker.
4	PROSTOR ZA GOSTE	23.25	parket
5	ŠANK	7.51	gran.ker.
6	KUHINJA	8.29	parket
7	TERASA	63.73	parket
UKUPNO NETO POVRŠINA		110.05	

BRUTO POVRŠINA OBJEKTA **P=51.00m²**
 BRUTO POVRŠINA TERASE **P=63.81m²**
 UKUPNO BRUTO POVRŠINA **P=114.81m²**

 PROJEKTANT: "AM STUDIO INŽENJERING" D.O.O. BAR		INVESTITOR: JELENA VUKMANOVIĆ	
Objekat: PRIVREMENI OBJEKAT - UGOSTITELJSKI OBJEKAT		Lokacija: dio k.p.br. 1281 KO Mišići, lokacija 1.4, Opština Bar	
Glavni inženjer: Nikola Vukadinović, dipl.inž.arh.		Vrsta tehničke dokumentacije: IDEJNO RJEŠENJE	
Odgovorni inženjer: Nikola Vukadinović, dipl.inž.arh.		Dio tehničke dokumentacije: ARHITEKTURA	RAZMJERA: R 1:50
Saradnici:		Prilog: OSNOVA	Br.strane: Br.priloga: 02
Datum izrade i M.P. JUL 2019.		Datum revizije i M.P.	

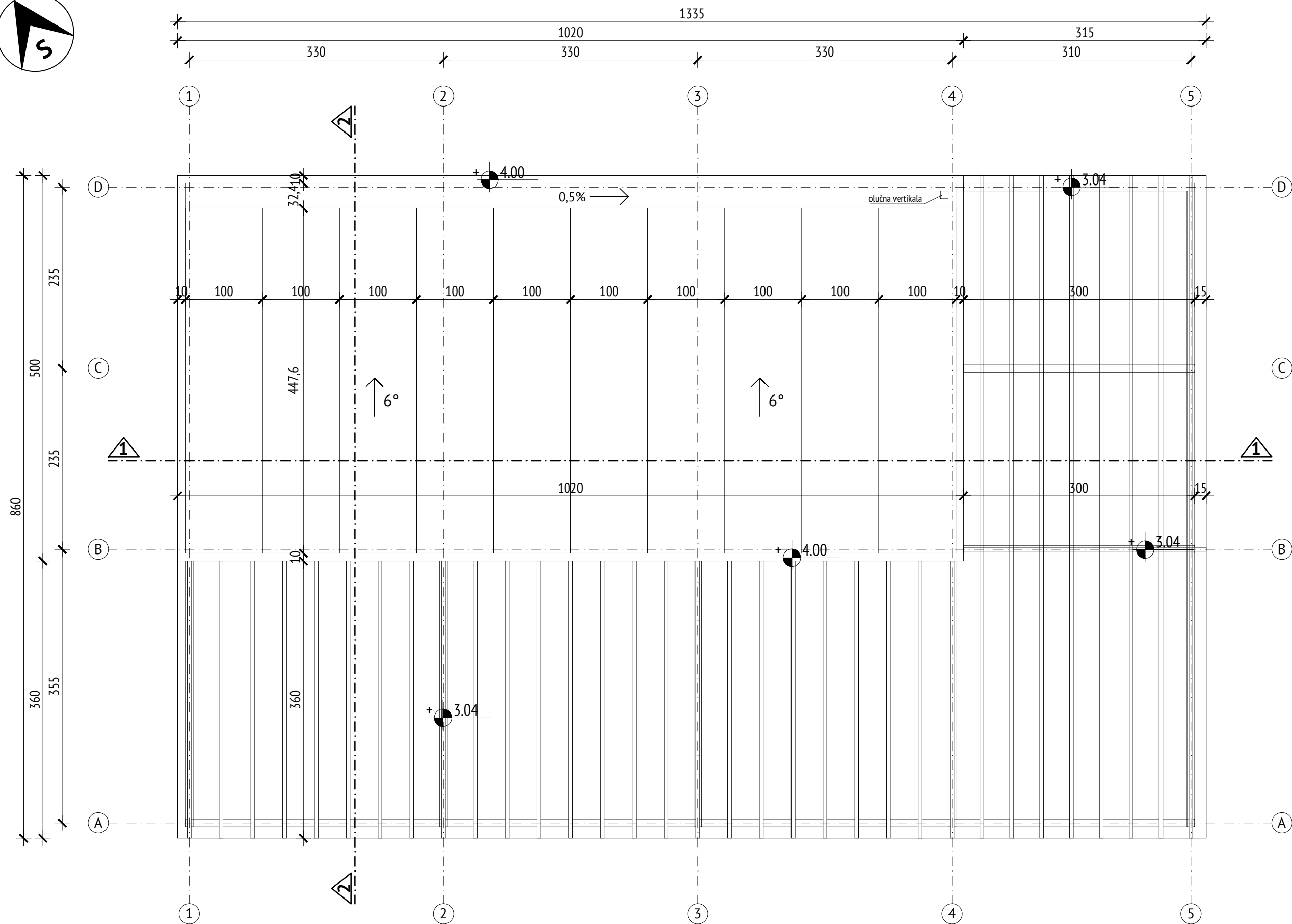
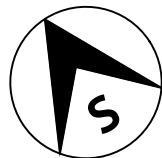

 PROJEKTANT: "AM STUDIO INŽENJERING" D.O.O. BAR		INVESTITOR: JELENA VUKMANOVIĆ	
Objekat: PRIVREMENI OBJEKAT - UGOSTITELJSKI OBJEKAT		Lokacija: dio k.p.br. 1281 KO Mišići, lokacija 1.4, Opština Bar	
Glavni inženjer: Nikola Vukadinović, dipl.inž.arh.		Vrsta tehničke dokumentacije: IDEJNO RJEŠENJE	
Odgovorni inženjer: Nikola Vukadinović, dipl.inž.arh.		Dio tehničke dokumentacije: ARHITEKTURA	RAZMIJERA: R 1:50
Saradnici:		Prilog: OSNOVA KROVNIH RAVNI	Br.strane: 03
Datum izrade i M.P. JUL 2019.		Datum revizije i M.P.	

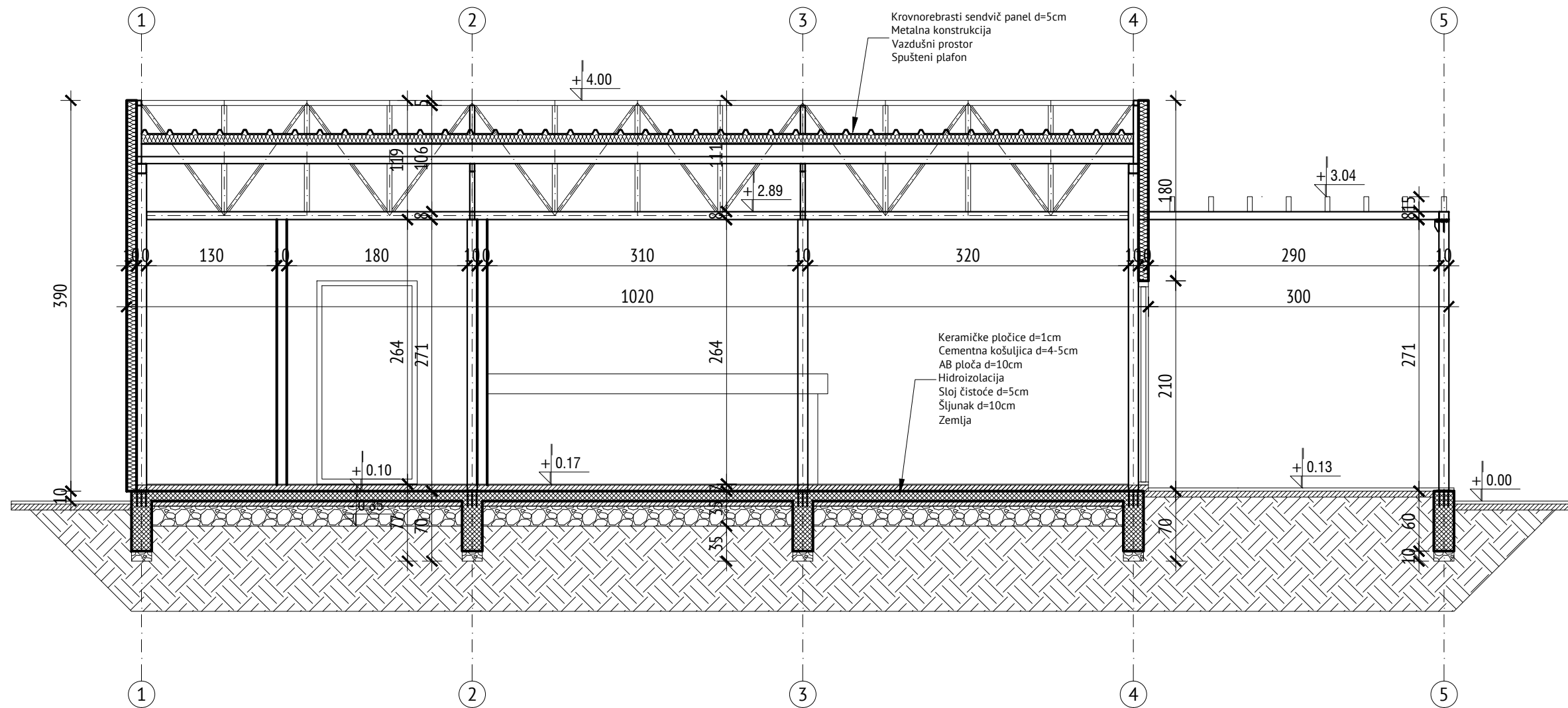

		PROJEKTANT: "AM STUDIO INŽENJERING" D.O.O. BAR	INVESTITOR: JELENA VUKMANOVIĆ
Objekat: PRIVREMENI OBJEKAT - UGOSTITELJSKI OBJEKAT		Lokacija: dio k.p.br. 1281 KO Mišići, lokacija 1.4, Opština Bar	
Glavni inženjer: Nikola Vukadinović, dipl.inž.arh.		Vrsta tehničke dokumentacije: IDEJNO RJEŠENJE	
Odgovorni inženjer: Nikola Vukadinović, dipl.inž.arh.		Dio tehničke dokumentacije: ARHITEKTURA	RAZMJERA: R 1:50
Saradnici:		Prilog: PRESEK 1-1	Br.strane: Br.priloga: 04
Datum izrade i M.P. JUL 2019.		Datum revizije i M.P.	

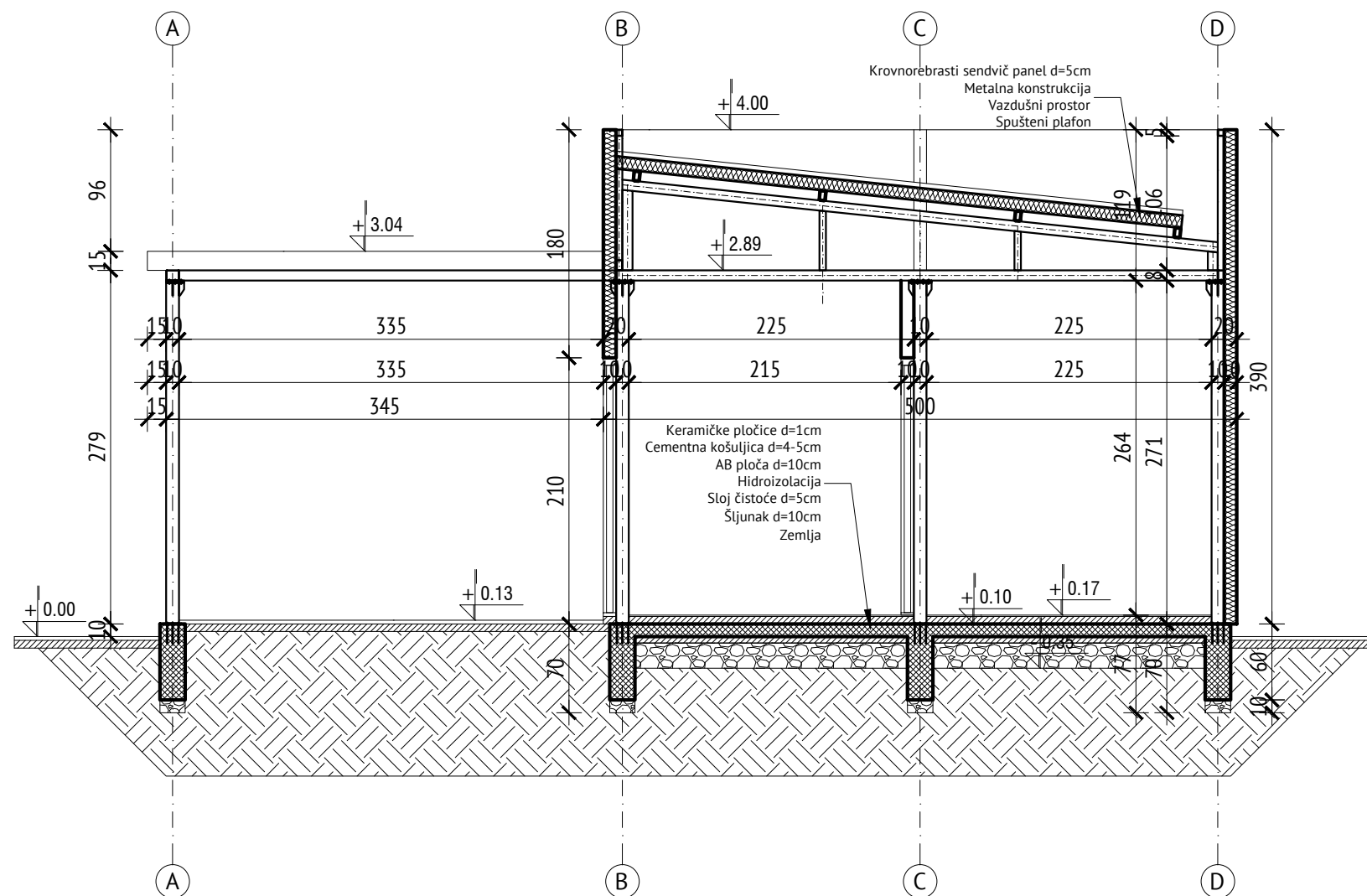

		PROJEKTANT: "AM STUDIO INŽENJERING" D.O.O. BAR	INVESTITOR: JELENA VUKMANOVIĆ
Objekat: PRIVREMENI OBJEKAT - UGOSTITELJSKI OBJEKAT		Lokacija: dio k.p.br. 1281 KO Mišići, lokacija 1.4, Opština Bar	
Glavni inženjer: Nikola Vukadinović, dipl.inž.arh.		Vrsta tehničke dokumentacije: IDEJNO RJEŠENJE	
Odgovorni inženjer: Nikola Vukadinović, dipl.inž.arh.		Dio tehničke dokumentacije: ARHITEKTURA	RAZMJERA: R 1:50
Saradnici:		Prilog: PRESEK 2-2	Br.strane: Br.priloga: 05
Datum izrade i M.P. JUL 2019.		Datum revizije i M.P.	

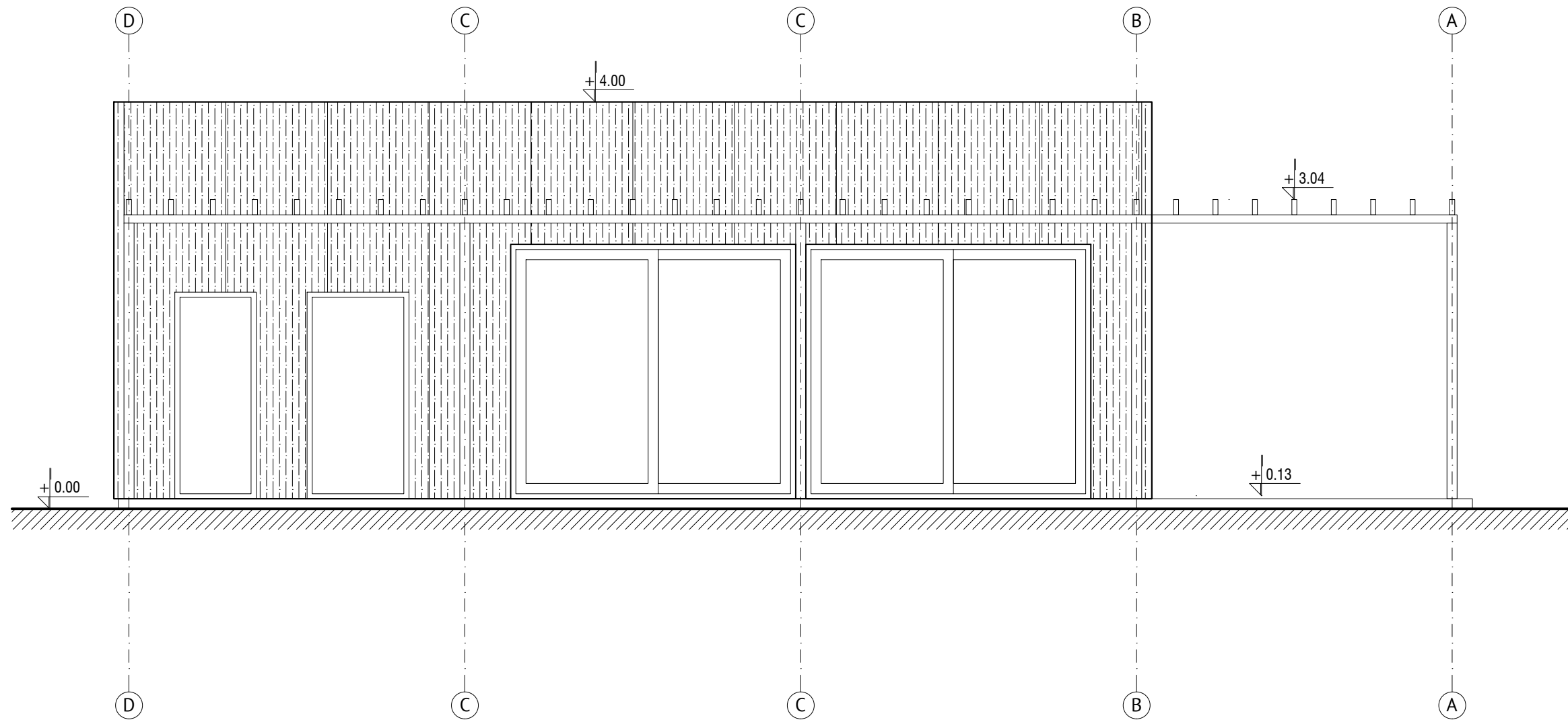

		PROJEKTANT: "AM STUDIO INŽENJERING" D.O.O. BAR	INVESTITOR: JELENA VUKMANOVIĆ
Objekat: PRIVREMENI OBJEKAT - UGOSTITELJSKI OBJEKAT		Lokacija: dio k.p.br. 1281 KO Mišići, lokacija 1.4, Opština Bar	
Glavni inženjer: Nikola Vukadinović, dipl.inž.arh.		Vrsta tehničke dokumentacije: IDEJNO RJEŠENJE	
Odgovorni inženjer: Nikola Vukadinović, dipl.inž.arh.		Dio tehničke dokumentacije: ARHITEKTURA	RAZMJERA: R 1:50
Saradnici:		Prilog: IZGLED 1	Br.strane: Br.priloga: 06
Datum izrade i M.P. JUL 2019.		Datum revizije i M.P.	

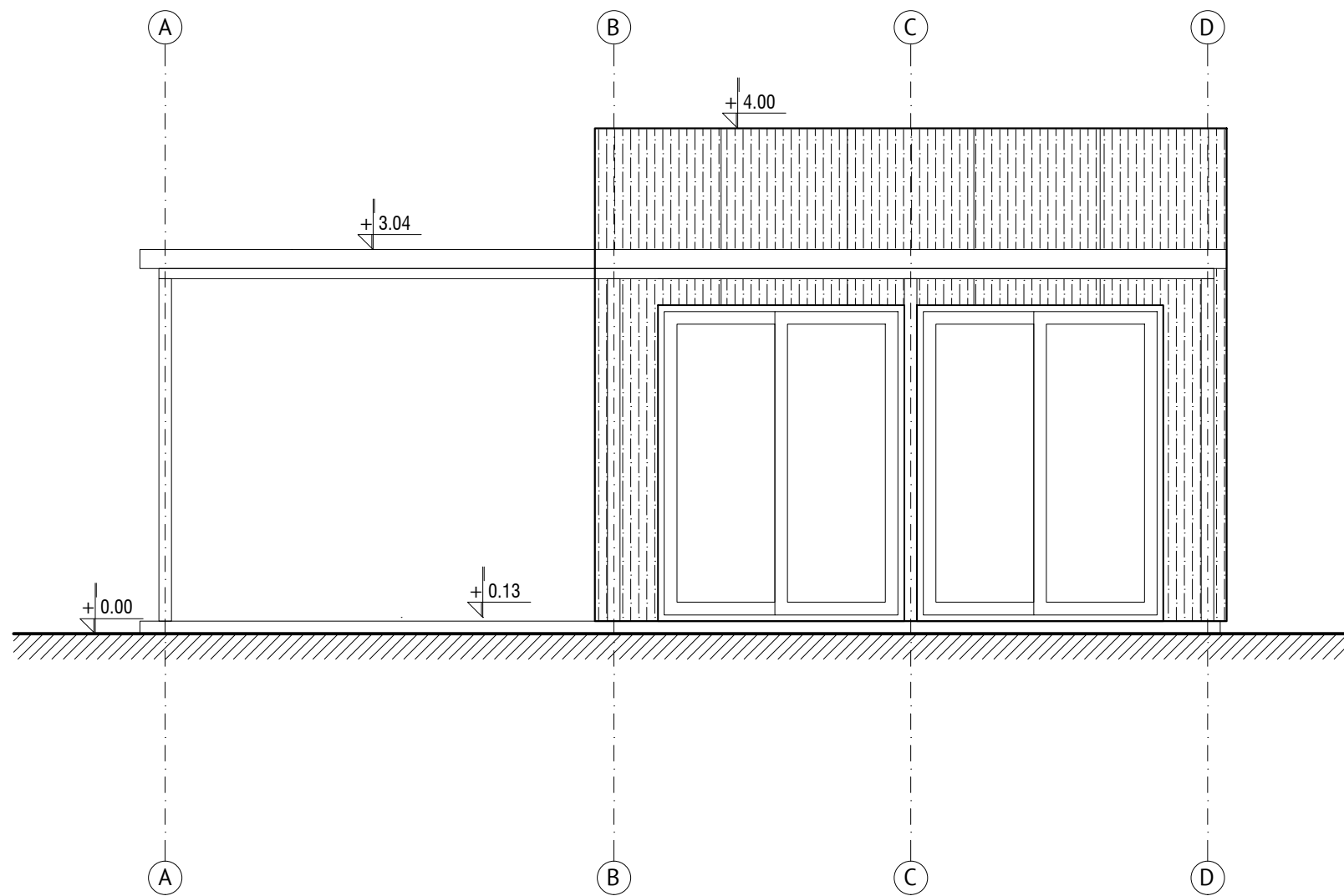

		PROJEKTANT: "AM STUDIO INŽENJERING" D.O.O. BAR	INVESTITOR: JELENA VUKMANOVIĆ
Objekat: PRIVREMENI OBJEKAT - UGOSTITELJSKI OBJEKAT		Lokacija: dio k.p.br. 1281 KO Mišići, lokacija 1.4, Opština Bar	
Glavni inženjer: Nikola Vukadinović , dipl.inž.arh.		Vrsta tehničke dokumentacije: IDEJNO RJEŠENJE	
Odgovorni inženjer: Nikola Vukadinović , dipl.inž.arh.		Dio tehničke dokumentacije: ARHITEKTURA	RAZMJERA: R 1:50
Saradnici:		Prilog: IZGLED 2	Br.strane: Br.priloga: 07
Datum izrade i M.P. JUL 2019.		Datum revizije i M.P.	

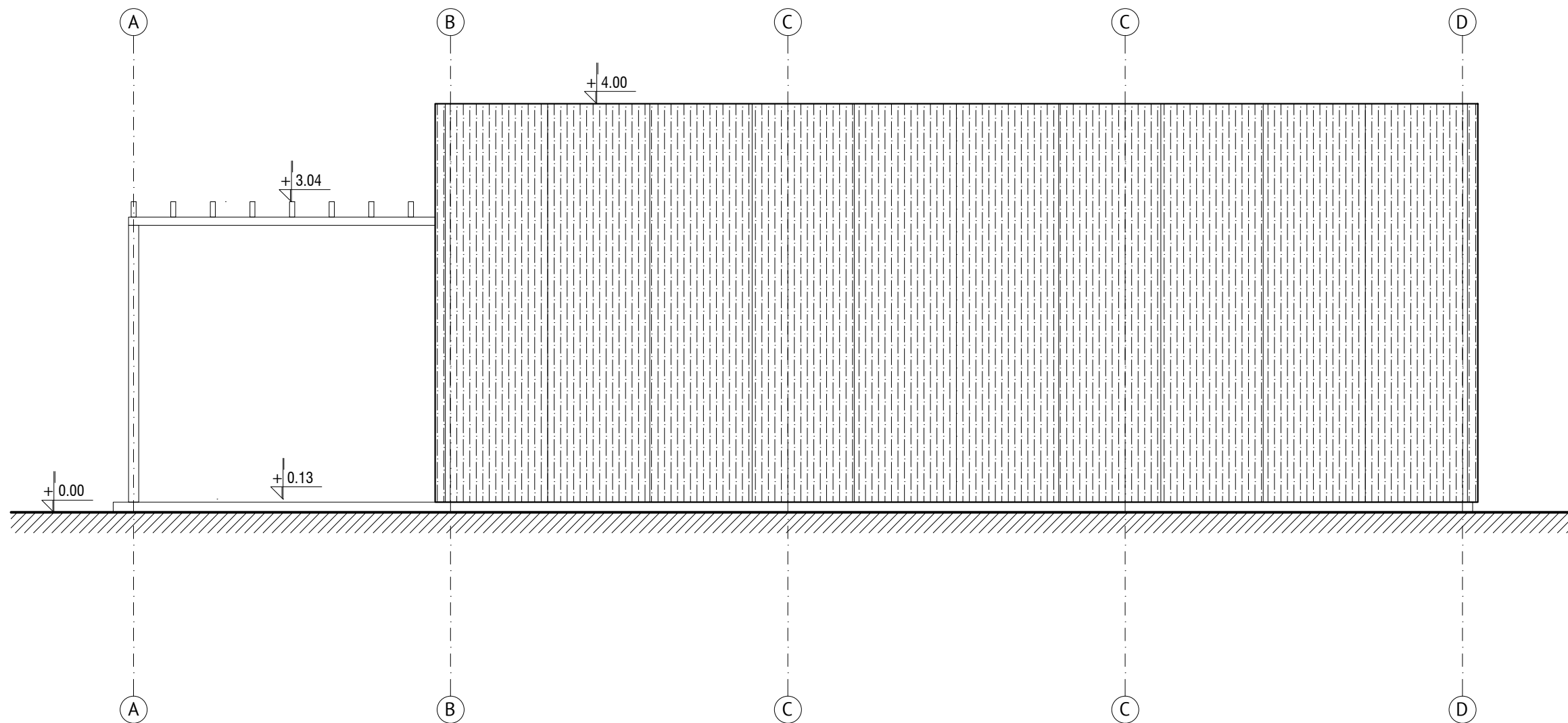

		PROJEKTANT: "AM STUDIO INŽENJERING" D.O.O. BAR	INVESTITOR: JELENA VUKMANOVIĆ
Objekat: PRIVREMENI OBJEKAT - UGOSTITELJSKI OBJEKAT		Lokacija: dio k.p.br. 1281 KO Mišići, lokacija 1.4, Opština Bar	
Glavni inženjer: Nikola Vukadinović, dipl.inž.arh.		Vrsta tehničke dokumentacije: IDEJNO RJEŠENJE	
Odgovorni inženjer: Nikola Vukadinović, dipl.inž.arh.		Dio tehničke dokumentacije: ARHITEKTURA	RAZMJERA: R 1:50
Saradnici:		Prilog: IZGLED 3	Br.strane: Br.priloga: 08
Datum izrade i M.P. JUL 2019.		Datum revizije i M.P.	

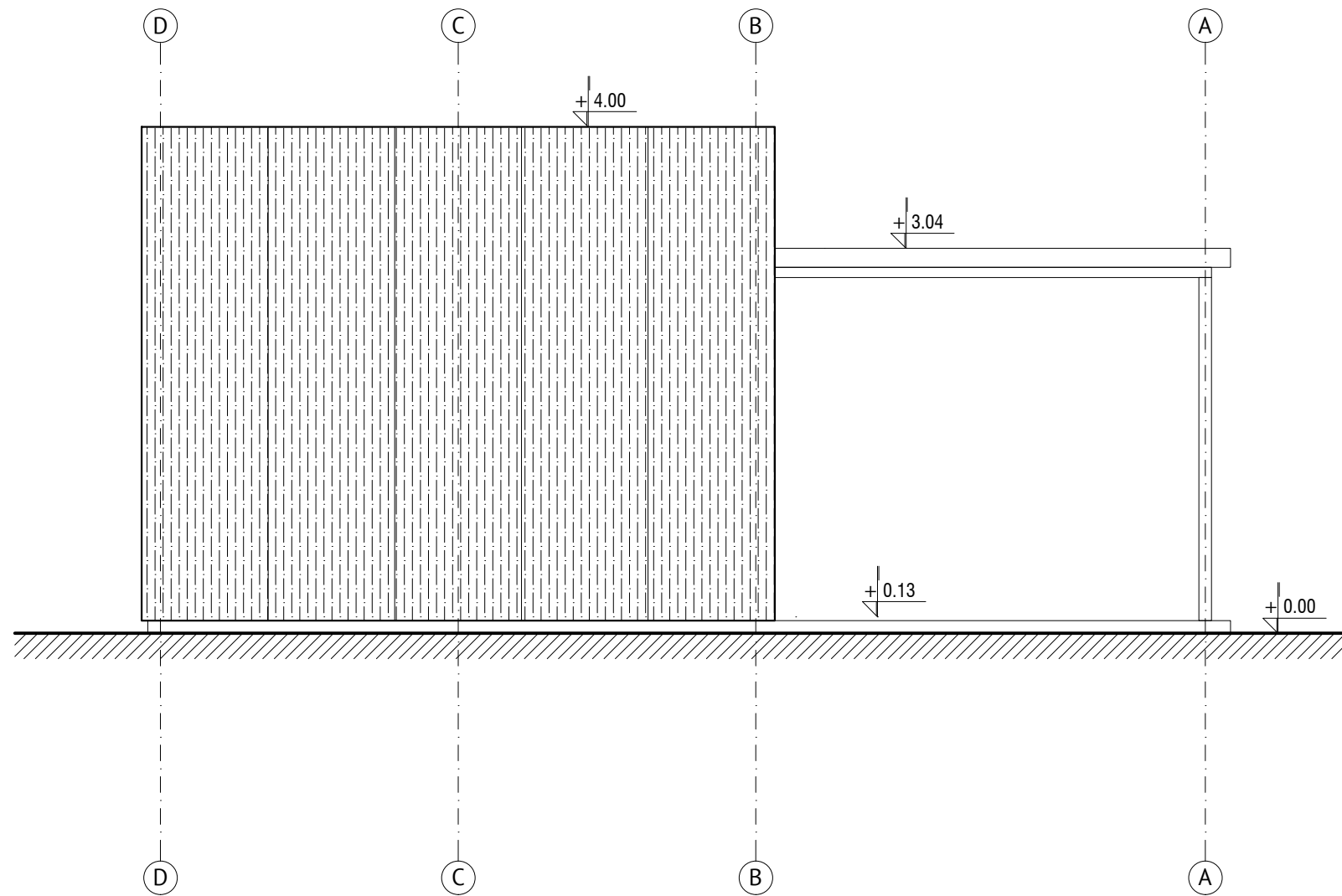

		PROJEKTANT: "AM STUDIO INŽENJERING" D.O.O. BAR	INVESTITOR: JELENA VUKMANOVIĆ
Objekat: PRIVREMENI OBJEKAT - UGOSTITELJSKI OBJEKAT		Lokacija: dio k.p.br. 1281 KO Mišići, lokacija 1.4, Opština Bar	
Glavni inženjer: Nikola Vukadinović , dipl.inž.arh.		Vrsta tehničke dokumentacije: IDEJNO RJEŠENJE	
Odgovorni inženjer: Nikola Vukadinović , dipl.inž.arh.		Dio tehničke dokumentacije: ARHITEKTURA	RAZMJERA: R 1:50
Saradnici:		Prilog: IZGLED 4	Br.strane: Br.priloga: 09
Datum izrade i M.P. JUL 2019.		Datum revizije i M.P.	

ARHITEKTURA | GRAFIČKA DOKUMENTACIJA (3D PRIKAZ)





