

OBRAZAC 1a

elektronski potpis projektanta	elektronski potpis revidenta
--------------------------------	------------------------------

INVESTITOR¹MATANOVIĆ ZORKAOBJEKAT²PRODAJNI PANO/PULTLOKACIJA³

17.2 NA KATASTARSKOJ PARCELI BROJ 5747, KO
NOVI BAR PO PROGRAMU PRIVREMENIH OBJEKATA
NA PODRUČJU OPŠTINE BAR
UL. OBALA 13. JULA

DIO TEHNIČKE
DOKUMENTACIJE⁴

ARHITEKTURA

PROJEKTANT⁵

"CENTAR ZA PROJEKTOVANJE" DOO BAR ŠUŠANJ BB

ODGOVORNO LICE⁶

arh. BRANIMIR LEKOVIĆ dipl. ing.

GLAVNI INŽENJER⁷arh. BRANIMIR LEKOVIĆ dipl. ing.
Broj licence UPI 107/7-2484/2 od 25.05.2018SARADNICI NA
PROJEKTU⁸mr arh. Velimir Leković dipl.ing.
bsc. arh. Nina Jovićević

¹Naziv/ime investitora² Naziv projektovanog objekta³ Mjesto građenja, planski dokument, urbanistička parcela, katastarska parcela⁴ Idejno rješenje, idejni projekat, glavni projekat odnosno projekat izvedenog objekta projekat (ako je u pitanju naslovna strana cjelokupne tehničke dokumentacije)⁵ Naziv privrednog društva, pravnog lica odnosno preduzetnika koji je izradio tehničku dokumentaciju⁶ Ime odgovornog lica u privrednom društvu, pravnom licu odnosno ime i prezime preduzetnika⁷ Ime i prezime glavnog inženjera.⁸ Ime i prezime saradnika na izradi dijela tehnički dokumentacije

1. TEKSTUALNA DOKUMENTACIJA

1) TEHNIČKI OPIS OBJEKTA

1.1. OPŠTI PODACI O VRSTI I NAMJENI OBJEKTA

Otvoreni privremeni objekat za izlaganje knjiga, maksimalne površine do 2m².
Izrađen od lakog materijala, drvene konstrukcije sa metalnim ramom tende.

- Lokacija

17.2 NA KATASTARSKOJ PARCELI BROJ 5747, KO NOVI BAR PO PROGRAMU
PRIVREMENIH OBJEKATA NA PODRUČJU OPŠTINE BAR
UL. OBALA 13. JULA

- namjena

Prodaja knjiga

- faznost gradnje

Objekat će se raditi u jednoj fazi

1.2. MATERIJALIZACIJA I OBRADA POVRŠINA

Objekti se izrađuju od lakog materijala, drvene konstrukcije sa metalnim ramom tende. Za objekte prodajnog panoa potrebno je izraditi sprege od metalnih kutijastih nosača u cilju stabilnosti objekta. Prilikom postavljanja prodajnog panoa potrebno je izvršiti pričvršćivanje drvenih stopa na pripremljenu podlogu.

1.3. OPIS FUNKCIONALNOG RJEŠENJA

Novoplanirani objekat:

Prodajni pano/pult

Ne narušavaju komunalne funkcije

Ne ugrožavaju infrastrukturu i pješačke komunikacije

Ne postavljaju se na uređenim zelenim površinama, već isključivo na neuređenim površinama koje bi se postavljanjem privremenog objekta oplemenile.

Ne narušavaju integritet kulturnih dobara sa zaštićenom okolinom

Ne ugrožavaju životnu sredinu (prekomjerna buka, štetna isprenja, zagađenja,..)

Ne ometaju ulaz u drugi poslovni ili stambeni prostor

Ne zaklanjaju izlog drugog poslovnog prostora

Ne zaklanjaju pogled na poznate gradske vizure

Ne ometaju rad muzeja, školskih ustanova, vjerskih objekata i slično

Ne ometaju pristup vozila hitnih i komunalnih službi

Sa licima smanjene pokretljivosti i licima sa invaliditetom obezbjediti nesmetan pristup i korišće

2. GRAFIČKA DOKUMENTACIJA

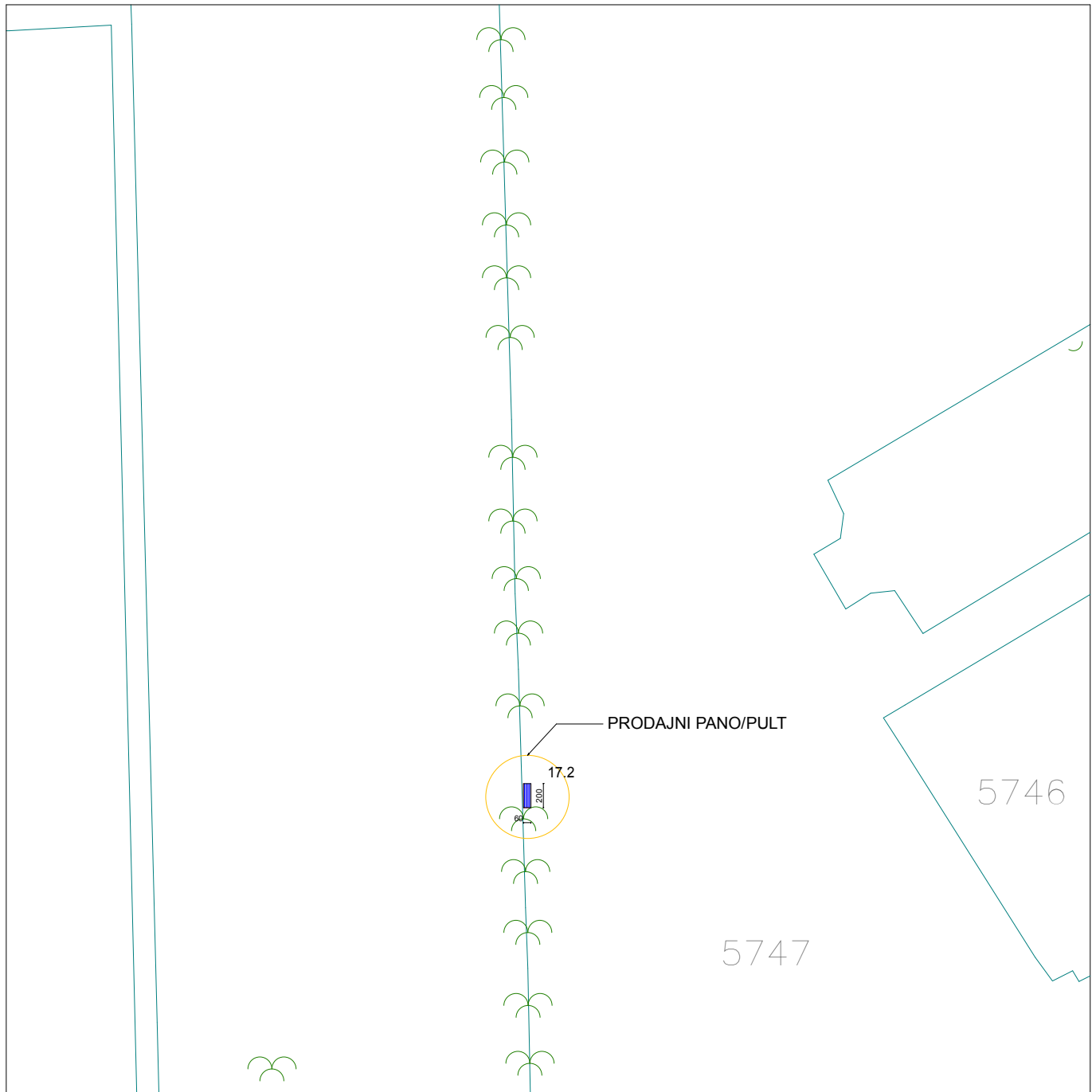

Obrađivač:		Investitor:	
"CENTAR ZA PROJEKTOVANJE" DOO BAR		MATANOVIĆ ZORKA	
Objekat:	PRODAJNI PANO/PULT	Lokacija: LOKACIJA OZNAČENA BROJEM 17.2 NA KATASTARSKOJ PARCELI BROJ 5747, KO NOVI BAR PO PROGRAMU PRIVREMENIH OBJEKATA NA PODRUČJU OPŠTINE BAR TOPOLICA: UL. OBALA 13 JULA	
ovlašćeni inženjer cjelokupnog projekta:	arh. Branimir Leković, dipl.ing.	Vrsta tehničke dokumentacije: IDEJNO RJEŠENJE TIPSKOG PRIVREMENOG OBJEKTA	
ovlašćeni inženjer projekta arhitekture:	arh. Branimir Leković, dipl.ing.	Dio tehničke dokumentacije: ARHITEKTURA I UNUTRAŠNJA ARHITEKTURA	razmjera 1:500
Saradnik:	mr arh. Velimir Leković dipl.ing. bsc. arh. Nina Jovičević	Prilog: SITUACIONI PLAN	Broj priloga: 01
Datum izrade i M.P.	2019	Datum revizije i M.P.	
		Broj strane:	01

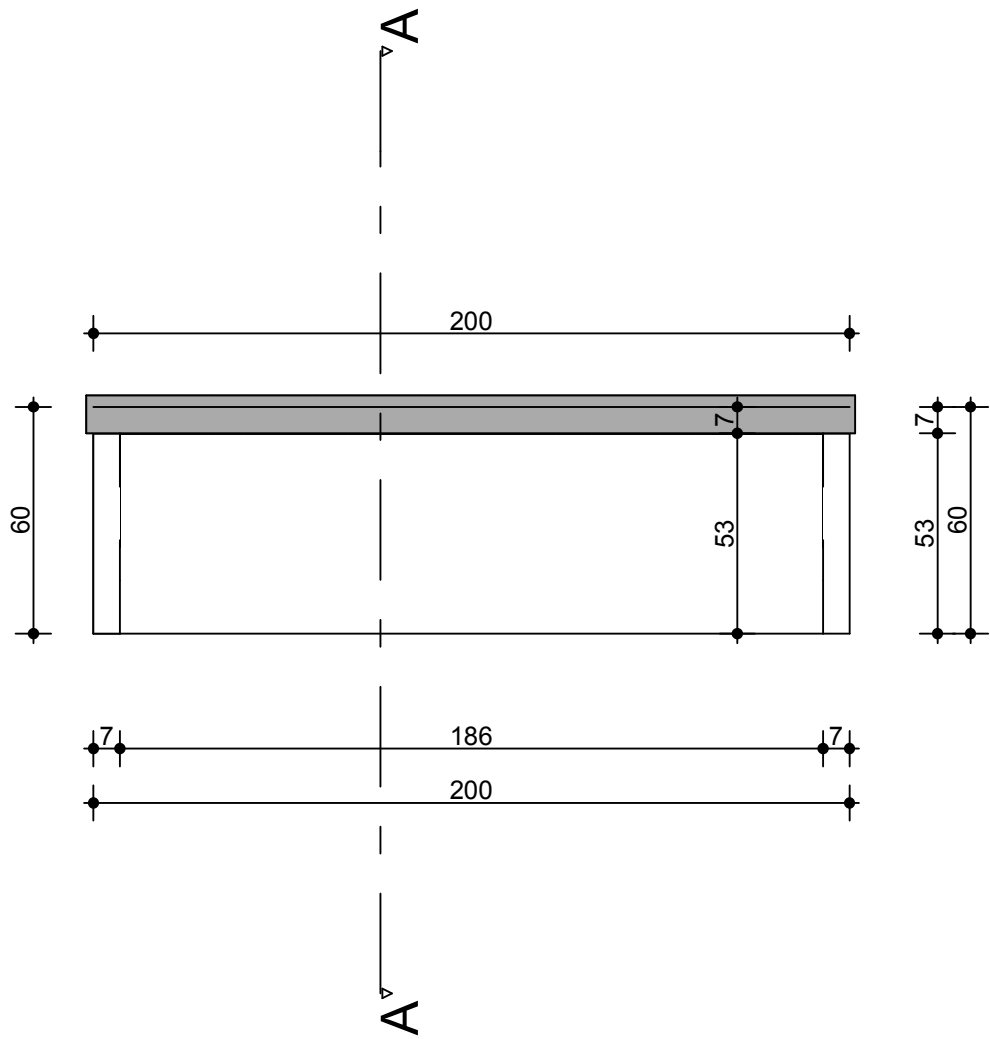

<i>Obradivač:</i>		<i>Investitor:</i>	
"CENTAR ZA PROJEKTOVANJE" DOO BAR		MATANOVIĆ ZORKA	
<i>Objekat:</i>	PRODAJNI PANO/PULT	<i>Lokacija:</i> LOKACIJA OZNAČENA BROJEM 17.2 NA KATASTARSKOJ PARCELI BROJ 5747, KO NOVI BAR PO PROGRAMU PRIVREMENIH OBJEKATA NA PODRUČJU OPŠTINE BAR TOPOLICA: UL.OBALA 13 JULA	
<i>ovlašćeni inženjer cjelokupnog projekta:</i>	arh. Branimir Leković, dipl.ing.	<i>Vrsta tehničke dokumentacije:</i> IDEJNO RJEŠENJE TIPSKOG PRIVREMENOG OBJEKTA	
<i>ovlašćeni inženjer projekta arhitekture:</i>	arh. Branimir Leković, dipl.ing.	<i>Dio tehničke dokumentacije:</i> ARHITEKTURA I UNUTRAŠNJA ARHITEKTURA	<i>razmjera</i> 1:20
<i>Saradnik:</i>	mr arh. Velimir Leković dipl.ing. bsc. arh. Nina Jovičević	<i>Prilog:</i> OSNOVA	<i>Broj priloga:</i> 02 <i>Broj strane:</i> 02
<i>Datum izrade i M.P.</i>	2019	<i>Datum revizije i M.P.</i>	

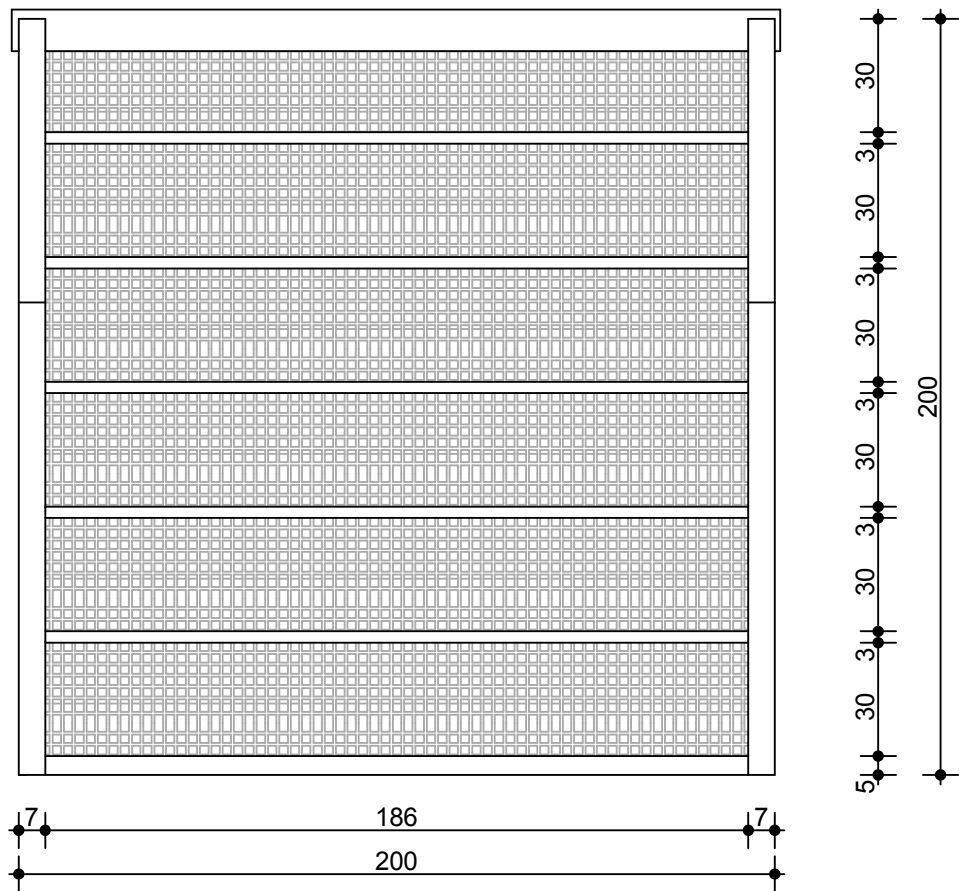

<i>Obrađivač:</i>		<i>Investitor:</i>	
"CENTAR ZA PROJEKTOVANJE" DOO BAR		MATANOVIĆ ZORKA	
<i>Objekat:</i>	PRODAJNI PANO/PULT	<i>Lokacija:</i> LOKACIJA OZNAČENA BROJEM 17.2 NA KATASTARSKOJ PARCELI BROJ 5747, KO NOVI BAR PO PROGRAMU PRIVREMENIH OBJEKATA NA PODRUČJU OPŠTINE BAR TOPOLICA: UL.OBALA 13.JULA	
<i>ovlašćeni inženjer cjelokupnog projekta:</i>	arh. Branimir Leković, dipl.ing.	<i>Vrsta tehničke dokumentacije:</i> IDEJNO RJEŠENJE TIPSKOG PRIVREMENOG OBJEKTA	
<i>ovlašćeni inženjer projekta arhitekture:</i>	arh. Branimir Leković, dipl.ing.	<i>Dio tehničke dokumentacije:</i> ARHITEKTURA I UNUTRAŠNJA ARHITEKTURA	<i>razmjera</i> 1:20
<i>Saradnik:</i>	mr arh. Velimir Leković dipl.ing. bsc. arh. Nina Jovičević	<i>Prilog:</i> PREDNJI IZGLED OTVORENO TIPA	<i>Broj priloga:</i> 02 <i>Broj strane:</i> 03
<i>Datum izrade i M.P.</i>	2019	<i>Datum revizije i M.P.</i>	

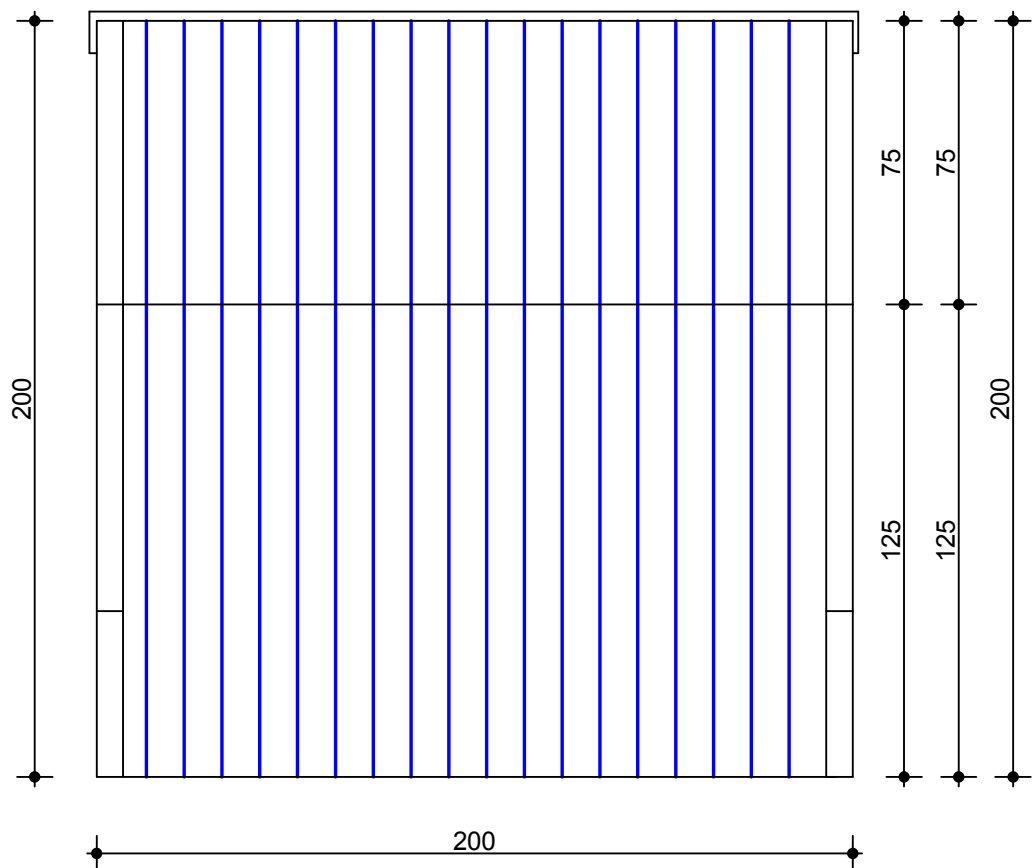

<i>Obradivač:</i>		<i>Investitor:</i>	
"CENTAR ZA PROJEKTOVANJE" DOO BAR		MATANOVIĆ ZORKA	
<i>Objekat:</i>	PRODAJNI PANO/PULT	<i>Lokacija:</i> LOKACIJA OZNAČENA BROJEM 17.2 NA KATASTARSKOJ PARCELI BROJ 5747, KO NOVI BAR PO PROGRAMU PRIVREMENIH OBJEKATA NA PODRUČJU OPŠTINE BAR TOPOLICA: UL. OBALA 13 JULA	
<i>ovlašćeni inženjer cjelokupnog projekta:</i>	arh. Branimir Leković, dipl.ing.	<i>Vrsta tehničke dokumentacije:</i> IDEJNO RJEŠENJE TIPSKOG PRIVREMENOG OBJEKTA	
<i>ovlašćeni inženjer projekta arhitekture:</i>	arh. Branimir Leković, dipl.ing.	<i>Dio tehničke dokumentacije:</i> ARHITEKTURA I UNUTRAŠNJA ARHITEKTURA	<i>razmjera</i> 1:20
<i>Saradnik:</i>	mr arh. Velimir Leković dipl.ing. bsc. arh. Nina Jovičević	<i>Prilog:</i> PREDNJI IZGLED ZATVORENOG TIPA	<i>Broj priloga:</i> 02 <i>Broj strane:</i> 04
<i>Datum izrade i M.P.</i>	2019	<i>Datum revizije i M.P.</i>	

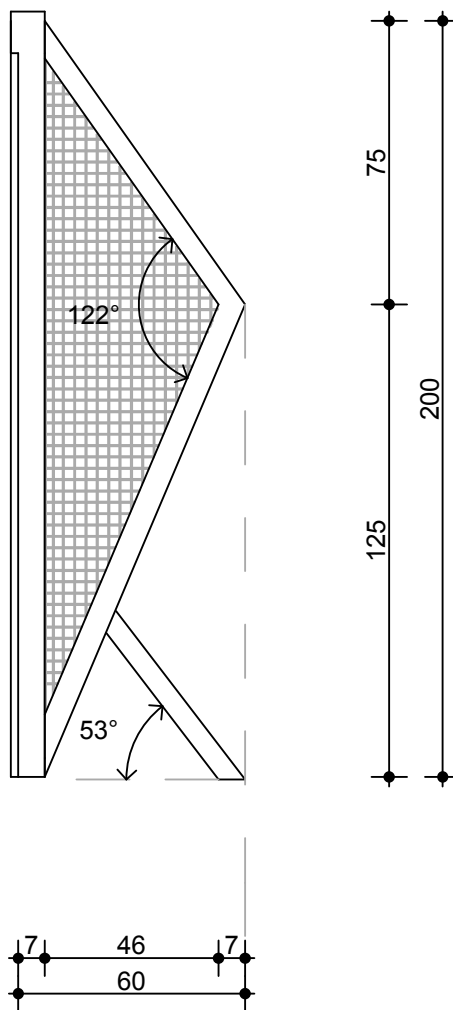

<i>Obradivač:</i>		<i>Investitor:</i>	
"CENTAR ZA PROJEKTOVANJE" DOO BAR		MATANOVIĆ ZORKA	
<i>Objekat:</i>	PRODAJNI PANO/PULT	<i>Lokacija:</i> LOKACIJA OZNAČENA BROJEM 17.2 NA KATASTARSKOJ PARCELI BROJ 5747, KO NOVI BAR PO PROGRAMU PRIVREMENIH OBJEKATA NA PODRUČJU OPŠTINE BAR TOPOLICA: UL. OBALA 13 JULA	
<i>ovlašćeni inženjer cjelokupnog projekta:</i>	arh. Branimir Leković, dipl.ing.	<i>Vrsta tehničke dokumentacije:</i> IDEJNO RJEŠENJE TIPSKOG PRIVREMENOG OBJEKTA	
<i>ovlašćeni inženjer projekta arhitekture:</i>	arh. Branimir Leković, dipl.ing.	<i>Dio tehničke dokumentacije:</i> ARHITEKTURA I UNUTRAŠNJA ARHITEKTURA	<i>razmjera</i> 1:20
<i>Saradnik:</i>	mr arh. Velimir Leković dipl.ing. bsc. arh. Nina Jovičević	<i>Prilog:</i> BOČNI IZGLED ZATVORENOG TIPa	<i>Broj priloga:</i> 02 <i>Broj strane:</i> 05
<i>Datum izrade i M.P.</i>	2019	<i>Datum revizije i M.P.</i>	

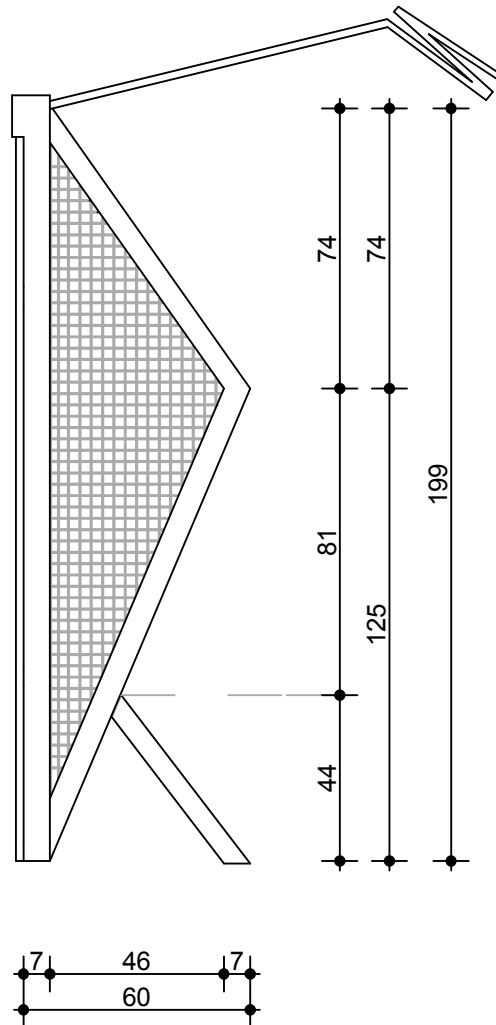

Obradivač:		Investitor:	
"CENTAR ZA PROJEKTOVANJE" DOO BAR		MATANOVIĆ ZORKA	
Objekat:	PRODAJNI PANO/PULT	Lokacija: LOKACIJA OZNAČENA BROJEM 17.2 NA KATASTARSKOJ PARCELI BROJ 5747, KO NOVI BAR PO PROGRAMU PRIVREMENIH OBJEKATA NA PODRUČJU OPŠTINE BAR TOPOLICA: UL. OBALA 13 JULA	
ovlašćeni inženjer cjelokupnog projekta:	arh. Branimir Leković, dipl.ing.	Vrsta tehničke dokumentacije: IDEJNO RJEŠENJE TIPSKOG PRIVREMENOG OBJEKTA	
ovlašćeni inženjer projekta arhitekture:	arh. Branimir Leković, dipl.ing.	Dio tehničke dokumentacije: ARHITEKTURA I UNUTRAŠNJA ARHITEKTURA	razmjera 1:20
Saradnik:	mr arh. Velimir Leković dipl.ing. bsc. arh. Nina Jovičević	Prilog: BOČNI IZGLED OTVORENOG TIPA	Broj priloga: 02 Broj strane: 06
Datum izrade i M.P.	2019	Datum revizije i M.P.	

3D VIZUELIZACIJA SA PRIKAZOM POSTOJEĆEG TERENA



3D VIZUELIZACIJA SA PRIKAZOM POSTOJEĆEG TERENA

